

SONY®

2-630-434-52(1)

NW-E403/E405/E407

Istruzioni per l'uso

IT

Network Walkman

Portable IC Audio Player

Atrac3plus MP3

Per accedere alla sezione che si desidera consultare, fare clic sul titolo nei segnalibri PDF, sul titolo nella sezione "Indice" delle Istruzioni per l'uso oppure sulla pagina riportata accanto alle frasi.

© 2005 Sony Corporation



AVVISO

Per evitare il rischio di incendi o scosse elettriche, non esporre l'apparecchio a pioggia o umidità.

Non installare l'apparecchio in uno spazio chiuso, quale una libreria o un mobiletto.

Onde evitare il rischio di incendi, non coprire le prese di ventilazione dell'apparecchio con giornali, tessuti, tendaggi e simili. Non collocare candele accese sull'apparecchio.

Onde evitare il rischio di incendi o scosse elettriche, non collocare sull'apparecchio oggetti contenenti liquidi, quali vasi.

Nota sull'installazione

Se l'apparecchio viene utilizzato in un luogo soggetto a disturbi statici o elettrici, è possibile che le informazioni di trasferimento del brano risultino corrotte. Ciò potrebbe impedire di ottenere l'autorizzazione per il trasferimento sul computer.

Trattamento del dispositivo elettrico od elettronico a fine vita (Applicabile in tutti i paesi dell'Unione Europea e in quelli con sistema di raccolta differenziata)



Questo simbolo sul prodotto o sulla confezione indica che il prodotto non deve essere considerato come un normale rifiuto domestico, ma deve invece essere consegnato ad un punto di raccolta appropriato per il riciclo di apparecchi elettrici ed elettronici. Assicurandovi che questo prodotto sia smaltito correttamente, voi contribuirete a prevenire potenziali conseguenze negative per l'ambiente e per la salute che potrebbero altrimenti essere causate dal suo smaltimento inadeguato. Il riciclaggio dei materiali aiuta a conservare le risorse naturali. Per informazioni più dettagliate circa il riciclaggio di questo prodotto, potete contattare l'ufficio comunale, il servizio locale di smaltimento rifiuti oppure il negozio dove l'avete acquistato.

Applicabile ai seguenti accessori: Cuffie

Nota per gli utenti

Informazioni sul software in dotazione

- Le leggi sul copyright vietano la riproduzione, parziale o completa, del software e dei manuali del software, nonché il noleggio del software senza l'autorizzazione del proprietario del copyright.
- In nessun caso SONY potrà essere ritenuta responsabile di eventuali danni finanziari o perdite di profitti, inclusi i reclami avanzati da terzi, causati dall'uso del software in dotazione con il presente lettore.
- Qualora insorgessero problemi relativi al software dovuti ad un difetto di fabbricazione, SONY provvederà alla sostituzione del software stesso.
SONY non si assume altre responsabilità.
- Non è possibile utilizzare il software fornito con il presente prodotto con apparecchi diversi da quello per cui è stato progettato.
- Si noti che, a causa dei continui sforzi volti a migliorare la qualità, le specifiche relative al software sono soggette a modifiche senza preavviso.
- L'uso del presente lettore con software diversi da quello in dotazione non è coperto da garanzia.

Program ©2001, 2002, 2003, 2004, 2005 Sony Corporation

Documentation ©2005 Sony Corporation

Il presente manuale illustra le modalità d'uso del Network Walkman. Per ulteriori informazioni sull'uso di SonicStage (software in dotazione), consultare le relative istruzioni per l'uso.
Le istruzioni per l'uso di SonicStage vengono installate con il software SonicStage.

“WALKMAN” è un marchio registrato di Sony Corporation per indicare i prodotti stereo con cuffie.

 WALKMAN è un marchio di fabbrica di Sony Corporation.

OpenMG e il relativo logo sono marchi di fabbrica di Sony Corporation.

SonicStage e il logo SonicStage sono marchi di fabbrica o marchi di fabbrica registrati di Sony Corporation.

ATRAC, ATRAC3, ATRAC3plus e i relativi loghi sono marchi di fabbrica di Sony Corporation.

Microsoft, Windows e Windows Media sono marchi di fabbrica o marchi di fabbrica registrati di Microsoft Corporation negli Stati Uniti e/o in altri paesi.

Tutti gli altri marchi di fabbrica o marchi di fabbrica registrati appartengono ai rispettivi proprietari.

Nel presente manuale, non vengono utilizzati i simboli TM e ®.

Indice

| | |
|--|----|
| Panoramica | 6 |
| Operazioni possibili con Network Walkman | 6 |
| Altre funzioni | 7 |
| Verifica del contenuto della confezione | 8 |
| Identificazione dei comandi | 9 |
| Parte anteriore | 9 |
| Parte posteriore | 9 |
| Display | 10 |

Operazioni di base

| | |
|--|----|
| Trasferimento di file audio dal computer al Network Walkman/Carica | 11 |
| Ascolto di musica mediante il Network Walkman | 14 |
| Ricerca di un brano desiderato (SEARCH) | 15 |
| Esempio di ricerca | 16 |
| Ricerca in base al nome dell'artista e riproduzione del brano | 17 |
| Ricerca in base al nome dell'album e riproduzione del brano | 18 |
| Ricerca in base al gruppo e riproduzione di un brano | 19 |
| Informazioni relative alle altre operazioni | 20 |
| Informazioni sul modo di controllo dei gruppi | 20 |

Operazioni avanzate

| | |
|---|----|
| Modo di ripetizione | 21 |
| Selezione del modo di ripetizione | 21 |
| Riproduzione ripetuta di brani (Track Repeat) | 22 |
| Riproduzione ripetuta di una sezione specifica (A-B Repeat) | 23 |
| Riproduzione ripetuta di frasi specifiche (Sentence Repeat) | 24 |
| Impostazione del numero di ripetizioni | 25 |
| Modifica del modo di visualizzazione | 26 |
| Modifica del modo di visualizzazione | 27 |
| Selezione dei tipi di visualizzazione (Display Screen) | 27 |

| | |
|--|----|
| Regolazione di acuti e bassi (audio digitale preimpostato) | 28 |
| Selezione della qualità audio | 28 |
| Regolazione della qualità audio | 29 |
| Blocco dei comandi (HOLD) | 30 |
| Memorizzazione di dati non audio | 30 |

Regolazione delle impostazioni del Network Walkman

| | |
|--|----|
| Regolazione dell'impostazione dell'ora corrente (Date-Time) | 31 |
| Limitazione del volume (AVLS) | 32 |
| Impostazione del volume utilizzando la funzione di volume preimpostato (Volume Mode) | 33 |
| Impostazione di un livello di volume per il modo preimpostato (Preset Volume) | 33 |
| Impostazione del modo manuale (Manual Volume) | 34 |
| Risparmio energetico (Power Save Mode) | 35 |
| Disattivazione del segnale acustico (Beep) | 36 |

Altre funzioni

| | |
|--|----|
| Formattazione della memoria (Format) ... | 37 |
| Modifica dell'impostazione del collegamento USB (USB Bus Powered) | 38 |
| Visualizzazione delle informazioni relative al lettore (Information) | 39 |

Altre informazioni

| | |
|---|----|
| Precauzioni | 40 |
| Smaltimento del Network Walkman | 41 |
| Guida alla soluzione dei problemi | 42 |
| Per ripristinare il lettore | 42 |
| Problemi | 42 |
| Messaggi | 46 |
| Caratteristiche tecniche | 48 |
| Glossario | 50 |
| Elenco dei menu | 52 |
| Indice analitico | 53 |

Panoramica

Operazioni possibili con Network Walkman

Innanzitutto, è necessario installare il software “SonicStage” nel computer. È possibile effettuare il trasferimento di file audio digitali in modo semplice dal computer alla memoria flash incorporata, quindi trasportarli e riprodurli dove desiderato.

1 Memorizzare i file audio digitali sul computer.

Servizi EMD (Electric Music Distribution) CD audio File audio in formato MP3, WAV e Windows® Media



Per scaricare gli ultimissimi file audio e memorizzare i brani preferiti.

2 Trasferire i file nel Network Walkman.



Collegamento USB

3 Ascoltare la musica mediante Network Walkman.



Altre funzioni

- Compatto, leggero, funzione anti-salto ed elevata portabilità.
- Tempo di riproduzione continua utilizzando la pila ricaricabile agli ioni di litio circa 50*¹ ore
- Tempo di registrazione*²
NW-E403: oltre 11 ore e 40 minuti utilizzando la memoria flash da 256 MB incorporata.
NW-E405: oltre 23 ore e 30 minuti utilizzando la memoria flash da 512 MB incorporata.
NW-E407: oltre 47 ore e 00 minuti utilizzando la memoria flash da 1 GB incorporata.
- Il software SonicStage in dotazione consente di registrare brani da CD audio nel disco fisso del computer utilizzando il formato ATRAC3plus (alta qualità audio, elevata compressione).
- I file audio MP3 possono essere trasferiti in modo semplice nel Network Walkman utilizzando il software SonicStage.
- Ripetizione di frasi: funzione utile per imparare una lingua straniera.
- Trasferimento di dati ad alta velocità utilizzando il cavo USB dedicato.
- Display EL organico: consente di visualizzare i titoli dei brani e i nomi degli artisti.
- Funzione di ricerca: consente di ricercare i brani da riprodurre in base all'artista, all'album o al gruppo.
- Funzione di memorizzazione: consente di memorizzare una serie di dati, nonché file audio.

*¹ Questo valore varia in base al formato dei dati, all'impostazione della funzione di risparmio energetico e così via. In questo caso, la cifra relativa alla durata della batteria si riferisce alla riproduzione in modo continuo a 105 kbps nel formato ATRAC3 e nel modo di risparmio energetico normale (pagina 35).

*² Il tempo di registrazione varia in base alla velocità di trasmissione e così via, durante la registrazione. In questo caso, la cifra indica il tempo disponibile durante la registrazione di dati in formato ATRAC3plus a 48 kbps.

NOTE:

- L'ascolto di musica registrata è limitato all'uso privato. Un uso della musica che non rientri in tale restrizione richiede l'autorizzazione da parte dei possessori dei diritti d'autore.
- Sony non può essere ritenuta responsabile di registrazioni/download incompleti o di dati danneggiati a causa di problemi del Network Walkman o del computer.
- A seconda del tipo di testo e dei caratteri, è possibile che le indicazioni a schermo del Network Walkman non vengano visualizzate correttamente. Ciò può essere dovuto a una delle seguenti condizioni:
 - Capacità insufficiente del lettore collegato.
 - Problemi di funzionamento del lettore.
 - Lingua o caratteri delle informazioni ID3 TAG del brano non supportati dal lettore.

Verifica del contenuto della confezione

Verificare gli accessori inclusi nella confezione.

- Network Walkman (1)

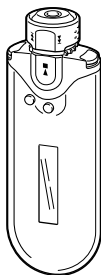

- Cuffie (1)
NW-E403/E405

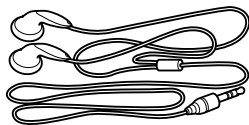

NW-E407

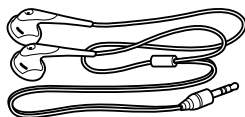

- Cavo USB dedicato (1)

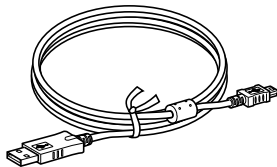

- Prolunga del cavo delle cuffie (solo NW-E407) (1)
- Custodia di trasporto (solo NW-E407) (1)
- Clip (1)
- CD-ROM del software SonicStage, file PDF delle Istruzioni per l'uso e file PDF delle Istruzioni per l'uso di SonicStage (1)
- Guida rapida all'uso

Informazioni sul numero di serie

Per effettuare la registrazione del cliente, occorre il numero di serie fornito con l'apparecchio. Tale numero si trova nella parte posteriore del Network Walkman.

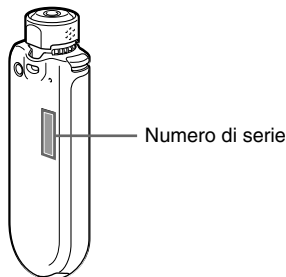

Annotare il numero di serie e fare riferimento ad esso nel caso in cui venga richiesta assistenza al fornitore Sony per il presente prodotto.

Il numero di serie può inoltre essere visualizzato nella schermata del menu (pagina 39).

Identificazione dei comandi

Per ulteriori informazioni su ogni componente, consultare le pagine indicate tra parentesi.

Parte anteriore

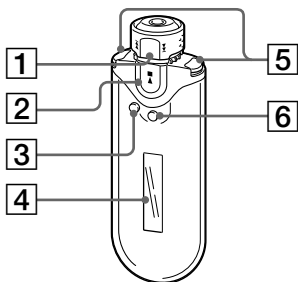

- 1** Manopola di selezione (pagine da 17 a 22, 25, da 27 a 39)
- 2** Tasto ►■ (pagine da 14 a 25, da 27 a 29, da 31 a 39)
- 3** Tasto SEARCH/MENU (pagine 15, da 17 a 25, da 27 a 29, da 31 a 39)
- 4** Indicazioni a schermo (pagine 10, 15, 22, 26)
Per ulteriori informazioni sulle indicazioni a schermo e sulle icone, consultare pagina 10.
- 5** Tasto VOL (volume) +/- (pagine 14, 33)
- 6** Tasto DISPLAY (pagine da 26 a 27)

Parte posteriore

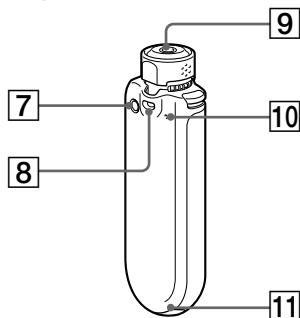

- 7** Tasto REPEAT/SOUND (pagine da 22 a 24, 28)
- 8** Foro per la cinghia
- 9** Presa cuffie (pagina 14)
- 10** Tasto di ripristino (pagina 42)
- 11** Presa USB (pagina 12)

continua

Display

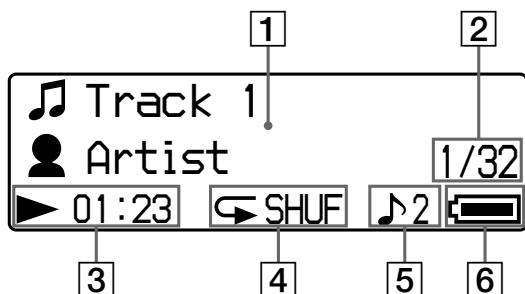

- 1** Display delle informazioni di testo/ grafiche (pagine 15, 22)
Nel display vengono visualizzati il titolo dell'album, il nome dell'artista, il numero del brano, il titolo del brano, la data e l'ora correnti (pagine da 26 a 28, 31), MESSAGE (pagina 46) e il menu. Premere il tasto DISPLAY per attivare il modo di visualizzazione (pagine da 26 a 28). Consente di impostare il modo di risparmio energetico o il modo di disattivazione del display quando l'apparecchio non viene utilizzato per un determinato periodo di tempo (pagina 35).
- 2** Numero di brano corrente/numero totale di brani dell'intervallo di riproduzione
Viene visualizzato il numero di brano correntemente selezionato o in fase di riproduzione e il numero totale dell'intervallo di riproduzione corrente.
- 3** Indicatore dello stato di riproduzione
Visualizza il modo di riproduzione corrente (▶: riproduzione, ■: arresto) e il tempo trascorso.
- 4** Indicazione del modo di ripetizione (pagina 22)
Viene visualizzata l'icona del modo di ripetizione corrente.
- 5** Indicazione dell'audio digitale preimpostato (pagine da 28 a 29)
Viene visualizzato l'audio digitale preimpostato corrente, se disponibile.
- 6** Indicatore della durata residua della pila (pagine da 12 a 13)
Viene visualizzata la durata residua della pila.

Trasferimento di file audio dal computer al Network Walkman/Carica

Nota

Prima di collegare per la prima volta Network Walkman al computer, assicurarsi di effettuare l'installazione del software "SonicStage" nel computer utilizzando il CD-ROM in dotazione. Prima di procedere al collegamento di Network Walkman al computer, è necessario installare il software SonicStage in dotazione con il presente Network Walkman, anche nel caso in cui tale software sia già installato (potrebbero essere disponibili programmi di aggiornamento).

1 Installare il software SonicStage nel computer utilizzando il CD-ROM in dotazione.

Eeguire la procedura descritta al punto 1 solo se si effettua il collegamento del Network Walkman al computer per la prima volta.

Consultare la Guida rapida all'uso.

Per ulteriori informazioni, consultare le Istruzioni per l'uso di SonicStage.

Suggerimento

Le Istruzioni per l'uso di SonicStage vengono installate nel computer insieme al software SonicStage.

2 Importare i file audio nel software SonicStage.

Per ulteriori informazioni, consultare le istruzioni per l'uso di SonicStage.

3 Collegare il Network Walkman al computer, quindi caricarlo.

Inserire il connettore piccolo del cavo USB dedicato nella presa USB del Network Walkman, quindi il connettore grande in una porta USB del computer. Sul display viene visualizzata l'indicazione "USB Connect".

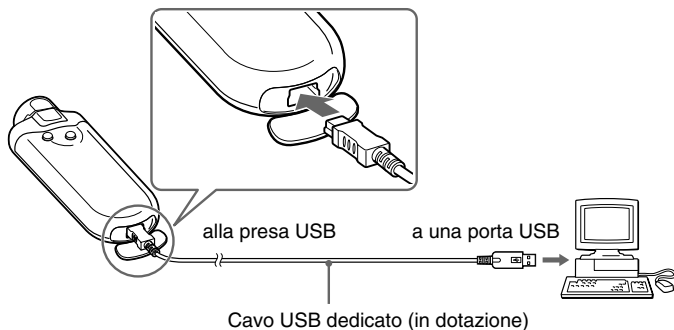

È possibile ricaricare il Network Walkman quando questo è collegato a un computer mediante il cavo USB dedicato

Se sul display viene visualizzato l'indicatore della durata residua della pila: FULL, significa che la carica è completata (il tempo di carica è pari a circa 120 minuti*¹).

Assicurarsi di caricare completamente il Network Walkman (fino a visualizzare l'indicatore della durata residua della pila FULL) prima di utilizzarlo per la prima volta.

*¹ Questo valore indica il tempo di carica approssimativo quando la pila è quasi scarica con l'impostazione "USB Bus Powered" (pagina 38) impostata su "High-power 500mA" a temperatura ambiente. Il tempo di carica varia in base all'alimentazione residua e alle condizioni della pila. Se la pila viene caricata in un ambiente in cui la temperatura è eccessivamente bassa, il tempo di carica risulterà superiore. Tale tempo risulta inoltre superiore se durante la carica nel Network Walkman vengono trasferiti dei file audio.

Durata della pila*²

Formato ATRAC3: circa 50 ore

Formato ATRAC3plus: circa 45 ore

Formato MP3: circa 40 ore

*² Se è attiva l'impostazione normale della funzione di risparmio energetico (pagina 35). La durata della pila varia in base alla temperatura e all'uso.

Informazioni sull'indicatore della durata residua della pila

L'icona della pila visualizzata nel display cambia come illustrato di seguito.



La carica della pila diminuisce gradualmente, come indicato dalla relativa icona. Se viene visualizzato "LOW BATTERY", non è possibile riprodurre mediante il Network Walkman. In questo caso, caricare la pila collegandola al computer.

Note

- Caricare la pila ad una temperatura ambientale compresa tra 5 e 35 °C.
- Durante l'accesso del Network Walkman al computer, l'icona visualizzata nel display sopra l'indicazione "USB Connect" si muove. Non scollegare il cavo USB mentre l'icona si muove. Diversamente, è possibile che i dati in fase di trasferimento vengano eliminati.
- Il funzionamento del Network Walkman con un hub USB o una prolunga USB non è garantito. Collegare il Network Walkman direttamente al computer utilizzando il cavo USB dedicato.
- È possibile che alcune periferiche USB collegate al computer interferiscano con il funzionamento corretto del Network Walkman.
- I tasti di comando del Network Walkman non funzionano mentre quest'ultimo è collegato al computer.
- Quando il Network Walkman è collegato al computer, è possibile visualizzare i dati salvati nella memoria flash incorporata utilizzando Esplora risorse di Windows.

4 Trasferire i file audio nel Network Walkman.

Per ulteriori informazioni sul trasferimento dei file audio nella memoria flash, consultare le Istruzioni per l'uso di SonicStage.

Suggerimento

Per ulteriori informazioni sulla modalità di ripristino dei file audio sul computer, consultare le Istruzioni per l'uso di SonicStage o la Guida in linea del software SonicStage.

Note

Se il cavo USB viene scollegato durante il trasferimento dei dati, è possibile che nel Network Walkman rimangano dei dati non necessari. In questo caso, trasferire di nuovo i file audio utilizzabili (inclusi i dati non audio) nel computer e formattare il Network Walkman (pagina 37).

Ascolto di musica mediante il Network Walkman

Prima dell'uso, assicurarsi di caricare la pila ricaricabile incorporata (pagina 12), quindi avviare il trasferimento dei file audio nel Network Walkman.

Nota

Durante l'uso del Network Walkman, assicurarsi che quest'ultimo non sia collegato al computer.

1 Collegare le cuffie.

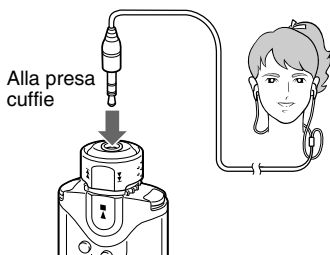

Per utilizzare la prolunga del cavo delle cuffie (solo NW-E407)

Inserire finché non scatta in posizione.

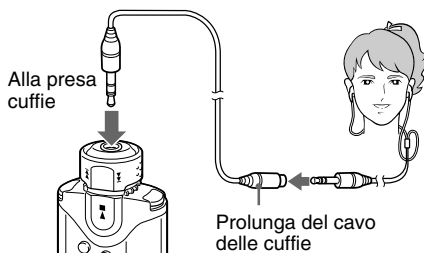

2 Avviare la riproduzione.

- 1 Premere il tasto ►■.

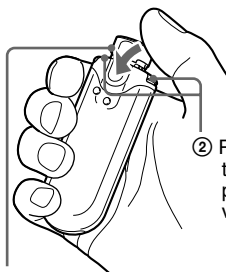

Manopola di selezione

- 2 Premere il tasto VOL +/- per regolare il volume.

Se la riproduzione non viene avviata

Assicurarsi che la manopola di selezione non sia impostata su HOLD (pagina 30).

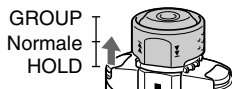

Per arrestare la riproduzione

Premere il tasto ►■.

Per regolare il volume

Il volume può essere regolato mediante il modo preimpostato e il modo manuale (pagine da 33 a 34).

💡 Suggerimento

È possibile impostare la modalità di risparmio energetico o di disattivazione del display quando l'apparecchio non viene utilizzato per un determinato periodo di tempo (pagina 35).

Se non viene impostato il modo di ripetizione (pagina 21), la riproduzione si arresta automaticamente alla fine della riproduzione dell'ultimo brano.

Ricerca di un brano desiderato (SEARCH)

È possibile ricercare i brani che si desidera riprodurre nei seguenti 3 modi.

- Ricerca in base al nome dell'artista (👤Artist)
 - Ricerca in base al titolo dell'album (📀Album)
 - Ricerca in base al gruppo* trasferito dal computer mediante il software SonicStage (📁Group)
- * I file audio trasferiti dal computer mediante il software SonicStage vengono sempre raggruppati al momento del trasferimento nella memoria flash incorporata.

Informazioni sul flusso di ricerca e sull'intervallo di riproduzione

Premere il tasto SEARCH/MENU per visualizzare la schermata del menu di ricerca.

È possibile passare alla fase successiva premendo il tasto ►■ e tornare alla fase precedente premendo il tasto SEARCH/MENU.

I brani ricercati (■ come illustrato sotto) diventano un intervallo di riproduzione (copertura della riproduzione). Se non viene impostato il modo di ripetizione (pagina 21), la riproduzione si arresta automaticamente alla fine dell'intervallo di riproduzione.

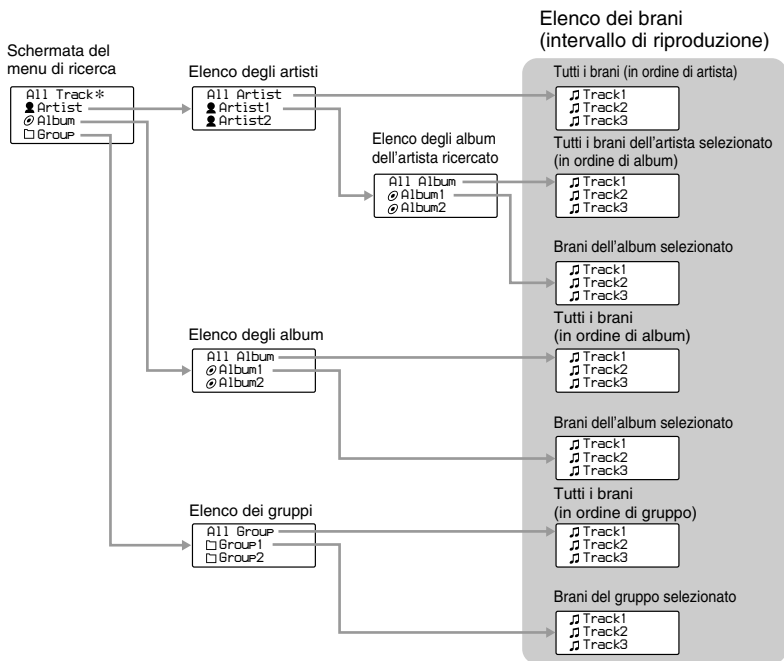

* Selezionando "All Track", vengono visualizzati tutti gli elenchi di brani e l'intervallo di riproduzione viene impostato su "All".

Esempio di ricerca

- ① Visualizzare la schermata del menu di ricerca per selezionare “👤 Artist”.
- ② Selezionare “👤 Artist B” dall’elenco degli artisti.
- ③ Selezionare “📁 Album5” dall’elenco degli album di Artist B.
Viene visualizzato l’elenco dei brani di Album 5.
- ④ Selezionare “🎵 Track15” dall’elenco dei brani.
In questo caso, l’elenco dei brani diventa l’intervallo di riproduzione.
- ⑤ Premere il tasto ▶■.

La riproduzione viene avviata a partire da Track 15.

La riproduzione viene arrestata automaticamente al termine di Track 16 (in questo caso, la fine dell’intervallo di riproduzione).

Tutti i brani nella memoria flash incorporata

| Album | Artist ...① | Track |
|---------|-------------|---------|
| Album 1 | Artist A | Track01 |
| Album 1 | Artist A | Track02 |
| Album 1 | Artist A | Track03 |
| Album 2 | Artist A | Track04 |
| Album 2 | Artist A | Track05 |
| Album 2 | Artist A | Track06 |
| Album 3 | Artist B | Track07 |
| Album 3 | Artist B | Track08 |
| Album 3 | Artist B | Track09 |
| Album 4 | Artist C | Track10 |
| Album 4 | Artist C | Track11 |
| Album 4 | Artist D | Track12 |
| Album 5 | Artist A | Track13 |
| Album 5 | Artist B | Track14 |
| Album 5 | Artist B | Track15 |
| Album 5 | Artist B | Track16 |

Elenco degli album di Artist B

| Artist | Album |
|----------|---------|
| Artist B | Album 3 |
| Artist B | Album 3 |
| Artist B | Album 3 |
| Artist B | Album 5 |
| Artist B | Album 5 |
| Artist B | Album 5 |

Brani in Album 5

| Album | Track |
|---------|--------------|
| Album 5 | Track14 |
| Album 5 | Track15 ...④ |
| Album 5 | Track16 |

▶■ ...⑤

Ricerca in base al nome dell'artista e riproduzione del brano

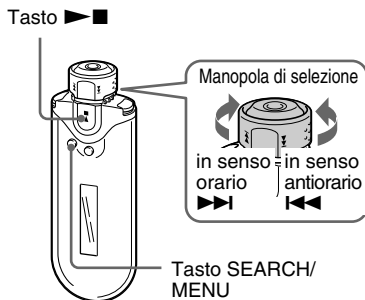

💡 Suggerimento

Selezionando “All Artist” nella parte superiore dell'elenco degli artisti e confermando mediante la pressione del tasto ►■, tutti gli elenchi di brani vengono visualizzati in ordine di artista (i brani dello stesso artista vengono visualizzati in ordine di album). L'elenco visualizzato è l'intervallo di riproduzione. Passare al punto 5 e avviare la riproduzione.

4 Ruotare la manopola di selezione per selezionare l'album desiderato, quindi premere il tasto ►■ per confermare.

Vengono visualizzati gli elenchi dei brani dell'album dell'artista selezionato. L'elenco visualizzato è l'intervallo di riproduzione.

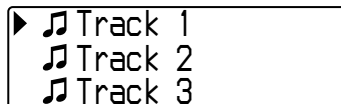

💡 Suggerimento

Selezionando “All Album” nella parte superiore dell'elenco degli album e confermando mediante pressione del tasto ►■, tutti gli elenchi dei brani dell'artista selezionato al punto 3 vengono visualizzati in ordine di album. L'elenco visualizzato è l'intervallo di riproduzione.

5 Ruotare la manopola di selezione per selezionare il brano desiderato, quindi premere il tasto ►■ per confermare l'operazione.

Viene avviata la riproduzione del brano selezionato.

Se non viene impostato il modo di ripetizione (pagina 21), la riproduzione si arresta automaticamente alla fine dell'intervallo di riproduzione.

Per tornare alla fase precedente

Premere il tasto SEARCH/MENU. Premendo il tasto SEARCH/MENU durante la prima fase della schermata del menu di ricerca (schermata del punto 1), è possibile tornare alla schermata di riproduzione.

continua

1 Premere il tasto SEARCH/MENU.

Viene visualizzata la schermata del menu di ricerca.



2 Ruotare la manopola di selezione per selezionare “Artist”, quindi premere il tasto ►■ per confermare l'operazione.

Vengono visualizzati gli elenchi degli artisti.

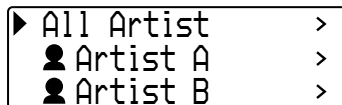

3 Ruotare la manopola di selezione per selezionare l'artista desiderato, quindi premere il tasto ►■ per confermare l'operazione.

Vengono visualizzati gli elenchi degli album dell'artista selezionato.



Ascolto di musica mediante il Network Walkman

Ricerca in base al nome dell'album e riproduzione del brano

Tasto ►■

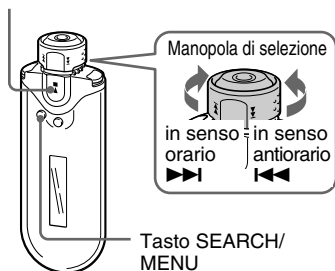

1 Premere il tasto SEARCH/MENU.

Viene visualizzata la schermata del menu di ricerca.



2 Ruotare la manopola di selezione per selezionare "Album", quindi premere il tasto ►■ per confermare l'operazione.

Vengono visualizzati gli elenchi degli album.

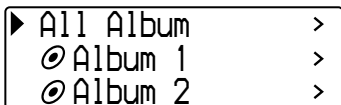

3 Ruotare la manopola di selezione per selezionare l'album desiderato, quindi premere il tasto ►■ per confermare.

Vengono visualizzati gli elenchi dei brani dell'album selezionato. L'elenco visualizzato è l'intervallo di riproduzione.

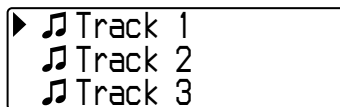

💡 Suggerimento

Selezionando "All Album" nella parte superiore dell'elenco degli album e confermando mediante pressione del tasto ►■, tutti gli elenchi dei brani vengono visualizzati in ordine di album. L'elenco visualizzato è l'intervallo di riproduzione.

4 Ruotare la manopola di selezione per selezionare il brano desiderato, quindi premere il tasto ►■ per confermare l'operazione.

Viene avviata la riproduzione del brano selezionato.

Se non viene impostato il modo di ripetizione (pagina 21), la riproduzione si arresta automaticamente alla fine dell'intervallo di riproduzione.

Per tornare alla fase precedente

Premere il tasto SEARCH/MENU. Premendo il tasto SEARCH/MENU durante la prima fase della schermata del menu di ricerca (schermata del punto 1), è possibile tornare alla schermata di riproduzione.

Ricerca in base al gruppo e riproduzione di un brano

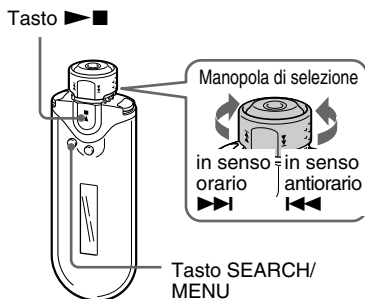

1 Premere il tasto SEARCH/MENU.

Viene visualizzata la schermata del menu di ricerca.



2 Ruotare la manopola di selezione per selezionare "□Group", quindi premere il tasto ►■ per confermare l'operazione.

Vengono visualizzati gli elenchi dei gruppi.

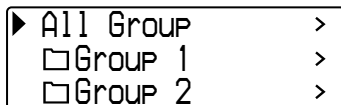

3 Ruotare la manopola di selezione per selezionare il gruppo desiderato, quindi premere il tasto ►■ per confermare.

Vengono visualizzati gli elenchi dei brani del gruppo selezionato. L'elenco visualizzato è l'intervallo di riproduzione.

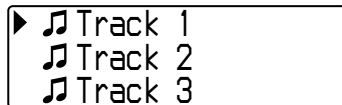

💡 Suggerimento

Selezionando "All Group" nella parte superiore dell'elenco dei gruppi e confermando mediante pressione del tasto ►■, tutti gli elenchi dei brani vengono visualizzati in ordine di gruppo (gruppo di elementi trasferiti dal computer). L'elenco visualizzato è l'intervallo di riproduzione.

4 Ruotare la manopola di selezione per selezionare il brano desiderato, quindi premere il tasto ►■ per confermare l'operazione.

Viene avviata la riproduzione del brano selezionato.

Se non viene impostato il modo di ripetizione (pagina 21), la riproduzione si arresta automaticamente alla fine dell'intervallo di riproduzione.

Per tornare alla fase precedente

Premere il tasto SEARCH/MENU. Premendo il tasto SEARCH/MENU durante la prima fase della schermata del menu di ricerca (schermata del punto 1), è possibile tornare alla schermata di riproduzione.

continua

Ascolto di musica mediante il Network Walkman

Informazioni relative alle altre operazioni

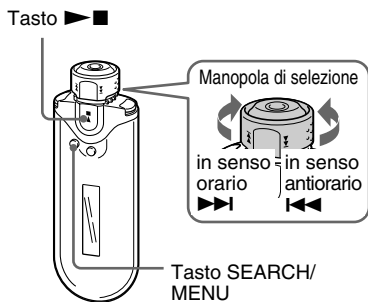

| Per | Funzionamento della manopola di selezione |
|--|--|
| Passare all'inizio del brano successivo* ¹ | Ruotare la manopola di selezione in direzione di ►►. |
| Passare all'inizio del brano corrente* ¹ | Ruotare la manopola di selezione in direzione di ◄◄. |
| Utilizzare la funzione di avanzamento rapido* ² | Ruotare la manopola di selezione in direzione di ►► e mantenerla in posizione. |
| Utilizzare la funzione di riproduzione rapida all'indietro* ² | Ruotare la manopola di selezione in direzione di ◄◄ e mantenerla in posizione. |

*¹ Ruotando e mantenendo in posizione la manopola di selezione in direzione di ►► (o di ◄◄) durante il modo di arresto, è possibile passare direttamente all'inizio del brano successivo (o corrente), mentre mantenendola in posizione più a lungo, è possibile passare al brano o ai brani successivi (o precedenti).

*² La velocità delle funzioni di avanzamento e riproduzione rapida all'indietro aumenta gradualmente.

Informazioni sul modo di controllo dei gruppi

È possibile utilizzare il modo di controllo dei gruppi impostando la manopola di selezione sulla posizione GROUP.

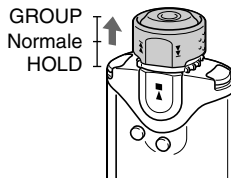

Nel modo di controllo dei gruppi, è possibile passare all'inizio dell'album o del gruppo entro l'intervallo di riproduzione.

| Per | Funzionamento della manopola di selezione |
|--|---|
| Passare all'inizio dell'album/gruppo successivo* ¹ * ² | Impostare la manopola di selezione sulla posizione GROUP, quindi ruotarla in direzione di ►►. |
| Passare all'inizio dell'album/gruppo corrente* ¹ * ² | Impostare la manopola di selezione sulla posizione GROUP, quindi ruotarla in direzione di ◄◄. |

*¹ Consente di passare all'inizio del primo brano dell'album successivo (o corrente) se l'intervallo di riproduzione corrente è il risultato della ricerca del nome di un album o di un artista. Consente di passare all'inizio del primo brano del gruppo successivo (o corrente) se l'intervallo di riproduzione corrente è l'elenco dei brani risultante da una ricerca in base al gruppo.

*² Ruotando e mantenendo in posizione la manopola di selezione in direzione di ►► (o di ◄◄) durante il modo di arresto, è possibile passare direttamente all'inizio dell'album/del gruppo successivo (o corrente) nell'intervallo di riproduzione corrente, mentre mantenendola in posizione più a lungo, è possibile passare agli album/ai gruppi (o precedenti).

Modo di ripetizione

Sono disponibili 3 tipi di modo di ripetizione: ripetizione di brani, ripetizione A-B e ripetizione di frasi.

• Ripetizione di brani (Track Rep)

Questo modo consente di riprodurre brani in modo ripetuto nei 3 modi riportati di seguito.

| Modo di ripetizione dei brani | Operazione |
|---------------------------------|---|
| Ripetizione | Tutti i brani inclusi nell'intervallo di riproduzione (copertura della riproduzione) vengono riprodotti in modo ripetuto. |
| Ripetizione di un singolo brano | Il brano corrente viene riprodotto in modo ripetuto. |
| Ripetizione in ordine casuale | Tutti i brani inclusi nell'intervallo di riproduzione (copertura della riproduzione) vengono riprodotti in modo ripetuto in ordine casuale. |

• Ripetizione A-B (A-B Rep)

Questo modo consente di riprodurre in modo ripetuto la sezione specifica di un brano.

• Ripetizione di frasi (Sentence Rep)

Questo modo consente di riprodurre in modo ripetuto i dati vocali di una sezione specifica.

Selezione del modo di ripetizione

Tasto ►■

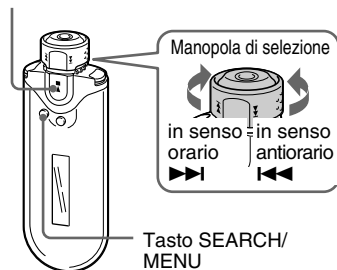

1 Tenere premuto il tasto SEARCH/MENU per mezzo secondo nel modo di arresto.

Viene visualizzata la schermata del menu.

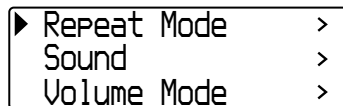

2 Ruotare la manopola di selezione per selezionare "Repeat Mode>", quindi premere il tasto ►■ per confermare l'operazione.

Modo di ripetizione

- 3** Ruotare la manopola di selezione per selezionare il modo di ripetizione desiderato, quindi premere il tasto **▶■** per confermare l'operazione.

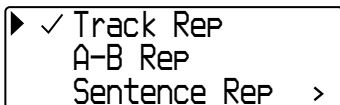

È possibile selezionare uno dei modi "Track Rep" (ripetizione di brani), "A-B Rep" (ripetizione A-B) e "Sentence Rep" (ripetizione di frasi).

È possibile utilizzare ciascun modo di ripetizione selezionato, come indicato di seguito.

- Track Rep: vedere "Riproduzione ripetuta di brani (Track Repeat)".
- A-B Rep: vedere "Riproduzione ripetuta di una sezione specifica (A-B Repeat)".
- Sentence Rep: vedere "Riproduzione ripetuta di frasi specifiche (Sentence Repeat)".

- 4** Premere più volte il tasto **SEARCH/MENU** per uscire dal modo menu.

Note

- Se non viene premuto alcun tasto per 60 secondi, sul display viene visualizzata di nuovo automaticamente la schermata di riproduzione.
- Se nella memoria flash incorporata non è presente alcun file audio, non è possibile impostare un modo di ripetizione.
- Se il Network Walkman viene collegato al computer, il modo di ripetizione selezionato viene annullato.
- Modificando l'intervallo di riproduzione, il modo di ripetizione selezionato viene annullato.
- È possibile selezionare il modo di ripetizione solo nel modo di arresto.

Riproduzione ripetuta di brani (Track Repeat)

Per modificare il modo di ripetizione dei brani, premere il tasto REPEAT/SOUND. È possibile verificare il modo di ripetizione dei brani corrente mediante l'icona visualizzata sul display.

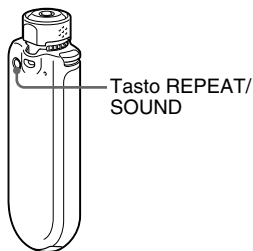

Icona del modo di ripetizione dei brani

Innanzitutto, selezionare il modo di ripetizione dei brani (Track Rep) (pagina 21). Quindi, premere più volte il tasto REPEAT/SOUND per selezionare il modo di ripetizione desiderato.

Ad ogni pressione del tasto, l'icona del modo di ripetizione dei brani cambia come segue:

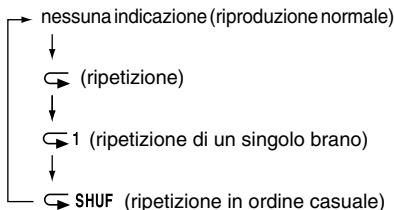

Riproduzione ripetuta di una sezione specifica (A-B Repeat)

Durante la riproduzione di un brano, è possibile impostare il punto iniziale (A) e il punto finale (B) di una sezione che si desidera riprodurre in modo ripetuto.

Tasto ►■

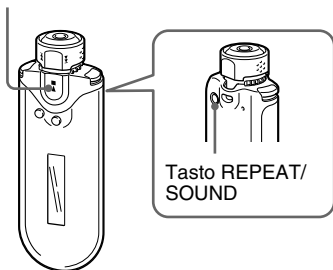

4 Premere il tasto REPEAT/SOUND per impostare il punto finale (B).

Viene visualizzato “A→B”, quindi viene avviata la riproduzione ripetuta della sezione specificata.

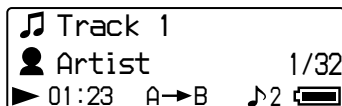

Note

- Non è possibile impostare il modo di ripetizione A-B per una sezione che si sovrappone a due o più brani.
- Se non viene impostato un punto finale (B), questo viene automaticamente impostato in corrispondenza del termine del brano.
- Ruotando la manopola di selezione, il punto iniziale (A) già impostato viene rilasciato.

Per annullare i punti iniziale (A) e finale (B)

- Premere il tasto REPEAT/SOUND durante il modo di riproduzione ripetuta A-B.
- Premere il tasto SEARCH/MENU durante il modo di riproduzione ripetuta A-B.
- Impostare la manopola di selezione sulla posizione GROUP per selezionare il modo di controllo dei gruppi durante la riproduzione ripetuta A-B.
- Selezionare il brano precedente o successivo ruotando la manopola di selezione nel modo di riproduzione ripetuta A-B.

Il modo di ripetizione A-B non viene annullato.

Per annullare il modo di ripetizione A-B

Modificare il modo di ripetizione nella schermata del menu (pagina 21).

1 Selezionare il modo di ripetizione A-B (A-B Rep) (pagina 21).

2 Premere il tasto ►■ per avviare la riproduzione. “A →” lampeggia.

3 Premere il tasto REPEAT/SOUND per impostare il punto iniziale (A) durante la riproduzione.

Viene visualizzato “A →” e “B” lampeggia.

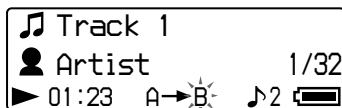

continua

Modo di ripetizione

Riproduzione ripetuta di frasi specifiche (Sentence Repeat)

Questa funzione consente di individuare automaticamente i dati vocali presenti tra gli spazi vuoti (senza audio) e di ripetere tali dati per un determinato numero di volte. Si tratta di una funzione particolarmente utile nel caso in cui venga utilizzato materiale di apprendimento di una lingua straniera privo di musica di sottofondo.

Suggerimento

L'impostazione predefinita del numero di ripetizioni è pari a 2 volte per ogni frase. Tuttavia, è possibile modificare tale impostazione. Consultare la sezione "Impostazione del numero di ripetizioni" a pagina 25.

Tasto  

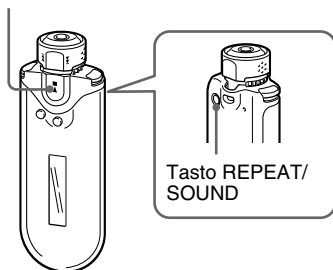

1 Innanzitutto, selezionare il modo di ripetizione di frasi (Sentence Rep) (pagina 21).

2 Premere il tasto   per avviare la riproduzione.

3 Premere il tasto REPEAT/SOUND per impostare il punto di impostazione durante la riproduzione.

Il Network Walkman individua la sezione parlata fino allo spazio vuoto successivo (sezione senza audio), quindi ripete tale sezione in base al numero di ripetizioni impostato (pagina 25). Se, ad esempio, il numero di ripetizioni impostato è pari a 3, ogni sezione parlata viene riprodotta 4 volte, ovvero la prima volta, più le 3 ripetizioni.

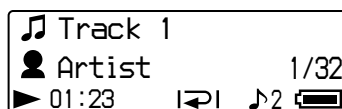

Note

- Non è possibile rilevare una sezione parlata o non parlata di durata inferiore a 1 secondo.
- Se una sezione parlata continua fino al punto finale di un brano (senza alcuno spazio vuoto), quel punto (ovvero, la fine del brano) viene considerato come il termine della sezione parlata e viene pertanto ripetuta l'intera sezione.

Per annullare il punto di impostazione

- Premere il tasto REPEAT/SOUND durante il modo di riproduzione ripetuta di frasi.
- Premere il tasto SEARCH/MENU durante il modo di riproduzione ripetuta di frasi.
- Impostare la manopola di selezione sulla posizione GROUP per selezionare il modo di controllo dei gruppi durante la riproduzione ripetuta di frasi.
- Selezionare il brano precedente o successivo ruotando la manopola di selezione nel modo di riproduzione ripetuta di frasi.

Il modo di ripetizione di frasi non viene annullato.

Per annullare il modo di ripetizione di frasi

Modificare il modo di ripetizione nella schermata del menu (pagina 21).

Impostazione del numero di ripetizioni

Durante il modo di ripetizione di frasi (Sentence Rep), è possibile impostare il numero di ripetizioni (da 1 a 9) per ogni frase specifica.

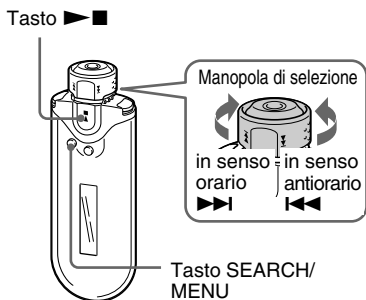

- 3** Ruotare la manopola di selezione per selezionare “Sentence Rep”, quindi premere il tasto **>■** per confermare l’operazione.

Il valore relativo a “Repeat Count” viene visualizzato all’interno di [].

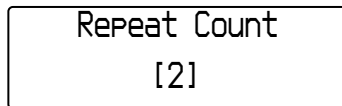

- 4** Ruotare la manopola di selezione per selezionare il numero di ripetizioni desiderato, quindi premere il tasto **>■** per confermare l’operazione.

Per annullare il modo Menu

Premere il tasto SEARCH/MENU per visualizzare di nuovo la schermata della fase precedente. Premere più volte per uscire dal modo menu.

- 1** Tenere premuto il tasto **SEARCH/MENU** per mezzo secondo nel modo di arresto.

Viene visualizzata la schermata del menu.

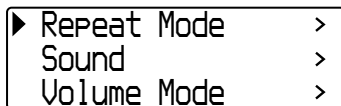

- 2** Ruotare la manopola di selezione per selezionare “Repeat Mode>”, quindi premere il tasto **>■** per confermare l’operazione.

Modifica del modo di visualizzazione

È possibile visualizzare varie informazioni sul display durante il modo di riproduzione o di arresto. Per modificare il modo di visualizzazione del display, premere il tasto DISPLAY. Sono disponibili 4 tipi di visualizzazione ed è possibile impostare quello desiderato nel modo Menu (pagina 27).

- **Property:** consente di visualizzare l'intervallo di riproduzione corrente, il numero di album corrente/il numero totale di album nell'intervallo di riproduzione, il numero di brano corrente/il numero totale di brani nell'intervallo di riproduzione, il tipo di compressione CODEC e la velocità di trasmissione.



- **Lap Meter:** consente di visualizzare la posizione del brano corrente nell'intervallo di riproduzione, il tempo trascorso e il livello di volume corrente.

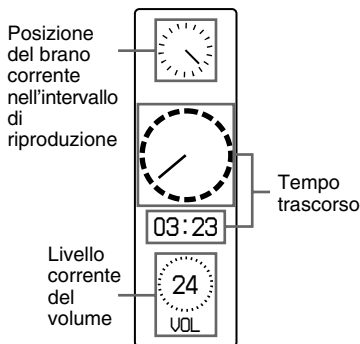

- **Clock:** consente di visualizzare la data e l'ora correnti.

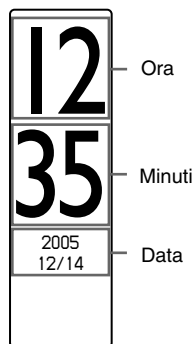

- **Bubble:** consente di visualizzare bolle animate.

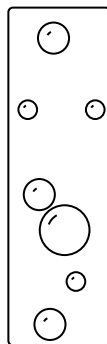

Modifica del modo di visualizzazione

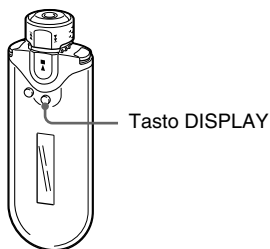

Premere il tasto DISPLAY durante il modo di riproduzione o di arresto.

(visualizzazione normale) → Property → Lap Meter
 Bubble ← Clock ←

Nota

Nel grafico di cui sopra è indicato l'ordine dei tipi di visualizzazione nel caso in cui questi siano stati tutti attivati (contrassegnati da un segno di spunta) nella schermata del display del modo Menu. Se alcuni tipi di visualizzazione sono disattivati (privi di segno di spunta), non vengono visualizzati.

Selezione dei tipi di visualizzazione (Display Screen)

È possibile selezionare se utilizzare o meno ognuno dei 4 tipi di visualizzazione: "Property", "Lap Meter", "Clock" e "Bubble" premendo il tasto DISPLAY. I tipi di visualizzazione possono essere visualizzati inserendo un segno di spunta accanto all'impostazione.

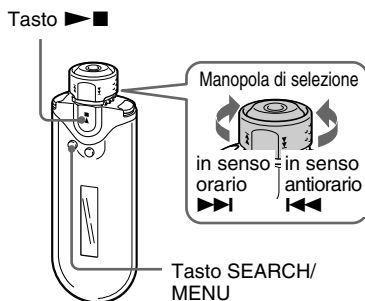

1 Tenere premuto il tasto SEARCH/MENU per mezzo secondo nel modo di arresto.

Viene visualizzata la schermata del menu.

| | |
|---------------|---|
| ► Repeat Mode | > |
| Sound | > |
| Volume Mode | > |

continua

Modifica del modo di visualizzazione

- 2** Ruotare la manopola di selezione per selezionare “Display Screen>”, quindi premere il tasto ►■ per confermare l’operazione.

► ✓ Property
✓ Lap Meter
Clock

- 3** Impostare i segni di spunta per i tipi di visualizzazione “Property”, “Lap Meter”, “Clock” e “Bubble”.

- ① Ruotare la manopola di selezione per selezionare “Property”, quindi premere il tasto ►■ per confermare l’operazione.
- ② Ruotare la manopola di selezione per selezionare “Lap Meter”, quindi premere il tasto ►■ per confermare l’operazione.
- ③ Ruotare la manopola di selezione per selezionare “Clock”, quindi premere il tasto ►■ per confermare l’operazione.
- ④ Ruotare la manopola di selezione per selezionare “Bubble”, quindi premere il tasto ►■ per confermare l’operazione.

Se è già presente un segno di spunta, i punti di cui sopra ne implicano la deselezione.

Per annullare il modo Menu

Premere il tasto SEARCH/MENU per visualizzare di nuovo la schermata della fase precedente.
Premere più volte per uscire dal modo menu.

Regolazione di acuti e bassi (audio digitale preimpostato)

È possibile regolare gli acuti e i bassi. È possibile preimpostare due opzioni, quindi selezionarle durante la riproduzione.

Selezione della qualità audio

Impostazioni predefinite

| Qualità audio | Sound 1 (J1) | Sound 2 (J2) | Sound OFF (audio normale) |
|---------------|--------------|--------------|---------------------------|
| Bassi | +1 | +3 | ±0 |
| Acuti | ±0 | ±0 | ±0 |

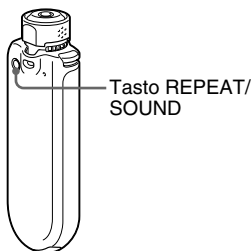

Tenere premuto il tasto REPEAT/SOUND per mezzo secondo.

L’impostazione relativa alla qualità audio cambia come segue:

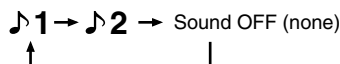

Per tornare alla qualità audio normale

Selezionare “Sound OFF (none)”.

Regolazione della qualità audio

È possibile regolare i bassi e gli acuti.

| Qualità audio | Livello di enfasi |
|---------------|-------------------|
| Bassi | da -4 a +3 |
| Acuti | da -4 a +3 |

È possibile preimpostare le opzioni relative alla qualità audio desiderate come “Sound 1” e “Sound 2”, quindi selezionarne una durante la riproduzione di musica.

Tasto ►■

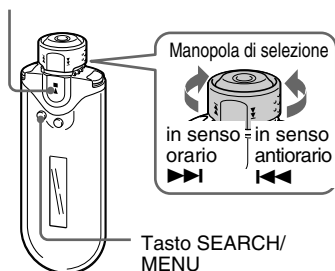

2 Ruotare la manopola di selezione per selezionare “Sound>”, quindi premere il tasto ►■ per confermare l’operazione.

3 Impostare il tono per “Sound 1”.

- ① Ruotare la manopola di selezione per selezionare “Sound 1>”, quindi premere il tasto ►■ per confermare l’operazione.
- ② Ruotare la manopola di selezione per regolare “Bass”, quindi premere il tasto ►■ per confermare l’operazione.
- ③ Ruotare la manopola di selezione per regolare “Treble”, quindi premere il tasto ►■ per confermare l’operazione.

Per regolare l’impostazione “Sound 2”

Selezionare “Sound 2>” al punto 3.

Per annullare il modo Menu

Premere il tasto SEARCH/MENU per visualizzare di nuovo la schermata della fase precedente.
Premere più volte per uscire dal modo menu.

1 Tenere premuto il tasto SEARCH/MENU per mezzo secondo.

Viene visualizzata la schermata del menu.

| | |
|---------------|---|
| ► Repeat Mode | > |
| Sound | > |
| Volume Mode | > |

Blocco dei comandi (HOLD)

La funzione HOLD consente di proteggere il Network Walkman da eventuali operazioni accidentali durante il trasporto.

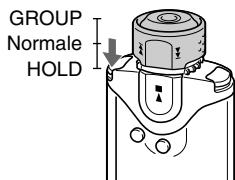

Impostare la manopola di selezione sulla posizione HOLD.

Tutti i tasti di funzionamento vengono disattivati.

Premendo i tasti mentre è attivata la funzione HOLD, sul display lampeggia l'indicazione "HOLD".

Per disattivare la funzione HOLD

Impostare la manopola di selezione sulla posizione centrale (normale).

Memorizzazione di dati non audio

È possibile effettuare il trasferimento di dati dal disco fisso del computer alla memoria flash incorporata utilizzando Esplora risorse di Windows.

In Esplora risorse, la memoria flash incorporata viene visualizzata come unità esterna (ad esempio: come unità D).

Note

- Se nella memoria flash viene salvato un numero eccessivo di dati non audio, lo spazio disponibile per i dati audio viene ridotto di conseguenza.
- Non modificare i file audio contenuti nella cartella [OMGAUDIO] della memoria flash incorporata in Esplora risorse di Windows. Diversamente, non sarà possibile riprodurli.

Regolazione dell'impostazione dell'ora corrente (Date-Time)

È possibile impostare, quindi visualizzare l'ora corrente.

Tasto ►■

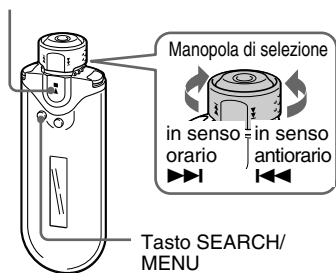

- 2** Ruotare la manopola di selezione per selezionare “Date-Time>”, quindi premere il tasto ►■ per confermare l’operazione.

La cifra dell’anno viene visualizzata all’interno di [].

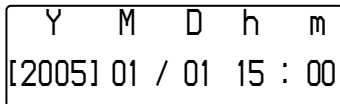

- 3** Ruotare la manopola di selezione per regolare l’impostazione relativa a “anno”, quindi premere il tasto ►■ per confermare l’operazione.

La cifra del mese viene visualizzata all’interno di [].

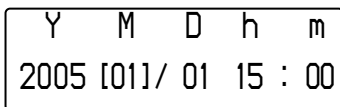

- 4** Seguendo la stessa procedura descritta al punto 3, regolare le impostazioni relative a “mese”, “data”, “ora” e “minuti”.

Ruotare la manopola di selezione per regolare l’impostazione di data e ora, quindi premere il tasto ►■ per confermare l’operazione.

- 1** Tenere premuto il tasto SEARCH/MENU per mezzo secondo nel modo di arresto.

Viene visualizzata la schermata del menu.

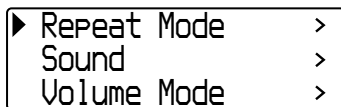

Regolazione dell'impostazione dell'ora corrente (Date-Time)

Per annullare il modo Menu

Premere il tasto SEARCH/MENU per visualizzare di nuovo la schermata della fase precedente. Premere più volte per uscire dal modo menu.

Per visualizzare l'ora corrente

Premere più volte il tasto DISPLAY fino a visualizzare "Clock" (pagina 26).

Si noti, tuttavia, che se l'impostazione "Clock" è disattivata nella schermata del display (pagina 27), non è possibile visualizzare l'ora corrente mediante la procedura di cui sopra.

Note

- Se l'apparecchio non viene utilizzato per un periodo di tempo prolungato, potrebbe essere necessario effettuare di nuovo le impostazioni di data e ora.
- Se l'ora corrente non è impostata, nella schermata relativa alla data e all'ora viene visualizzato "___".

Limitazione del volume (AVLS)

È possibile impostare il modo AVLS (Automatic Volume Limiter System, sistema di limitazione automatica del volume) per limitare il volume massimo onde evitare di disturbare o distrarre le persone circostanti. Grazie al sistema AVLS, è possibile ascoltare la musica a un livello di volume adeguato.

Tasto ►■

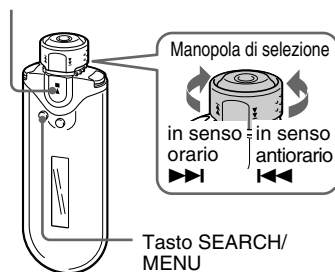

1 Tenere premuto il tasto SEARCH/MENU per mezzo secondo.

Viene visualizzata la schermata del menu.

| | |
|---------------|---|
| ► Repeat Mode | > |
| Sound | > |
| Volume Mode | > |

-
- 2** Ruotare la manopola di selezione per selezionare “AVLS>”, quindi premere il tasto ►■ per confermare l’operazione.

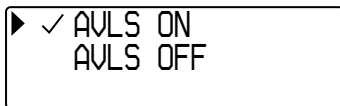

-
- 3** Ruotare la manopola di selezione per selezionare “AVLS ON”, quindi premere il tasto ►■ per confermare l’operazione.

Il volume viene mantenuto ad un livello moderato.

Per modificare l’impostazione su “OFF”

Selezionare “AVLS OFF” al punto 3.

Per annullare il modo Menu

Premere il tasto SEARCH/MENU per visualizzare di nuovo la schermata della fase precedente. Premere più volte per uscire dal modo menu.

💡 Suggerimento

Se la funzione AVLS è impostata su “ON”, premendo il tasto VOL +/- viene visualizzato “AVLS”.

Impostazione del volume utilizzando la funzione di volume preimpostato (Volume Mode)

Sono disponibili due metodi che consentono di regolare il livello del volume.

Manual Volume:

Premere il tasto VOL +/- per regolare il livello del volume su un valore compreso tra 0 e 31.

Preset Volume:

Premere il tasto VOL +/- per impostare il livello del volume su uno dei 3 valori preimpostati: Low (basso), Mid (medio) o High (alto).

Tasto ►■

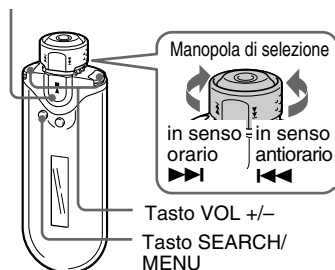

Impostazione di un livello di volume per il modo preimpostato (Preset Volume)

- 1** Tenere premuto il tasto SEARCH/MENU per mezzo secondo.

Viene visualizzata la schermata del menu.

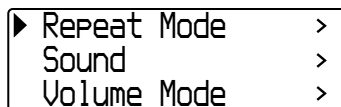

continua

Impostazione del volume utilizzando la funzione di volume preimpostato (Volume Mode)

- 2 Ruotare la manopola di selezione per selezionare "Volume Mode>", quindi premere il tasto ►■ per confermare l'operazione.

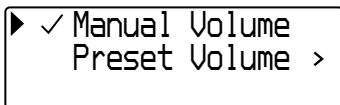

- 3 Ruotare la manopola di selezione per selezionare "Preset Volume>", quindi premere il tasto ►■ per confermare l'operazione.

Il valore relativo a "Low" viene visualizzato all'interno di [].

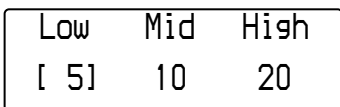

- 4 Impostare i livelli di volume per i 3 livelli preimpostati: Low (basso), Mid (medio) o High (alto).

- ① Ruotare la manopola di selezione per selezionare il livello di volume "Low", quindi premere il tasto ►■ per confermare.
- ② Ruotare la manopola di selezione per selezionare il livello di volume "Mid", quindi premere il tasto ►■ per confermare.
- ③ Ruotare la manopola di selezione per selezionare il livello di volume "High", quindi premere il tasto ►■ per confermare.

Per annullare il modo Menu

Premere il tasto SEARCH/MENU per visualizzare di nuovo la schermata della fase precedente.
Premere più volte per uscire dal modo menu.

Nota

Se è impostato il modo AVLS (pagina 32), è possibile che il volume effettivo risulti inferiore a quello delle impostazioni effettuate.

Disattivando la funzione AVLS, il volume viene ripristinato sul livello preimpostato.

Impostazione del modo manuale (Manual Volume)

- 1 Tenere premuto il tasto SEARCH/MENU per mezzo secondo.

Viene visualizzata la schermata del menu.

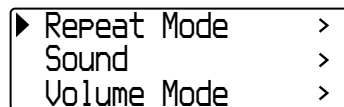

- 2 Ruotare la manopola di selezione per selezionare "Volume Mode>", quindi premere il tasto ►■ per confermare l'operazione.

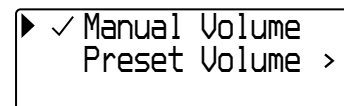

- 3 Ruotare la manopola di selezione per selezionare "Manual Volume", quindi premere il tasto ►■ per confermare l'operazione.

Mediante questa impostazione, è possibile regolare il livello di volume premendo il tasto VOL +/-.

Per annullare il modo Menu

Premere il tasto SEARCH/MENU per visualizzare di nuovo la schermata della fase precedente.
Premere più volte per uscire dal modo menu.

Risparmio energetico (Power Save Mode)

Se si prevede di non utilizzare l'apparecchio per un determinato intervallo di tempo (15 secondi), è possibile impostare il Network Walkman sul modo di risparmio energetico o sul modo di disattivazione automatica del display.

- Normal: (si muove durante la riproduzione di musica (schermata del modo di risparmio energetico).

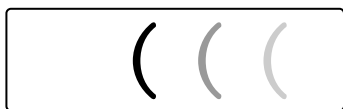

- Super (Disp OFF): nel display non viene visualizzato alcunché. Questa impostazione consente di ridurre al minimo il consumo di energia della pila.

Tasto ►■

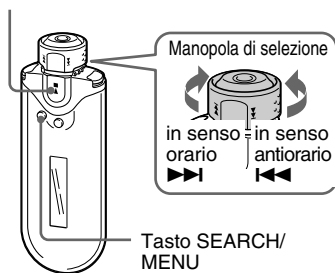

- 2 Ruotare la manopola di selezione per selezionare “Power Save Mode>”, quindi premere il tasto ►■ per confermare l’operazione.

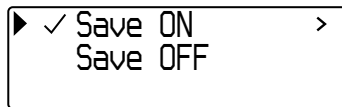

- 3 Ruotare la manopola di selezione per selezionare “Save ON>”, quindi premere il tasto ►■ per confermare l’operazione.

- 4 Ruotare la manopola di selezione per selezionare l’impostazione desiderata, quindi premere il tasto ►■ per confermare l’operazione.

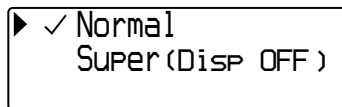

Per impostare il modo di risparmio energetico su “OFF”

Selezionare “Save OFF” al punto 3.

Per annullare il modo Menu

Premere il tasto SEARCH/MENU per visualizzare di nuovo la schermata della fase precedente. Premere più volte per uscire dal modo menu.

💡 Suggerimento

Quando il modo di risparmio energetico è impostato su “OFF”, viene sempre visualizzata la schermata di riproduzione.

- 1 Tenere premuto il tasto SEARCH/MENU per mezzo secondo.

Viene visualizzata la schermata del menu.

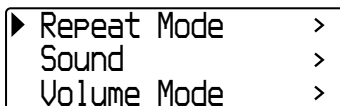

Disattivazione del segnale acustico (Beep)

È possibile disattivare i segnali acustici del Network Walkman.

Tasto ►■

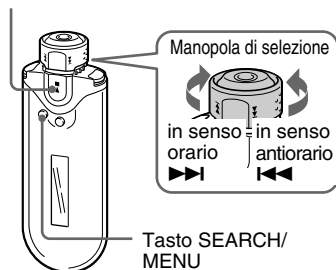

1 Tenere premuto il tasto SEARCH/MENU per mezzo secondo.

Viene visualizzata la schermata del menu.

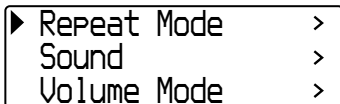

2 Ruotare la manopola di selezione per selezionare "Beep>", quindi premere il tasto ►■ per confermare l'operazione.

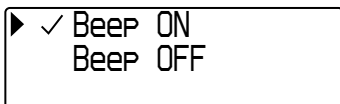

3 Ruotare la manopola di selezione per selezionare "Beep OFF", quindi premere il tasto ►■ per confermare l'operazione.

Per modificare l'impostazione regolandola su "ON"

Selezionare "Beep ON" al punto 3.

Per annullare il modo Menu

Premere il tasto SEARCH/MENU per visualizzare di nuovo la schermata della fase precedente.

Premere più volte per uscire dal modo menu.

Formattazione della memoria (Format)

È possibile utilizzare il Network Walkman per formattare la memoria flash incorporata. Formattando la memoria, tutti i dati in essa memorizzati in precedenza vengono eliminati. Prima di avviare la formattazione, assicurarsi di verificare i dati salvati nella memoria.

Tasto ►■

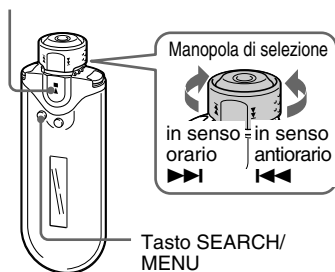

1 Tenere premuto il tasto SEARCH/MENU per mezzo secondo nel modo di arresto.

Viene visualizzata la schermata del menu.

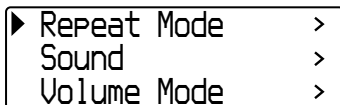

2 Ruotare la manopola di selezione per selezionare "Advanced Menu>", quindi premere il tasto ►■ per confermare l'operazione.

3 Ruotare la manopola di selezione per selezionare "Format>", quindi premere il tasto ►■ per confermare l'operazione.

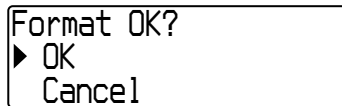

4 Ruotare la manopola di selezione per selezionare "OK", quindi premere il tasto ►■ per confermare l'operazione.

L'indicazione "Formatting..." lampeggia, quindi viene avviata la formattazione.

Una volta completata l'operazione, viene visualizzato il messaggio "Complete".

Per annullare il modo Menu

Premere il tasto SEARCH/MENU per visualizzare di nuovo la schermata della fase precedente. Premere più volte per uscire dal modo menu.

Per annullare la formattazione

Al punto 4, ruotare la manopola di selezione per selezionare "Cancel", quindi premere il tasto ►■ per confermare l'operazione.

Nota

Non è possibile formattare la memoria durante la riproduzione.

Modifica dell'impostazione del collegamento USB (USB Bus Powered)

A seconda del computer in uso, se l'alimentazione disponibile non è sufficiente, è possibile che il trasferimento dei dati dal computer al Network Walkman risulti incompleto. In tal caso, è possibile migliorare il trasferimento dei dati impostando il collegamento USB (USB Bus Powered) su "Low-power 100mA".

Tasto ►■

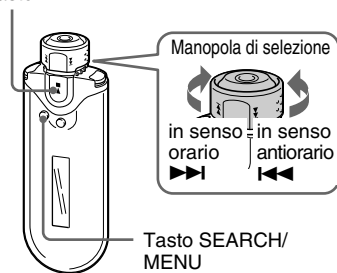

1 Tenere premuto il tasto SEARCH/MENU per mezzo secondo nel modo di arresto.

Viene visualizzata la schermata del menu.

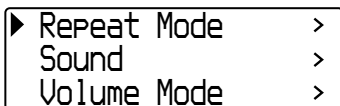

2 Ruotare la manopola di selezione per selezionare "Advanced Menu>", quindi premere il tasto ►■ per confermare l'operazione.

3 Ruotare la manopola di selezione per selezionare "USB Bus Powered>", quindi premere il tasto ►■ per confermare l'operazione.

4 Ruotare la manopola di selezione per selezionare l'impostazione desiderata, quindi premere il tasto ►■ per confermare l'operazione.

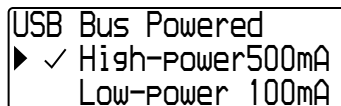

Per annullare il modo Menu

Premere il tasto SEARCH/MENU per visualizzare di nuovo la schermata della fase precedente. Premere più volte per uscire dal modo menu.

💡 Suggerimenti

- Se si desidera collegare il Network Walkman a un computer notebook, assicurarsi di collegare quest'ultimo a una fonte di alimentazione.
- Se "USB Bus Powered" è impostato su "Low-power 100mA", il tempo di carica risulta maggiore.

Visualizzazione delle informazioni relative al lettore (Information)

È possibile visualizzare informazioni quali nome del prodotto, capacità della memoria flash incorporata, numero di serie e versione del software.

Tasto ►■

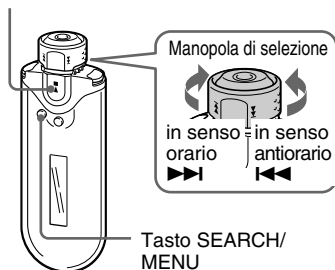

- 3** Ruotare la manopola di selezione per selezionare "Information>", quindi premere il tasto ►■ per confermare l'operazione.

Ruotare la manopola di selezione per visualizzare le informazioni riportate di seguito.

- 1: nome del prodotto**
- 2: capacità della memoria flash incorporata**
- 3: numero di serie**
- 4: versione software**

Per annullare il modo Menu

Premere il tasto SEARCH/MENU per visualizzare di nuovo la schermata della fase precedente.

Premere più volte fino a visualizzare la schermata normale.

- 1** Tenere premuto il tasto SEARCH/MENU per mezzo secondo nel modo di arresto.

Viene visualizzata la schermata del menu.

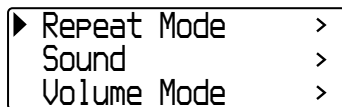

- 2** Ruotare la manopola di selezione per selezionare "Advanced Menu>", quindi premere il tasto ►■ per confermare l'operazione.

Precauzioni

Informazioni sull'installazione

- Non utilizzare il Network Walkman in luoghi soggetti a luce, temperatura, umidità o vibrazioni eccessive.
- Non lasciare il Network Walkman in luoghi soggetti a temperature elevate, ad esempio all'interno di un'auto parcheggiata al sole o sotto la luce solare diretta.

Calore

È possibile che durante la carica la temperatura del Network Walkman aumenti se è stato utilizzato a lungo.

Informazioni sulle cuffie

Sicurezza stradale

Non utilizzare le cuffie durante la guida, in bicicletta o durante l'uso di un qualsiasi veicolo motorizzato. Tale uso è illegale in molti paesi e potrebbe causare situazioni di pericolo nel traffico. Inoltre, l'uso di Network Walkman ad un volume elevato mentre si cammina, specialmente in corrispondenza delle strisce pedonali, potrebbe rivelarsi potenzialmente pericoloso. Si consiglia pertanto di prestare particolare attenzione o di interromperne l'uso in situazioni potenzialmente pericolose.

Prevenzione di danni all'udito

Non utilizzare le cuffie a un livello di volume elevato. Gli specialisti in materia di udito sconsigliano l'uso continuo, ad alto volume e prolungato delle cuffie. Se si avverte un ronzio nelle orecchie, ridurre il volume o interrompere l'uso.

Rispetto per il prossimo

Mantenere il volume a un livello moderato. In tal modo, è possibile udire i rumori provenienti dall'esterno e non disturbare le persone circostanti.

Avviso

Se durante l'uso di Network Walkman dovesse verificarsi un temporale con lampi, rimuovere immediatamente le cuffie.

Informazioni sull'uso

- Se viene utilizzata una cinghia, assicurarsi che quest'ultima non rimanga agganciata agli oggetti circostanti.
- Non utilizzare il Network Walkman in aereo.

Pulizia

- Pulire il rivestimento di Network Walkman utilizzando un panno morbido leggermente inumidito con acqua o con una soluzione detergente neutra.
- Pulire la spina delle cuffie regolarmente.

Nota

Non utilizzare alcun tipo di spugnetta abrasiva, polvere abrasiva o solventi quali alcol o benzene, onde evitare di danneggiare le finiture del rivestimento.

In caso di domande o problemi relativi al Network Walkman, rivolgersi al rivenditore Sony più vicino.

Smaltimento del Network Walkman

Il presente Network Walkman dispone di una pila agli ioni di litio incorporata. Assicurarsi di smaltire il Network Walkman in modo appropriato.

È possibile che alcuni paesi dispongano di normative che regolano lo smaltimento della pila utilizzata per alimentare questo prodotto. Per ulteriori informazioni, rivolgersi all'autorità locale.

Nota

Non smontare il Network Walkman, se non al momento del relativo smaltimento.

Per rimuovere la pila agli ioni di litio

- 1 Rimuovere le viti utilizzando un cacciavite Phillips.

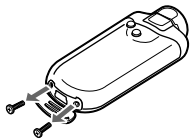

- 2 Rimuovere il coperchio (A).

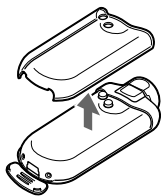

- 3 Rimuovere il coperchio (B).

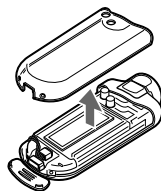

- 4 Rimuovere il connettore.

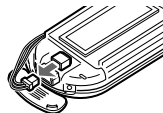

- 5 Rimuovere il pannello.

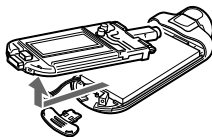

- 6 Rimuovere la pila.

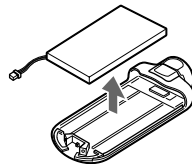

Guida alla soluzione dei problemi

Se durante l'uso del Network Walkman dovesse verificarsi uno dei problemi descritti di seguito, utilizzare la presente guida per tentare di risolverlo prima di rivolgersi a un rivenditore Sony. Se il problema persiste, rivolgersi al rivenditore Sony più vicino. In caso di problemi durante il collegamento al computer, consultare inoltre la "Guida alla soluzione dei problemi" della Guida in linea del software in dotazione.

Per ripristinare il lettore

In caso di problemi di funzionamento del Network Walkman o se da quest'ultimo non viene emesso l'audio, anche dopo avere consultato la guida alla soluzione riportata di seguito, tenere premuto per oltre un secondo il tasto di ripristino utilizzando un oggetto appuntito.



Tasto di ripristino

Suggerimento

La pressione del tasto di ripristino non implica l'eliminazione dei file audio memorizzati.

Problemi

Funzionamento

| Sintomo | Causa/Soluzione |
|--|---|
| Non viene emesso alcun suono. L'audio è disturbato. | <ul style="list-style-type: none">• Il livello del volume è impostato su zero. → Alzare il volume (pagina 14).• La presa delle cuffie non è collegata correttamente. → Collegare la presa delle cuffie in modo corretto (pagina 14).• La spina delle cuffie è sporca. → Pulire la spina delle cuffie con un panno morbido e asciutto.• Nella memoria non è presente alcun file audio. → Se viene visualizzato "NO DATA" (nessun dato), effettuare il trasferimento di file audio dal computer. |
| I tasti non funzionano. | <ul style="list-style-type: none">• La manopola di selezione è impostata sulla posizione HOLD. → Impostare la manopola di selezione sulla posizione centrale (normale) (pagina 30).• Nel Network Walkman si è formata della condensa. → Attendere alcune ore fino a quando il Network Walkman non è completamente asciutto.• La durata residua della pila non è sufficiente. → Caricare la pila (pagina 12). |
| Non è possibile individuare i brani trasferiti. | <ul style="list-style-type: none">• L'intervallo di riproduzione risulta inferiore. → Selezionare "All Track" nella schermata del menu di ricerca (pagina 15). |

| Sintomo | Causa/Soluzione |
|--|--|
| Il volume è basso. | È attivato il modo AVLS. → Disattivare il modo AVLS (pagina 32). |
| Dal canale destro delle cuffie non viene emesso alcun suono. | <ul style="list-style-type: none"> • La presa delle cuffie non è inserita a fondo. → Collegare la presa delle cuffie in modo corretto (pagina 14). • La prolunga del cavo delle cuffie non è collegata correttamente alla presa cuffie del Network Walkman o al cavo delle cuffie (solo NW-E407). → Collegarla in modo corretto (pagina 14). |
| La riproduzione si è arrestata improvvisamente. | La durata residua della pila non è sufficiente. → Caricare la pila (pagina 12). |

Finestra del display

| Sintomo | Causa/Soluzione |
|---|---|
| “□” viene visualizzato al posto di un titolo. | Sono utilizzati caratteri che il Network Walkman non è in grado di visualizzare. → Utilizzare il software SonicStage in dotazione per rinominare il titolo utilizzando caratteri corretti. |

Carica della pila

| Sintomo | Causa/Soluzione |
|-------------------------------|--|
| La durata della pila è breve. | <ul style="list-style-type: none"> • La temperatura di utilizzo è inferiore a 5 °C. → La durata della pila diminuisce gradualmente a causa delle caratteristiche della pila stessa. Non si tratta di un problema di funzionamento. • È necessario sostituire la pila. → Rivolgersi al rivenditore Sony più vicino. • Il tempo di carica della pila non è sufficiente. → Caricare la batteria più a lungo se il collegamento USB (USB Bus Powered) è impostato su “Low-power 100mA” (pagina 38). |

Collegamento con il computer o il software in dotazione

| Sintomo | Causa/Soluzione |
|---|--|
| Non è possibile installare il software. | <p>È utilizzato un sistema operativo non compatibile con il software.</p> <p>→ Per ulteriori informazioni, consultare le istruzioni per l'uso di SonicStage.</p> |
| “USB Connect” non viene visualizzato durante il collegamento al computer mediante il cavo USB dedicato. | <ul style="list-style-type: none">• Attendere fino a quando non viene effettuata l'autenticazione del software SonicStage.• Sul computer è in esecuzione un'altra applicazione.<ul style="list-style-type: none">→ Attendere qualche istante, quindi ricollegare il cavo USB. Se il problema persiste, scollegare il cavo USB, riavviare il computer, quindi collegare di nuovo il cavo USB.• Il cavo USB dedicato è scollegato.<ul style="list-style-type: none">→ Collegare il cavo USB dedicato.• Viene utilizzato un hub USB.<ul style="list-style-type: none">→ Il collegamento tramite un hub USB non è garantito. Collegare il cavo USB dedicato direttamente al computer.• Il collegamento USB del Network Walkman (USB Bus Powered) è impostato su “High-power 500mA”.<ul style="list-style-type: none">→ Impostare “USB Bus Powered” su “Low-power 100mA” (pagina 38). |
| Il Network Walkman non viene riconosciuto dal computer quando è collegato a quest'ultimo. | <ul style="list-style-type: none">• Il cavo USB dedicato è scollegato.<ul style="list-style-type: none">→ Collegare il cavo USB dedicato.• Il driver del Network Walkman non è installato.<ul style="list-style-type: none">→ Per installare il driver del Network Walkman, è sufficiente installare il software SonicStage incluso nel CD-ROM in dotazione. Il driver verrà installato contemporaneamente a SonicStage. |
| Non è possibile effettuare il trasferimento di uno o più brani nel Network Walkman. | <ul style="list-style-type: none">• Il cavo USB dedicato non è collegato correttamente.<ul style="list-style-type: none">→ Collegare il cavo USB in modo corretto.• La quantità di spazio disponibile della memoria flash incorporata in cui si desidera trasferire i file audio non è sufficiente.<ul style="list-style-type: none">→ Trasferire di nuovo i brani non necessari nel computer per aumentare lo spazio disponibile.• Sono stati trasferiti 65.535 brani o 4.096 gruppi nella memoria flash incorporata utilizzando il software SonicStage.<ul style="list-style-type: none">→ È possibile trasferire un massimo di 65.535 brani e 4.096 gruppi nella memoria flash incorporata utilizzando il software SonicStage. Un gruppo è in grado di contenere fino a 999 brani.• Potrebbe non essere possibile trasferire file audio con tempo di riproduzione o numero di riproduzioni limitati a causa di restrizioni da parte dei proprietari dei diritti di autore. Per ulteriori informazioni sulle impostazioni di ogni file audio, rivolgersi al distributore. |

| Sintomo | Causa/Soluzione |
|---|---|
| Il numero di file audio che è possibile trasferire è limitato (il tempo di registrazione disponibile è breve). | <ul style="list-style-type: none"> • Lo spazio disponibile della memoria flash incorporata in cui si desidera trasferire i file audio non è sufficiente per le dimensioni dei file stessi. <ul style="list-style-type: none"> → Trasferire di nuovo i file audio non necessari nel computer per aumentare lo spazio disponibile. • Nella memoria flash incorporata in cui si desidera trasferire i file audio sono memorizzati dati non audio. <ul style="list-style-type: none"> → Spostare i dati non audio nel computer per aumentare lo spazio disponibile. |
| Il funzionamento del Network Walkman diventa instabile durante il collegamento al computer. | <p>Viene utilizzato un hub USB o una prolunga USB.</p> <p>→ Il collegamento tramite un hub USB o una prolunga USB non è garantito. Collegare il cavo USB dedicato direttamente al computer.</p> |
| “Failed to authenticate Device/Media” (impossibile autenticare periferica/supporto) viene visualizzato sul computer durante il collegamento del Network Walkman al computer stesso. | <p>Network Walkman non è collegato al computer in modo corretto.</p> <p>→ Chiudere il software SonicStage e verificare il collegamento del cavo USB dedicato. Riavviare il software SonicStage.</p> |

Altro

| Sintomo | Causa/Soluzione |
|---|---|
| Durante l'uso di Network Walkman non viene emesso alcun segnale acustico. | <p>Beep è impostato su “Beep OFF”.</p> <p>→ Nel modo menu, impostare “Beep” su “Beep ON” (pagina 36).</p> |
| Network Walkman si surriscalda. | <p>Durante la carica, è possibile che il Network Walkman si scaldi leggermente.</p> |

Messaggi

Se sul display viene visualizzato un messaggio di errore, seguire le istruzioni riportate di seguito.

| Messaggio | Significato | Soluzione |
|------------------------|---|---|
| AVLS (lampeggiante) | Il livello del volume supera il valore nominale mentre è attivata la funzione AVLS. | Abbassare il volume o disattivare la funzione AVLS (pagina 32). |
| CANNOT PLAY | <ul style="list-style-type: none">• Il Network Walkman non è in grado di riprodurre alcuni file a causa di formati incompatibili.• Il trasferimento è stato interrotto in maniera forzata. | Se non è possibile riprodurre il file, è possibile eliminarlo dalla memoria flash incorporata. Per ulteriori informazioni, consultare la sezione “Per eliminare dati anomali dalla memoria flash incorporata” (pagina 47). |
| CHARGE ERROR | La fonte di alimentazione presenta anomalie. | Tentare utilizzando un altro computer. |
| DATA ACCESS | È in corso l’accesso alla memoria flash incorporata. | Attendere fino al completamento dell’accesso. Questo messaggio viene visualizzato durante l’inizializzazione della memoria flash incorporata. |
| ERROR | È stato rilevato un problema di funzionamento. | Rivolgersi al rivenditore Sony più vicino. |
| EXPIRED | La riproduzione del brano è limitata dal proprietario dei diritti d’autore. | Se non è possibile riprodurre un brano, è possibile eliminarlo dalla memoria flash incorporata. Per ulteriori informazioni, consultare la sezione “Per eliminare dati anomali dalla memoria flash incorporata” (pagina 47). |
| FILE ERROR | <ul style="list-style-type: none">• Impossibile leggere il file.• File anomalo. | Trasferire di nuovo il file audio normale nel computer, quindi formattare il Network Walkman. Per ulteriori informazioni, consultare la sezione “Per eliminare dati anomali dalla memoria flash incorporata” a pagina 47. |
| HOLD | Non è possibile utilizzare il Network Walkman in quanto la manopola di selezione è impostata sulla posizione HOLD. | Per utilizzare il Network Walkman, impostare la manopola di selezione sulla posizione centrale (normal) (pagina 30). |
| LOW BATTERY | Batteria quasi scarica. | È necessario caricare la pila (pagina 12). |

| Messaggio | Significato | Soluzione |
|-------------|---|--|
| MG ERROR | È stato rilevato un file di distribuzione senza autorizzazione per la protezione del copyright. | Trasferire di nuovo il file audio normale nel computer, quindi formattare il Network Walkman. Per ulteriori informazioni, consultare la sezione "Per eliminare dati anomali dalla memoria flash incorporata" a pagina 47. |
| NO DATA | Nella memoria flash incorporata non è presente alcun file audio. | Se nella memoria flash incorporata non è presente alcun file audio, utilizzare il software SonicStage per il trasferimento di file audio. |
| USB Connect | Il Network Walkman è collegato a un computer. | Non si tratta di un problema di funzionamento. È possibile utilizzare il Network Walkman mediante SonicStage, ma non è possibile utilizzare i comandi del Network Walkman. |
| | L'icona inizia a muoversi da sinistra verso destra: è in corso l'accesso alla memoria flash incorporata. | È in corso l'accesso alla memoria flash incorporata da parte del Network Walkman. Attendere fino a quando l'accesso non viene completato. Questo messaggio viene visualizzato durante il trasferimento di dati nella memoria flash incorporata o durante la formattazione del Network Walkman. |

Per eliminare dati anomali dalla memoria flash incorporata

Se viene visualizzato il messaggio "CANNOT PLAY", "EXPIRED", "FILE ERROR" o "MG ERROR", significa che si è verificato un errore con tutti o alcuni dei dati salvati nella memoria flash incorporata.

Per eliminare i dati che non è possibile riprodurre, seguire le procedure riportate di seguito.

- 1 Collegare il Network Walkman al computer, quindi avviare il software SonicStage.
- 2 Se i dati per cui si sono verificati dei problemi sono già stati specificati, eliminare i dati dalla finestra Portable Player (Lettore portatile) del software SonicStage.
- 3 Se il problema persiste, trasferire di nuovo tutti i dati per cui non si è verificato alcun problema nel computer utilizzando il software SonicStage mentre il Network Walkman è collegato al computer.
- 4 Scollegare il Network Walkman dal computer, quindi formattare la memoria flash incorporata utilizzando il menu Format (pagina 37).

Caratteristiche tecniche

Tempo di registrazione massimo (approssimativo)

NW-E403

ATRAC3

4 ore 10 min. (132 kbps)
5 ore 20 min. (105 kbps)
8 ore 30 min. (66 kbps)

MP3

2 ore 10 min. (256 kbps)
4 ore 20 min. (128 kbps)

NW-E405

ATRAC3

8 ore 30 min. (132 kbps)
10 ore 40 min. (105 kbps)
17 ore 00 min. (66 kbps)

MP3

4 ore 20 min. (256 kbps)
8 ore 50 min. (128 kbps)

NW-E407

ATRAC3

17 ore 00 min. (132 kbps)
21 ore 40 min. (105 kbps)
34 ore 10 min. (66 kbps)

MP3

8 ore 50 min. (256 kbps)
17 ore 40 min. (128 kbps)

ATRAC3plus

2 ore 10 min. (256 kbps)
8 ore 40 min. (64 kbps)
11 ore 40 min. (48 kbps)

ATRAC3plus

4 ore 20 min. (256 kbps)
17 ore 30 min. (64 kbps)
23 ore 30 min. (48 kbps)

ATRAC3plus

8 ore 50 min. (256 kbps)
35 ore 00 min. (64 kbps)
47 ore 00 min. (48 kbps)

Frequenza di campionamento

ATRAC3, ATRAC3plus, MP3: 44,1 kHz

Tecnologia di compressione audio

ATRAC3 (Adaptive Transform Acoustic Coding3)
ATRAC3plus (Adaptive Transform Acoustic Coding3plus)

MPEG1 Audio Layer-3 (MP3): da 32 a 320 kbps, compatibile con VBR (Variable Bit Rate, velocità bit variabile)

Risposta in frequenza

Da 20 a 20.000 Hz (misurazione singola del segnale)

Interfaccia

Cuffie: mini stereo
USB

Rapporto segnale rumore (S/N)

80 dB o superiore (escluso ATRAC3 da 66 kbps)

Gamma dinamica

85 dB o superiore (escluso ATRAC3 da 66 kbps)

Temperatura di utilizzo

Da 5 °C a 35 °C

Alimentazione

- Pila ricaricabile agli ioni di litio incorporata
- USB (da un computer tramite il cavo USB in dotazione)

Durata della pila (modo di riproduzione continua)*

Formato ATRAC3: circa 50 ore (riproduzione a 105 kbps)
Formato ATRAC3plus: circa 45 ore (riproduzione a 48 kbps)
Formato MP3: circa 40 ore (riproduzione a 128 kbps)

* Se è attiva l'impostazione normale della funzione di risparmio energetico (pagina 35). La durata della pila varia in base alla temperatura e all'uso.

Dimensioni

84,9 × 28,8 × 13,9 mm
(l/a/p, parti sporgenti escluse)

Peso

Circa 47 g

Accessori in dotazione

Cuffie (1)
Cavo USB dedicato (1)
Prolunga del cavo delle cuffie (solo NW-E407) (1)
Custodia di trasporto (solo NW-E407) (1)
Clip (1)
Istruzioni per l'uso e file PDF delle Istruzioni per
l'uso di SonicStage (1)
Guida rapida all'uso

Il design e le caratteristiche tecniche sono
soggetti a modifiche senza preavviso.

Brevetti statunitensi ed esteri concessi su licenza da
Dolby Laboratories.

Glossario

MagicGate

Tecnologia di protezione dei diritti di autore che include la tecnologia di autenticazione e codifica. L'autenticazione garantisce che il contenuto protetto venga trasferito solo tra apparecchi e supporti compatibili e che venga registrato e trasferito in formato codificato allo scopo di impedire la copia o la riproduzione non autorizzate.

Nota

MAGICGATE è il termine che indica il sistema di protezione dei diritti di autore sviluppato da Sony. Non garantisce la conversione tra altri supporti.

OpenMG

Tecnologia di protezione del copyright che consente di gestire in modo protetto il contenuto musicale di EMD/CD audio su un PC. Il software applicativo installato nel computer codifica il contenuto musicale digitale durante la registrazione sull'unità disco fisso. Ciò consente di riprodurre il contenuto musicale sul computer e allo stesso tempo ne impedisce la trasmissione non autorizzata sulla rete (o in altri luoghi). Questa tecnologia di protezione del copyright per PC è conforme a "MagicGate" e permette di effettuare il trasferimento di contenuto musicale digitale dall'unità disco fisso di un PC in un dispositivo compatibile.

ATRAC3

ATRAC3, l'acronimo di Adaptive Transform Acoustic Coding3, è una tecnologia di compressione audio in grado di fornire qualità audio e velocità di compressione estremamente elevate.

La velocità di compressione di ATRAC3 è circa 10 volte superiore rispetto a quella dei CD audio, fornendo in tal modo una maggiore capacità per il supporto.

ATRAC3plus

ATRAC3plus, l'acronimo di Adaptive Transform Acoustic Coding3plus, è una tecnologia di compressione audio in grado di fornire una compressione dei dati superiore a quella del formato ATRAC3. ATRAC3plus è una nuova tecnologia di compressione audio che fornisce una qualità audio uguale o superiore a quella offerta dal formato ATRAC3.

Velocità di trasmissione

Indica la quantità di dati al secondo. La velocità viene espressa in bps (bit al secondo).

64 kbps indica 64.000 bit di informazioni al secondo. Se la velocità di trasmissione è elevata, significa che per la riproduzione audio viene impiegata una grande quantità di informazioni. Confrontando file musicali dello stesso formato (ad esempio, ATRAC3plus), i dati a 64 kbps offrono una qualità audio migliore rispetto ai dati a 48 kbps. Tuttavia, i file audio di formato, ad esempio, MP3 dispongono di metodi di codifica diversi, pertanto la qualità audio non può essere determinata semplicemente mediante il confronto della velocità di trasmissione.

MP3

MP3, che significa MPEG-1 Audio Layer-3, è un formato di compressione standard dei file audio codificato da Motion Picture Experts Group, un gruppo di lavoro di ISO (International Organization for Standardization).

Nel formato MP3, i dati CD audio vengono compressi fino a circa un decimo delle dimensioni originali. Poiché l'algoritmo di codifica MP3 è stato reso di pubblico dominio, molti codificatori e decodificatori sono compatibili con tale standard.

Elenco dei menu

Tenere premuto il tasto **SEARCH/MENU** per mezzo secondo per visualizzare il modo menu, quindi utilizzare la manopola di selezione (ruotare per selezionare) e il tasto **▶■** (per confermare la selezione) per modificare le impostazioni del **Network Walkman**.

Per ulteriori informazioni su ogni menu, consultare le pagine indicate tra parentesi. Premendo il tasto **▶■** per confermare un'operazione, il menu contrassegnato dal simbolo ">" viene seguito da una schermata di impostazioni dettagliate.

| Visualizzazione (modo Menu) | Operazione |
|---|---|
| Repeat Mode> | Consente di selezionare il modo di ripetizione desiderato (pagina 21). |
| Sound> (audio digitale preimpostato) | Consente di preimpostare la qualità audio desiderata (pagina 28). |
| Volume Mode> (volume preimpostato) | Consente di preimpostare il livello di volume desiderato (pagina 33). |
| AVLS> (sistema di limitazione automatica del volume) | È possibile limitare il livello del volume per un ascolto ottimale (pagina 32). |
| Beep> (impostazione dei segnali acustici delle operazioni) | È possibile impostare questa funzione su "ON" o su "OFF" (pagina 36). |
| Power Save Mode> (impostazione di risparmio energetico) | Consente di selezionare il modo di risparmio energetico (pagina 35). |
| Display Screen> (tipo di visualizzazione) | Consente di selezionare i tipi di visualizzazione desiderati (pagina 27). |
| Date-Time> (impostazione dell'ora corrente) | È possibile impostare, quindi visualizzare anno/mese/giorno e l'ora corrente (pagina 31). |

| Visualizzazione (modo Menu) | Operazione |
|---------------------------------------|---|
| Advanced Menu> | Format> (formattazione della memoria) Consente di formattare la memoria flash incorporata (pagina 37). |
| | USB Bus Powered> (impostazione del collegamento USB) Consente di selezionare l'impostazione del collegamento USB desiderato (pagina 38). |
| | Information> Consente di visualizzare informazioni, quali nome del prodotto, capacità della memoria flash incorporata e numero di serie (pagina 39). |

Indice analitico

A

| | |
|---|----|
| Accessori | 8 |
| Ascolto | 14 |
| ATRAC3 | 50 |
| ATRAC3plus | 50 |
| Audio preimpostato (audio digitale preimpostato) | 28 |
| Avanzamento rapido | 20 |
| AVLS (limitazione del volume) | 32 |

B

| | |
|------------------------------------|----|
| Blocco dei comandi (funzione HOLD) | 30 |
|------------------------------------|----|

C

| | |
|----------|-----------|
| Carica | 12 |
| Cavo USB | 12 |
| CD audio | 6 |
| CD-ROM | 8, 11 |
| Computer | 6, 11, 12 |
| Cuffie | 8, 14, 40 |

D

| | |
|------------|----------------|
| Data e ora | 31 |
| Display | 10, 15, 22, 26 |
| Download | 6 |

E

| | |
|---------------------------|--------|
| Elenco dei menu | 52 |
| Esplora risorse (Windows) | 13, 30 |

F

| | |
|------------------------------------|----|
| Formato WAV | 6 |
| Formattazione | 37 |
| Funzione HOLD (blocco dei comandi) | 30 |

G

| | |
|-----------------------------------|------------|
| Gruppo | 15, 19, 20 |
| Guida alla soluzione dei problemi | 42 |

I

| | |
|--|-------|
| Impostazione del collegamento USB (USB Bus Power) | 38 |
| Impostazione dell'ora | 31 |
| Indicatore della durata residua della pila | 13 |
| Informazioni | 39 |
| Intervallo di riproduzione | 15-21 |

L

| | |
|-------------------------------|----|
| Limitazione del volume (AVLS) | 32 |
|-------------------------------|----|

M

| | |
|------------------------------|-------|
| Modo di risparmio energetico | 35 |
| Modo di visualizzazione | 26 |
| MP3 | 6, 51 |

N

| | |
|-----------------------|----|
| Numero di ripetizioni | 25 |
| Numero di serie | 8 |

Indice analitico

O

| | |
|----------|--------|
| OpenMG | 50 |
| Orologio | 26, 31 |

P

| | |
|---|----|
| Passaggio al punto iniziale di un brano | 20 |
|---|----|

R

| | |
|----------------------------------|-------|
| Ricerca | 15-19 |
| Ripetizione | 21 |
| Ripetizione A-B | 23 |
| Ripetizione di brani | 22 |
| Ripetizione di frasi | 24 |
| Ripetizione in ordine casuale | 21 |
| Ripristino | 42 |
| Riproduzione | 14 |
| Riproduzione rapida all'indietro | 20 |

S

| | |
|------------------|----|
| Segnale acustico | 36 |
| Servizio EMD | 6 |
| SonicStage | 11 |

T

| | |
|-------------------|------------------------|
| Tasto SEARCH/MENU | 15-25, 27-29, 31-39 |
| Trasferimento | 6, 11 |

V

| | |
|--------------------------|--------|
| Velocità di trasmissione | 50 |
| Volume | 14, 33 |

<http://www.sony.net/>

Sony Corporation