

http://www.world.sony.com/

## Radio Cassette-Corder

#### Operating instructions

#### تعليمات التشغيل

العلامة CE الموجودة على هذا الجهاز خاصة وصالحة للاستعمال فقط مع الأجهزة التي يتم تسويقها في الاتحاد الأوروبي. WALKMAN هي علامة تجارية مسجلة للمؤسسة سوني كوربوريشن. WALKMAN is a registered trademark of Sony Corporation.



### WM-GX400

Sony Corporation ©2001 Printed in China

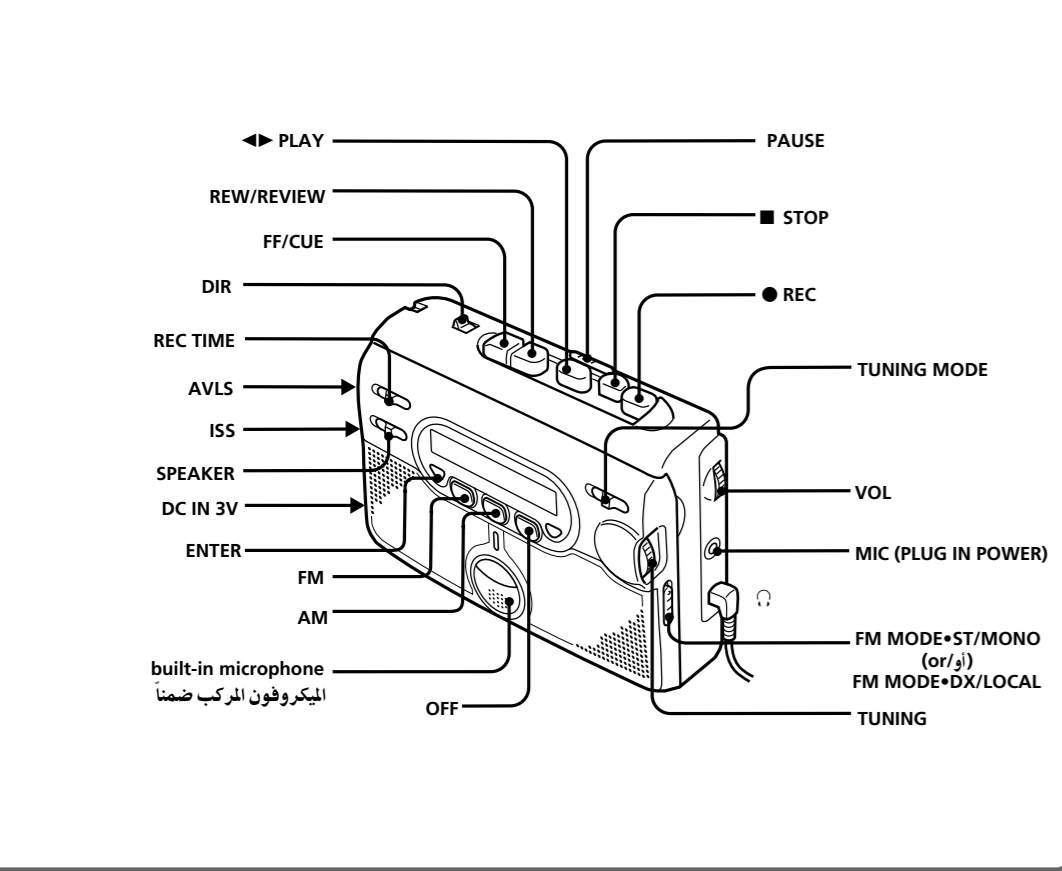
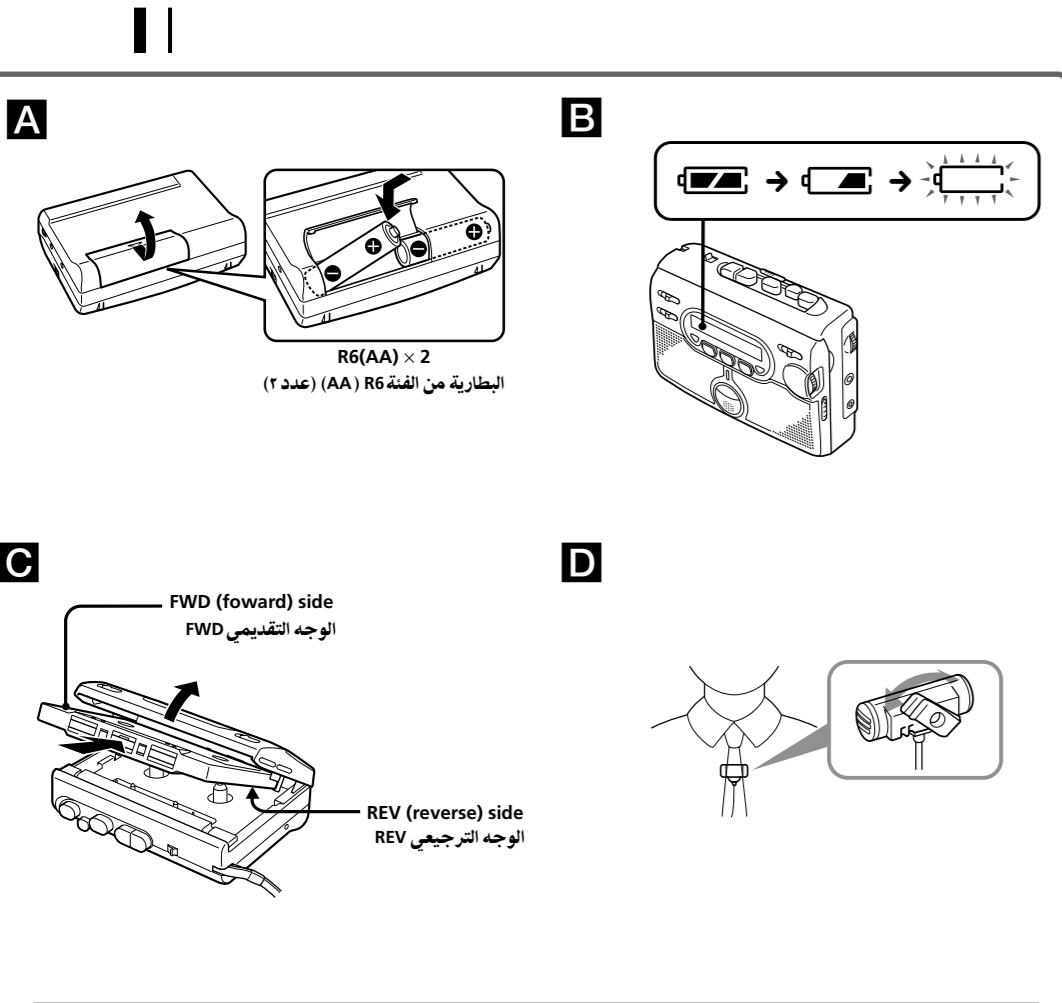

### Preparations

#### To Insert batteries ⓘ

Slide open the battery compartment lid, and insert two R6 (size AA) dry batteries with correct polarity.

Replace the batteries with new ones when “□” flashes in the display. ⓘ

**Notes**

- For maximum performance we recommend that you use Sony alkaline batteries.
- Be sure to replace both batteries within 2 minutes. Otherwise, the preset radio stations will be cancelled.

**To use external power**

- Connect the AC power adaptor AC-E30HG (not supplied) to the DC IN 3V jack and to the wall outlet. Do not use any other AC power adaptor.
- Specifications for AC-E30HG vary for each area. Check your local voltage and the shape of plug before purchasing.



### Recording

**Notes**

- If the record-protect tab is broken, you cannot record on that side.
- Tapes recorded with the REC TIME switch in the DOUBLE position cannot be played properly by a tape recorder without that recording mode function.
- Use new batteries when recording.
- When recording with the microphone, the sound to be recorded cannot be heard through the speakers and headphones/earphones.

- Insert a normal (TYPE I) tape. ⓘ

**To record on both sides:**

Insert the cassette with the side to be first recorded on as the FWD side, and set DIR to FWD.

**To record on one side only:**

Insert the cassette with the side to be recorded on as the REV side, and set DIR to REV.

- Set REC TIME to the desired position.

**NORMAL (4.8 cm/s):** for optimum sound. Recommended for normal recordings.

**DOUBLE (2.4 cm/s):** for double recording time (for example, 120 minutes using both sides of a 60-minute cassette). Suitable for recording conferences, dictations, etc. Not recommended to record music.

- Select a recording source.

**To record with the built-in microphone:**

Place the unit on a hard surface (such as a desk) with the cassette holder side up, so that the microphone can record effectively.

**To record with the microphone:**

Connect the supplied microphone to the MIC (PLUG IN POWER) jack. You can attach the microphone to your clothes. ⓘ

**To record from the radio:**

Tune in to the station you want to record (see “Listening to the Radio”).

- Press ● REC. ◀▶ PLAY is pressed simultaneously and recording starts. The recording level is automatically adjusted.

If you have started recording from the FWD side, recording will switch to the REV side automatically when that side of the tape reaches the end.

To	Press/switch
Pause a recording	PAUSE
Stop recording	■ STOP
Start recording during playback	● REC during playback
Review the portion just recorded	Press and hold REW/REVIEW during recording. Release to listen.

**To reduce noise while recording AM programs**

Set the ISS (Interference Suppress Switch) to the position that reduces noise the most.

**Notes on recording**

- The recording level is fixed.
- Adjusting the volume or setting AVLS will not affect the recording level. These controls only change the sound level you hear.
- Actual recording will start about 2 seconds after you press ● REC. Press ● REC about 2 seconds before the moment you want to start recording, or you will miss the beginning of your recording.
- When recording on both sides, recording will not be made for about 10 seconds while the tape is switching sides.

- Do not use a high-position (TYPE II) or metal (TYPE IV) tape. If you do, the sound may be distorted when you play back the tape, or the previous recording may not be erased completely.

- Do not connect or disconnect the headphones/earphones to/from the jack while recording from the radio. The recording condition may change abruptly, or noise may be recorded.
- When recording with the microphone, do not place it near a lamp cord or a fluorescent lamp as this may cause interference noise.
- No other operation can be done while recording. For other operations, stop recording first.
- DIR will not work while recording. Do not force changing the setting, as the unit may malfunction.
- The frequency will change if you switch TUNING MODE while recording the radio.

**To prevent a tape from being accidentally recorded over**

Break off the tabs from side A and/or B. To reuse the tape for recording, cover the tab hole with adhesive tape.

#### Playing a Tape

- Insert a normal (TYPE I) tape. ⓘ
- Press OFF to turn off the radio.
- Set REC TIME to the same position as that used for recording. (To playback commercially sold tapes, select NORMAL.)
- Press ◀▶ PLAY.

To	Press/switch
Stop playback	■ STOP
Pause playback	PAUSE
Fast-forward or rewind*	FF/CUE or REW/REVIEW during stop
Fast-forward/rewind while monitoring the sound	FF/CUE or REW/REVIEW during playback
Switch playback to the other side**	DIR to FWD or REV

\* If you leave the unit after the tape has been wound or rewound, the batteries will be consumed rapidly. Be sure to press ■ STOP.
\*\* Playback will switch automatically to the REV side when the FWD side of the tape reaches the end.

**Note**

- Do not open the cassette holder while the tape is running.

**To use the speakers**

Slide SPEAKER to ON. The sound will play from the speakers and no sound is heard from the headphones/earphones.

When the speakers are in use, the AVLS function will not operate.

#### Other functions

**Protecting Your Hearing —AVLS (Automatic Volume Limiter System) (Only when using headphones/earphones)**

Set AVLS to LIMIT. The maximum volume is kept down to protect your ears.

*(turn over)*

**تعديل**

### تخصيرات

#### إدخال البطاريات ⓘ

قم بتزليق غطاء حجيرة البطاريات لفتحها وأدخل بطاريتين من النوع R6 (الحجم AA) مع مراعاة القطبية الصحيحة.

قم باستبدال البطاريات بأخرى جديدة عند وميض المؤشر “□” في شاشة العرض. ⓘ

**ملاحظات**

- للحصول على أفضل أداء، ننصح باستعمال البطاريات القلوية المصنوعة من سوني.
- تأكد من استبدال كلا بطاريتين خلال ٢دقيتين، وإلا فتم مسح المحطات المحفوظة في الذاكرة.

#### لاستعمال الطاقة الخارجية

- قم بتوصيل محول التيار المتردد AC-E30HG (غير مزود) بالمقبس DC IN 3V الموجود على هذا الجهاز وأخذ طاقة التيار المتردد في الجدار. لا تعتمد الى استعمال أي محول تيار متردد آخر.
- المواصفات للمحول AC-E30HG تختلف وفقاً لكل منطقة. تحقق من القولية المحلية المستعملة في منطقتك وشكل القابس قبل شراءه.

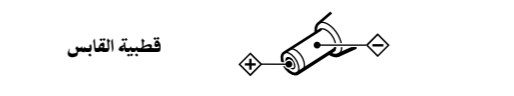

### التسجيل

**ملاحظات**

- عند نزح لسان حماية التسجيل، لا يمكنك القيام بالتسجيل على ذلك الوجه.
- لا يمكنك الاستماع للأشرطة المسجلة بضغط القناع REC TIME على الوضع DOUBLE بصورة صحيحة عند استعمال مسجل أشرطة غير مجهز بوظيفة وضع التسجيل الخاص به.
- قم باستعمال بطاريات جديدة عند القيام بالتسجيل.

- أدخل شريطاً عادياً (النوع ١). ⓘ

**للتسجيل على الوجهين:**

أدخل الكاسيت بحيث يكون الوجه المراد التسجيل عليه أو لاً مضبوطاً على الوجه التقديمي FWD واضبط DIR على الوضع FWD.

**للتسجيل على وجه واحد فقط:**

أدخل الكاسيت بحيث يكون الوجه المراد التسجيل عليه مضبوطاً على الوجه الترجيبي REV واضبط DIR على الوضع REV.

- اضبط الزر REC TIME على الوضع المرغوب.

**الوضع العادي NORMAL (٨, ٤ سم /ثانية):** للحصول على الصوت الأفضل، ينصح باختيار هذا الوضع للتسجيل العادي.

**الوضع المزدوج DOUBLE (٤, ٢ سم /ثانية):**لمضاعفة مدة التسجيل (على سبيل المثال، ١٢٠ دقيقة باستعمال شريط له مدة تسجيل ١٢٠ دقيقة باستعمال الوجهين. هذا الوضع ملائم لتسجيل المؤتمر أو الأحاديث، الخ. لا ينصح باستعمال هذا الوضع لتسجيل التسجيل الموسيقى.

- قم باختيار مصدر الصوت المراد تسجيله.

**للتسجيل باستعمال الميكروفون المركب ضمناً**

ضع الجهاز على سطح صلب (مكتب، على سبيل المثال) بحيث يكون حجيرة الكاسيت متجهاً للأعلى وبهذا يمكن للميكروفون القيام بالتسجيل بصورة فعلية.

**للتسجيل باستعمال الميكروفون الخارجي:**

قم بتوصيل الميكروفون المزود بطرف التوصيل (PLUG IN POWER) MIC.

يمكنك ربط الميكروفون الى ملابسك. ⓘ

**للتسجيل من الراديو:**

قم بجوالفة المحطة المراد تسجيلها (راجع «الاستماع للراديو»).

- اضغط الزر REC ●. يتم تشغيل الزر PLAY ▶◀ تلقائياً ويبدأ التسجيل. يتم ضبط مستوى الإشارات المستعملة للتسجيل تلقائياً.

عند بدء التسجيل من الوجه التقديمي FWD، يتم تحويل التسجيل الى الوجه الترجيبي REV تلقائياً عند وصول ذلك الوجه من الشريط الى نهايته.

لأجل	قم بضغط/ تحويل
إيقاف التسجيل مؤقتاً	الزر PAUSE
إيقاف التسجيل	الزر STOP ■
بدء التسجيل أثناء الاستماع	الزر REC ● أثناء الاستماع
للاستماع الجزء المسجل	احتفظ بالزر REW/REVIEW مضغوطاً أثناء التسجيل. قم بتحريره للاستماع.

