

# Changer Control Audio Master

Installation/Connections

安裝/線路連接

설치/접속

WX-4500X

Sony Corporation © 2001 Printed in Japan

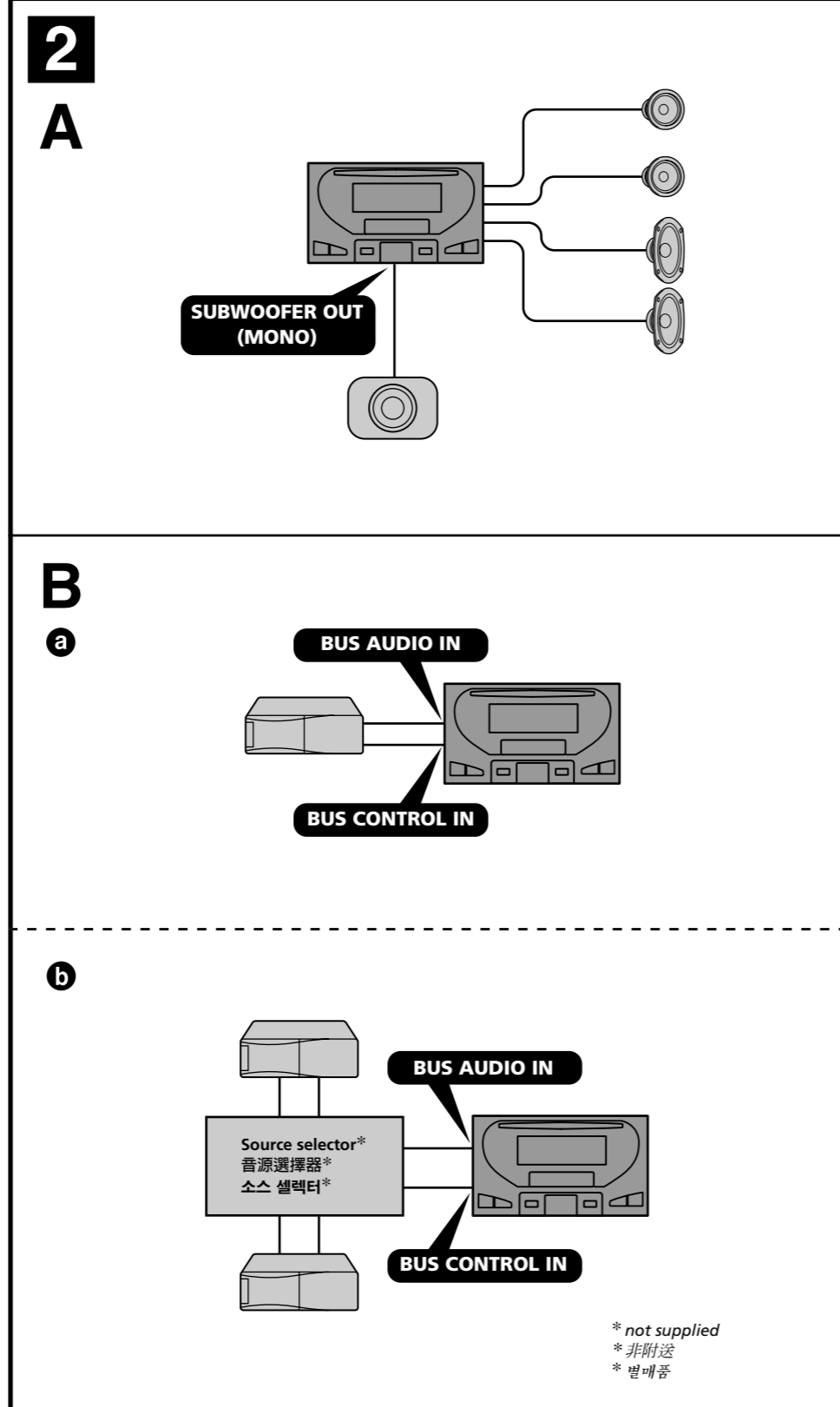
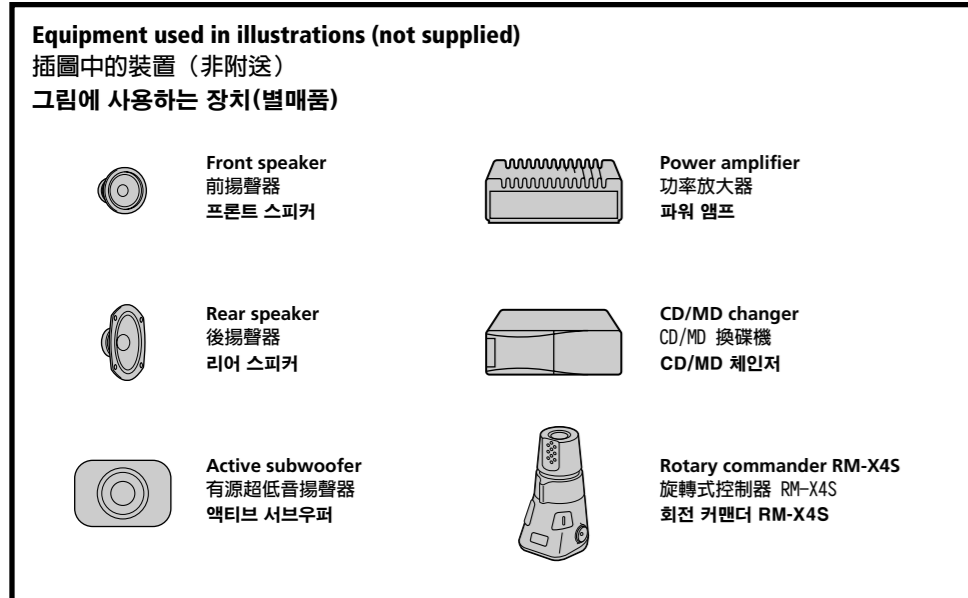
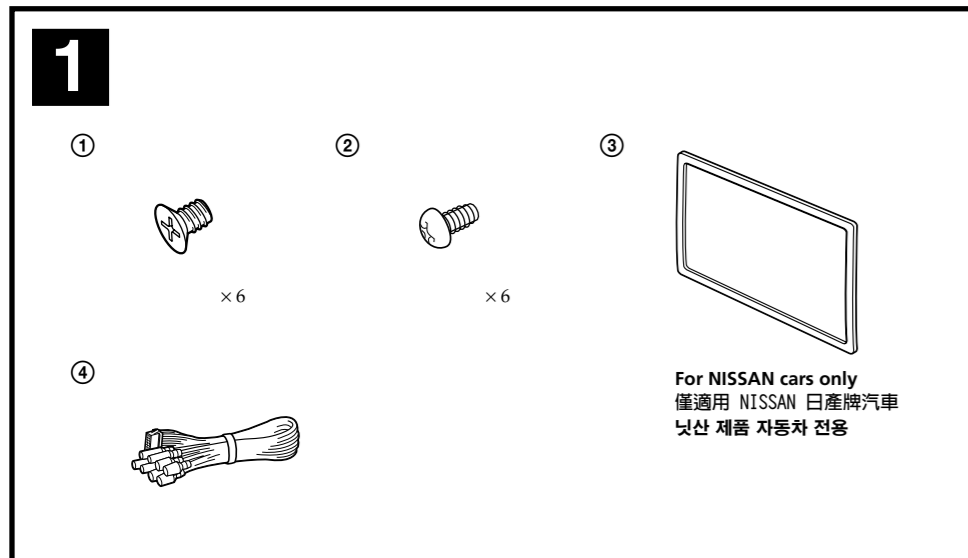

### Cautions

- This unit is designed for negative ground 12 V DC operation only.
- Do not get the wires under a screw, or caught in moving parts (e.g. seat railing).
- Before making connections, turn the car ignition off to avoid short circuits.
- Connect the yellow and red power input leads only after all other leads have been connected.
- Run all ground wires to a common ground point.
- Be sure to insulate any loose unconnected wires with electrical tape for safety.
- The use of optical instruments with this product will increase eye hazard.

### Notes on the power supply cord (yellow)

- When connecting this unit in combination with other stereo components, the connected car circuit's rating must be higher than the sum of each component's fuse.
- When no car circuits are rated high enough, connect the unit directly to the battery.

### Parts list (1)

The numbers in the list are keyed to those in the instructions.

### Connection example (2)

**Tip (2-B-0)**  
For connecting two or more changers, the source selector XA-C30 (optional) is necessary.

### Connection diagram (3)

When inserting each connector, be sure to insert securely, as vibration through driving may cause a poor connection.

- To a metal surface of the car. First connect the black ground lead, then connect the yellow and red power input leads.
- To the power antenna control lead or power supply lead of antenna booster amplifier.
  - It is not necessary to connect this lead if there is no power antenna or antenna booster, or with a manually-operated telescopic antenna.
  - When your car has a built-in FMIAM antenna in the rear-side glass, see "Notes on the control and power supply leads."

### Notes on speaker connection

- Before connecting the speakers, turn the unit off.
- Use speakers with an impedance of 4 to 8 ohms, and with adequate power handling capacities to avoid its damage.
- Do not connect the speaker terminals to the car chassis, or connect the terminals of the right speakers with those of the left speaker.
- Do not connect the ground lead of this unit to the negative (-) terminal of the speaker.
- Do not attempt to connect the speakers in parallel.
- Connect only passive speakers. Connecting active speakers (with built-in amplifiers) to the speaker terminals may damage the unit.
- To avoid a malfunction, do not use the built-in speaker wires installed in your car if the unit shares a common negative (-) lead for the right and left speakers.
- Do not connect the unit's speaker cords to each other.

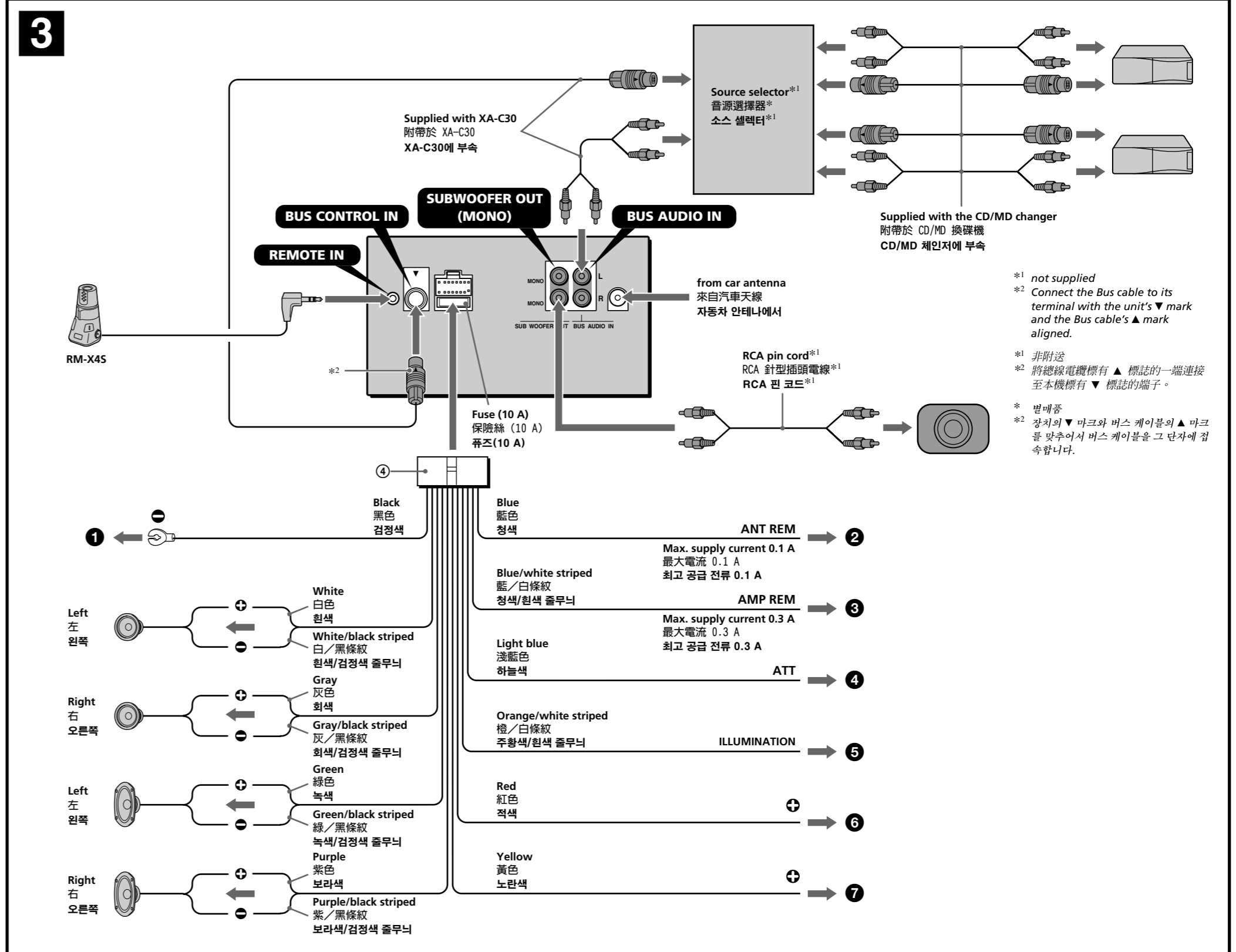

### 警告

- 本機只能使用負極接地 12 V 直流電源。
- 不要使導線夾在螺絲下，或纏掛在移動部件上（如：座椅扶手上）。
- 進行連接之前，請先關閉汽車的點火器，以避免短路。
- 黃色和紅色電源輸入導線必須在所有其它導線都連接完畢以後才連接。
- 將所有地線都連接到同一接地點。
- 為了安全，請確認把沒有連接的導線用電器膠帶包裹進行絕緣。

### 電源導線須知 (黃色)

- 將本機与其它立體聲裝置相連接時，所連接的汽車電路容量必須大於每個裝置保險絲容量的總和。
- 當汽車電路容量不夠大時，請將本機直接與電池相連接。

### 控制與電源線須知

- 接通訊器電源時，電動天線的控制導線 (藍色) 便能提供 +12 V 直流電。
- 若您的汽車後面/側面玻璃窗中有內置 FM/AM 天線，須將電動天線控制導線 (藍色) 或輔助電源輸入導線 (紅色) 連接到現有天線放大器上的電源端子上。詳細內容請向銷售商諮詢。
- 本機不能使用不具備繼電箱的電動天線。

### 保持記憶的線路連接法

當連接好黃色電源輸入導線時，即使汽車發動機點火輪匙被轉在電源切斷之處，電源仍繼續將電流供給記憶用電路，以保持所記憶的數據。

### 連接揚聲器時的注意事項

- 連接揚聲器電線以前，請先切斷本機電源。
- 使用阻抗為 4-8 Ω 且具有充分功率處理容量的揚聲器，以免損壞揚聲器。
- 不要將揚聲器端子連接到汽車底盤上或將右揚聲器端子與左揚聲器端子相連接。
- 切勿將本機的地線導線連接至揚聲器的負 (-) 接線柱。
- 揚聲器不可以並聯連接。
- 請連接無源揚聲器。若將有源揚聲器 (帶內置放大器) 連接到揚聲器端子上會損壞本機。
- 若本裝置使用左、右揚聲器的共用 (-) 極導線，為了避免故障，切勿使用已安裝在汽車內的內置揚聲器導線。
- 請勿將本裝置揚聲器導線相互連接。

### 零件一覽表 (1)

圖示數字與說明書中的數字是一致的。

### 線路連接圖例 (2)

**提示 (2-B-0)**  
若要連接 2 台或 2 台以上換碟機時，必須使用音源選擇器 XA-C30 (選購件)。

### 線路連接圖 (3)

由於行駛中的震動會導致連接不良，因此在插入每個連接器時，必須確保牢固。

- 至汽車的金屬表面。首先連接黑色接地導線，然後再連接黃色和紅色電源輸入導線。
- 至電動天線控制導線或天線升壓放大器的電源導線。
  - 如無電動天線或天線增壓器，或手動操作的伸縮天線，便不需連接此導線。
  - 您的汽車的後面/側面玻璃窗中如果有內置 FM/AM 天線，即請參看“控制與電源線須知”。

### 自選購的功率放大器的 AMP REMOTE IN (放大器遙控輸入)

本連接應用於放大器。連接任何其它系統可能會損壞本機。

### 至汽車電話的接口電纜

務請首先將黑色接地導線與其連接。

### 至汽車照明電源

務請首先將黑色接地導線與其連接。

### 至在點火鑰匙的輔助位置上通電的 +12 V 電源端子

若沒有輔助位置，則請連接至常時通電的 +12 V 電源 (電池) 端子。

### 至始終通電的 +12 V 電源端子

務請首先將黑色接地導線與其連接。

### 控制與電源線須知

- 接通訊器電源時，電動天線的控制導線 (藍色) 便能提供 +12 V 直流電。
- 若您的汽車後面/側面玻璃窗中有內置 FM/AM 天線，須將電動天線控制導線 (藍色) 或輔助電源輸入導線 (紅色) 連接到現有天線放大器上的電源端子上。詳細內容請向銷售商諮詢。
- 本機不能使用不具備繼電箱的電動天線。

### 保持記憶的線路連接法

當連接好黃色電源輸入導線時，即使汽車發動機點火輪匙被轉在電源切斷之處，電源仍繼續將電流供給記憶用電路，以保持所記憶的數據。

### 連接揚聲器時的注意事項

- 連接揚聲器電線以前，請先切斷本機電源。
- 使用阻抗為 4-8 Ω 且具有充分功率處理容量的揚聲器，以免損壞揚聲器。
- 不要將揚聲器端子連接到汽車底盤上或將右揚聲器端子與左揚聲器端子相連接。
- 切勿將本機的地線導線連接至揚聲器的負 (-) 接線柱。
- 揚聲器不可以並聯連接。
- 請連接無源揚聲器。若將有源揚聲器 (帶內置放大器) 連接到揚聲器端子上會損壞本機。
- 若本裝置使用左、右揚聲器的共用 (-) 極導線，為了避免故障，切勿使用已安裝在汽車內的內置揚聲器導線。
- 請勿將本裝置揚聲器導線相互連接。

### 主頁

- 本機是預裝 12V DC 專用型。
- 夾在螺絲下或卡在移動部件 (如：座椅扶手) 中。
- 單線連接時，請先關閉汽車的點火器，以避免短路。
- 黃色和紅色電源輸入導線必須在所有其它導線都連接完畢以後才連接。
- 將所有地線都連接到同一接地點。
- 為了安全，請確認把沒有連接的導線用電器膠帶包裹進行絕緣。

### 自選購的功率放大器的 AMP REMOTE IN (放大器遙控輸入)

本連接應用於放大器。連接任何其它系統可能會損壞本機。

### 至汽車電話的接口電纜

務請首先將黑色接地導線與其連接。

### 至汽車照明電源

務請首先將黑色接地導線與其連接。

### 至在點火鑰匙的輔助位置上通電的 +12 V 電源端子

若沒有輔助位置，則請連接至常時通電的 +12 V 電源 (電池) 端子。

### 至始終通電的 +12 V 電源端子

務請首先將黑色接地導線與其連接。

### 控制與電源線須知

- 接通訊器電源時，電動天線的控制導線 (藍色) 便能提供 +12 V 直流電。
- 若您的汽車後面/側面玻璃窗中有內置 FM/AM 天線，須將電動天線控制導線 (藍色) 或輔助電源輸入導線 (紅色) 連接到現有天線放大器上的電源端子上。詳細內容請向銷售商諮詢。
- 本機不能使用不具備繼電箱的電動天線。

### 保持記憶的線路連接法

當連接好黃色電源輸入導線時，即使汽車發動機點火輪匙被轉在電源切斷之處，電源仍繼續將電流供給記憶用電路，以保持所記憶的數據。

### 連接揚聲器時的注意事項

- 連接揚聲器電線以前，請先切斷本機電源。
- 使用阻抗為 4-8 Ω 且具有充分功率處理容量的揚聲器，以免損壞揚聲器。
- 不要將揚聲器端子連接到汽車底盤上或將右揚聲器端子與左揚聲器端子相連接。
- 切勿將本機的地線導線連接至揚聲器的負 (-) 接線柱。
- 揚聲器不可以並聯連接。
- 請連接無源揚聲器。若將有源揚聲器 (帶內置放大器) 連接到揚聲器端子上會損壞本機。
- 若本裝置使用左、右揚聲器的共用 (-) 極導線，為了避免故障，切勿使用已安裝在汽車內的內置揚聲器導線。
- 請勿將本裝置揚聲器導線相互連接。

### 自選購的功率放大器的 AMP REMOTE IN (放大器遙控輸入)

本連接應用於放大器。連接任何其它系統可能會損壞本機。

### 至汽車電話的接口電纜

務請首先將黑色接地導線與其連接。

### 至汽車照明電源

務請首先將黑色接地導線與其連接。

### 至在點火鑰匙的輔助位置上通電的 +12 V 電源端子

若沒有輔助位置，則請連接至常時通電的 +12 V 電源 (電池) 端子。

### 至始終通電的 +12 V 電源端子

務請首先將黑色接地導線與其連接。

### 控制與電源線須知

- 接通訊器電源時，電動天線的控制導線 (藍色) 便能提供 +12 V 直流電。
- 若您的汽車後面/側面玻璃窗中有內置 FM/AM 天線，須將電動天線控制導線 (藍色) 或輔助電源輸入導線 (紅色) 連接到現有天線放大器上的電源端子上。詳細內容請向銷售商諮詢。
- 本機不能使用不具備繼電箱的電動天線。

### 保持記憶的線路連接法

當連接好黃色電源輸入導線時，即使汽車發動機點火輪匙被轉在電源切斷之處，電源仍繼續將電流供給記憶用電路，以保持所記憶的數據。

### 連接揚聲器時的注意事項

- 連接揚聲器電線以前，請先切斷本機電源。
- 使用阻抗為 4-8 Ω 且具有充分功率處理容量的揚聲器，以免損壞揚聲器。
- 不要將揚聲器端子連接到汽車底盤上或將右揚聲器端子與左揚聲器端子相連接。
- 切勿將本機的地線導線連接至揚聲器的負 (-) 接線柱。
- 揚聲器不可以並聯連接。
- 請連接無源揚聲器。若將有源揚聲器 (帶內置放大器) 連接到揚聲器端子上會損壞本機。
- 若本裝置使用左、右揚聲器的共用 (-) 極導線，為了避免故障，切勿使用已安裝在汽車內的內置揚聲器導線。
- 請勿將本裝置揚聲器導線相互連接。

# 4 A TOYOTA/MITSUBISHI

This illustration is for TOYOTA cars.  
用於 TOYOTA 豐田牌汽車顯示。  
이것은 도요타 자동차 그림입니다.

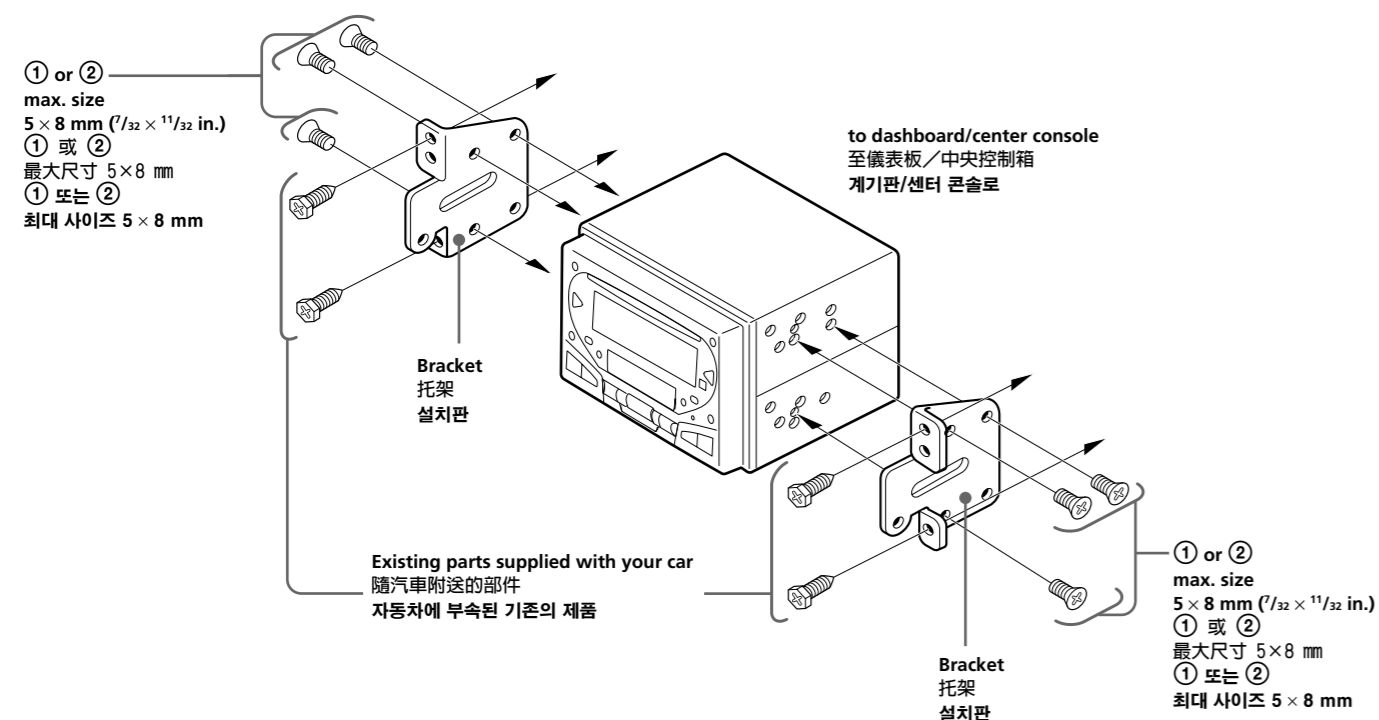

# B NISSAN

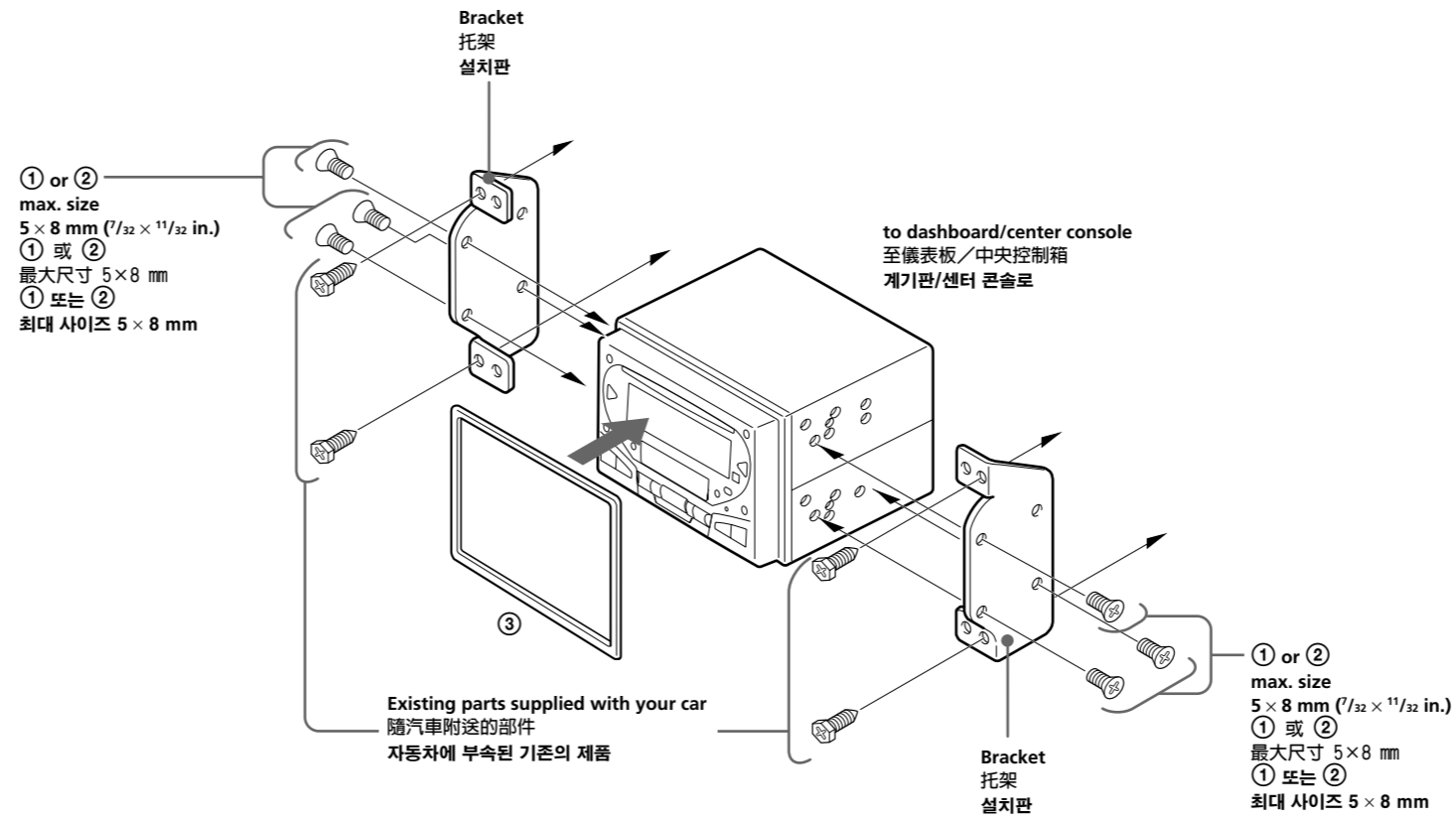

## Precautions

- Choose the installation location carefully so that the unit will not interfere with normal driving operations.
- Avoid installing the unit in areas subject to dust, dirt, excessive vibration, or high temperatures, such as in direct sunlight or near heater ducts.
- Use only the supplied mounting hardware for a safe and secure installation.

## Mounting angle adjustment

Adjust the mounting angle to less than 20°.

When mounting this unit to the preinstalled brackets of your car, use the supplied screws ① or ② in the appropriate screw holes, according to your vehicle: T for TOYOTA, M for MITSUBISHI, and N for NISSAN.

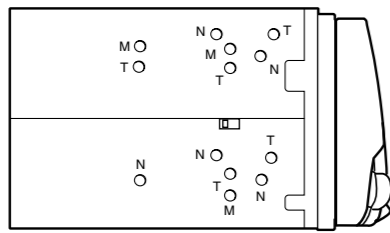

## Notes

- Use the screws ① or ② depending on the make of car. When this unit is attached to a MITSUBISHI car, use the supplied screws ②.
- To prevent malfunction, be sure to install using brackets and the supplied screws ① or ②.
- Do not apply excessive force to the buttons of the unit.
- Do not push on the display window.
- Before mounting, make sure there is nothing on the top of the unit.

## Warning when installing in a car without ACC (accessory) position on the ignition key switch

Be sure to press (OFF) on the unit for two seconds to turn off the clock display after turning off the engine.

When you press (OFF) only momentarily, the clock display does not turn off and this causes battery wear.

## Reset button

When the installation and connections are completed, be sure to press the reset button with a ball-point pen, etc.

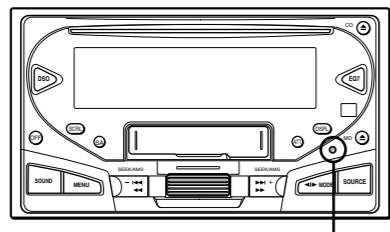

Reset button

## Note

When you connect the power supply cord to the unit or reset the unit, wait for about 10 seconds before you insert a disc. If you insert a disc within these 10 seconds, the unit will not be reset, and you will have to press the reset button again.

## 使用前注意事項

- 仔細選擇安裝位置，使之不妨礙正常的駕駛操作。
- 避免將本機放置在多塵、髒亂、易受震動、或高溫（如陽光直射或加熱器排氣管附近）等地方。
- 為使安裝安全可靠，祇能使用提供的安裝零件。

## 安裝角度調整

請在 20° 以內調整安裝角度。

## 頻率選擇開關

AM (FM) 調諧間隔的工廠設定是在 10 k (200 k) 位置。若貴國的頻率分配系統是以 9 kHz (50 kHz) 間隔為基礎，連接前，請將本機左側上的開關設定在 9 k (50 k) 位置上。

頻率選擇開關設定完畢後，必須按壓復原按鈕，使本裝置復位。

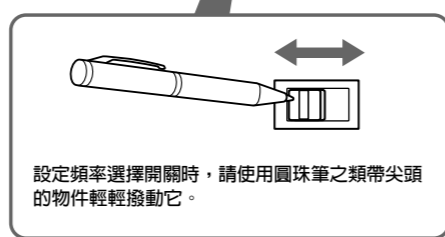
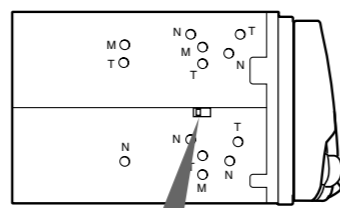

## 將本機安裝於日本產汽車上時 (4)

有的日本產汽車不能安裝本機，在這種情形下，請您向當地的 Sony 經銷商諮詢。

當您把本機安裝在汽車上預先安裝好的托架上時，請使用本機附帶的螺釘 ① 或 ②，把它安裝到您汽車用的相當的安裝孔上：T (用於 TOYOTA)，M (用於 MITSUBISHI)，以及 N (用於NISSAN)。

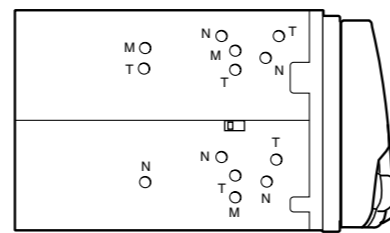

## 註

- 請按照汽車廠牌選用螺釘 ① 或 ②。把本裝置安裝在 MITSUBISHI 三菱汽車時，請利用附帶的螺釘 ②。
- 為防止發生故障，安裝時務必使用托架以及附帶的螺絲 ① 或 ②。
- 按壓本機的按鈕時切勿用力過大。
- 切勿按壓顯示屏。
- 安裝前，務必確認本機頂上沒有任何物體。

## 安裝在點火鑰匙開關上沒有 ACC (輔助) 位置的汽車上時的警告

在關掉汽車引擎之後，一定請按下機器上的 (OFF) 兩秒以關掉時鐘顯示。

如果只短暫地按一下 (OFF)，將不會關掉時鐘顯示而浪費電池。

## 復原按鈕

當安裝和連接完成後，務請用圓珠筆等按壓復原按鈕。

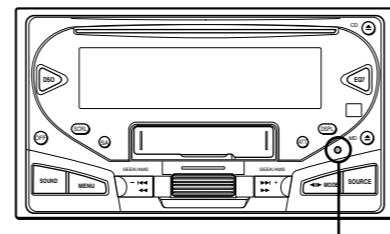

復原按鈕

## 註

當您將電源線連接到本機或復位本機時，在裝入唱碟前必須等待 10 秒鐘左右。若您在 10 秒內就裝入唱碟，本機將不能復位，您就必須再次按壓復原按鈕。

## 사용상의 주의

- 장치는 동상 운전 조작에 방해되지 않도록 설치 장소를 주의해서 선택해 주십시오.
- 장치는 먼지, 더러움, 심한 진동, 직사광선이나 히터 배기구 등 고온이 되는 장소에 설치하지 마십시오.
- 확실히 안전하게 설치하기 위해서는 반드시 부속된 설치 설치판을 사용하여 주십시오.

## 설치 각도의 조절

설치 각도는 20° 미만이 되도록 조절하여 주십시오.

## 주파수 선택 스위치

AM(FM) 튜닝 간격은 공장 출하시 10 k(200 k) 위치로 설정되어 있습니다. 주거 국가의 주파수 할당 방식이 9 kHz(50 kHz) 간격일 때에는 접속하기 전에 본기 왼쪽에 있는 스위치를 9 k(50 k) 위치로 설정하여 주십시오.

주파수 선택 스위치를 설정하려면 리셋트 버튼을 눌러서 본기를 리셋트해야 합니다.

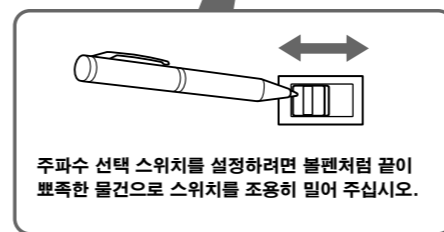
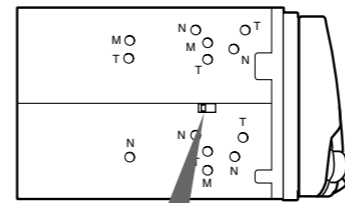

주파수 선택 스위치를 설정하려면 볼펜처럼 끝이 뾰족한 물건으로 스위치를 조심히 밀어 주십시오.

## 자동차에 본기를 접속하기 (4)

일부 차량에는 본기를 설치할 수 없는 경우가 있습니다. 그런 경우에는 Sony 판매점으로 문의하여 주십시오.

본기를 자동차 설치 설치판에 설치할 때에는 자동차에 따라서는 도요타는 T, 미쓰비시는 M, 닛산은 N의 다른 나사 구멍에 나사 ① 또는 ②를 설치하여 주십시오.

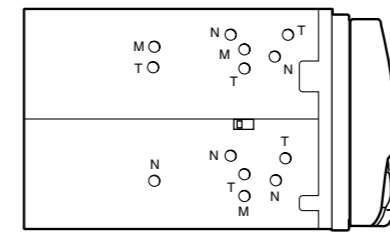

## 주의점

- 자동차 메이커에 따라서 나사 ① 또는 ②를 사용하여 주십시오. 본기는 미쓰비시 자동차에 설치하는 경우는 부속된 나사 ②를 사용하여 주십시오.
- 고장을 방지하기 위해서 반드시 브레이크와 부속된 나사 ③ 또는 ④를 사용해서 설치하여 주십시오.
- 본기 바깥에 무리한 힘을 가하지 마십시오.
- 표시창을 누르지 마십시오.
- 설치하기 전에 본기 위에는 아무것도 올려 놓지 마십시오.

## 시동 키 스위치에 ACC(액세서리) 위치가 없는 자동차에 설치하는 경우의 경고

엔진을 끈 후에는 반드시 장치의 (OFF)를 2 초 이상 눌러서 시계 표시를 꺼 주십시오.

(OFF)를 너무 짧게 누르면 시계 표시가 꺼지지 않고 배터리가 소모됩니다.

## 리셋트 버튼

설치 및 접속을 종료한 후에는 볼펜 등으로 반드시 리셋트 버튼을 눌러 주십시오.

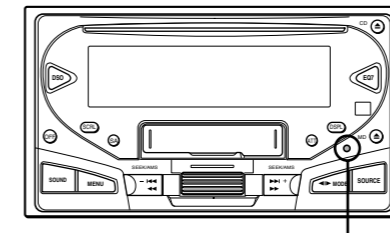

리셋트 버튼

## 주의점

전원 코드를 접속하거나 본기를 리셋트했을 때에는 10초 정도 기다렸다가 디스크를 넣어 주십시오. 10초 이내에 디스크를 넣으면 본기는 리셋트되지 않으므로 다시 한번 리셋트 버튼을 눌러야 합니다.