

Microcassette™-Corder

Operating Instructions
Manual de instrucciones (en el reverso)

M-647V/645V/640V/545V/540V

Sony Corporation © 2001 Printed in China



Sony online http://www.world.sony.com/

For customers in the United States

Owner's Record

The model number is located at the bottom and the serial number is located inside the battery compartment. Record these numbers in the spaces provided below. Refer to these numbers whenever you call upon your Sony dealer regarding this product.

Model No. _____ Serial No. _____

You are cautioned that any changes or modifications not expressly approved in this manual could void your authority to operate this equipment.

WARNING

To prevent fire or shock hazard, do not expose the unit to rain or moisture.

About This Manual

The instructions in this manual are for 5 models. The M-645V is the model used for illustration purposes. Their differences are shown in the table below:

	M-647V/645V/640V	M-545V/540V
TAPE COUNTER	○	○
MIC jack	○	—
BATT lamp	○	—
REC lamp	○	(REC/BATT)
VOR	○	—
FAST PB	○	—
Handstrap	○	○

○: provided or supplied
—: not provided or not supplied

Preparing Power Sources

Choose one of the following power sources.

Dry Batteries

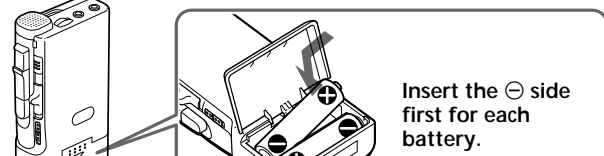

Make sure that nothing is connected to the DC IN 3V jack.
1 Open the battery compartment lid.
2 Insert two size AA (R6) batteries with correct polarity and close the lid.

To take out the batteries

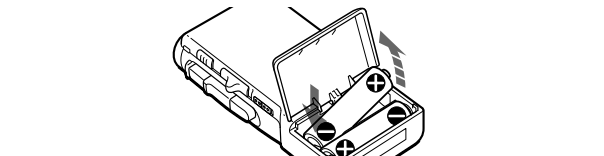

If the battery compartment lid is accidentally detached
Attach it as illustrated.

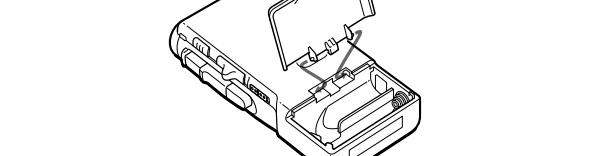

When to replace the batteries

For M-545V/540V
Replace the batteries with new ones when the REC/BATT lamp dims.

For M-647V/645V/640V
Replace the batteries with new ones when the BATT lamps go off and the CUE lamp flashes.
The BATT lamps change as illustrated:

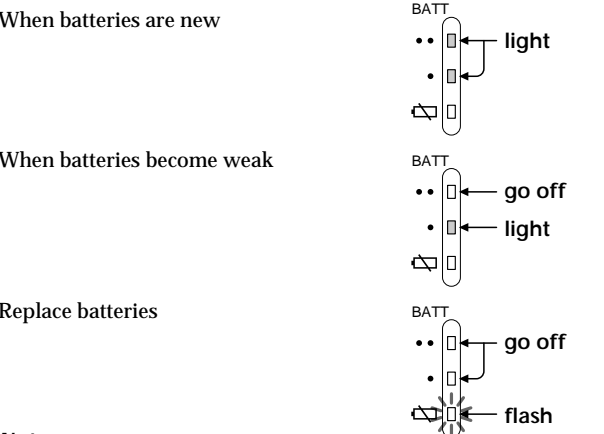

Notes

- The unit will play back normally for a while, even after the CUE lamp flashes. However, replace the batteries as soon as you can. If you do not, the playback cannot be made with normal sound, noise may be recorded and the recorded sound will not be loud enough (M-647V/645V/640V only).
- In the following cases you do not need to replace the batteries:
 - if the REC/BATT lamp or BATT lamps flash with the playback sound when you turn up the volume.
 - if the CUE lamp lights momentarily when the tape starts running or at the end of the tape (M-647V/645V/640V only).
 - if the CUE lamp flashes during FF (CUE) or REW (REVIEW) (M-647V/645V/640V only).

Battery life (Approx. hours) (EIAJ*)

Batteries	Recording
Sony manganese R6P (SR)	7
Sony alkaline LR6 (SG)	24
NC-AA (M-645V only)	6.5

* Measured valued by the standard of EIAJ (Electronic Industries Association of Japan) (Using a Sony Microcassette)

Note
The battery life may shorten depending on the operation of the unit.

House current

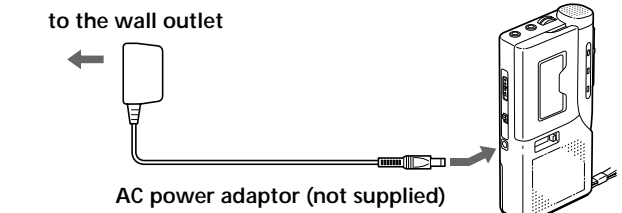

Connect the AC power adaptor to DC IN 3V and to a wall outlet. Use the AC power adaptor (supplied with M-645V only) or the AC-E30HG AC power adaptor (not supplied). Do not use any other AC power adaptor.

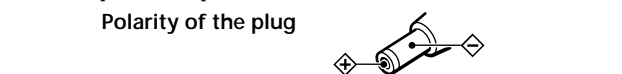

Note
Specifications for AC-E30HG vary for each area. Check your local voltage and the shape of plug before purchasing.

Rechargeable batteries (supplied with M-645V only)

Charge the rechargeable batteries only with the supplied charge adaptor and the AC power adaptor. The rechargeable batteries can be charged approximately 500 times. Be sure to charge the rechargeable batteries for approximately 8 hours before using them. The unit can be used for recording for approximately 6.5 hours with the fully charged rechargeable batteries.

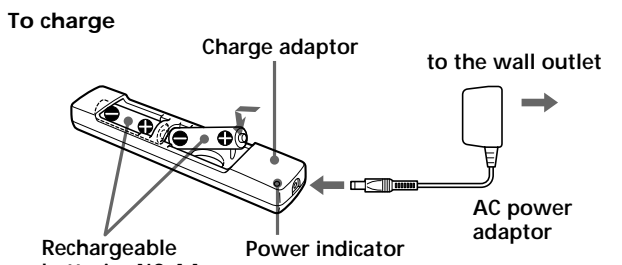

The power indicator of the charge adaptor remains lit as long as power is supplied from the wall outlet.

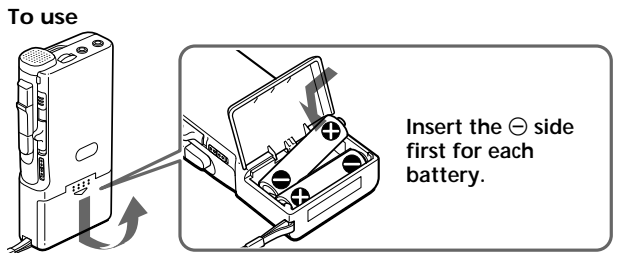

- To use**
- Use the supplied two rechargeable batteries only with the supplied charge adaptor.
 - If there is distortion of sound or excessive noise, or if the unit does not operate properly, turn off the unit and recharge the two rechargeable batteries together.
 - The rechargeable batteries will discharge even when not in use. Be sure to charge them before use.
 - Charge the two rechargeable batteries together. Otherwise, the charging cannot be done.
 - Be sure to remove the rechargeable batteries from the charge adaptor to avoid overcharging (more than 20 hours) when charging has been completed.
 - Charging and operation should be made in temperature ranges 5°C to 40°C (40°F to 104°F).
 - The charge adaptor will become warm during charging but this is not a sign of problem.
 - Do not use or leave the charge adaptor in a location near heat sources or in a place subject to direct sunlight or excessive moisture.
 - Unplug the AC power adaptor from the wall outlet when it is not to be used for long.
 - Do not attempt to charge dry batteries.

Recording

Make sure that nothing is connected to MIC (M-647V/645V/640V only).

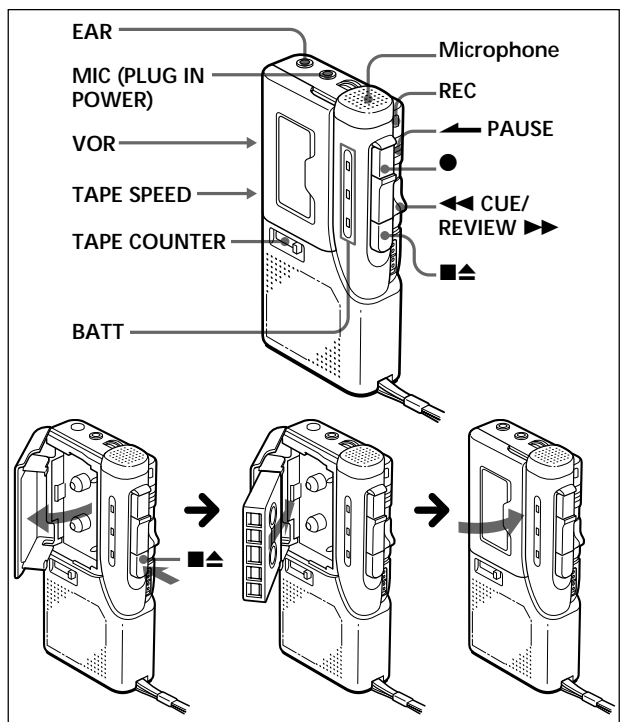

- Press the reset button of the TAPE COUNTER.
- Press ■▲ and insert a standard microcassette with the side to start recording facing the lid
- Select the desired tape speed.
2.4 cm for optimum sound (recommended for normal use): A 30-minute recording can be made using both sides of the MC-30 microcassette.
1.2 cm for longer recording time: A 60-minute recording can be made using both sides of the MC-30 microcassette.
- Set VOR to H, L or OFF.
If you set VOR to H or L, the unit automatically starts recording the sound and pauses when there is no sound (you can save tapes and batteries).
H : To record at meeting or in a quiet and/or spacious place.
L : To record for dictation or in a noisy place.
When the sound is not loud enough, set it to OFF, or the unit may not start recording.
- Press ●.
▲ is pressed simultaneously and recording starts. While the tape runs, the REC lamp or REC/BATT lamp lights and flashes depending on the strength of the sound. Recording level is fixed.

To	Press or slide
Stop recording	■▲
Start recording during playback	● during playback (the unit becomes in the recording mode)
Review the portion just recorded	Push up ◀◀CUE/▶▶REVIEW toward ▶▶REVIEW during the recording. Release the button at the point to start playback.
Pause recording	Slide ◀◀PAUSE in the direction of the arrow. The REC/BATT (M-545V/540V), or REC (M-647V/645V/640V) lamp goes off.
Take out a cassette	■▲

Note
Select the 2.4 cm tape speed for recording, if you play back the recorded tape with another unit. Otherwise, the sound quality may be changed.

Notes on VOR (Voice Operated Recording)

- The VOR system depends on the environmental conditions. If you cannot get the desired results, set VOR to OFF.
- When you use the system in a noisy place, the unit will stay in the recording mode. If the sound is too soft, on the contrary, the unit will not start recording. Set VOR to H (high) or L (low) depending on the conditions.

To monitor the sound
Connect an earphone (not supplied) to EAR jack. The monitor volume cannot be adjusted by VOL.

To prevent a cassette from being accidentally recorded over
Break out and remove the cassette tabs. To reuse the cassette for recording, cover the tab hole with adhesive tape.

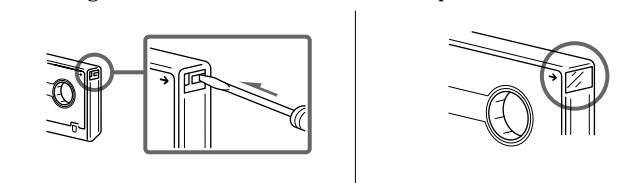

Playing a Tape

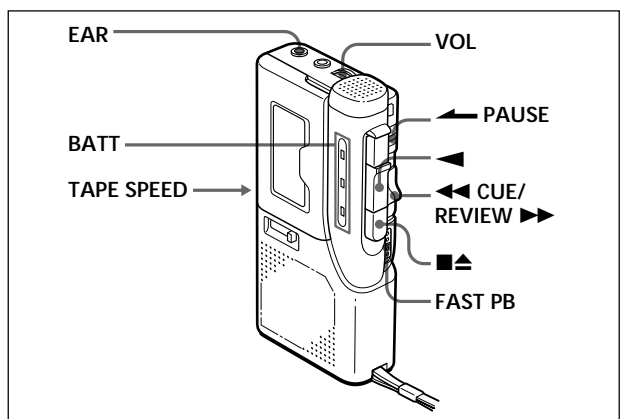

- Insert a cassette with the side to start playing facing the lid.
- Select the tape speed to the same speed as that used for recording.
- Press ◀◀.
- Adjust the volume.

To	Press or slide
Stop playback/stop fast forward or rewind*	■▲
Pause playback	Slide ◀◀PAUSE in the direction of the arrow. The REC/BATT (M-545V/540V) or BATT (M-647V/645V/640V) lamps go off.
Fast forward	Slide ◀◀CUE/▶▶REVIEW toward ◀◀CUE during stop.
Rewind	Slide ◀◀CUE/▶▶REVIEW toward ▶▶REVIEW during stop.
Search forward during playback (CUE)	Keep ◀◀CUE/▶▶REVIEW pushed down during playback and release it at the point you want.
Search backward during playback (REVIEW)	Keep ◀◀CUE/▶▶REVIEW pushed up during playback and release it at the point you want.

* If you leave the unit after the tape has been wound or rewound, the batteries will be consumed rapidly. Be sure to depress ■▲.

Note
If the tape is completely wound or rewound while searching forward/backward during playback (CUE/REVIEW), the ◀◀CUE/▶▶REVIEW switch may not return to the center position when you release the switch. In this case, push back the switch to the center to start playback.

If you plug in headphones (not supplied) to the EAR jack, you will get monaural output from both left and right channels.

To increase the playback speed (M-647V/645V/640V only)
Slide the FAST PB switch in the direction of the arrow. The playback speed will be increased. To return to the original speed, slide the FAST PB switch to the original position.

At the end of the tape
In the recording or playback mode, the tape stops at the end of the tape and the locked buttons will be released automatically (Automatic shut-off mechanism). After fast forward or rewind, be sure to set ◀◀CUE/▶▶REVIEW back to the center.

Recording/Playback with the Connected Equipment (M647V/645V/640V only)

Recording from another tape recorder
Connect another tape recorder to the MIC jack using the RK-G64HG connecting cord (not supplied). Set this unit to the recording mode and another tape recorder to the playback mode. In this case set VOR to OFF.

Recording with an External Microphone
Connect a microphone to the MIC jack. M-647V for the United States : use the supplied microphone. Other models : use a microphone of low impedance (less than 3 kilohms) such as ECM-T6 (not supplied). When using a plug-in-power system microphone, the power to the microphone is supplied from this unit.

Note
When recording with an external microphone, the VOR system may not work properly because of the difference in sensitivity.

Precautions

- On power**
- Operate the unit only on 3 V DC.
 - For AC operation, use the AC adaptor recommended for the unit. Do not use any other type. For battery operation, use two size AA (R6) batteries.
- On the unit**
- Use only the MICROCASSETTE™ (standard microcassettes) with this unit. Non-standard cassettes cannot be used because their "L" dimension (see illustration) is different.

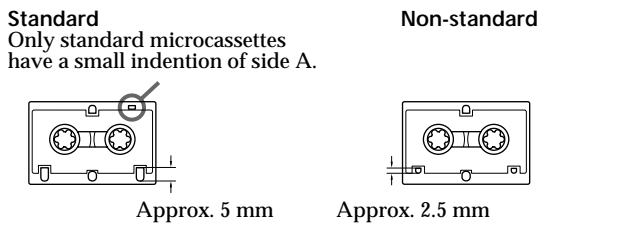

- Do not leave the unit in a location near heat sources, or in a place subject to direct sunlight, excessive dust or mechanical shock.
- Should any solid object or liquid fall into the unit, remove the batteries or disconnect the AC power adaptor, and have the unit checked by qualified personnel before operating it any further.
- Keep personal credit cards using magnetic coding or spring-wound watches etc. away from the unit to prevent possible damage from the magnet used for the speaker.
- When you do not use the unit for long, remove the batteries to avoid damage caused by battery leakage and subsequent corrosion.
- If the unit has not been used for long, set it in the playback mode and warm it up for a few minutes before inserting a cassette.

For the customers in the USA

RECYCLING NICKEL-CADMIUM BATTERIES

Nickel-Cadmium batteries are recyclable. You can help preserve our environment by returning your unwanted batteries to your nearest point for collection, recycling or proper disposal.

Note: In some areas the disposal of nickel-cadmium batteries in household or business trash may be prohibited.

RBRC (Rechargeable Battery Recycling Corporation) advises you about spent battery collection by the following phone number.

Call toll free number: 1-800-822-8837 (United States only)

Caution: Do not handle damaged or leaking nickel-cadmium batteries.

If you have any questions or problems concerning your unit, please consult your nearest Sony dealer.

Troubleshooting

Should any problem persist after you have made these checks, consult your nearest Sony dealer.

- A cassette cannot be inserted.**
- The cassette is being inserted in the wrong way.
 - ▶ has been already pressed.
- Playback cannot be made.**
- The tape has reached the end. Rewind the tape.
 - The batteries are weak. Replace both batteries with new ones.
 - The head is contaminated.
- Recording cannot be made.**
- There is no cassette in the cassette compartment.
 - The cassette tab has been removed.
 - The batteries are weak. Replace both batteries with new ones.
 - The head is contaminated.
 - Improper setting of the VOR switch.
- Recording is interrupted.**
- The VOR switch is set to H or L. When you do not use VOR, set it to OFF.
- During CUE/REVIEW the tape stops or does not run. You cannot fast-forward or rewind.**
- The batteries are weak. Replace both batteries with new ones.
- The unit does not operate.**
- The batteries have been inserted with incorrect polarity.
 - The batteries are weak. Replace both batteries with new ones.
 - ▶PAUSE is slid in the direction of the arrow.
 - The AC power adaptor is connected to the unit only and you are going to use the unit on batteries.
- No sound comes from the speaker.**
- The earphone is plugged in.
 - The volume is turned down completely.
- The sound drops out or comes with excessive noise.**
- The volume is turned down completely.
 - The batteries are weak. Replace both batteries with new ones.
 - The head is contaminated. See "Maintenance".
- Tape speed is too fast or too slow in the playback mode.**
- Improper setting of the TAPE SPEED switch. Set it to the same speed as that used for recording.
- Tape speed is faster than the normal playback speed.**
- The FAST PB switch (M-647V/645V/640V only) is slid in the direction of the arrow.
- Recording cannot be erased completely.**
- The head is contaminated.

Maintenance

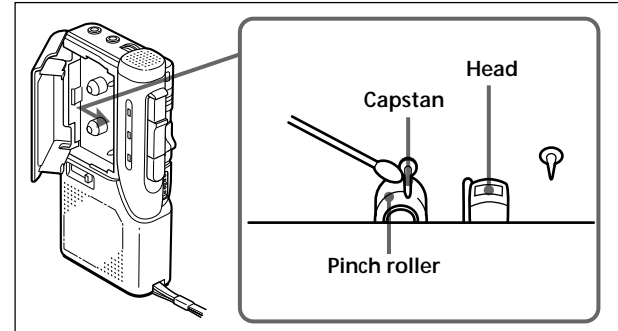

To clean the tape head and path
Press ◀◀ and wipe the head, capstan and the pinch roller with a cotton swab, moistened with alcohol every 10 hours of use.

To clean the exterior
Use a soft cloth slightly moistened in water. Do not use alcohol, benzene or thinner.

Specifications

Tape
MICROCASSETTE™ (normal position type)

Recording system
2-track 1-channel monaural

Speaker
Approx. 3.6 cm (1 1/8 in.) dia.

Tape speed
2.4 cm/s (1 5/16 ips), 1.2 cm/s (1 1/2 ips)

Frequency range
300 - 4,000 Hz (with TAPE SPEED switch at 2.4 cm/s)

Input (M-647V/645V/640V only)
Microphone input jack (minijack/PLUG IN POWER)
sensitivity 0.24 mV for 3 kilohms or lower impedance microphone

Output
Earphone jack (minijack) for 8 - 300 ohms earphone
Power output (at 10% harmonic distortion)
250 mW

Power requirements
3 V DC batteries size AA (R6) × 2/External DC 3V power sources

Dimensions (w/h/d)
Approx. 62.2 × 121.5 × 24.3 mm (2 1/2 × 4 7/8 × 3/32 in.) incl. projecting parts and controls

Mass
Approx. 125 g (4.5 oz)

Supplied accessories
AC power adaptor (1) (M-645V for the United States only)
Battery charge adaptor (1) (M-645V for the United States only)
Rechargeable batteries NC-AA, 1.2 V, 700 mAh, Ni-Cd (2) (M-645V for the United States only)
Microcassette tape MC-30 (1) (M-647V for the United States and M-640V/540V for Europe only)
Microcassette tape MC-30 (2) (M-545V for the United States only)
Microcassette tape MC-30 (3) (M-545V for Canada and Europe only)
Batteries R6P (SR) (2) (M-640V for Europe only)
Alkaline batteries LR6 (2) (M-647V for the United States and M-545V only)
Microphone (1) (M-647V for the United States only)
Carrying pouch (1) (M-647V for the United States only)

Design and specifications are subject to change without notice.

This warranty is valid only in the United States.

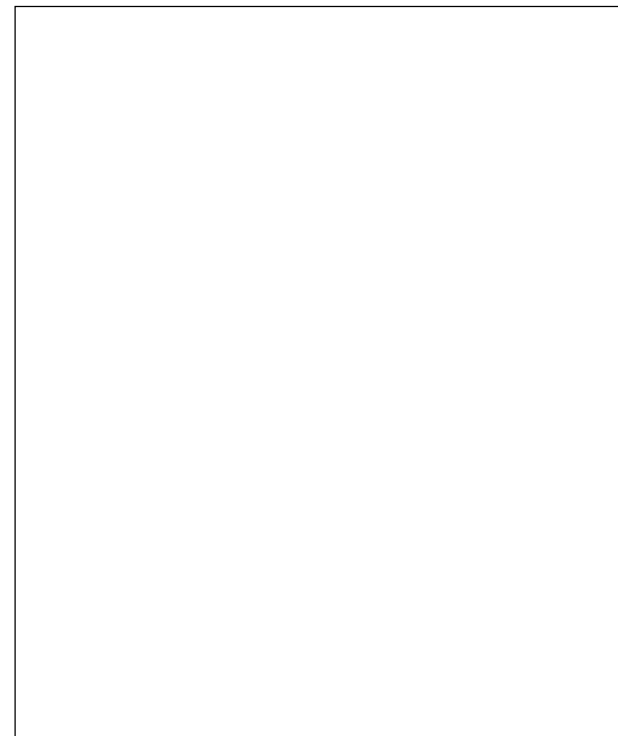

ADVERTENCIA

Para evitar incendios o el riesgo de electrocución, no exponga la unidad a la lluvia ni a la humedad.

Acerca de este manual

Las instrucciones de este manual hacen referencia a 5 modelos. Se ha utilizado el modelo M-645V para las ilustraciones. Las diferencias entre los modelos se muestran en la tabla siguiente:

	M-647V/645V/640V	M-545V/540V
TAPE COUNTER	○	○
MIC jack	○	—
Indicador BATT	○	○
		(REC/BATT)
Indicador REC	○	○
		(REC/BATT)
VOR	○	○
FAST PB	○	—
Asa de mano	○	○

○: proporcionado o suministrado
—: no proporcionado o no suministrado

Fuentes de alimentación

Elija una de las siguientes fuentes de alimentación.

Pilas secas

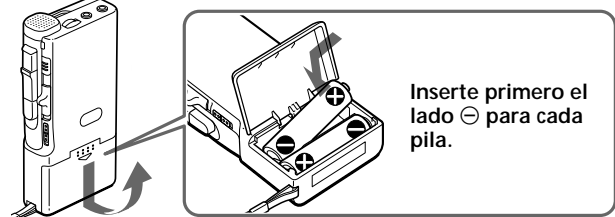

Compruebe que no se ha realizado ninguna conexión a la toma DC IN 3V.

- 1 Abra la tapa del compartimento de las pilas.
- 2 Inserte dos pilas R6 (tamaño AA) con la polaridad correcta y cierre la tapa.

Para extraer las pilas

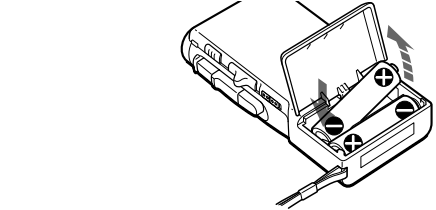

Si la tapa del compartimento de las pilas se desprende accidentalmente Colóquela como se indica.

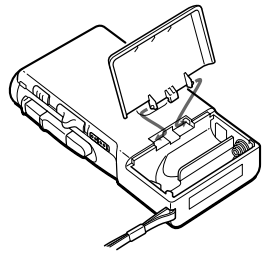

Cuándo reemplazar las pilas

Para la M-545V/540V
Reemplace las pilas por otras nuevas cuando el indicador REC/BATT se atentie.

Para la M-647V/645V/640V
Reemplace las pilas por otras nuevas cuando los indicadores BATT se apague y parpadee el indicador . Los indicadores BATT cambiarán como se muestra en la ilustración:

Quando las pilas sean nuevas encendida		BATT ●● → encendida
Quando las pilas se debiliten apagada		BATT ●● → apagada ●● → encendida
Reemplace las pilas.		BATT ●● → apagada ●● → parpadeando

Notas

- La unidad reproducirá normalmente durante un momento aunque parpadee el indicador . Sin embargo, reemplace las pilas lo antes posible. Si no lo hiciese, la reproducción no podría realizarse con el sonido normal, podría grabarse ruido, y el sonido grabado no sería suficientemente alto (M-647V/645V/640V solamente).
- En los casos siguientes, no necesitará reemplazar las pilas:
 - Si el indicador REC/BATT o los indicadores BATT parpadean con el sonido de reproducción cuando aumente el volumen.
 - Si el indicador se enciende momentáneamente cuando la cinta comienza a moverse o al final de la misma (M-647V/645V/640V solamente).
 - Si el indicador parpadea durante el avance rápido (búsqueda hacia adelante) [FF (CUE)] o el rebobinado (búsqueda hacia atrás) [REW (REVIEW)] (M-647V/645V/640V solamente).

Duración de las pilas (horas aprox.)	Grabación	(EIAJ)*
Pilas		
De manganeso R6P (SR) Sony	7	
Alcalinas LR6 (SG) Sony	24	
NC-AA (M-645V solamente)	6,5	

* Valor determinado por el estándar de EIAJ (Electronic Industries Association of Japan) (Utilizando un microcassette Sony)

Nota

La duración de las pilas puede verse reducida. Ello dependerá del uso de la unidad.

Alimentación doméstica

a toma de alimentación



Conecte el adaptador de alimentación CA a DC IN 3V y a la toma de red. Utilice el adaptador de CA (suministrado con la M-645V solamente) o el adaptador AC-E30HG (no suministrado). No utilice ningún otro tipo de adaptador CA.

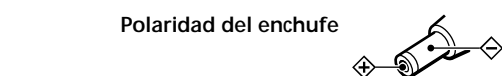

Nota

Las especificaciones de la unidad AC-E30HG varían en función de la zona. Compruebe la tensión local y la forma del enchufe antes de la adquisición.

Baterías (suministradas con la M-645V solamente)

Cargue las baterías solamente con el adaptador para carga y el adaptador de alimentación de CA suministrados. Las baterías podrán cargarse unas 500 veces. Cerciórese de cargar las baterías durante unas 8 horas antes de utilizarlas. La unidad podrá utilizarse para grabación durante unas 6,5 horas con las baterías completamente cargadas.

Para cargar

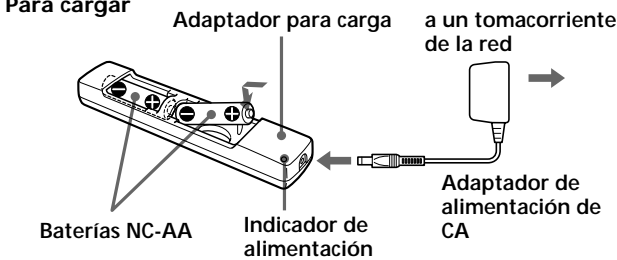

El indicador de alimentación del adaptador para carga permanecerá encendido mientras esté suministrándose alimentación del tomacorriente de la red.

Para utilice

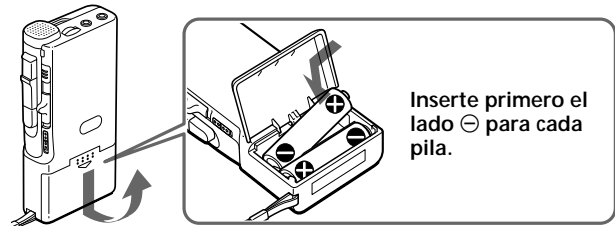

Notas

- Utilice las dos baterías solamente con el adaptador para carga suministrado.
- Si se produce distorsión del sonido, o hay ruido excesivo, o si la unidad no funciona adecuadamente, desconecte la alimentación de la unidad y recargue juntas las dos baterías.
- Las baterías se descargarán incluso aunque no las utilice. Cerciórese de cargarlas antes de utilizarlas.
- Recargue las dos baterías juntas. De lo contrario, la carga no podría realizarse.
- Cerciórese de extraer las baterías del adaptador para carga cuando haya finalizado la carga a fin de evitar que se sobrecarguen (más de 20 horas).
- La carga y la operación deberán realizarse a temperaturas comprendidas entre 3 y 40°C.
- El adaptador para carga se calentará durante la carga, pero esto no significa problema alguno.
- No utilice ni deje el adaptador para carga en un lugar cercano a fuentes térmicas ni sometido a la luz solar directa ni a humedad excesiva.
- Cuando no vaya a utilizar el adaptador de alimentación de CA durante mucho tiempo, desenchúfelo del tomacorriente de la red.
- No intente cargar pilas.

Grabación

Cerciórese de que no haya nada conectado a MIC (M-647V/645V/640V solamente).

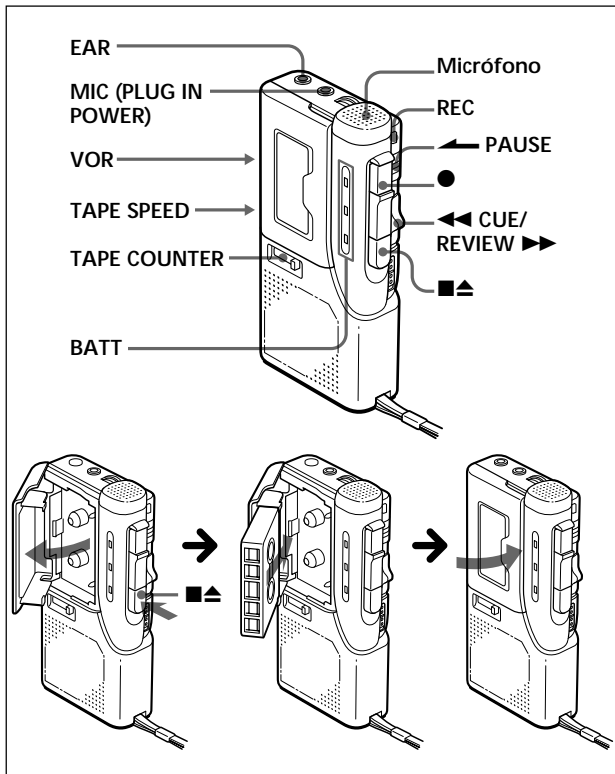

- 1 Pulse el botón de restauración de TAPE COUNTER.
 - 2 Pulse y inserte una microcassette estándar con la cara que desea grabar mirando hacia la tapa.
 - 3 Seleccione la velocidad de cinta que dese. 2.4 cm para obtener un sonido óptimo (recomendado para uso normal): Es posible realizar una grabación de 30 minutos utilizando las dos caras de una cinta microcassette MC-30. 1.2 cm para mayor tiempo de grabación: Es posible realizar una grabación de 60 minutos utilizando las dos caras de una cinta microcassette MC-30.
 - 4 Sitúe VOR en la posición H, L u OFF. Si sitúa VOR en la posición H o L, la unidad inicia automáticamente la grabación del sonido y activa el modo de pausa si no hay sonido (de este modo, se ahorra cinta y pilas). H : Para grabar en reuniones o en lugares silenciosos y/o amplios. L : Para grabar un dictado o en un lugar ruidoso. Cuando el sonido no es suficientemente alto, seleccione la posición OFF, o es posible que la unidad no empiece a grabar.
- 5 Pulse . se pulsa simultáneamente y se inicia la grabación. Mientras la cinta está funcionando, el indicador REC/BATT se ilumina y parpadea en función de la intensidad del sonido. El nivel de grabación es fijo.

Para	Pulse o deslice
Detener la grabación	
Iniciar la grabación durante la reproducción	
Revisar una parte de cinta recién grabada	Empuje /REVIEW hacia durante la grabación. Suelte el botón para iniciar la reproducción.
Hacer una pausa en la grabación	Deslice en la dirección de la flecha. El indicador REC/BATT (M-545V/540V) o REC (M-647V/645V/640V) se apaga.
Extraer una cassette	

Nota

Seleccione la velocidad de grabación de cinta de 2.4 cm si reproduce la cinta grabada en otra unidad. De otro modo, la calidad del sonido puede modificarse.

Observaciones sobre VOR (Grabación activada por voz)

- El sistema VOR depende de las condiciones ambientales. Si no obtiene los resultados deseados, sitúe VOR en la posición OFF.
- Al utilizar el sistema en un lugar ruidoso, la unidad permanecerá en el modo de grabación. Por el contrario, si el sonido es demasiado bajo, la unidad no comenzará a grabar. Sitúe VOR en la posición H (alto) o L (bajo) según las condiciones.

Para controlar el sonido

Conecte el auricular (no suministrado) a la toma EAR. No es posible ajustar el volumen de control con VOL.

Para impedir que una cassette se grabe accidentalmente

Rompa y retire las lengüetas de la cassette. Para volver a utilizar la cassette para grabar, cubra el orificio de la lengüeta con cinta adhesiva.

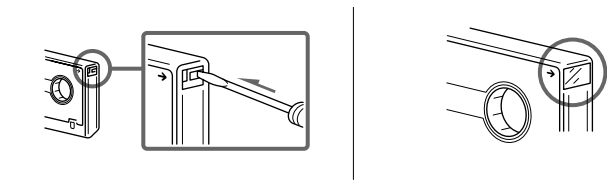

Reproducción de cintas

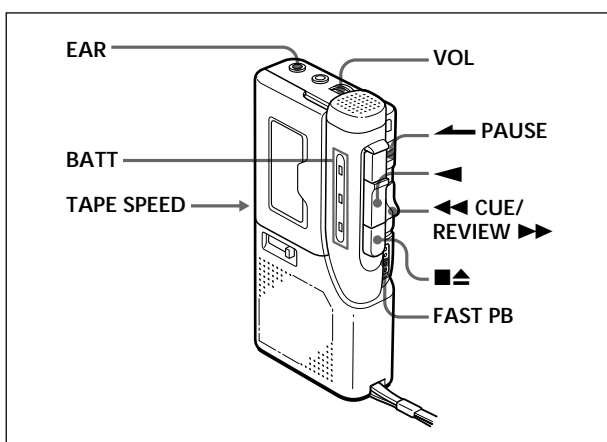

- 1 Inserte una cassette con la cara que va a reproducir mirando a la tapa.
- 2 Seleccione la velocidad de cinta que se utilizó al grabarla.
- 3 Pulse .
- 4 Ajuste el volumen.

Para	Pulse o deslice
Detener la reproducción/detener el avance o rebobinado rápido de cinta*	
Introducir una pausa en la reproducción	Deslice en la dirección de la flecha. El indicador REC/BATT (M-545V/540V) o BATT (M-647V/645V/640V) se apaga.
Avanzar rápido	Deslice /REVIEW hacia durante la detención.
Rebobinar	Deslice /REVIEW hacia durante la detención.
Buscar hacia delante durante la reproducción (CUE)	Mantenga pulsado hacia abajo /REVIEW durante la reproducción y suéltelo en la posición que desee.
Buscar hacia atrás durante reproducción (REVIEW)	Mantenga pulsado hacia arriba /REVIEW durante la reproducción y suéltelo en la posición que desee.

* Si deja la unidad encendida después de rebobinar la cinta, las pilas se consumirán con rapidez. Asegúrese de desactivar el botón .

Nota

Si la cinta se ha bobinado por completo mientras se realiza la búsqueda hacia adelante/detrás durante la reproducción (CUE/REVIEW), el interruptor /REVIEW puede no volver a la posición central al soltarlo. En este caso, desplace el interruptor a la posición central para iniciar la reproducción.

Si conecta auriculares (no suministrados) a la toma EAR, los canales izquierdo y derecho emitirán sonido monofónico.

Para aumentar la velocidad de reproducción (M-647V/645V/640V solamente)

Deslice el interruptor FAST PB en la dirección de la flecha. La velocidad de reproducción aumentará. Para volver a la velocidad original, deslice el interruptor FAST PB hasta la posición original.

Al final de la cinta

En el modo de grabación o reproducción, la cinta se detiene cuando llega al final y los botones bloqueados se liberan automáticamente (mecanismo de desconexión automática). Asegúrese de ajustar /REVIEW en la posición central después del avance rápido o el rebobinado.

Grabación/reproducción con el equipo conectado (M647V/645V/640V solamente)

Grabación desde otra grabadora de cintas

Conecte la otra grabadora a la toma MIC utilizando un cable conector RK-G64HG (no suministrado). Ponga esta unidad en el modo de grabación y la otra grabadora de cintas en el modo de reproducción. En este caso, ponga VOR en OFF.

Grabación con un micrófono externo

Conecte un micrófono a la toma MIC. M-647V para Estados Unidos: utilice el proveído micrófono. Otro modelo: utilice un micrófono de baja impedancia (menos de 3 kilohmios) como el ECM-T6 (no suministrado). Cuando utilice un micrófono con alimentación a través de la clavija, la alimentación del mismo la suministrará la unidad.

Nota

Cuando grabe con un micrófono externo, el sistema VOR puede no trabajar adecuadamente debido a la diferencia de sensibilidad.

Precauciones

Acerca de la alimentación

- Utilice la unidad sólo con 3V CC. Para utilizar CA, utilice el adaptador de CA recomendado para la unidad. No emplee otro tipo de adaptador. Si va a utilizar pilas, emplee dos pilas R6 (tamaño AA).

Acerca de la unidad

- Utilice sólo ^(MICROCASSETTE) (microcassettes estándar) con esta unidad. Los cassettes no estándar no pueden utilizarse porque su dimensión "L" (consulte la ilustración) es diferente.

Estándar No estándar

Sólo las cintas microcassettes estándar tienen una pequeña hendidura en la cara A.

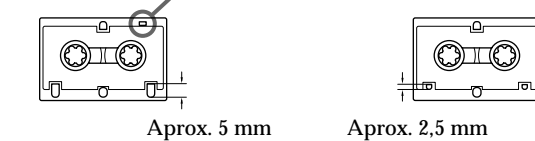

- No coloque la unidad cerca de fuentes de calor ni en un lugar expuesto a la luz del sol, a cantidades de polvo excesivas o a golpes mecánicos.
- Si se introduce algún objeto sólido o se derrama líquido dentro de la unidad, extraiga las pilas o desconecte el adaptador de alimentación de CA y haga que personal cualificado revise la unidad antes de volver a utilizarla.
- Aleje las tarjetas de crédito personales con codificación magnética o los relojes de cuerda, etc., de la unidad para evitar que se produzcan posibles daños por el imán del altavoz.
- Si no va a utilizar la unidad durante un periodo de tiempo prolongado, extraiga las pilas para evitar que se produzcan daños derivados de fugas del electrolito o corrosión.
- Si la unidad no se ha utilizado durante varios días, active el modo de reproducción y deje que se caliente durante unos minutos antes de insertar una cinta.

Para clientes en EE UU

RECICLAJE DE PILAS DE NIQUEL-CADMIO

Las pilas de níquel-cadmio son reciclables. Puede ayudar a conservar el medio ambiente devolviendo las pilas que no desee al punto de recogida o de reciclaje más próximo. Nota: En ciertas zonas, el desecho de pilas de níquel-cadmio en contenedores domésticos o industriales puede estar prohibido.



La PBRC (Rechargeable Battery Recycling Corporation) la aconsejará sobre la recogida de pilas usadas en el siguiente número de teléfono :

Llamada gratuita: 1-800-822-8837 (solo Estados Unidos)

Aviso: No maneje pilas de níquel-cadmio dañadas o con fugas.

Si tiene alguna duda o problema referentes a la unidad, póngase en contacto con el proveedor Sony más cercano.

Solución de problemas

Si sigue teniendo problemas después de revisar esta lista, consulte al proveedor Sony más cercano.

No es posible insertar una cassette.

- La cassette se está insertando en la posición incorrecta.
- Ya se ha pulsado .

No es posible realizar la reproducción.

- La cinta ha llegado al final. Rebobínela.
- La energía de las pilas es débil. Sustitúyalas por unas nuevas.
- El cabezal está contaminado.

No es posible grabar.

- No hay ninguna cassette en el compartimiento.
- Se ha retirado la lengüeta de la cassette.
- La energía de las pilas es débil. Sustitúyalas por unas nuevas.
- El cabezal está contaminado.
- Ajuste incorrecto del interruptor VOR.

Se interrumpa la grabación.

- El interruptor VOR está en la posición H o L. Cuando no utilice VOR, sitúelo en OFF.

Durante CUE/REVIEW, la cinta se detiene o no funciona. No es posible avanzar con rapidez ni rebobinar.

- La energía de las pilas es débil. Sustitúyalas por unas nuevas.

La unidad no funciona.

- Las pilas se han insertado con la polaridad incorrecta.
- La energía de las pilas es débil. Sustitúyalas por unas nuevas.
- Se ha deslizado en la dirección de la flecha.
- El adaptador de alimentación CA sólo se ha conectado a la unidad y va a utilizar la unidad con las pilas.

El altavoz no emite sonido.

- Los auriculares están enchufados.
- El volumen está completamente al mínimo.

El sonido desaparece o aparece con ruido excesivo.

- El volumen está completamente al mínimo.
- La energía de las pilas es débil. Sustitúyalas por unas nuevas.
- El cabezal está contaminado. Consulte "Mantenimiento".

La velocidad de cinta es demasiado rápida o lenta en el modo de reproducción.

- Ajuste incorrecto del interruptor TAPE SPEED. Seleccione la misma velocidad que la utilizada para grabar.

La velocidad de más rápida que la de reproducción normal.

- El interruptor FAST PB (M-647V/645V/640V solamente) está deslizado en la dirección de la flecha.

No es posible borrar completamente la grabación.

- El cabezal está contaminado.

Mantenimiento

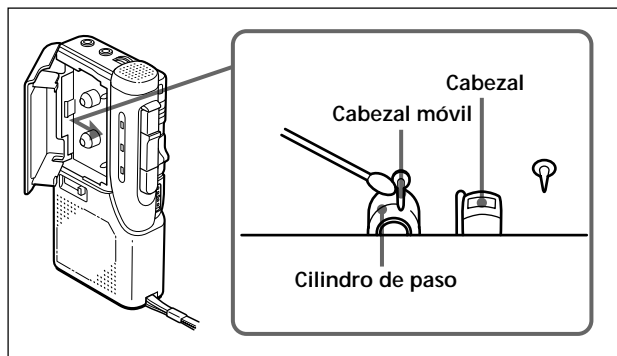

Para limpiar el cabezal y la pista de la cinta

Pulse y limpie el cabezal, el cabezal móvil y el cilindro de paso con un bastoncillo de algodón humedecido en alcohol cada 10 horas de uso.

Para limpiar el exterior

Utilice un paño suave ligeramente humedecido en agua. No emplee alcohol, bencina ni diluyentes.

Especificaciones

Cinta	^(MICROCASSETTE) (tipo de posición normal)
Sistema de grabación	2 pistas, 1 canal monofónico
Altavoz	Aprox. 3.6 cm de diámetro
Velocidad de cinta	2.4 cm/s, 1.2 cm/s
Gama de frecuencias	300 - 4.000 Hz (con el interruptor TAPE SPEED ajustado en 2.4 cm/s)
Entrada (M-647V/645V/640V solamente)	Toma de entrada para micrófono (minitoma/PLUG IN POWER)
	Sensibilidad de 0.24 mV para micrófono con impedancia de 3 kilohmios o menos
Salida	Toma de auriculares (minitoma) para auriculares de 8 a 300 ohmios
Salida de alimentación (al 10% de distorsión armónica)	250 mW
Requisitos de alimentación	Pilas R6 (tamaño AA) de 3 V CC × 2 / Fuentes externas de alimentación de CC de 3 V
Dimensiones (an/al/frn)	Aprox. 62,2 × 121,5 × 24,3 mm., incluidos componentes y controles.
Masa	Aprox. 125 g
Accesorios suministrados	Adaptador de alimentación de CA (M-645V para Estados Unidos solamente) Adaptador para carga de baterías (M-645V para Estados Unidos solamente) Baterías NC-AA, 1.2 V, 700 mAh, Ni-Cd (2) (M-645V para Estados Unidos solamente) Microcassette MC-30 (1) (M-647V para Estados Unidos y M-640V/540V para Europa solamente) Microcassette MC-30 (2) (M-545V para Estados Unidos solamente) Microcassette MC-30 (3) (M-545V para Canadá y Europe solamente) Pilas R6P (SR) (2) M-640V para Europa solamente) Pilas alcalinas LR6 (2) M-647V para Estados Unidos y M-545V solamente) Micrófono (1) (M-647V para Estados Unidos solamente) Funda de transporte (1) (M-647V para Estados Unidos solamente)

El diseño y las especificaciones están sujetos a cambio sin previo aviso.