

FM/MW/LW Compact Disc Player CD-проигрыватель с Встроенным FM/MW/LW-Тюнером

Установка/Подсоединение
Встановлення/Підключення

CDX-GT929U

© 2008 Sony Corporation Printed in Thailand

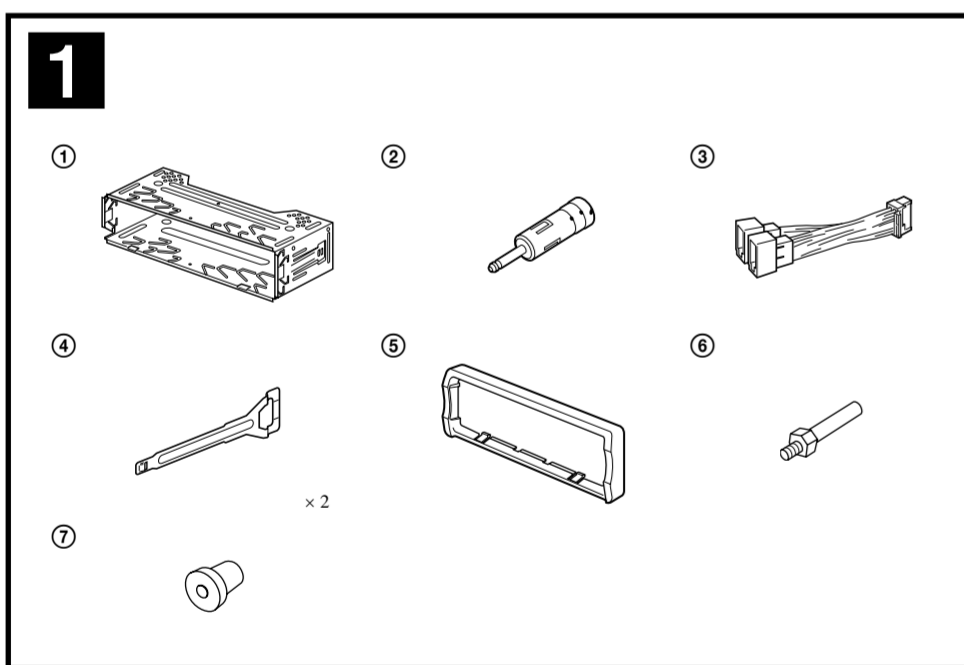
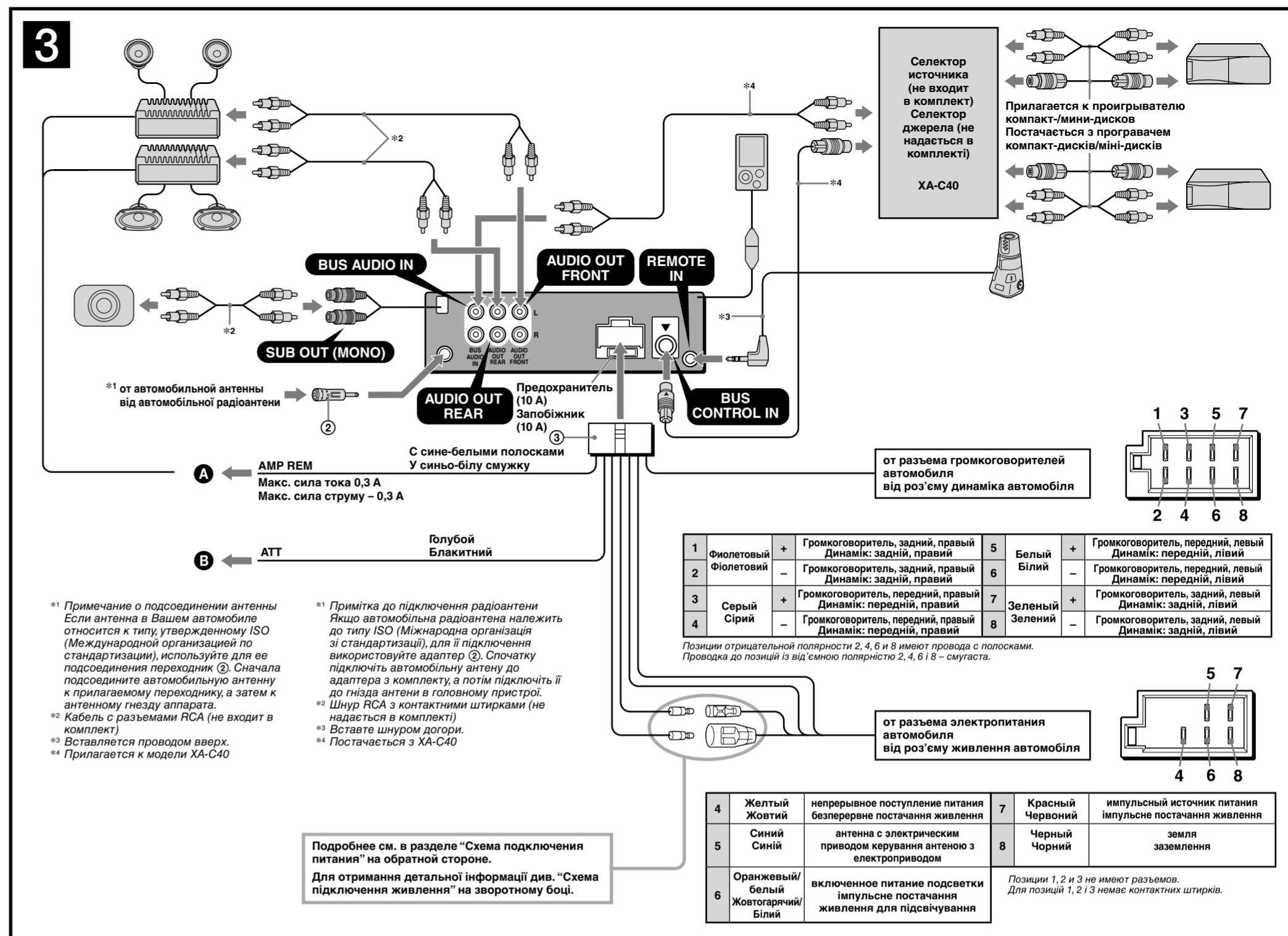
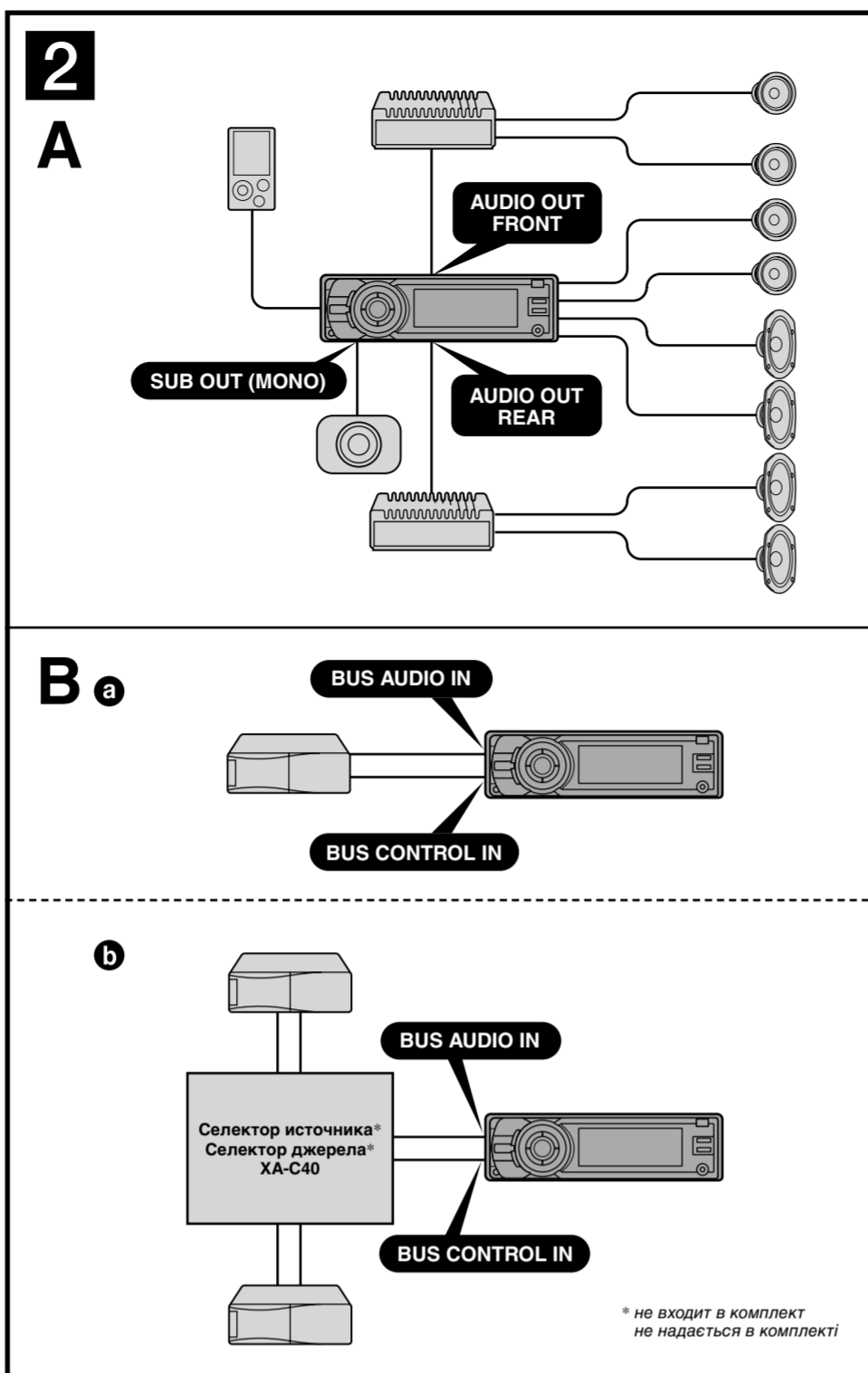

Меры предосторожности

- Данный аппарат рассчитан для подключения только к аккумулятору 12 В постоянного тока с отрицательным заземлением.
 - Не допускайте попадания проводов под винты или между подвижными деталями (например, между направляющими сиденья).
 - Перед подключением аппарата выключите зажигание автомобиля во избежание короткого замыкания.
 - Подсоедините соединительный провод питания ③ сначала к аппарату и громкоговорителям, а затем к дополнительному разъему питания.
 - Подведите все провода заземления к одной точке заземления.
 - В целях безопасности обязательно изолируйте все свободные неподсоединенные провода изоляционной лентой.
- Примечания относительно провода питания (желтого)**
- При подключении этого аппарата вместе с другими стереокомпонентами номинальное значение силы тока в контуре питания автомобиля должно превышать суммарное значение силы тока, указанное на предохранителях всех компонентов.
 - Если номинальное значение силы тока в контуре питания автомобиля не достаточно высокое, подсоедините аппарат напрямую к аккумулятору.

Перечень деталей 1

- Цифры в списке соответствуют цифрам, упоминаемым далее в данной инструкции.
- Кронштейн ① прикреплен к аппарату до поставки.
- Прежде чем устанавливать устройство, снимите кронштейн ① с аппарата с помощью ключей ④ для демонтажа.
- Дополнительную информацию см. в разделе "Удаление защитной манжеты и кронштейна ④" на обратной стороне страницы.
- Сохраните ключи для демонтажа ④ для использования в будущем, так как они также потребуются при демонтаже аппарата из машины.

Внимание
Обратитесь с кронштейном ① осторожно, чтобы не повредить пальцы.

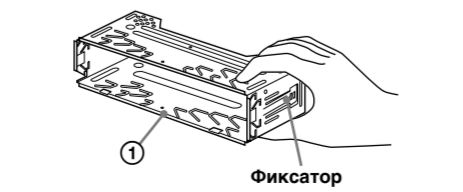

Пример подключения 2

- Примечания (2-A)**
- Прежде чем подключать аппарат к усилителю, обязательно подсоедините провод заземления 4 - В Ом, обладающие способностью принимать достаточно мощный сигнал. В противном случае они могут быть повреждены.
 - Не подсоединяйте контактные гнезда громкоговорителей к шасси автомобиля и не соединяйте гнезда правого громкоговорителя с гнездами левого.
 - Не подключайте провод заземления аппарата к отрицательному (-) контакту громкоговорителя.
 - Не пытайтесь подсоединить громкоговорители параллельно.
 - Подсоединять можно только пассивные громкоговорители. Подсоединение активных громкоговорителей (со встроенным усилителем) к гнездам для громкоговорителей может привести к повреждению аппарата.
 - Во избежание неправильной работы аппарата не используйте встроенные в автомобиль провода громкоговорителей, если используется общий отрицательный провод (-) для правого и левого громкоговорителя.
 - Не подсоединяйте друг к другу провода громкоговорителей аппарата.
- Советы (2-B-C)**
- При подсоединении только одного проигрывателя компакт- / мини-дисков (или другого дополнительного устройства), подсоединение осуществляется непосредственно к этому аппарату.
 - При подсоединении двух или более проигрывателей компакт- / мини-дисков (или других дополнительных устройств) необходима переключатель выбора источника XA-C40 (не входит в комплект).

Схема подключения 3

- Подключение к входу AMP REMOTE IN дополнительного усилителя мощности
- К интерфейсному кабелю автомобильного телефона

Внимание

Если Вы используете антенну с электрическим приводом без релейного блока, подсоединение этого аппарата посредством прилагаемого провода питания ③ может привести к повреждению антенны.

О проводах управления и питания

- При включении тюнера, а также использовании функции AF (Альтернативные частоты) или TA (Сообщения о текущей ситуации на дорогах) по проводу управления антенной с электрическим приводом (голубой) подается 12 В постоянного тока.
- Если на заднем/боковом стекле автомобиля установлена встроенная антенна диапазона FM/MW/LW, подсоедините провод управления антенной с электрическим приводом (синий) или провод питания аппарата (красный) к клемме питания существующего усилителя антенны. Чтобы получить дополнительные сведения, обратитесь к своему дилеру.
- Антенна с электрическим приводом, не снабженная релейным блоком, с этим аппаратом использоваться не может.

Подсоединение для поддержки памяти

Когда к аппарату подсоединен желтый электрический провод, блок памяти будет постоянно получать питание даже при выключенном зажигании.

- Примечания относительно подсоединения громкоговорителей**
- Прежде чем подсоединять громкоговорители, выключите аппарат.
 - Используйте громкоговорители с полным сопротивлением 4 - 8 Ом, обладающие способностью принимать достаточно мощный сигнал. В противном случае они могут быть повреждены.
 - Не подсоединяйте контактные гнезда громкоговорителей к шасси автомобиля и не соединяйте гнезда правого громкоговорителя с гнездами левого.
 - Не подключайте провод заземления аппарата к отрицательному (-) контакту громкоговорителя.
 - Не пытайтесь подсоединить громкоговорители параллельно.
 - Подсоединять можно только пассивные громкоговорители. Подсоединение активных громкоговорителей (со встроенным усилителем) к гнездам для громкоговорителей может привести к повреждению аппарата.
 - Во избежание неправильной работы аппарата не используйте встроенные в автомобиль провода громкоговорителей, если используется общий отрицательный провод (-) для правого и левого громкоговорителя.
 - Не подсоединяйте друг к другу провода громкоговорителей аппарата.

Примечание относительно подсоединения
Если громкоговоритель и усилитель подсоединены неправильно, на дисплее отобразится надпись "FAILURE". В этом случае проверьте правильность подсоединения громкоговорителя и усилителя.

Увага!

- Этот прибор разработано лишь для работы из заземления вид'ємного полюса 12 В постійної напруги.
 - Не прикріплюйте проводку гвинтами і не прикріплюйте її до рухомих деталей (наприклад лоруччя сидіння).
 - Перед створенням відключення вимкніть запалювання автомобіля, щоб запобігти короткому замиканню.
 - Підключіть кабель живлення ③ до пристрою та динаміків перед його підключенням до роз'єму резервного живлення.
 - Підключіть всі заземлені кабелі до однієї точки заземлення.
 - Переконайтеся в тому, що будь-які нестійкі ізолюючі кабелі ізолювано відповідною ізолюючою стрічкою для забезпечення безпеки.
- Примітки щодо кабелю підключення живлення (жовтий)**
- За підключення пристрою разом із іншими стереокомпонентами сила струму у контурі автомобіля має бути вищою суми значень сили струму, вказаної на плавких запобіжниках кожного компонента.
 - Якщо сила струму у контурі автомобіля недостатньо висока, підключіть пристрій безпосередньо до акумулятора.

Список деталей 1

- Цифры в списке соответствуют цифрам в инструкции.
- Кронштейн ① поставляется с прибором у комплекта. Перед установлением прибором скоротайтеся демонтажними ключами ④, щоб від'єднати кронштейн ① від пристрою.
- Для отримання докладної інформації див. "Видалення захисної манжети та кронштейна ④" на зворотному боці сторінки.
- Збережіть на майбутнє ці демонтажні ключі ④, оскільки вони потрібні для зняття пристрою з автомобіля.

Увага!
Тримайте підставку ① обережно, щоб уникнути пошкодження пальців.

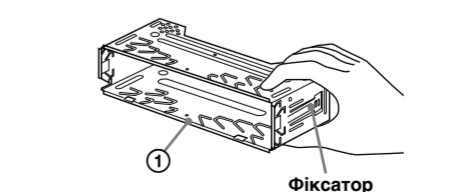

Приклад підключення 2

- Примітка (2-A)**
- Перед підключенням підсилювача переконайтеся, що підключено заземлений кабель.
 - Сигнал сповіщення спрацює, лише якщо використовується вбудований підсилювач.
- Поради (2-B-C)**
- Якщо передбачається лише один програвач компакт-дисків/ міні-дисків або інший додатковий пристрій, приєднайте його безпосередньо до цього апарата.
 - Щоб приєднати два або більше програвачів компакт-дисків/ міні-дисків або інших додаткових пристроїв, потрібен селектор джерела XA-C40 (у комплекті не надається).

Схема підключення 3

- Для AMP REMOTE IN додаткового підсилювача потужності
- Для інтерфейсного кабелю телефону в автомобілі

Увага!

Якщо антенна з електроприводом не має релейної стійки, підключення цього пристрою за допомогою кабелю живлення з комплекту у ③ може пошкодити антену.

Примітка щодо кабелю керування та кабелю постачання живлення

- Кабель керування антенною з електроприводом (синій) постачає +12 В постійної напруги за замовленням тюнера або під час активації функції AF (Alternative Frequency) (альтернативна частота) або TA (Traffic Announcement) (повідомлення про ситуацію на дорогах).
- Якщо ваш автомобіль оснащено вбудованою антенною FM/MW/LW на задньому/боковому склі, підключіть кабель керування антенною (синій) або додатковий кабель підключення живлення (червоний) до роз'єму живлення наявного антенного підсилювача. Для отримання докладної інформації зверніться до свого дилера з продажу.
- Антену з електроприводом без релейної стійки не можна використовувати із цим пристроєм.

Підключення запам'ятовуючої системи
Якщо підключено жовтий кабель постачання живлення, живлення завжди постачатиметься до запам'ятовуючої системи навіть за вимкненого запалювання.

Примітка щодо підключення динаміка

- Перед підключенням динаміків вимкніть пристрій.
 - Використовуйте динаміки з позивним опором від 4 до 8 Ом і відповідною припустимою відносною потужністю, щоб уникнути їх пошкодження.
 - Не підключайте роз'єм динаміків до шасі автомобіля і не з'єднуйте роз'єми правого і лівого динаміка.
 - Не підключайте заземлений кабель цього пристрою до від'ємного (-) роз'єму динаміка.
 - Не намагайтеся підключити динаміки паралельно.
 - Підключайте лише пасивні динаміки. Підключення активних динаміків (із вбудованим підсилювачем) до роз'ємів динаміків може пошкодити пристрій.
 - Щоб уникнути несправної роботи пристрою, не використовуйте вбудований кабель динаміка, встановлений в автомобілі, якщо пристрій використовує спільно негативний (-) кабель для правого та лівого динаміка.
 - Не підключайте кабелі динаміка пристрою один до одного.
- Примітка щодо підключення**
Якщо динамік і підсилювач не підключено належним чином, на дисплеї відобразиться "FAILURE" (помилка). У такому випадку переконайтеся, що динамік і підсилювач підключено належним чином.

4

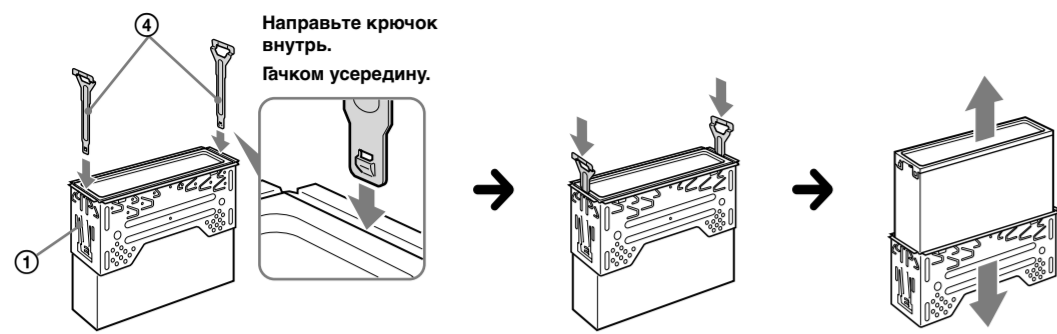

Направьте крючок
внутрь.
Гачком усередину.

5 A 1

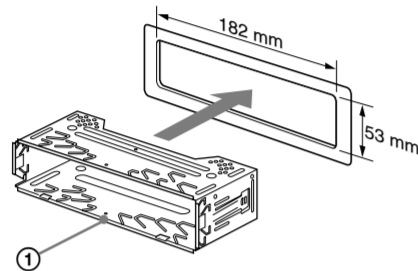

2

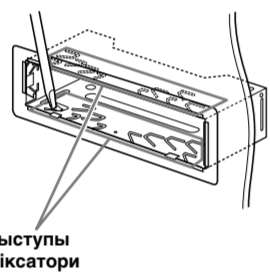

3

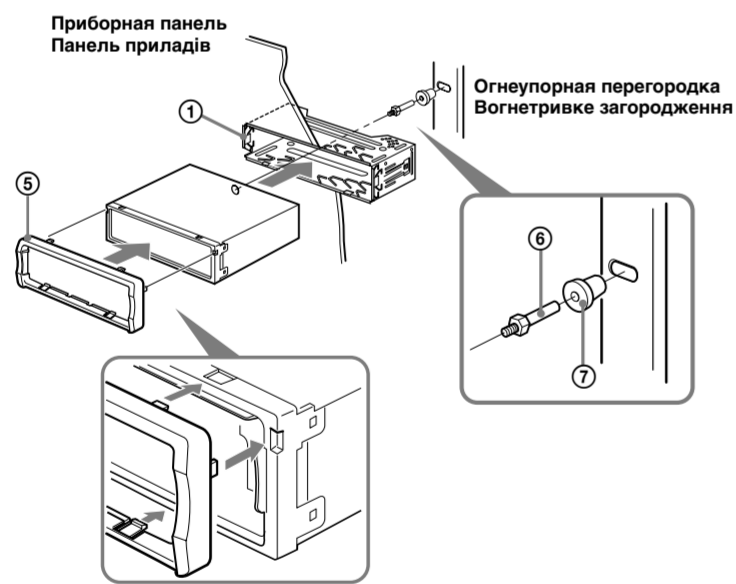

B

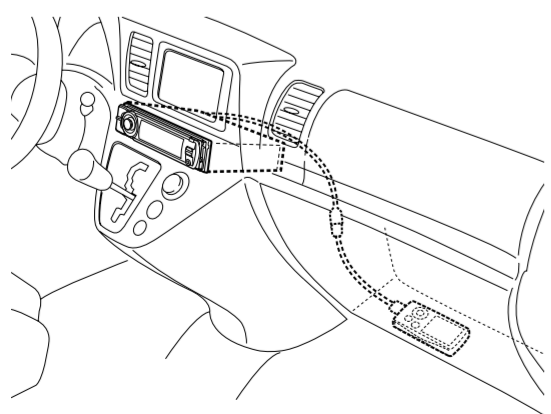

6 A

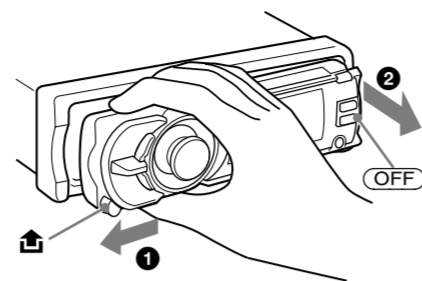

B

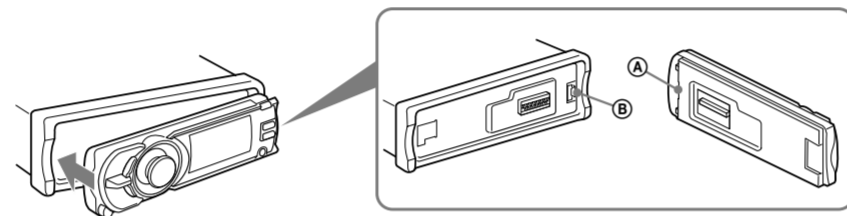

Меры предосторожности

- Место для установки аппарата выбирайте тщательно, чтобы он не мешал управлению автомобилем.
- Не устанавливайте аппарат там, где он будет подвержен воздействию пыли, грязи, чрезмерной вибрации или высоких температур, например в местах, попадающих под прямые солнечные лучи или находящихся вблизи вентиляционных решеток обогревателей.
- В целях обеспечения надежной и безопасной установки используйте лишь входящие в комплект монтажные детали.

Допустимый угол установки

Установите аппарат под углом не более 45°.

Снятие защитной манжеты и кронштейна 4

Прежде чем устанавливать устройство, отсоедините кронштейн ① от устройства.

- 1 Вставьте одновременно оба ключа для демонтажа ④ между устройством и кронштейном ① до щелчка.
- 2 Потяните кронштейн ① вниз, затем потяните устройство вверх, чтобы отделить кронштейн от устройства.

Пример установки 5

5-A Установка аппарата в приборной панели

- Примечания**
- При необходимости отогните эти выступы наружу, чтобы обеспечить плотную подгонку ②.
 - Убедитесь, что 4 фиксатора, расположенные на защитной манжете ③, надежно вставлены в отверстия на аппарате ⑤-⑧.

5-B Установка устройства USB

- Примечания**
- Обязательно разместите устройство USB так, чтобы оно не создавало помех вождению, например, в вещевом ящике автомобиля.
 - Длина соединительного кабеля USB – 1,0 м. Установите устройство USB в пределах досягаемости соединительного кабеля USB.

Порядок снятия и установки передней панели 6

Перед установкой аппарата снимите с него переднюю панель.

6-A Снятие панели

Перед снятием передней панели обязательно нажмите кнопку (OFF). Нажмите кнопку ①, сдвиньте переднюю панель вправо и снимите ее, слегка потянув на себя левый край.

6-B Установка панели

Наложите отверстие ④ на передней панели на штырек ⑥ на аппарате, а затем установите левую сторону на место, слегка нажав на нее.

Внимание. Если в замке зажигания нет положения ACC

Задать функцию автоматического выключения. Для получения дополнительной информации см. прилагаемые инструкции по эксплуатации. После выключения аппарата его питание будет автоматически отключено в установленное время, что предотвращает разрядку аккумулятора. Если функция автоматического выключения не задана, то при каждом выключении зажигания нажмите и удерживайте кнопку (OFF) до тех пор, пока дисплей не погаснет.

Кнопка RESET

Когда установка и подключение будут закончены, обязательно нажмите кнопку RESET с помощью шариковой ручки и т.п., предварительно сняв переднюю панель.

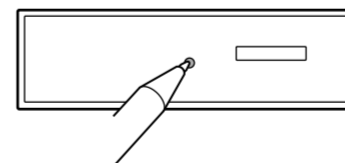

Заходи безпеки

- Уважно виберіть місце для встановлення, щоб пристрій не перешкодив нормальному керуванню автомобілем.
- Уникайте встановлення пристрою у місцях, що піддаються впливу пилу, бруду, надмірної вібрації або високої температури, наприклад у місцях, на які падає пряме сонячне проміння, або біля вентиляційних отворів обігрівача.
- Для безпечного та надійного встановлення використовуйте монтажне обладнання тільки з комплекту поставки.

Регулювання кута встановлення

Відрегулюйте кут встановлення таким чином, щоб він був не менше 45°.

Від'єднання захисної манжети та кронштейна 4

Перед встановленням пристрою зніміть з нього кронштейн ①.

- 1 Вставьте до кляцання обидва демонтажні ключі ④ між пристроєм і кронштейном ①.
- 2 Потягніть кронштейн ① вниз, а потім потягніть пристрій вгору, щоб роз'єднати їх.

Приклад встановлення 5

5-A Встановлення у панель приладів

- Примітки**
- Якщо потрібно, вигніть ці виступи назовні, щоб забезпечити щільну фіксацію ②.
 - Переконайтеся, що 4 фіксатори на захисній панелі ③ належним чином встановлені в отвори, навані в апараті ⑤-⑧.

5-B Встановлення USB-пристрою

- Примітки**
- Обов'язково розмістіть USB-пристрій так, щоб він не заважав керуванню автомобілем, наприклад у бардачку автомобіля тощо.
 - Довжина з'єднувального кабелю USB – 1,0 м (3,3 фути). Встановіть USB-пристрій в межах досяжності з'єднувального кабелю USB.

Порядок від'єднання і приєднання передньої панелі 6

Перед встановленням апарату від'єдняйте передню панель.

6-A Для від'єднання

Обов'язково натисніть (OFF) перед від'єднанням передньої панелі. Натисніть ①, а потім посуניתе передню панель праворуч, після чого вийміть її, потягнувши її лівий край.

6-B Для приєднання

Накладіть отвір ④, розміщений на передній панелі, на штирек ⑥, розміщений на пристрої, як це показано на малюнку, а потім натисніть ліву сторону, щоб встановити її на місце.

Увага. Якщо у замку запалювання автомобіля немає положення ACC

Обов'язково налаштуйте функцію автоматичного вимкнення (Auto Off). Для отримання детальної інформації див. інструкції з експлуатації, які постачаються в комплекті. Після вимкнення пристрою його живлення автоматично вимкнеться у встановлений час, що запобіжить витраті заряду аккумулятора. Якщо функцію автоматичного вимкнення (Auto Off) не встановлено, після кожного вимкнення запалювання натискайте та утримуйте (OFF), доки не зникне зображення на дисплеї.

Кнопка RESET

Коли встановлення і підключення будуть завершені, обов'язково натисніть кнопку RESET за допомогою кулькової ручки тощо, заздалегідь від'єднавши передню панель.



Схема подключения питания

В разных автомобилях могут использоваться разные дополнительные разъемы питания. Чтобы убедиться в правильности подсоединения, обратитесь к схеме подключения дополнительного разъема питания Вашего автомобиля. Есть три основных типа (как показано на рисунке ниже). Возможно, Вам придется поменять местами подключение красного и желтого проводов в соединительном проводе питания стереосистемы.

Схема підключення живлення

Додоміжний роз'єм живлення може бути різним залежно від автомобіля. Перевірте схему допоміжного роз'єму живлення у своєму автомобілі, щоб впевнитися у правильності з'єднань. Існують три основні типи (показано нижче). Може знадобитися поміняти місцями положення червоного і жовтого дротів у кабелі живлення автомобільної стереосистеми. Перевірити правильність підключення в роз'ємах, підключіть пристрій до електрживлення автомобіля. Якщо виникли запитання або проблеми з пристроєм, не описані в цій інструкції, зверніться за допомогою до дилера автомобільної фірми.

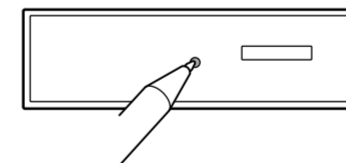
Дополнительный разъем питания
Додатковий роз'єм живлення

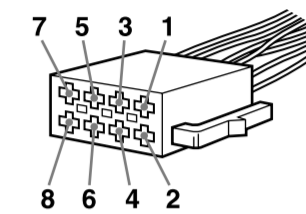

a

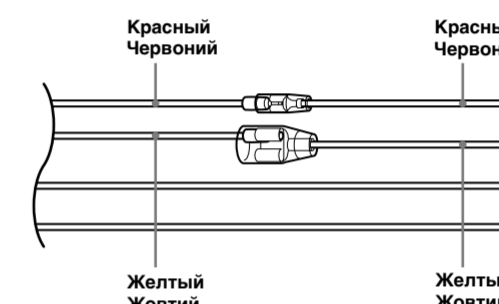

4	Желтый Жовтий	непрерывное поступление питания непрерывное постачання живлення	7	Красный Червоный	импульсный источник питания импульсье постачання живлення
---	---------------	---	---	------------------	---

b

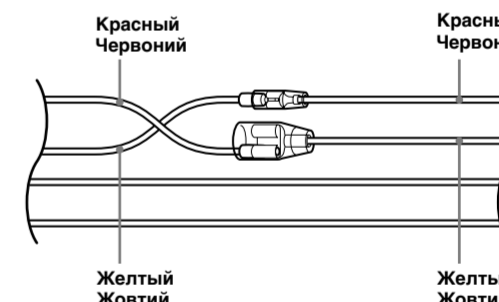

4	Желтый Жовтий	импульсный источник питания импульсье постачання живлення	7	Красный Червоный	непрерывное поступление питания непрерывное постачання живлення
---	---------------	---	---	------------------	---

c

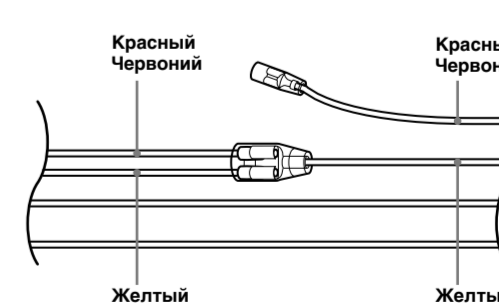

автомобиль не имеет положения ACC
автомобіль не має положення ACC