

Eksempel 1/Esimerkki 1

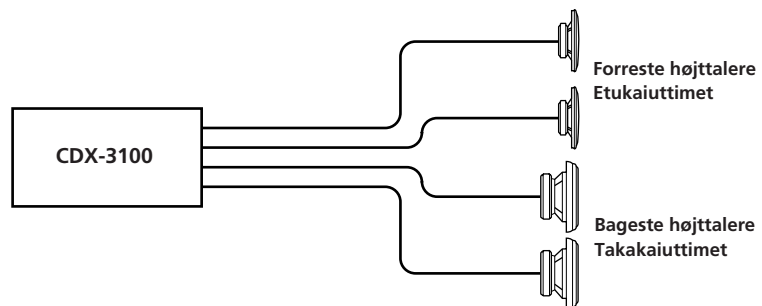

Eksempel 2/Esimerkki 2

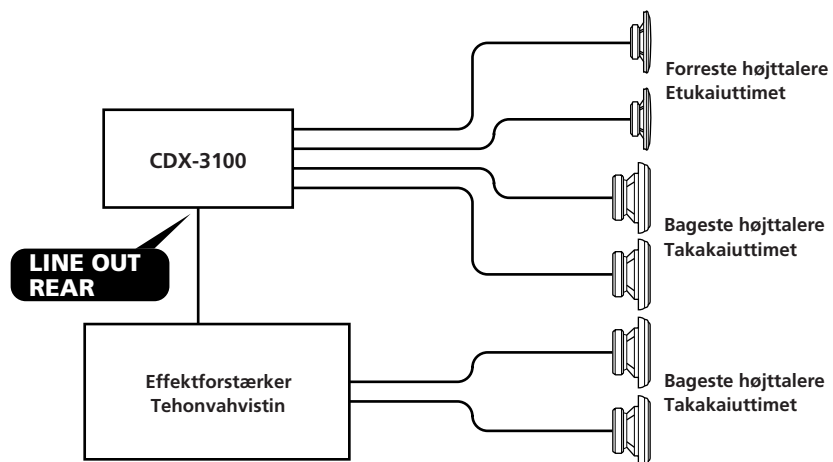

FM/MW/LW Compact Disc Player

Installation/Tilslutninger

Asennus- ja liitännäohjeet

COMPACT
disc
DIGITAL AUDIO

CDX-3100

Sony Corporation © 1996 Printed in Denmark

Dele til montering og tilslutninger

Numrene i listen svarer til numrene i vejledningen.

Asennus- ja liitännäosat

Ohjeen numerot vastaavat alla olevan luettelon numeroita.

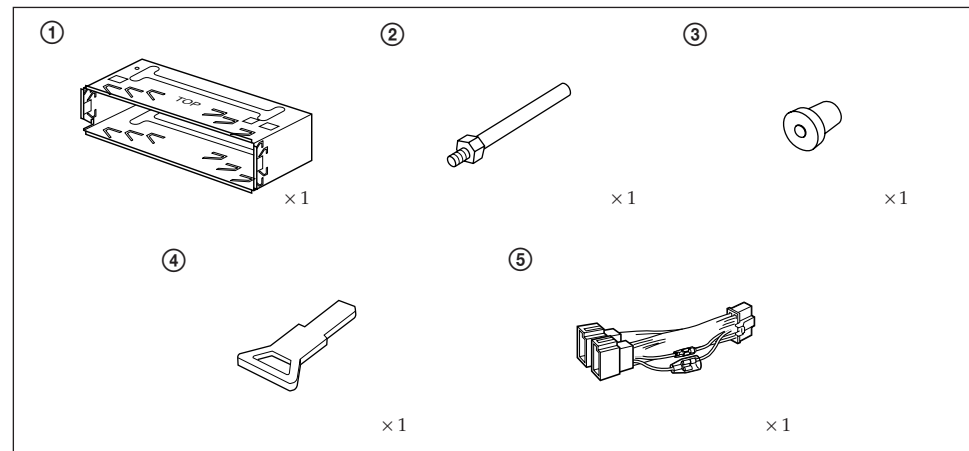

Udløsernøglen ④ er nødvendig, når komponenten skal afmonteres. Du finder yderligere oplysninger i brugervejledningen.

Irrotuskiila ④ on tarpeen, jos laite täytyy irrottaa asennuspaikastaan. Irrotustapa on selitetty laitteen käyttöohjeessa.

Installation

Sikkerhedsregler

- Rør ikke ved de fire huller på oversiden af komponenten. De er beregnet til justering af tunerens, hvilket kun må udføres af en tekniker.
- Vær omhyggelig når du vælger monteringssted, således at komponenten ikke generer føreren under kørslen.
- Undgå at installere apparatet på et sted, hvor det bliver udsat for stærk varme f.eks. fra direkte sollys eller varm luft fra varmeapparatet, eller hvor det kan blive udsat for støv, snavs eller kraftige rystelser.
- Anvend kun det medfølgende monteringsudstyr, så der opnås en sikker og solid montering.

Justering af monteringsvinklen

Juster monteringsvinklen til mindre end 20°.

Aftagning og påsætning af forsidepanelet

Tag forsidepanelet af, før komponenten installeres.

Aftagning

Før du tager frontpanelet af, skal du sikre dig, at du har trykket på OFF-knappen. Tryk derefter på RELEASE-knappen for at åbne forsidepanelet, og træk det ud mod dig som vist på tegningen.

Påsætning

Ret del ① ind efter del ②, og tryk på forsidepanelet, indtil det klikker på plads.

Aftagning Irrotus

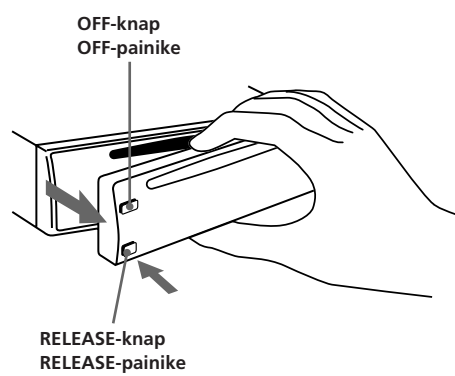

Asennus

Varo-ohjeet

- Älä koske laitteen pinnalla oleviin neljään aukkoon. Ne ovat virittimen säätöjä varten. Säädöt saa suorittaa vain huoltoteknikko.
- Valitse asennuspaikka huolellisesti, niin ettei laite häiritse ajajan toimintaa.
- Vältä asentamasta laitetta paikkaan, jossa se on alltiina korkeille lämpötiloille (esim. auringonpaisteelle tai lämmittimen kuumalle ilmavirrälle), lialle, pölylle tai kovalle tärinälle.
- Käytä ainoastaan varusteisiin kuuluvia asennustarvikkeita varmistaaksesi, että laite tulee asennetuksi tukevasti ja turvallisesti.

Asennuskulman säätö

Asennuskulman tulee olla alle 20 astetta.

Etupaneelin irrotus ja kiinnitys

Irrota etupaneeli ennen laitteen asennusta.

Irrotus

Paina OFF-painiketta ennen etupaneelin irrottamista. Vapauta etupaneeli painamalla RELEASE-painiketta ja irrota se vetämällä sitä itseäsi kohti.

Kiinnitys

Aseta osat ① ja ② vastakkain ja paina etupaneelia, kunnes se napsahtaa paikalleen.

Påsætning Kiinnitys

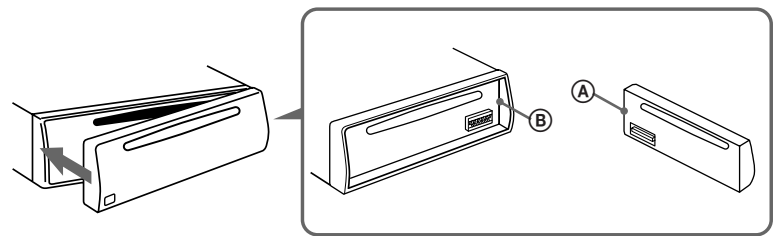

Monteringseksempel

Installerung i instrumentbrættet

1

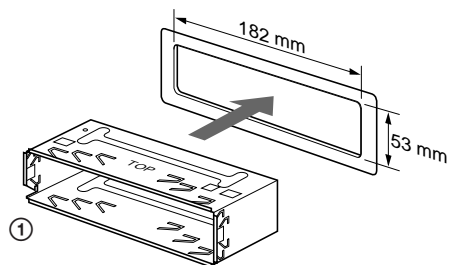

Med TOP-mærket opad
TOP-merkintä ylöspäin

2

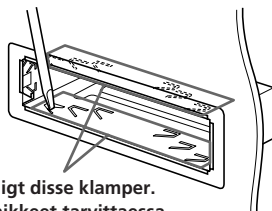

Bøj om nødvendigt disse klamper.
Taita nämä kiinnikkeet tarvittaessa.

3

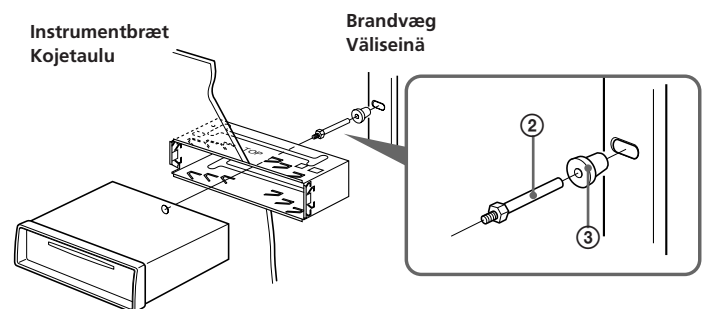

Asennusesimerkki

Asennus kojetauluun

Tilslutninger

Forsigtig

- Denne komponent er kun beregnet til anvendelse med 12 V jævnstrøm, negativ jord.
- Forbind netledning ⑤ med apparatet og højttalere, før den forbindes til hjælpestrømtikket.
- Træk alle jordledninger til et fælles jordpunkt.

Hvis bilen har tilbehørstænding i tændingen

— POWER SELECT-omskifter

For at aktivere Power Select-funktionen

Skal du trykke på OFF-knappen, samtidig med at du trykker på SEL-Knappen.

Power Select-funktionen binder ur-displayet til den ekstra position i tændingslåsen.

For at undgå slid på batteriet, vises uret ikke, når enheden initialiseres.

Nulstillingsknop

Husk at trykke på nulstillingsknappen med en kuglepen el. lign., når installationen og tilslutningerne er udført.



Kytkennät

Varoituksia

- Tämä laite on suunniteltu käyttämään 12 V:n tasavirtaa. Maan on toimittava miinusnapana.
- Kytke virtajohto ⑤ laitteeseen ja kaiuttimiin, ennen kuin kytket sen lisäteholiitintään.
- Kytke kaikki maajohdot yhteiseen maadoituskohtaan.

Jos auton virtalukossa on ACC-asento — Virranvalintakytkin POWER SELECT

Power Select-toiminnon käyttöönotto

Paina samanaikaisesti OFF-painiketta ja SEL-painiketta.

Power Select-toiminto kytkee kellonäytön virransaannin virtalukon ACC-asentoon.

Jotta akku ei tyhjenisi, kellonaika ei ole näkyvässä laitteiden alustuksen aikana.

Reset-painike

Kun asennus ja liitännät on tehty, paina Reset-painiketta kynän kärjellä tms.

Strømtilslutningsdiagram

Hjælpestrømtikket varierer fra bil til bil. Kontrollér på bilens diagram over hjælpestrømtilslutningen, at forbindelserne tilsluttes korrekt. Der findes tre grundtyper (se illustrationen nedenfor). Du skal evt. bytte rundt på den røde og den gule ledning i bilens stereonetledning.

Når tilslutningerne er korrekte, og strømforsyningsledningerne er forbundet, kan du tilslutte apparatet til bilens strømforsyning. Henvend dig hos bilforhandleren, hvis du har spørgsmål eller problemer i forbindelse med tilslutning af apparatet til bilens strømforsyning.

Fejlfinding

Hvis der opstår problemer under brugen af apparatet, kan du evt. korrigerer fejlen ud fra følgende skema. Før du gennemgår nedenstående skema, henvises til forbindelsen og betjeningsvejledningen.

Problem	Årsag
<ul style="list-style-type: none">• Fastindstillede stationer og klokkeslæt slettes.• Sikringen er sprunget.• Udsender støj, når tændingsnøglen står i følgende positioner ON, ACC og OFF.	Ledningerne er ikke forbundet korrekt til tikket i bilen.
<ul style="list-style-type: none">• Der overføres ikke strøm til apparatet.• Der overføres uafbrudt strøm til apparatet.	Der er ikke ACC-position i bilen.
Den elektroniske antenne kommer ikke op.	Den elektroniske antenne mangler en relækasse.

Virrankytkentäkaavio

Lisäteholiitintä vaihtelee automallin mukaan. Tarkista oman autosi lisävirrankytkentäkaaviosta, että teet kytkennät oikein. Liitintäjä on kolme perustyyppiä. Joudut ehkä vaihtamaan punaisen ja keltaisen johtimen paikkaa autostereon virtajohdossa. Kun olet varmistanut, että olet tehnyt kytkennät oikein ja vaihtanut virtajohtimet oikein, yhdistä laite auton virtalähteeseen. Jos sinulla on laitteen kytkentään liittyviä kysymyksiä tai ongelmia, mutta et löydä niihin vastauksia tästä opaskirjasta, ota yhteys auton myyjään.

Vianetsintäopas

Alla olevasta taulukosta löydät ratkaisun tavallisimpiin laitteen kytkentään liittyviin ongelmiin. Ennen kuin käyt taulukon läpi, katso lisätietoja liitintä- ja käyttöohjeista.

Ongelma	Syy
<ul style="list-style-type: none">• Muistiin tallennetut asemat ja oikea kellonaika pyyhkiytyvät muistista.• Sulake on palanut.• Laite pitää ääntä, kun virta-avain on ON-, ACC- tai OFF-asennossa.	Johtimia ei ole kytketty oikein auton lisäteholiitintään.
<ul style="list-style-type: none">• Laite ei saa virtaa.• Laite saa virtaa jatkuvasti.	Auton virtalukossa ei ole ACC-asentoa.
Moottoriantenni ei tule esiin.	Moottoriantennissa ei ole reläsaattorasiaa.

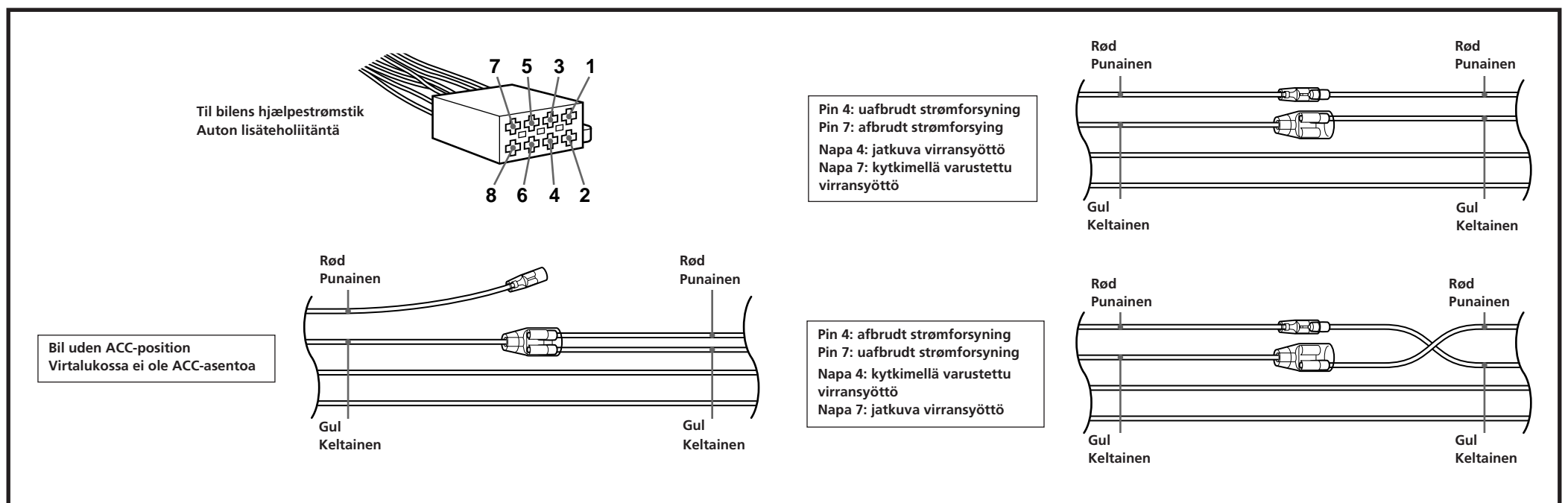

Tilslutningseksempel

Liitännäesimerkki

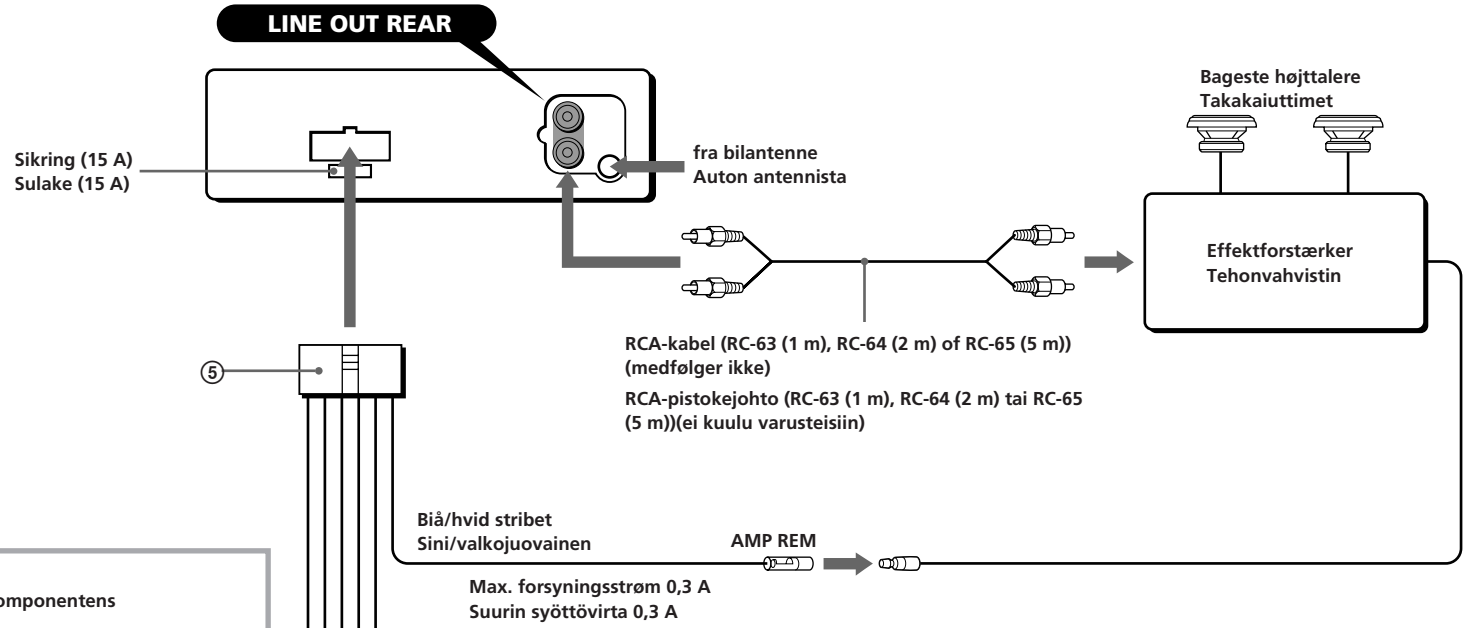

ADVARSEL

Hjælpestrømstik varierer fra bil til bil. Kontrollér komponentens strømtilslutningsdiagram. Forkert tilslutning kan beskadige bilen. Hvis den vedlagte netledning ikke kan bruges til bilen, skal du henvende dig hos den nærmeste Sony-forhandler.

VAROITUS

Lisäteholiitännä vaihtelee automallin mukaan. Varmista, että tarkistat oikeat kytkennät kytkentäkaaviosta. Virheelliset kytkennät saattavat vahingoittaa autoa. Jos laitteen mukana toimitettu virtajohto ei sovi sinun autoosi, ota yhteys lähimpään Sony-jälleenmyyjään.

til bilens
hjælpestrømstik
auton
lisäteholiitännään

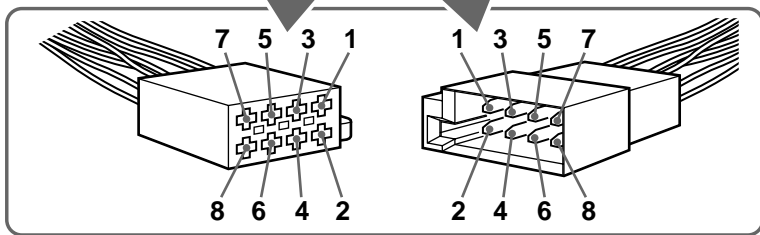

til bilens højttalerstik
auton
kaiutinliitännään

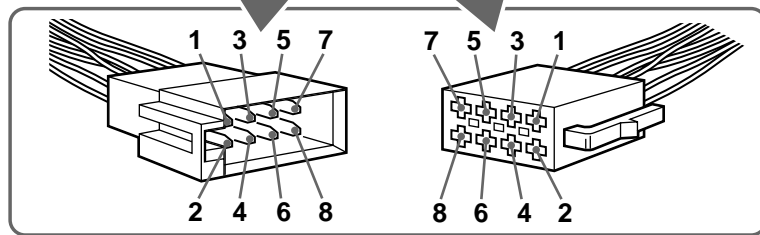

Ben Napa	Farve Væri	Funktion Toiminto	Ben Napa	Farve Væri	Funktion Toiminto
4	Gul Keltainen	uafbrudt strømforsyning jatkuva virransyöttö	7	Rød Runainen	afbrudt strømforsyning kytkimellä varustettu virransyöttö
5	Blå Sininen	elektronisk antenne moottorantenni	8	Sort Musta	jordledning maa

Placering 1, 2, 3 og 6 har ikke ben.
Kohdissa 1, 2, 3 ja 6 ei ole napoja.

Ben Napa	Farve Væri	Funktion Toiminto	Ben Napa	Farve Væri	Funktion Toiminto
1	Violet	+; Højttaler, bageste til højre +; kaiutin, taka, oikea	5	Hvid Valkoinen	+; Højttaler, forreste til venstre +; kaiutin, etu, vasen
2	Violetti	-; Højttaler, bageste til højre -; kaiutin, taka, oikea	6	Valkoinen	-; Højttaler, forreste til venstre -; kaiutin, etu, vasen
3	Grå Harmaa	+; Højttaler, forreste til højre +; kaiutin, etu, oikea	7	Grøn Vihreä	+; Højttaler, bageste til venstre +; kaiutin, taka, vasen
4	Grå Harmaa	-; Højttaler, forreste til højre -; kaiutin, etu, oikea	8	Vihreä	-; Højttaler, bageste til venstre -; kaiutin, taka, vasen

Negative polaritetspositioner 2, 4, 6 og 8 har sribede ledninger.
Negatiivisiin napoihin 2, 4, 6 ja 8 on kytketty raidallinen johto.

Bemærk vedrørende kontrolledningerne

Kontrolledningen (blå) til den elektriske antenne leverer 12 V DC, når du tænder for enheden.

Tilslutning til bevaring af hukommelsen

Når den gule strømforsyningsledning er i forbindelse, vil hukommelses kredsløbet altid være strømforsynet, uanset om tændingsnøglen er drejet om.

Bemærkninger vedrørende højttalertilslutningerne

- Sluk for komponenten, før højttalerne tilsluttes.
- Brug højttalere med en impedans på 4 til 8 ohm og med tilstrækkelig belastningskapacitet, da højttalerne ellers kan lide skade.
- Forbind ikke højttalersystemets tilslutninger til bilen, og forbind ikke den højre højttalers tilslutning med den venstres.
- Undlad at at parallelt tilslutte højttalerne.
- Undlad at tilslutte aktive højttalere (med indbyggede forstærkere) til komponentens højttalertilslutninger, da det kan bevirke, at de aktive højttalere lider overlast. Husk derfor kun at tilslutte passive højttalere til disse tilslutninger.

Advarsel

Hvis du har en elektronisk antenne uden relækasse, kan du beskadige antennen, hvis du forbinder apparatet med den vedlagte netledning ⑤.

Huomautu säätöjohdoista

Tehoantennin johto (sininen) antaa 12 V:n tasavirtaa, kun laitteeseen kytketään virta.

Muistin pitoliitännä

Kun keltainen virtajohto on liitetty, muistipiiri saa virtaa, vaikka virta-avain on OFF-asennossa.

Huomautuksia kaiuttimista

- Katkaise laitteesta virta, ennen kuin liität kaiuttimet.
- Käytä kaiuttimia, joiden impedanssi on 4 - 8 ohmia ja joiden tehokapasiteetti on riittävä, koska ne saattavat muuten vaurioitua.
- Älä kytkä kaiutinliittimiä auton runkoon. Älä myöskään kytkä oikean ja vasemman kaiuttimen liittimiä toisiinsa.
- Älä yritä kytkä kaiuttimia rinnan.
- Aktiivikaiuttimet, joissa on sisäinen vahvistin, saattavat vaurioitua, jos kytket ne laitteen kaiutinlähtöihin. Käytä passiivisia kaiuttimia.

Varoitus

Jos käytössäsi on moottoriantenni, jossa ei ole rele säätörasiaa, laitteen kytkeminen sen mukana toimitetulla virtajohtolla ⑤ saattaa vahingoittaa antennia.