

Per evitare il pericolo di incendi o scosse elettriche non esporre l'apparecchio alla pioggia o all'umidità. Per evitare scosse elettriche, non aprire l'apparecchio. Per le riparazioni rivolgersi solo a personale qualificato.

Il componente laser di questo prodotto è in grado di emettere radiazioni eccedenti il limite della Classe 1.

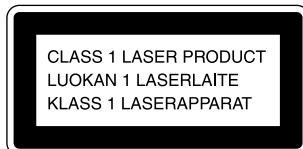

Questo apparecchio è classificato come prodotto laser di 1ª CLASSE. L'etichetta di prodotto laser di 1ª CLASSE è collocata all'esterno sul retro.

La seguente etichetta di avvertenza si trova all'interno dell'apparecchio.

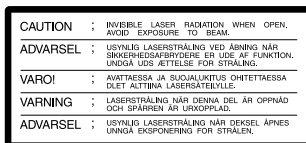

IN NESSUN CASO IL VENDITORE SARÀ RESPONSABILE PER QUALSIASI DANNO DIRETTO, INCIDENTALE O CONSEGUENZIALE DI QUALSIASI NATURA, O PER PERDITE O SPESE RISULTANTI DA QUALSIASI PRODOTTO DIFETTOSO O DALL'USO DI QUALSIASI PRODOTTO.

Precauzioni

Sicurezza

In caso di penetrazione di oggetti o liquidi all'interno dell'apparecchio, scollegare il cavo di alimentazione e far controllare la piastra da personale qualificato prima di usarla nuovamente.

Fonti di alimentazione

- Prima di usare la piastra, verificare che la sua tensione operativa sia identica a quella della rete elettrica locale. La tensione operativa è indicata sulla piastrina sul retro della piastra.
- Se non si usa la piastra per un lungo periodo, assicurarsi di scollegare il cavo di alimentazione dalla presa a muro. Per scollegare il cavo di alimentazione CA, afferrarlo per la spina: non tirare mai il cavo stesso.
- L'interruttore di alimentazione è collocato all'esterno sul retro.
- Se il cavo di alimentazione CA deve essere sostituito, farlo sostituire solo presso un centro assistenza qualificato.

Sistemazione

Non installare l'apparecchio in uno spazio limitato, come una libreria o un armadio a muro, perché l'interruttore di alimentazione (MAIN POWER) è collocato all'esterno sul retro.

Funzionamento

Se l'apparecchio viene portato direttamente da un ambiente freddo ad uno caldo, o se viene collocato in una stanza molto umida, l'umidità può condensarsi sulle lenti all'interno della piastra, causandone un funzionamento scorretto. In questo caso, estrarre il disco e lasciare la piastra accesa per circa un'ora fino a che l'umidità evapora.

Cartuccia del minidisco

- Non aprire la chiusura per esporre il disco.
- Non collocare la cartuccia in luoghi soggetti ad estremi di luce solare, temperatura, umidità o polvere.

Pulizia

Pulire il rivestimento con un panno morbido leggermente inumidito con una soluzione detergente neutra. Non usare nessun tipo di straccio graffiante, polvere abrasiva o solventi come alcool o benzina perché possono rovinare il rivestimento.

In caso di interrogativi o problemi riguardanti la piastra, consultare il proprio rivenditore Sony.

Benvenuti!

Grazie per avere acquistato questa piastra minidischi Sony. Prima di usare la piastra, leggere con attenzione questo manuale e conservarlo per riferimenti futuri.

Uso del manuale

Convenzioni

- Le istruzioni in questo manuale descrivono i comandi della piastra. È anche possibile usare i tasti del telecomando se hanno un nome simile o, nel caso di nome diverso, sono indicati tra parentesi nel testo.
- In questo manuale sono usate le seguenti icone:

Indica che l'operazione deve essere eseguita con il telecomando.

Indica consigli per facilitare l'impiego e suggerimenti.

INDICE

Preparativi	
Disimballaggio	4
Collegamento al sistema	4
Sistema di controllo CONTROL A1	6
Funzioni fondamentali del sistema di controllo CONTROL A1	7
Regolazione dell'orologio	7
Registrazione di un minidisco	
9	
Riproduzione di un minidisco	
11	
Registrazione di minidischi	
Note sulla registrazione	12
Consigli per la registrazione	12
Registrazione sopra piste esistenti	14
Regolazione del livello di registrazione	14
Scrittura dei numeri di pista durante la registrazione (marcatura piste)	15
Avvio della registrazione con 2 secondi di dati audio prememorizzati (registrazione a macchina del tempo)	15
Registrazione sincronizzata con il componente audio a scelta	16
Registrazione sincronizzata con un lettore CD Sony	17
Registrazione di un minidisco usando un timer	18
Riproduzione di minidischi	
Uso del display	19
Localizzazione di una pista specifica	20
Localizzazione di un punto particolare in una pista	21
Riproduzione ripetuta delle piste	22
Riproduzione in ordine casuale (riproduzione casuale)	23
Creazione di un programma (riproduzione programmata)	23
Consigli per la registrazione da un minidisco ad un nastro	24
Riproduzione di un minidisco usando un timer	25
Montaggio di minidischi registrati	
Note sul montaggio	26
Cancellazione di registrazioni (funzione di cancellazione)	26
Cancellazione di una parte di una pista (funzione di cancellazione A-B)	27
Divisione delle piste registrate (funzione di divisione)	28
Combinazione delle piste registrate (funzione di combinazione)	29
Spostamento delle piste registrate (funzione di spostamento)	30
Assegnazione di titoli (funzione di titolatura)	31
Annullamento dell'ultimo montaggio (funzione di annullamento)	33
Altre informazioni	
Messaggi sul display	34
Limitazioni del sistema	34
Soluzione di problemi	35
Caratteristiche tecniche	36
Guida al sistema di gestione copie in serie	37
Indice analitico	
38	

Preparativi

Disimballaggio

Controllare di aver ricevuto i seguenti elementi:

- Cavi di collegamento audio (2)
- Cavo ottico (1)
- Telecomando RM-D9M (1)
- Pile Sony SUM-3 (NS) (2)

Inserimento delle pile nel telecomando

È possibile controllare la piastra MD con il telecomando in dotazione.

Inserire due pile tipo R6 (formato AA) facendo corrispondere i poli + e - delle pile con i segni all'interno del comparto. Quando si usa il telecomando, puntarlo verso il sensore di comandi a distanza  della piastra.

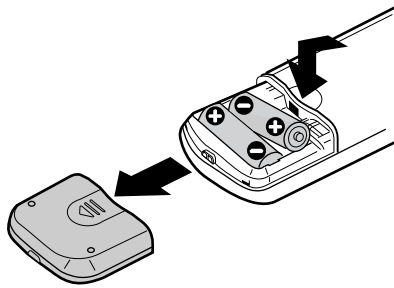

Quando sostituire le pile

Le pile durano per circa sei mesi di uso normale. Quando il telecomando non può più controllare la piastra, sostituire tutte le pile con altre nuove.

Note

- Non lasciare il telecomando in luoghi estremamente caldi o umidi.
- Evitare la penetrazione di oggetti estranei nel telecomando, particolarmente quando si sostituiscono le pile.
- Non esporre il sensore di comandi a distanza alla luce solare diretta o fonti di illuminazione. Ciò potrebbe causare malfunzionamenti.
- Se non si usa il telecomando per un lungo periodo, estrarre le pile per evitare possibili danni dovuti a perdite del fluido delle pile e corrosione.

Collegamento al sistema

Presentazione

Questa sezione descrive come collegare la piastra MD ad un amplificatore o altri componenti come un lettore CD o una piastra DAT. Assicurarsi di spegnere ciascun componente prima di eseguire i collegamenti.

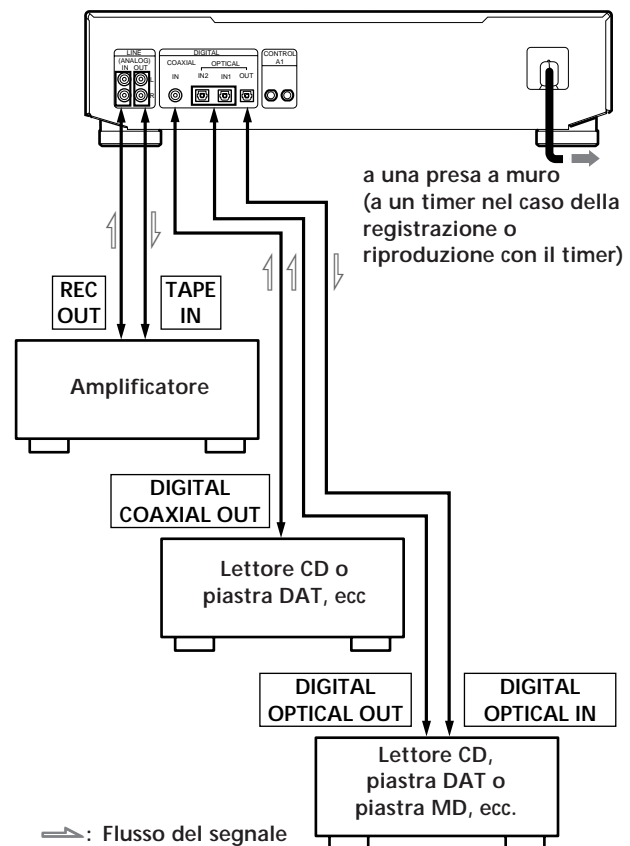

Cavi necessari

- Cavi di collegamento audio (in dotazione) (2)

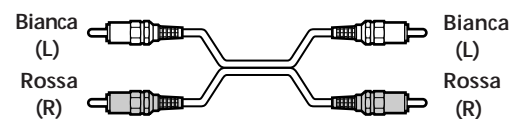

- Cavi ottici (solo uno in dotazione) (3)

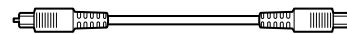

- Cavo di collegamento coassiale digitale (non in dotazione) (1)

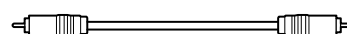

Preparativi

Collegamenti

Collegamento della piastra ad un amplificatore

Collegare l'amplificatore alle prese LINE (ANALOG) IN/OUT usando i cavi di collegamento audio (in dotazione), assicurandosi di collegare le spine colorate del cavo alle prese corrette sui componenti: rosso (destra) a rosso e bianco (sinistra) a bianco. Assicurarsi di eseguire collegamenti saldi per evitare ronzii e rumori.

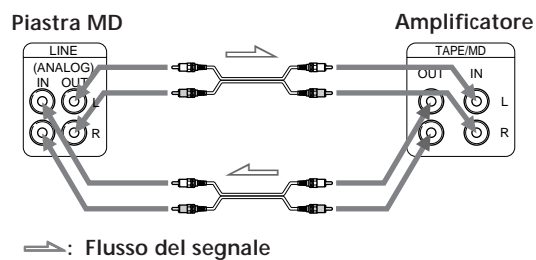

Collegamento della piastra ad un componente digitale come un lettore CD, una piastra DAT, un amplificatore digitale o un'altra piastra MD

Collegare il componente tramite i connettori DIGITAL OPTICAL IN1/IN2/OUT o DIGITAL COAXIAL IN con due (o tre) cavi ottici (solo uno in dotazione) oppure tramite il cavo di collegamento coassiale digitale (non in dotazione).

- Collegamento dei cavi ottici

Togliere i cappucci dai connettori prima di collegare i cavi.

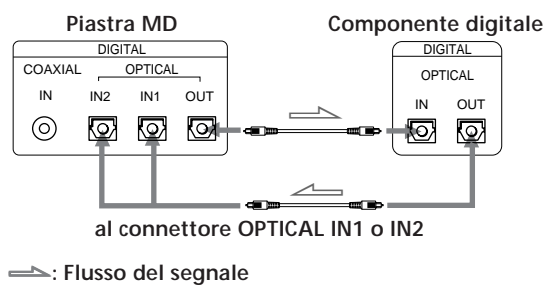

- Collegamento del cavo di collegamento coassiale digitale

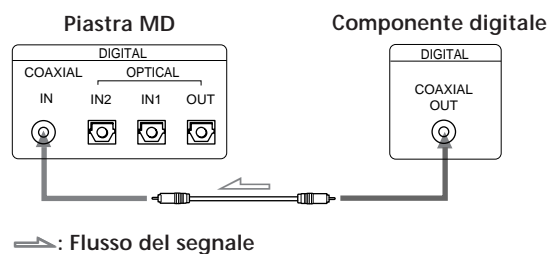

Conversione automatica delle frequenze di campionamento digitali durante la registrazione

Un convertitore di frequenza di campionamento incorporato converte automaticamente la frequenza di campionamento di varie fonti digitali nella frequenza di campionamento di 44,1 kHz di questa piastra MD. Questo consente di registrare fonti come nastri DAT o trasmissioni via satellite da 32 o 48 kHz, nonché compact disc e altri minidischi.

Note

- Se "Din Lock" o "Cannot Copy" appare sul display la registrazione tramite il connettore digitale non è possibile. In questo caso collegare la fonte di programma tramite le prese LINE (ANALOG) IN con INPUT regolato su ANALOG.
- Quando si registra tramite uno dei connettori DIGITAL OPTICAL IN1/IN2 o DIGITAL COAXIAL IN non è possibile regolare il livello di registrazione.

Collegamento del cavo di alimentazione

Collegare il cavo di alimentazione a una presa a muro o alla presa di un timer.

Accensione dell'unità

Regolare MAIN POWER sul retro dell'unità su ON. L'unità si attiva nel modo di attesa.

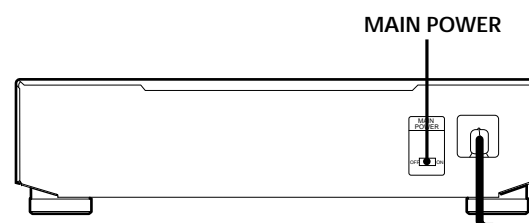

Preparativi

Sistema di controllo CONTROL A1

Questa piastra MD è compatibile con il sistema di controllo CONTROL A1.

Il sistema di controllo CONTROL A1 è stato realizzato per semplificare l'uso di sistemi audio costituiti da più componenti Sony separati. I collegamenti CONTROL A1 forniscono un percorso per la trasmissione di segnali di controllo che permettono il funzionamento automatico e controllano funzioni normalmente presenti sui sistemi integrati.

Attualmente, i collegamenti CONTROL A1 tra una piastra MD, un lettore CD, un amplificatore (ricevitore) e una piastra a cassette Sony offrono la selezione automatica della funzione e la registrazione sincronizzata.

In futuro il collegamento CONTROL A1 agirà come bus multifunzione permettendo di controllare varie funzioni di ciascun componente.

Nota

Il sistema di controllo CONTROL A1 è stato realizzato in modo da permettere una compatibilità ascendente quando il sistema di controllo viene migliorato per gestire nuove funzioni. In questo caso, tuttavia, i componenti più vecchi non saranno compatibili con le nuove funzioni.

Collegamento del lettore CD CDP-CX153

Anche se il CDP-CX153 è dotato di un terminale CONTROL A, può essere collegato a componenti CONTROL A1 usando un cavo di collegamento speciale.*

Il CDP-CX151, tuttavia, non può essere collegato a CONTROL A1.

* Usare il cavo di collegamento Sony RK-G139HG (1 m) a minispina monoaurale ↔ minispina stereo o un cavo simile (di lunghezza inferiore a 2 m senza resistenza).

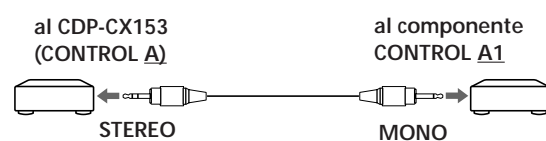

Assicurarsi di collegare la minispina STEREO al componente CONTROL A e la minispina MONO al componente CONTROL A1.

Collegamento del sistema di controllo CONTROL A1

- Collegare i cavi CONTROL A1 in serie alle prese CONTROL A1 sul retro di ciascun componente. Assicurarsi di collegare un amplificatore (ricevitore) compatibile CONTROL A1 per poter sfruttare la funzione di selezione automatica della funzione.

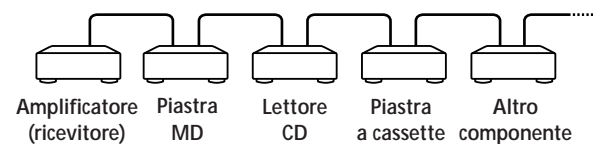

- I componenti possono essere collegati in qualsiasi ordine.
- È possibile collegare fino a dieci componenti compatibili CONTROL A1.
- Le funzioni CONTROL A1 si attivano se il componente da usare è acceso, anche se non tutti i componenti collegati sono accesi.
- Di norma il sistema di comando a distanza CONTROL A1 non deve includere più di un componente per ciascun tipo (p.es. 1 piastra MD, 1 lettore CD, 1 piastra a cassette e 1 ricevitore). È però possibile collegare più di un lettore CD nel caso di alcuni modelli. Fare riferimento alle istruzioni per l'uso allegate al componente per dettagli.

Cavo CONTROL A1

- Usare un cavo a minispina 2P (mono) disponibile in commercio di lunghezza inferiore a 2 m, con un diametro massimo esterno non superiore a 11 mm e senza resistenza (come l'RK-G69HG Sony). Alcuni componenti compatibili CONTROL A1 sono dotati di cavo CONTROL A1 come accessorio.
- Se un componente dispone di più di una presa CONTROL A1, è possibile usare una presa qualsiasi o si può collegare un componente a ciascuna presa.

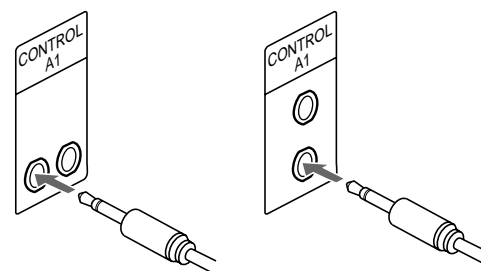

“S-LINK” è un nome generico per il sistema di bus Sony ed include il sistema di controllo CONTROL A1.

Funzioni fondamentali del sistema di controllo CONTROL A1

Selezione automatica della funzione

Quando si collegano componenti compatibili CONTROL A1 usando cavi CONTROL A1, il selettore di funzione sull'amplificatore (o ricevitore) passa automaticamente all'ingresso corretto quando si preme il tasto di riproduzione di uno dei componenti collegati.

Note

- Questa funzione si attiva solo quando i componenti sono collegati agli ingressi dell'amplificatore (o ricevitore) in base ai nomi dei tasti di funzione. Alcuni ricevitori permettono di cambiare i nomi dei tasti di funzione. In questo caso, fare riferimento alle istruzioni per l'uso allegate al ricevitore.
- Durante la registrazione non riprodurre alcun componente tranne la fonte di registrazione. Questo causa l'attivazione della funzione di selezione automatica della fonte.

Registrazione sincronizzata

Questa funzione permette di eseguire la registrazione sincronizzata tra la piastra MD e il componente di fonte selezionato.

- 1 Regolare il selettore di fonte dell'amplificatore (o ricevitore) sul componente di fonte.
- 2 Regolare il componente di fonte in modo di pausa (assicurarsi che entrambi gli indicatori ► e ■ siano illuminati contemporaneamente).
- 3 Regolare la piastra nel modo di pausa di registrazione.
- 4 Premere ■ sulla piastra.
Il componente di fonte esce dal modo di pausa e la registrazione inizia poco dopo.
Quando finisce la riproduzione sul componente di fonte, la registrazione si interrompe.

Note

- Non regolare in modo di pausa più di un componente.
- Questa piastra MD è dotata della speciale funzione di registrazione sincronizzata che impiega il sistema di controllo CONTROL A1 (vedere "Registrazione sincronizzata con un lettore CD Sony" a pagina 17).

Regolazione dell'orologio

Una volta regolato l'orologio interno della piastra MD, la piastra MD registra automaticamente la data e l'ora di tutte le registrazioni. Quando si riproduce una pista, è possibile visualizzare la data e l'ora di registrazione della pista (vedere pagina 20).

Questa piastra visualizza l'ora secondo il formato 24 ore.

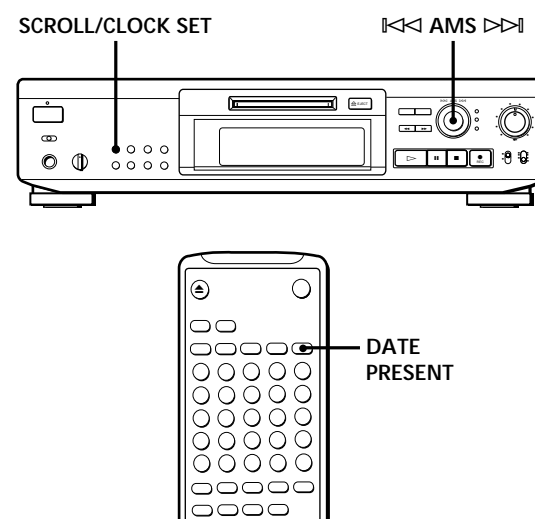

- 1 Mentre la piastra è in modo di attesa (l'indicatore POWER è illuminato in rosso), premere SCROLL/CLOCK SET per circa 2 secondi fino a che l'indicazione dell'anno sul display inizia a lampeggiare.

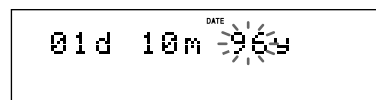

- 2 Ruotare AMS per immettere l'anno attuale, quindi premere AMS.
L'indicazione dell'anno cessa di lampeggiare e l'indicazione del mese inizia a lampeggiare.

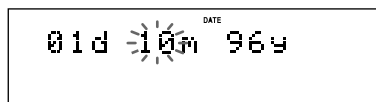

(Continua)

Preparativi

- 3** Ripetere il punto 2 per immettere il mese, il giorno, le ore e i minuti.

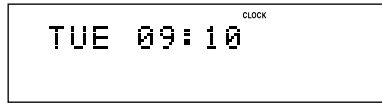

Per una marcatura precisa di data e ora delle registrazioni
Regolare l'orologio almeno una volta alla settimana.

Nota

Se si lascia scollegato il cavo di alimentazione CA per un lungo periodo, le regolazioni memorizzate vanno perse e "STANDBY" lampeggia sul display quando si ricollega il cavo di alimentazione e si accende la piastra la volta successiva. In questo caso regolare di nuovo l'orologio.

Visualizzazione della data e dell'ora attuali

È possibile visualizzare l'ora anche mentre la piastra è in modo di attesa.

Premere DATE PRESENT sul telecomando.
A ciascuna pressione del tasto la visualizzazione cambia come segue:



Se si preme il tasto una volta la data e l'ora appaiono in sequenza per circa 2 secondi ciascuno e quindi riappare la visualizzazione attuale.

Nel modo di attesa è possibile premere sia DATE PRESENT sul telecomando che SCROLL/CLOCK SET sul pannello anteriore per visualizzare la data e l'ora come descritto sopra.

Cambiamento della data e/o dell'ora

- 1** Mentre la piastra è in modo di attesa (l'indicatore POWER è illuminato in rosso), premere SCROLL/CLOCK SET per circa 2 secondi fino a che l'indicazione dell'anno sul display inizia a lampeggiare.
- 2** Premere ripetutamente AMS fino a che il dato da cambiare lampeggia.
- 3** Ruotare AMS per cambiare le cifre del dato selezionato.
- 4** Per completare la regolazione, premere AMS.

Operazioni fondamentali

Registrazione di un minidisco

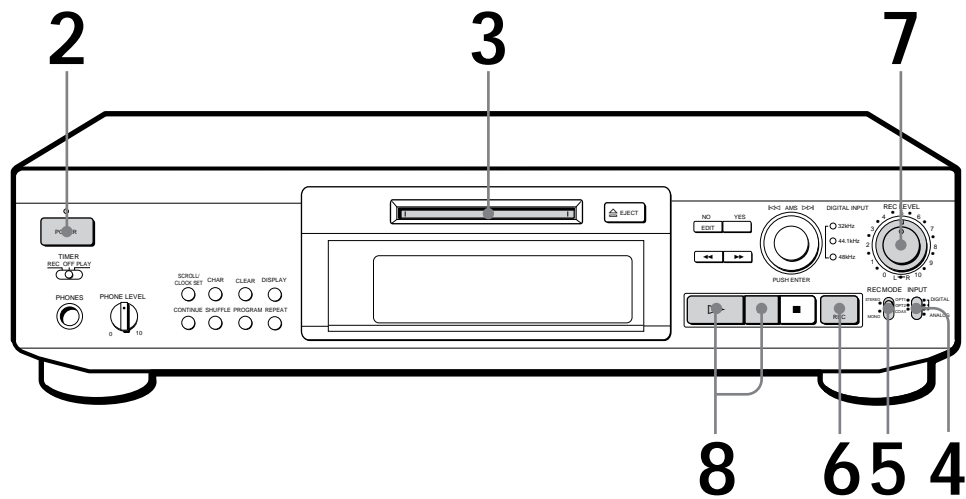

- 1** ~~Accendere l'amplificatore e riprodurre la fonte di programma da registrare.~~
- 2** ~~Premere POWER.
L'indicatore POWER passa dal rosso al verde.~~
- 3** ~~Inserire un minidisco registrabile.~~

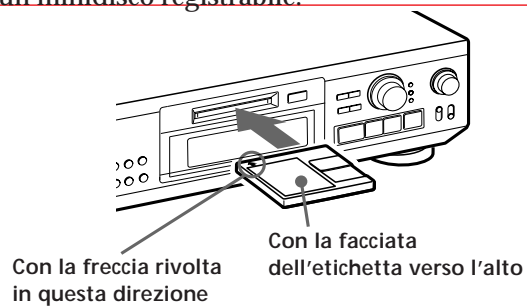

Se il minidisco ha già del materiale registrato la piastra inizia automaticamente la registrazione dalla fine dell'ultima pista

- 4** ~~L'indicatore di registrazione si accende.~~
~~Per registrare tramite il connettore di ingresso analogico (LINE (ANALOG) INPUT) collegare il cavo di ingresso analogico (ANALOG INPUT).~~
- 5** ~~Per registrare con il connettore di ingresso digitale (DIGITAL INPUT) collegare il cavo di ingresso digitale (DIGITAL INPUT).~~
~~Per registrare con il connettore di ingresso per il modo in cassetta (REC MODE INPUT) collegare il cavo di ingresso per il modo in cassetta (REC MODE INPUT).~~
~~Per registrare con il suono stereo collegare il cavo di ingresso per il suono stereo (STEREO INPUT).~~
~~Per registrare con il suono monofonico* collegare il cavo di ingresso per il suono monofonico (MONO INPUT).~~

Audio di controllo durante la registrazione
Anche se si regola REC MODE su MONO, il segnale di controllo non diventa monofonico.

* Nella registrazione monofonica, è possibile registrare circa il doppio del tempo rispetto alla registrazione stereo.

(Continua)

Operazioni fondamentali

6 Premere ● REC.
La piastra è pronta alla registrazione.

7 Quando si registra un segnale in ingresso analogico, regolare il livello di registrazione con REC LEVEL.
Il quarto puntino è soddisfacente per la maggior parte dei casi.
Per dettagli fare riferimento a “Regolazione del livello di registrazione” a pagina 14.

8 Premere ▷ o II.
La registrazione ha inizio.

9 Avviare la riproduzione della fonte di programma.

Quando “TOC” lampeggia sul display

La piastra sta aggiornando il TOC (indice).

Non spostare la piastra o scollegare il cavo di alimentazione CA. I cambiamenti ad un minidisco eseguiti tramite la registrazione sono salvati solo quando si aggiorna il TOC estraendo il minidisco o regolando la piastra in modo di attesa premendo POWER.

Non scollegare la piastra dalla fonte di alimentazione subito dopo la registrazione

Altrimenti il materiale registrato può non essere salvato sul minidisco. Per salvare il materiale dopo la registrazione, premere ≡ EJECT per estrarre il minidisco o regolare la piastra in modo di attesa premendo POWER. “TOC” lampeggia sul display a questo punto.

Dopo che “TOC” ha smesso di lampeggiare e il display si è spento, si può scollegare il



* Ogni volta che si fa una pausa nella registrazione il numero di pista aumenta di uno. Per esempio, se si fa una pausa durante la registrazione della pista 4, il numero di pista aumenta di uno e la registrazione riprende sulla nuova pista quando viene riavviata.

Per proteggere il minidisco da cancellazioni accidentali

Per rendere impossibile la registrazione sul minidisco, spostare la linguetta in direzione della freccia, aprendo la fessura. Per consentire la registrazione chiudere la fessura.

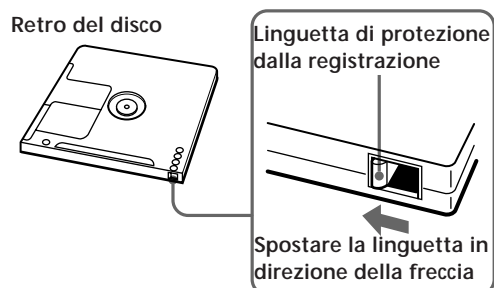

Nota

Se si cambia REC MODE durante la registrazione o la pausa di registrazione, la registrazione si interrompe.

Operazioni fondamentali

Riproduzione di un minidisco

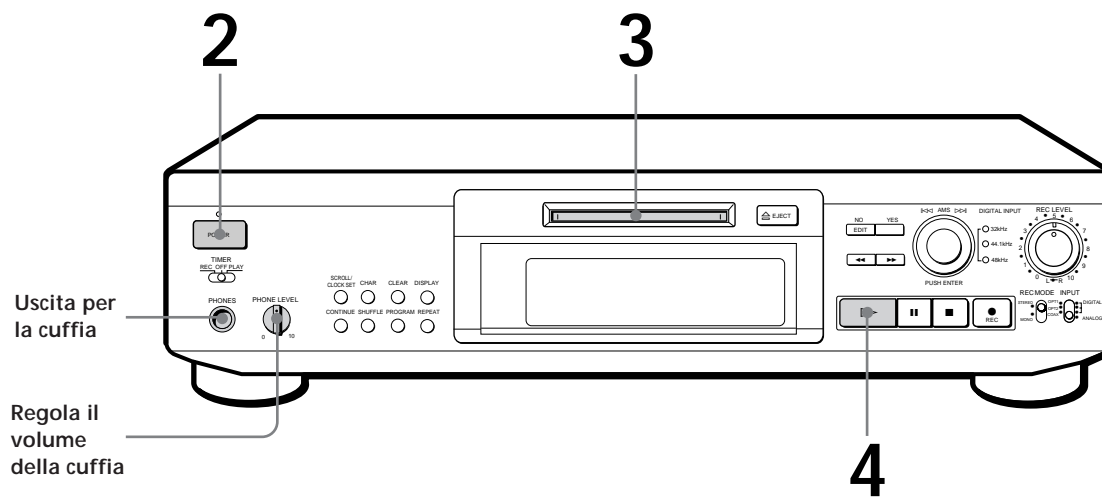

1 Accendere l'amplificatore e regolare il selettore di fonte sulla posizione per la piastra MD.

2 Premere POWER.
L'indicatore POWER passa dal rosso al verde.

3 Inserire un minidisco.

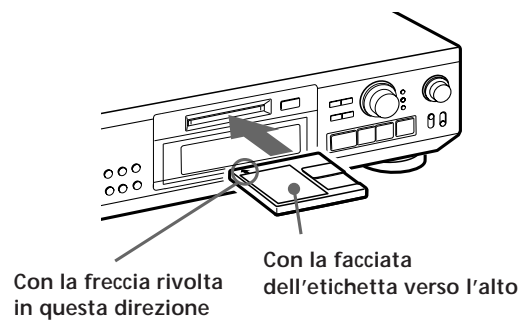

4 Premere \blacktriangleright .
La piastra inizia la riproduzione. Regolare il volume sull'amplificatore.

È possibile localizzare e riprodurre una pista mentre la piastra è in modo di arresto

- 1 Ruotare AMS (o premere \lll o \ggg) fino a che appare il numero della pista desiderata.
- 2 Premere AMS o \blacktriangleright .

Per usare le cuffie
Collegarle alla presa PHONES. Usare PHONE LEVEL per regolarne il volume.

Interrompere la riproduzione

Passare alla pista successiva

Estrarre il minidisco

la riproduzione

\ggg sul telecomando).

Registrazione di minidischi

Note sulla registrazione

Quando "TOC" lampeggia sul display

Se "Protected" appare sul display

Se "Din Unlock" lampeggia sul display

La piastra MD impiega il sistema di gestione copie in serie (SCMS, vedere pagina 37)

Quando si registrano segnali digitali che sono stati enfatizzati (sulle alte frequenze)

A seconda della fonte registrata, i numeri di campione sono marcati nei modi seguenti:

Quando la piastra è in modo di registrazione o pausa di registrazione, i segnali digitali in ingresso tramite DIGITAL OPTICAL IN1, IN2 o DIGITAL COAXIAL IN sono emessi a DIGITAL OPTICAL OUT con la stessa frequenza di campionamento.

Consigli per la registrazione

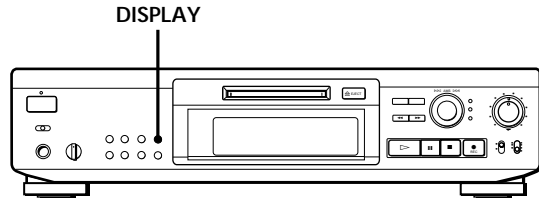

Controllo del tempo registrabile rimanente sul minidisco

- Se si preme DISPLAY durante la registrazione, appare il tempo registrabile rimanente sul minidisco.
- Se si preme DISPLAY ripetutamente mentre la piastra è in modo di arresto, la visualizzazione cambia come segue: tempo di registrazione totale, tempo registrabile rimanente sul minidisco, nome del disco (vedere pagina 19).

Registrazione di minidischi

Controllo del segnale in ingresso (Input Monitor)

Prima di iniziare la registrazione è possibile controllare il segnale in ingresso selezionato tramite i connettori di uscita della piastra.

- 1 Premere EJECT per estrarre il minidisco.
- 2 Regolare INPUT in base al segnale in ingresso da controllare.

Quando INPUT è su ANALOG

Il segnale in ingresso I
 (ANALOG) è
 controllato dal
 connettore ANALOG
 della piastra.
 Quando INPUT è su ANALOG

Quando INPUT è sull'ingresso digitale

Il segnale in ingresso I
 (DIGITALE) è
 controllato dal
 connettore DIGITAL
 della piastra.
 Quando INPUT è sull'ingresso digitale

Nota

Quando INPUT è su ANALOG, il segnale in ingresso è controllato dal connettore ANALOG della piastra. Quando INPUT è sull'ingresso digitale, il segnale in ingresso è controllato dal connettore DIGITAL della piastra.

- 3 Premere REC.
 Se INPUT è su ANALOG, "AD-DA" appare sul display.
 Se INPUT è sull'ingresso digitale, "DA" appare sul display.

Se "Smart Space" appare sul display (Smart Space)

C'è stato un silenzio prolungato (di durata da 4 a 30 secondi) quando INPUT è regolato sull'ingresso digitale e la fonte è collegata tramite il rispettivo connettore di ingresso digitale. Il silenzio viene sostituito con uno spazio vuoto di circa 3 secondi e la piastra continua la registrazione.

Per disattivare la funzione Smart Space e la funzione Auto Cut

1 Premere STOP.
 Il display mostra "Smart Space".
 Premere STOP.
 Il display mostra "Smart Space".

Per riattivare la funzione Smart Space e la funzione Auto Cut

1 Premere STOP.
 Il display mostra "Smart Space".
 Premere STOP.
 Il display mostra "Smart Space".

Note

Se il display mostra "Smart Space", la registrazione si interrompe. Premere STOP per fermare la registrazione. Premere STOP per riattivare la registrazione. Se il display mostra "Auto Cut", la registrazione si interrompe. Premere STOP per fermare la registrazione. Premere STOP per riattivare la registrazione.

Se "Auto Cut" appare sul display (Auto Cut)

Non c'è stato alcun suono in ingresso per 30 secondi quando INPUT è regolato sull'ingresso digitale e la fonte è collegata tramite il rispettivo connettore di ingresso digitale. I 30 secondi di silenzio sono sostituiti da uno spazio vuoto di circa 3 secondi e la piastra passa alla pausa di registrazione.

È possibile disattivare la funzione Auto Cut

1 Premere STOP.
 Il display mostra "Auto Cut".

Riproduzione delle piste appena registrate

Eseguire questo procedimento per riprodurre immediatamente le piste appena registrate.

Premere subito dopo aver fermato la registrazione. La riproduzione inizia dalla prima pista del materiale appena registrato.

Per riprodurre dalla prima pista del minidisco dopo la registrazione

1 Premere .
 Il display mostra "2".

Il display mostra "2".

Registrazione di minidischi

Registrazione sopra piste esistenti

Usare il seguente procedimento per registrare sopra materiale esistente come su un normale nastro analogico.

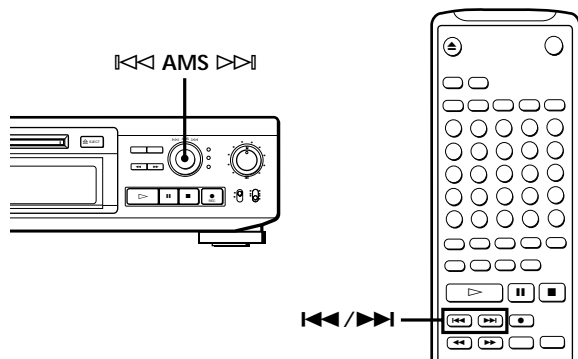

- 1 Eseguire i punti da 1 a 5 di "Registrazione di un minidisco" a pagina 9.
- 2 Ruotare AMS (o premere ◀◀ o ▶▶) fino a che appare il numero della pista sopra cui registrare.
- 3 Per registrare dall'inizio della pista, continuare dal punto 6 di "Registrazione di un minidisco" a pagina 10.

Mentre "TRACK" lampeggia sul display

e
 68 30 u q 20 30 1a
 22 000 2000 di 8 10
 2000 00 2000 10 20

Per registrare da metà di una pista

2000 2000 1000 2000
 2000 2000 2000 2000
 2000 2000 2000 2000
 un 2000 2000 2000 2000
 2000 2000 2000 2000

Nota

2000 2000 2000 2000
 2000 2000 2000 2000

Regolazione del livello di registrazione

Quando si registra con INPUT regolato su ANALOG e il segnale in ingresso tramite le prese LINE (ANALOG) IN, usare REC LEVEL per regolare il livello di registrazione prima di iniziare a registrare.

Non è possibile regolare il livello di registrazione durante la registrazione digitale.

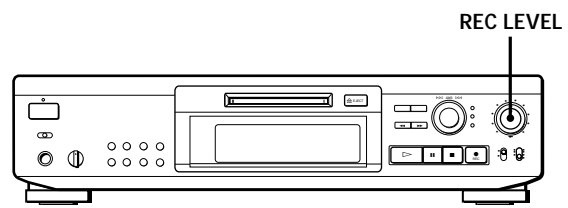

- 1 Eseguire i punti da 1 a 6 di "Registrazione di un minidisco" a pagina 9 e 10.
- 2 Riprodurre la parte della fonte di programma con il livello di segnale più forte.
- 3 Mentre si ascolta il suono, ruotare REC LEVEL per regolare il livello di registrazione in modo che i misuratori di livello di picco raggiungano il punto più alto senza far illuminare l'indicazione "OVER". Un'accensione occasionale di "OVER" è accettabile.



Senza far illuminare l'indicazione "OVER"

- 4 Interrompere la riproduzione della fonte di programma.
- 5 Per avviare la registrazione procedere dal punto 8 di "Registrazione di un minidisco" a pagina 10.

Registrazione di minidischi

Scrittura dei numeri di pista durante la registrazione (marcatore piste)

È possibile scrivere i numeri di pista automaticamente. Scrivendo numeri di pista in punti specifici, è possibile localizzare rapidamente quei punti in seguito usando la funzione AMS o le funzioni di montaggio.

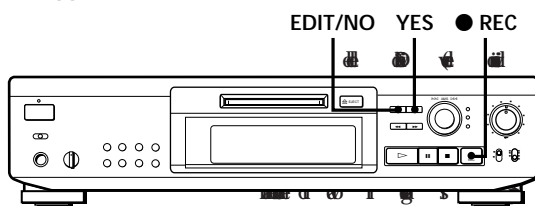

Scrittura manuale dei numeri di pista (marcatore piste manuale)

È possibile scrivere numeri di pista in qualsiasi momento durante la registrazione di un minidisco.

Premere ● REC al punto dove si desidera aggiungere un numero di pista durante la registrazione.

Scrittura automatica dei numeri di pista (marcatore piste automatica)

La piastra aggiunge i contrassegni di pista in modo diverso nei seguenti casi:

- Quando si registra da compact disc o minidischi con INPUT regolato sull'ingresso digitale e la fonte collegata tramite il rispettivo connettore di ingresso digitale:
La piastra scrive automaticamente i numeri di pista. Quando si registra da un compact disc o da un minidisco, i numeri di pista sono scritti come sono sull'originale.
- Quando si registra con INPUT regolato su ANALOG e la fonte collegata tramite LINE (ANALOG) IN o quando si registra da una piastra DAT o trasmissioni via satellite con INPUT regolato sull'ingresso digitale e la piastra DAT o trasmissioni via satellite collegate tramite il rispettivo connettore di ingresso digitale:
La piastra scrive automaticamente un nuovo numero di pista ogni volta che il livello di segnale scende e sale a un certo punto* (marcatore piste automatica). Se "LEVEL-SYNC" non è illuminato regolare LevelSync su ON come segue:

- 1 Premere EDIT/NO in modo da visualizzare "LevelSync ?" durante la registrazione o la pausa di registrazione.
- 2 Premere YES due volte per visualizzare "LevelSync ON".
"LEVEL-SYNC" appare sul display.

Per disattivare la marcatura piste automatica

o premere il tasto AMS al punto 3.

Se si desidera scrivere i numeri di pista dopo aver finito la registrazione

Nota

Avvio della registrazione con 2 secondi di dati audio prememorizzati (registrazione a macchina del tempo)

Quando si registrano trasmissioni FM o via satellite, i primi secondi di materiale sono spesso persi a causa del tempo necessario a capire di cosa si tratta e premere il tasto di registrazione. Per evitare la perdita di questo materiale, la funzione di registrazione a macchina del tempo memorizza costantemente 2 secondi dei dati audio più recenti in un buffer di memoria in modo che quando si inizia a registrare la fonte di programma la registrazione effettivamente inizia con i 2 secondi di dati audio memorizzati in anticipo nel buffer, come mostrato nell'illustrazione sotto:



(Continua)

Registrazione di minidischi

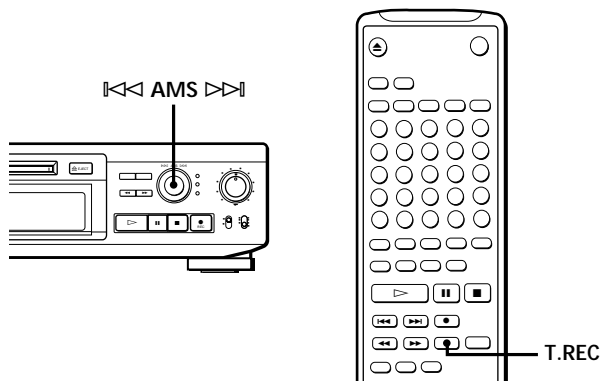

- 1 Eseguire i punti da 1 a 6 di "Registrazione di un minidisco" a pagina 9 e 10.
La piastra passa alla pausa di registrazione.
- 2 Iniziare a riprodurre la fonte di programma da registrare.
I più recenti 2 secondi di dati audio sono memorizzati nel buffer di memoria.
- 3 Premere AMS (o T.REC) per avviare la registrazione a macchina del tempo.
La registrazione della fonte di programma inizia con i 2 secondi di dati audio memorizzati nel buffer di memoria.

Per interrompere la registrazione a macchina del tempo

Nota

La piastra passa alla pausa di registrazione.
 I più recenti 2 secondi di dati audio sono memorizzati nel buffer di memoria.
 La registrazione della fonte di programma inizia con i 2 secondi di dati audio memorizzati nel buffer di memoria.

Registrazione sincronizzata con il componente audio a scelta

Usando il tasto MUSIC SYNC sul telecomando, si può iniziare automaticamente la registrazione sincronizzata con il segnale in ingresso dalla fonte di programma tramite le prese LINE (ANALOG) IN o il rispettivo connettore di ingresso digitale (registrazione sincronizzata della musica).

Il metodo di marcatura dei numeri di pista differisce a seconda della fonte di programma che si sta registrando e del modo in cui la piastra è collegata alla fonte di programma. (Vedere "Note sulla registrazione" a pagina 12.)

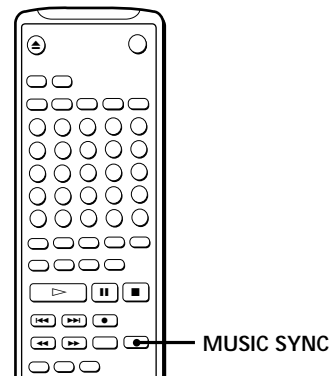

- 1 Eseguire i punti da 1 a 5 di "Registrazione di un minidisco" a pagina 9.
- 2 Premere MUSIC SYNC.
La piastra passa alla pausa di registrazione.
- 3 Iniziare a riprodurre la fonte di programma che si desidera registrare.
La piastra inizia la registrazione automaticamente.

Per interrompere la registrazione sincronizzata della musica

Nota

La piastra inizia la registrazione automaticamente.

Registrazione di minidischi

Registrazione sincronizzata con un lettore CD Sony

Collegando la piastra ad un lettore CD o ad un sistema a componenti hi-fi Sony è possibile duplicare facilmente compact disc sui minidischi usando i tasti di registrazione sincronizzata CD sul telecomando. Se la piastra è collegata a un lettore CD Sony con un cavo di ingresso digitale, i numeri di pista sono scritti automaticamente nella stessa sequenza dell'originale indipendentemente dalla selezione di "LevelSync ON" o "LevelSyncOFF". Se la piastra è collegata a un lettore CD Sony con un cavo di collegamento audio tramite LINE (ANALOG) IN, i numeri di pista sono scritti automaticamente se si seleziona "LevelSync ON" (vedere "Scrittura dei numeri di pista durante la registrazione" a pagina 15). Poiché lo stesso telecomando controlla sia il lettore CD che la piastra, può essere difficile controllare entrambi gli apparecchi se sono troppo distanti l'uno dall'altro. In questo caso, collocare il lettore CD vicino a questa piastra.

- 6 Premere START.
La piastra inizia a registrare e il lettore CD inizia la riproduzione.
Il numero di pista e il tempo di registrazione trascorso della pista appaiono sul display.

Se il lettore CD non inizia la riproduzione

- 7 Premere STOP per interrompere la registrazione sincronizzata.

Per fare una pausa nella registrazione



Nota

È possibile usare il telecomando del lettore CD durante la registrazione sincronizzata

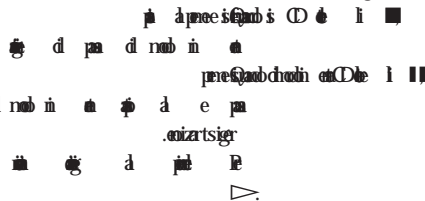

È possibile cambiare il compact disc durante la registrazione sincronizzata

7 può li es d ne sponde

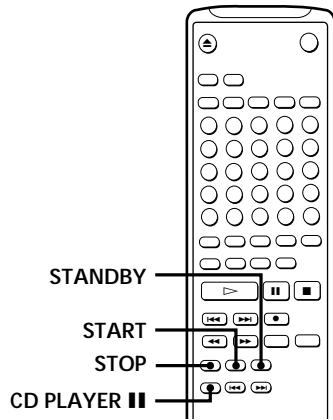

- 1 Regolare il selettore di fonte sull'amplificatore su CD.
- 2 Eseguire i punti da 2 a 5 di "Registrazione di un minidisco" a pagina 9 per preparare il registratore alla registrazione.
- 3 Inserire un compact disc nel lettore CD.
- 4 Selezionare il modo di riproduzione (casuale, programmata, ecc.) sul lettore CD.
- 5 Premere STANDBY.
Il lettore CD entra in modo di pausa di riproduzione e la piastra in modo di pausa di registrazione.

È anche possibile eseguire la registrazione sincronizzata con un lettore CD video Sony

(Continua)

Registrazione di minidischi

È possibile controllare il tempo registrabile rimanente del minidisco

9

È possibile copiare automaticamente i nomi delle piste di compact disc sul minidisco durante la registrazione sincronizzata (copiatura del nome della pista)

Il Sony CD è un al più a (sub
 di fine a un più è (CD)
 da di optun s p de rone de qua
 de min è la min in g
 p pmore o D o
 a cin è se p de rone li Quab
 (p de rone li min g
 automatic p de rone o D
 si scapone i emisi qo
 .yalpsid
 di fine a un più è rone de più
 in g è p de rone de p

Quando	Messaggio:
il compact disc non ha i nomi delle piste	"NO NAME"
le informazioni del testo sono protette contro la copiatura	"TEXT PROTECT"
la capacità di titolatura ha raggiunto il suo limite	"NAME FULL"

Note

Il nome di un CD è la
 na (D) è de min è (CD)
 i qn ex è dmin è so c rone s
 p de rone
 rone de qua di fine a un più è Non
 g è p de rone de p

- Se si desidera specificare l'orario di inizio della registrazione premere ■.
 - Se si desidera specificare l'orario di fine della registrazione, eseguire i punti 8 e 9 di "Registrazione di un minidisco" a pagina 10.
 - Se si desidera specificare entrambi gli orari di inizio e di fine della registrazione, premere ■.
- Regolare TIMER della piastra su REC.
- Regolare appropriatamente il timer.
 - Se si è regolato l'orario di inizio della registrazione, la piastra si spegne. Quando arriva l'orario specificato la piastra si accende e inizia la registrazione.
 - Se si è regolato l'orario di fine della registrazione, la registrazione continua. Quando arriva l'orario specificato la piastra interrompe la registrazione e si spegne.
 - Se si è regolato sia l'orario di inizio che l'orario di fine della registrazione, la piastra si spegne. Quando arriva l'orario di inizio la piastra si accende e inizia la registrazione. Quando arriva l'orario di fine la piastra interrompe la registrazione e si spegne.
- Quando si è finito di usare il timer, regolare TIMER della piastra su OFF. Quindi regolare la piastra in modo di attesa collegando la spina del cavo di alimentazione del registratore a una presa a muro o regolando il timer in modo di alimentazione continua.
 - Se TIMER viene lasciato su REC, la piastra inizia automaticamente la registrazione quando viene accesa la volta successiva.
 - Se non si regola la piastra in modo di attesa per più di un mese dopo la fine della registrazione a timer, il contenuto della registrazione può svanire.

Registrazione di un minidisco usando un timer

Collegando un timer (non in dotazione) alla piastra è possibile avviare e fermare la registrazione a orari specificati. Per ulteriori informazioni sul collegamento del timer e la regolazione degli orari di inizio e fine, fare riferimento alle istruzioni allegate al timer.

Assicurarsi di regolare la piastra in modo di attesa entro un mese dalla fine della registrazione a timer

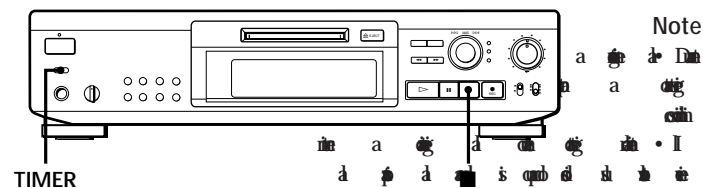

- Eseguire i punti da 1 a 7 di "Registrazione di un minidisco" a pagina 9 e 10.

Riproduzione di minidischi

Uso del display

È possibile usare il display per controllare le informazioni di disco e di pista, come il numero totale di piste, il tempo di riproduzione totale delle piste, il tempo registrabile rimanente del disco e, il nome.

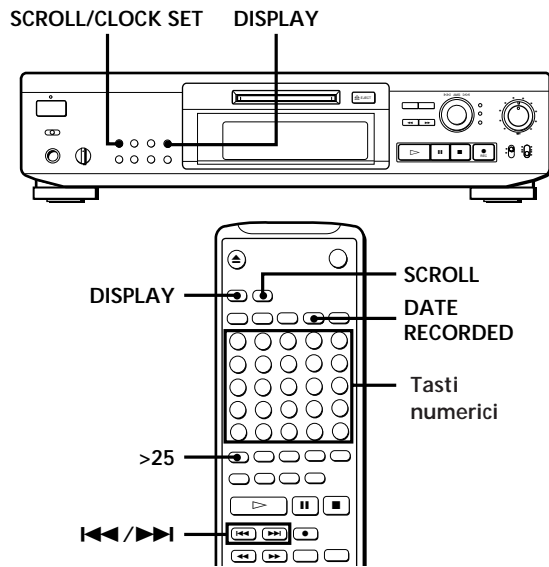

Controllo del numero totale di piste, del tempo di riproduzione totale del disco, del tempo registrabile rimanente del disco e del nome del disco

A ogni pressione di DISPLAY mentre la piastra è in modo di arresto è possibile cambiare la visualizzazione come segue:

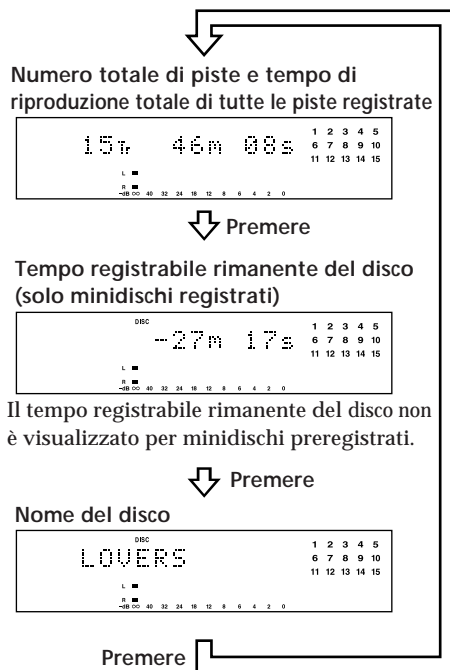

Quando si inserisce un minidisco, il nome del disco, il numero totale di piste e il tempo di riproduzione totale del disco appaiono sul display come segue:

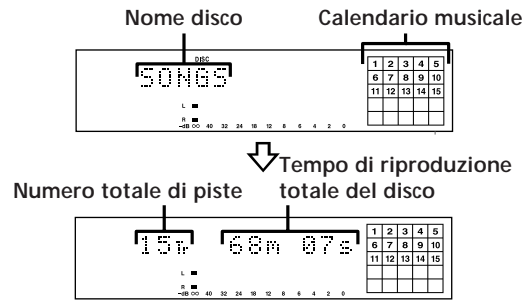

Appare il nome del disco, seguito dal numero totale di piste (Tr) e tempo di riproduzione totale del disco. Il calendario musicale che indica tutti i numeri di pista appare nelle caselle se il disco è un minidisco preregistrato o senza caselle se si tratta di un minidisco registrabile. Se il numero totale di brani eccede 25, ►appare a destra del numero 25 sul calendario musicale. Per assegnare un nome ad un disco registrabile e alle sue piste, vedere "Assegnazione di titoli" a pagina 31.

Nota
Quando si inserisce un nuovo minidisco o si spegne la piastra e la si riaccende, riappare l'ultimo dato visualizzato. Se tuttavia si scollega il cavo di alimentazione CA il display visualizza il numero di piste totali e il tempo di riproduzione totale di tutte le piste registrate quando si riaccende la piastra la volta successiva, indipendentemente da cosa era stato visualizzato l'ultima volta.

(Continua)

Riproduzione di minidischi

Controllo del tempo rimanente e del titolo di una pista

Ogni volta che si preme DISPLAY durante la riproduzione di un minidisco, è possibile cambiare la visualizzazione come indicato sotto. I numeri di pista nel calendario musicale scompaiono dopo che la relativa pista è stata riprodotta.

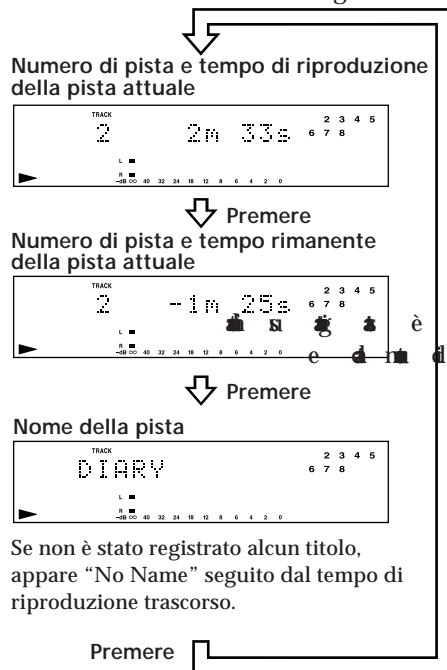

È possibile controllare il nome della pista in qualsiasi momento durante la riproduzione del minidisco

Premere SCROLL/CLOCK SET (o SCROLL).

Poiché il display può visualizzare solo 12 caratteri per volta, premere di nuovo SCROLL/CLOCK SET (o SCROLL) per vedere il resto del nome se questo consiste di 13 caratteri o più.

Premere di nuovo SCROLL/CLOCK SET (o SCROLL) per fermare lo scorrimento e ancora una volta per riprendere lo scorrimento.

Controllo della data di registrazione

Quando l'orologio interno è stato regolato, la piastra registra automaticamente la data e l'orario di tutte le registrazioni. È quindi possibile controllare la data e l'orario di registrazione di una pista.

Quando la piastra è in modo di

Arresto

◀◀ o ▶▶

Riproduzione o pausa di riproduzione

◀◀, ▶▶ o i tasti numerici

PREMERE

è il modo di riproduzione di un MD, cioè

Localizzazione di una pista specifica

È possibile localizzare rapidamente qualsiasi pista durante la riproduzione usando AMS (sensore musicale automatico), ◀◀ e ▶▶, i tasti numerici o M.SCAN sul telecomando.

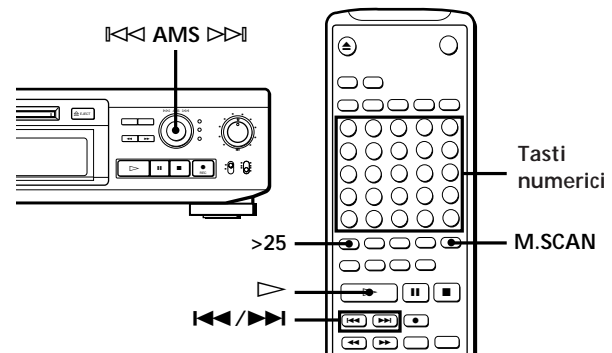

Riproduzione di minidischi

Per localizzare	Procedere come segue:
la pista seguente o quelle successive	Durante la riproduzione, ruotare AMS in senso orario (o premere ripetutamente ►►) fino a trovare la pista
la pista attuale o quelle precedenti	Durante la riproduzione, ruotare AMS in senso antiorario (o premere ripetutamente ◀◀) fino a trovare la pista
direttamente una	Premere i tasti numerici per immettere il numero di pista lampeggia.) 2 Premere AMS o ▷.
scorrendo ciascuna pista per 6 secondi (scorrimento musicale)	1 Premere M.SCAN prima di iniziare la riproduzione. 2 Quando si trova la pista desiderata, premere ▷ per avviare la riproduzione.

💡 Quando si localizza direttamente una pista di numero superiore a 25 
Premere prima >25 e quindi i tasti numerici corrispondenti.
Premere >25 una volta prima di immettere un numero di pista di due cifre o due volte prima di immettere un numero di pista di tre cifre.
Per immettere "0" premere il tasto numerico 10.
Esempi: • Per riprodurre la pista numero 30
Premere >25 una volta, poi 3 e 10.
• Per riprodurre la pista numero 100
Premere >25 due volte, poi 1, 10 e 10.

💡 È possibile estendere il tempo di riproduzione durante lo scorrimento musicale 
Mentre la piastra è in modo di arresto, premere ripetutamente M.SCAN fino a che il tempo di riproduzione desiderato (6, 10 o 20 secondi) appare sul display. Ciascuna pressione fa cambiare il tempo nell'ordine da 6 a 20 e quindi di nuovo a 6.

💡 Per mettere in pausa la riproduzione all'inizio di una pista
Ruotare AMS (o premere ◀◀ o ►►) dopo aver messo in pausa la riproduzione.

💡 Per raggiungere rapidamente l'inizio dell'ultima pista
Ruotare AMS in senso antiorario (o premere ◀◀) mentre il display visualizza il numero totale di piste e il tempo di riproduzione totale del disco, il tempo registrabile rimanente del disco o il nome del disco (vedere pagina 19).

Localizzazione di un punto particolare in una pista

È anche possibile usare ◀◀ e ►► per localizzare un punto particolare in una pista durante la riproduzione o la pausa di riproduzione.

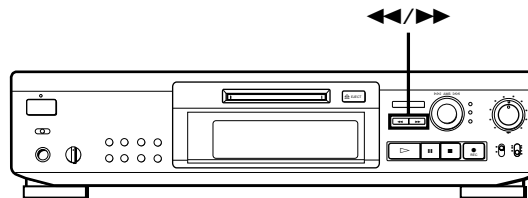

Per localizzare un punto	Premere
mentre si ascolta il suono	►► (in avanti) o ◀◀ (indietro) e tenerlo premuto fino a trovare il punto.
rapidamente osservando il display durante la pausa di riproduzione	►► o ◀◀ e tenerlo premuto fino a trovare il punto. Durante questa operazione il suono non è udibile.

Note

- Se il disco raggiunge la fine mentre si tiene premuto ►► durante la pausa di riproduzione, "OVER" appare sul display. Premere ◀◀ (o ◀◀) o ruotare AMS in senso antiorario per retrocedere.
- Quando si raggiunge la fine del disco tenendo premuto ►► mentre si ascolta il suono, la piastra entra in modo di arresto.
- Le piste che durano solo alcuni secondi possono essere troppo corte per la ricerca con questa funzione. Per tale tipo di piste è meglio riprodurre il minidisco a velocità normale.

Riproduzione di minidischi

Riproduzione ripetuta delle piste

È possibile riprodurre ripetutamente le piste in qualsiasi modo di riproduzione.

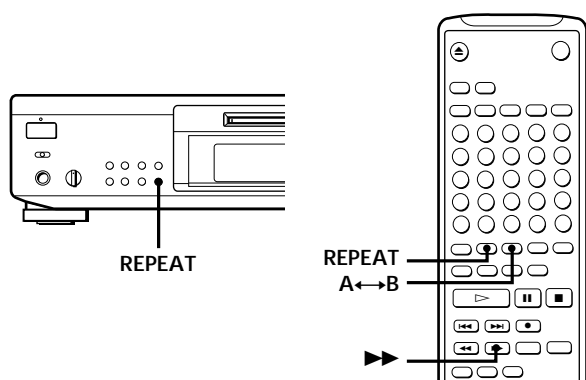

Premere REPEAT.
 “REPEAT” appare sul display.
 La piastra ripete le piste come segue.

Quando il minidisco viene riprodotto con	La piastra ripete
la riproduzione normale (pagina 11)	tutte le piste
la riproduzione casuale (pagina 23)	tutte le piste in ordine casuale
la riproduzione programmata (pagina 23)	lo stesso programma

Per disattivare la riproduzione a ripetizione
 Premere più volte REPEAT fino a quando “REPEAT” scompare dal display.
 La piastra torna al modo di riproduzione originale.

Ripetizione della pista attuale

Durante la riproduzione in modo normale della pista che si desidera ripetere, premere più volte REPEAT fino a quando “REPEAT 1” appare sul display.

Ripetizione di una parte specifica (ripetizione A-B)

È possibile riprodurre ripetutamente una parte specifica di una pista. Questo può essere utile quando si sta cercando di imparare le parole di una canzone. Notare che è possibile ripetere una parte solo all'interno di una singola pista.

- 1 Durante la riproduzione del disco, premere A↔B al punto di inizio (punto A) della parte da riprodurre ripetutamente.
 “REPEAT A-” lampeggia sul display.
- 2 Continuare a riprodurre la pista o premere ▶▶ fino a raggiungere il punto di fine (punto B), quindi premere di nuovo A↔B.
 “REPEAT A-B” si illumina stabilmente. La piastra inizia a riprodurre ripetutamente la parte specificata.

Per disattivare la ripetizione A-B
 Premere REPEAT o ■.

Selezione di nuovi punti di inizio e di fine

È possibile ripetere la parte immediatamente successiva a quella attualmente specificata cambiando i punti di inizio e di fine.

- 1 Premere A↔B mentre “REPEAT A-B” è visualizzato.
 L'attuale punto di fine B diventa il nuovo punto di inizio A e “REPEAT A-” lampeggia sul display.
- 2 Continuare a riprodurre la pista o premere ▶▶ fino a raggiungere il nuovo punto di fine (punto B), quindi premere di nuovo A↔B.
 “REPEAT A-B” si illumina stabilmente e la piastra inizia a riprodurre ripetutamente la nuova parte specificata.

Nota

Se si spegne la piastra o si scollega il cavo di alimentazione CA la piastra richiama l'ultima regolazione della funzione di ripetizione quando si accende la piastra la volta successiva. Le regolazioni della ripetizione A-B, tuttavia, vanno perdute.

Riproduzione di minidischi

Riproduzione in ordine casuale (riproduzione casuale)

È possibile far "mischiare" le piste alla piastra, che le riproduce in ordine casuale.

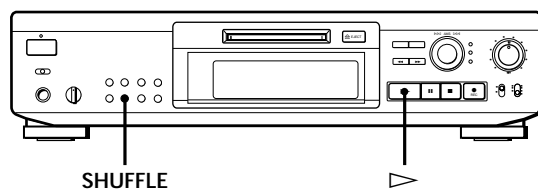

- 1 Con la piastra in modo di arresto premere SHUFFLE.
- 2 Premere ▷ per avviare la riproduzione casuale. "E3" appare sul display mentre il registratore "mescola" le piste.

Per disattivare la riproduzione casuale
Premere CONTINUE con la piastra in modo di arresto.

È possibile specificare le piste durante la riproduzione casuale

- Per riprodurre la pista successiva, ruotare AMS in senso orario (o premere ►►).
- Per riprodurre di nuovo dall'inizio della pista attuale, ruotare AMS in senso antiorario (o premere ◀◀). Non è possibile usare AMS (o ◀◀) per ritornare a piste che sono già state riprodotte.

Creazione di un programma (riproduzione programmata)

È possibile specificare l'ordine di riproduzione delle piste su un minidisco e creare un proprio programma contenente fino a 25 piste.

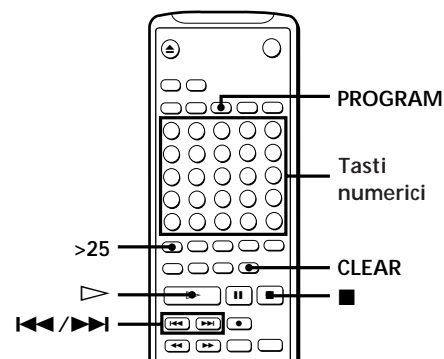
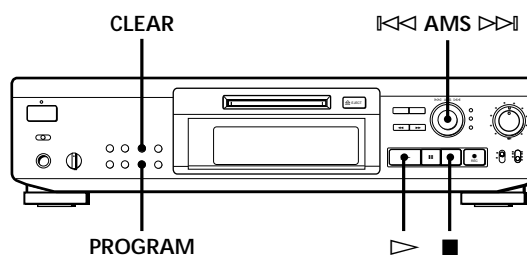

- 1 Con la piastra in modo di arresto, premere PROGRAM.
- 2 Procedere secondo a) o b):
 - a) Quando si usa il telecomando
Premere i tasti numerici per immettere i numeri delle piste che si desidera programmare nell'ordine preferito. Per programmare una pista di numero superiore a 25, usare il tasto >25 (vedere pagina 21).
 - b) Quando si usano i comandi sulla piastra
 - 1 Ruotare AMS fino a che il numero di pista desiderato appare sul display.
 - 2 Premere AMS o PROGRAM.

Se si è fatto un errore

Premere CLEAR, poi programmare la pista giusta.

- 3 Ripetere il punto 2 per immettere altre piste. Ogni volta che si immette una pista, il tempo totale del programma aumenta e viene visualizzato sul display.
- 4 Premere ▷ per avviare la riproduzione programmata.

(Continua)

Riproduzione di minidischi

Per disattivare la riproduzione programmata
Premere CONTINUE con la piastra in modo di arresto.

È possibile programmare una stessa pista più volte
Premere AMS quante volte si desidera mentre il numero della pista è visualizzato sul display.

Il programma rimane in memoria anche dopo che è finita la riproduzione programmata
Quando si preme ▷ è possibile riprodurre di nuovo lo stesso programma.

Note

- Il programma creato con la funzione di riproduzione programmata va perso quando si spegne la piastra o si scollega il cavo di alimentazione CA. Il programma viene però richiamato nel caso della riproduzione a timer.
- Il display visualizza "- -m - -s" invece del tempo di riproduzione totale del programma quando il tempo di riproduzione totale eccede i 160 minuti.

Controllo dell'ordine delle piste

È possibile controllare l'ordine delle piste nel programma durante la riproduzione o la pausa di riproduzione.

Ruotare AMS (o premere ◀◀ o ▶▶) durante la riproduzione o la pausa di riproduzione. I numeri di pista appaiono nell'ordine in cui sono stati programmati.

Cambiamento dell'ordine delle piste

È possibile cambiare l'ordine delle piste nel programma prima di iniziare la riproduzione.

Per	Procedere come segue:
cancellare l'ultima pista del programma	Premere CLEAR. A ogni pressione del tasto, viene cancellata l'ultima pista del programma.
aggiungere piste alla fine del programma	Eseguire i punti 2 e 3 di
cambiare completamente l'intero programma	



Consigli per la registrazione da un minidisco ad un nastro

Le funzioni di spaziatura automatica e pausa automatica descritte in questa sezione facilitano l'operazione di registrazione da un minidisco ad un nastro.

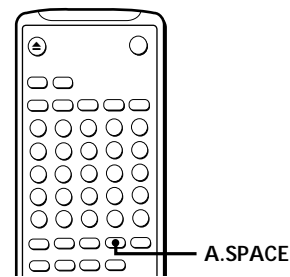

Inserimento di spazi vuoti durante la registrazione su un nastro (spaziatura automatica)

La funzione di spaziatura automatica inserisce spazi vuoti di 3 secondi tra le piste durante la registrazione dal minidisco ad un nastro, consentendo l'impiego della funzione AMS della piastra a cassette quando in seguito si riproduce quel nastro.

Premere ripetutamente A.SPACE fino a che "A.SPACE" appare sul display.

Per disattivare la spaziatura automatica

Premere ripetutamente A.SPACE fino a quando "A.SPACE" scompare dal display.

Nota

Se la funzione di spaziatura automatica è attivata durante la registrazione di un pezzo musicale che contiene più numeri di pista, come una collezione o una sinfonia, gli spazi vuoti sono inseriti nel pezzo musicale ogni volta che cambia il numero di pista.

Per fare una pausa dopo ciascuna pista (pausa automatica)

Quando la funzione di pausa automatica è attivata, la piastra entra in modo di pausa dopo la riproduzione di ciascuna pista. La funzione di pausa automatica è comoda quando si registra una sola pista o più piste non consecutive.

Premere ripetutamente A.SPACE fino a quando "A.PAUSE" appare sul display.

Per riprendere la riproduzione

Premere ▷ o ■■.

Per disattivare la pausa automatica

Premere ripetutamente A.SPACE fino a quando "A.PAUSE" scompare dal display.

Nota

Se si spegne la piastra o si scollega il cavo di alimentazione CA la piastra richiama l'ultima regolazione delle funzioni di spaziatura automatica e pausa automatica quando si accende la piastra la volta successiva.

Riproduzione di minidischi

Riproduzione di un minidisco usando un timer

Collegando un timer (non in dotazione) alla piastra è possibile avviare e fermare la riproduzione a orari specificati. Per ulteriori informazioni sul collegamento del timer e la regolazione degli orari di inizio e fine, fare riferimento alle istruzioni allegate al timer.

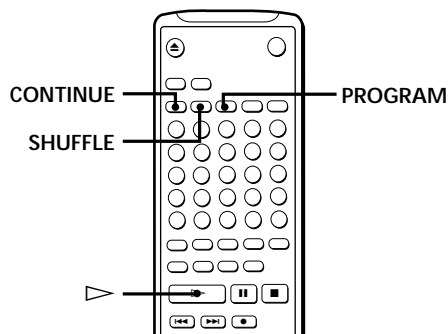
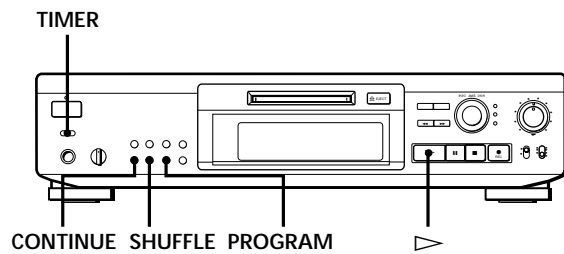

- 1 Eseguire i punti da 1 a 3 di "Riproduzione di un minidisco" a pagina 11.
- 2 Premere CONTINUE, SHUFFLE o PROGRAM per selezionare il modo di riproduzione desiderato.
Per riprodurre piste specifiche, creare un programma (vedere pagina 23).
- 3
 - Se si desidera specificare l'orario di inizio della riproduzione, passare al punto 4.
 - Se si desidera specificare l'orario di fine della riproduzione, premere ▷ per avviare la riproduzione, quindi passare al punto 4.
 - Se si desidera specificare entrambi gli orari di inizio e di fine della riproduzione, passare al punto 4.
- 4 Regolare TIMER della piastra su PLAY.

- 5 Regolare appropriatamente il timer.
 - Se si è regolato l'orario di inizio della riproduzione, la piastra si spegne. Quando arriva l'orario specificato la piastra si accende e inizia la riproduzione.
 - Se si è regolato l'orario di fine della riproduzione, la riproduzione continua. Quando arriva l'orario specificato la piastra interrompe la riproduzione e si spegne.
 - Se si è regolato sia l'orario di inizio che l'orario di fine della riproduzione, la piastra si spegne. Quando arriva l'orario di inizio la piastra si accende e inizia la riproduzione. Quando arriva l'orario di fine la piastra interrompe la riproduzione e si spegne.
- 6 Quando si è finito di usare il timer, regolare TIMER della piastra su OFF.

Nota

È possibile selezionare la riproduzione programmata al punto 2. Notare tuttavia che i programmi alla lunga vanno perduti quando lo stato di attesa è disattivato e quindi se si stabilisce un orario troppo lontano nel futuro, il programma può essere andato perso quando arriva l'orario prefissato. In questo caso la piastra passa al modo di riproduzione normale e le piste sono riprodotte in ordine consecutivo.

Montaggio di minidischi registrati

Note sul montaggio

Dopo la registrazione si può eseguire il montaggio delle piste registrate, usando le seguenti funzioni:

- Con la funzione di cancellazione è possibile cancellare le piste registrate semplicemente specificando il relativo numero di pista.
- Con la funzione di divisione è possibile dividere le piste nei punti specificati in modo da poter localizzare velocemente quei punti in seguito, usando la funzione AMS.
- Con la funzione di combinazione è possibile combinare due piste consecutive in una sola pista.
- Con la funzione di spostamento è possibile cambiare l'ordine delle piste spostando una pista specifica nella posizione di pista desiderata.
- Con la funzione di titolatura è possibile creare i titoli per i minidischi registrati e le loro piste.

Se "Protected" appare sul display

Le piste registrate sulla piastra non possono essere montate perché la fessura di protezione dalla registrazione sul minidisco è aperta. Eseguire il montaggio delle registrazioni dopo aver chiuso la fessura.

Quando "TOC" lampeggia sul display

Non muovere la piastra o scollegare il cavo di alimentazione. Dopo il montaggio "TOC" rimane illuminato stabilmente fino a quando si estrae il minidisco o si spegne la piastra. "TOC" lampeggia mentre la piastra aggiorna i dati TOC. Quando la piastra finisce l'aggiornamento del TOC, "TOC" si spegne.

Cancellazione di registrazioni (funzione di cancellazione)

Seguire i procedimenti sotto indicati per cancellare:

- Una singola pista
- Tutte le piste
- Parte di una pista (cancellazione A-B)

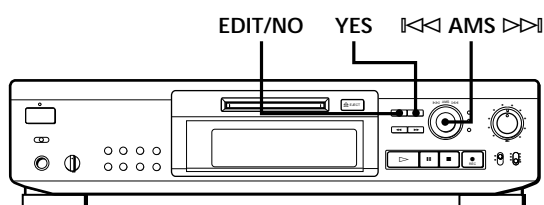

Cancellazione di una singola pista

È possibile cancellare una pista semplicemente specificandone il relativo numero di pista. Quando si cancella una pista, il numero totale di piste sul minidisco diminuisce di uno e tutte le piste successive a quella cancellata sono rinumerate. Poiché la cancellazione consiste semplicemente nell'aggiornamento del TOC, non è necessario registrare sopra il materiale.

Per evitare confusioni quando si cancellano più piste, consigliamo di procedere dal numero di pista più alto a quello più basso per evitare che le piste ancora da cancellare siano rinumerate.

Esempio: Cancellazione della pista B

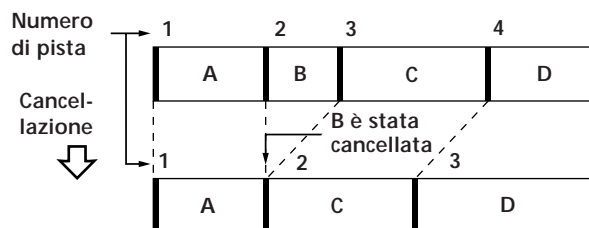

- 1 Ruotare AMS fino a quando il numero della pista da cancellare appare sul display.
- 2 Premere ripetutamente EDIT/NO fino a quando "Erase ?" appare sul display. Il numero di pista selezionato inizia a lampeggiare sul calendario musicale.
- 3 Premere YES. Quando la pista selezionata di punto 1 è stata cancellata, "Complete" appare per alcuni secondi e il numero totale di piste sul calendario musicale diminuisce di uno. Se si cancella una pista durante la riproduzione, inizia la riproduzione della pista successiva a quella cancellata.
- 4 Ripetere i punti da 1 a 3 per cancellare altre piste.

Per disattivare la funzione di cancellazione

Premere EDIT/NO, ■, o ruotare AMS per cambiare il numero di pista.

Nota

Se "Erase!! ?" appare sul display, la pista è stata registrata o montata su un altro registratore MD e protetta dalla registrazione. Se appare questa indicazione, premere YES per cancellare la pista.

Montaggio di minidischi registrati

Cancellazione di tutte le piste del minidisco

Quando si cancella un minidisco registrabile, tutte le piste e i titoli registrati sono cancellati.

- 1 Mentre la piastra è in modo di arresto, premere ripetutamente EDIT/NO fino a quando "All Erase ?" appare sul display.
- 2 Premere YES.
Tutte le piste sul calendario musicale iniziano a lampeggiare.
- 3 Premere di nuovo YES.
Quando il nome del disco, tutte le piste registrate e i titoli sul minidisco sono stati cancellati, "Complete" appare per alcuni secondi e il calendario musicale scompare.

Per disattivare la funzione di cancellazione
Premere EDIT/NO o ■.

💡 È possibile annullare una cancellazione di pista
Vedere "Annullamento dell'ultimo montaggio" a
pagina 33.

Cancellazione di una parte di una pista (funzione di cancellazione A-B)

È possibile cancellare facilmente una parte di una pista specificando i punti di inizio e di fine della parte. Questa funzione è utile per cancellare le parti non necessarie su un minidisco che è stato registrato da trasmissioni via satellite o FM.

Esempio: Cancellazione di una parte della pista A

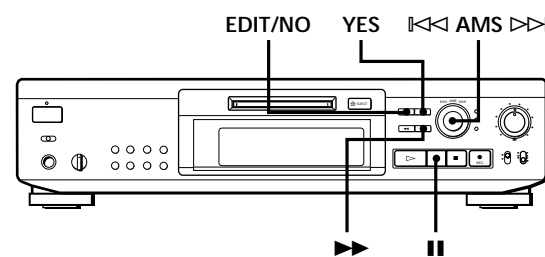
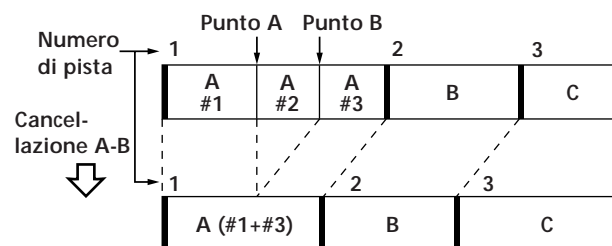

- 1 Durante la riproduzione di un minidisco, premere ■ sul punto di inizio (punto A) della parte da cancellare.
- 2 Premere ripetutamente EDIT/NO finché "A-B Erase ?" appare sul display.
- 3 Premere YES.
"Rehearsal" si alterna con "Point A ok?" sul display e il punto di inizio A della parte da cancellare viene riprodotto ripetutamente.
- 4 Se il punto A è errato, premere EDIT/NO. (Se è corretto, procedere al punto 7.)
- 5 Mentre si ascolta il suono, girare AMS per trovare il punto A.
"Rehearsal" si alterna con "Point A ok?" sul display e il punto A viene riprodotto ripetutamente. Il punto A può essere spostato entro un campo di variazione massimo che va da -128 a +127 passi di circa 0,06 secondi ciascuno all'interno di una pista.

(Continua)

Montaggio di minidischi registrati

- 6 Se il punto A è ancora errato, ripetere il punto 5 finché è corretto.
- 7 Premere YES o AMS quando il punto A è corretto. In seguito "Point B Set" appare per alcuni secondi, "▶" e "A-B" iniziano a lampeggiare e la riproduzione comincia in modo che si possa impostare il punto B.
- 8 Continuare a riprodurre la pista o premere ▶▶ finché si raggiunge il punto di fine (punto B) della parte da cancellare, poi premere YES. "Rehearsal" si alterna con "Point B ok?" sul display e la parte "giuntata" della pista (dopo che la parte dal punto A a B è stata cancellata) viene riprodotta ripetutamente, cominciando alcuni secondi prima del punto A e terminando alcuni secondi dopo il punto B.
- 9 Se il punto B è errato, premere EDIT/NO. (Se è corretto, procedere al punto 12.)
- 10 Mentre si ascolta il suono, girare AMS per trovare il punto B. "Rehearsal" si alterna con "Point B ok?" sul display e la parte "giuntata" della pista (dopo che la parte dal punto A a B è stata cancellata) viene riprodotta ripetutamente. Il punto B può essere spostato entro un campo di variazione massimo che va da -128 a +127 passi di circa 0,06 secondi ciascuno all'interno di una pista.
- 11 Se il punto B è ancora errato, ripetere il punto 10 finché è corretto.
- 12 Premere YES o AMS quando il punto B è corretto. Quando la parte dal punto A a B è stata cancellata, "Complete" appare per alcuni secondi.

Per disattivare la funzione di cancellazione A-B
Premere ■.

Note

- Se "Impossible" appare sul display, il punto B è stato specificato prima del punto A. Specificare il punto B in modo che venga dopo il punto A.
- Se "Sorry" appare sul display, una parte della pista non può essere cancellata. Ciò si verifica talvolta quando la stessa pista è stata montata molte volte ed è a causa di una limitazione tecnica del sistema MD e non di un errore meccanico.

Divisione delle piste registrate (funzione di divisione)

Con la funzione di divisione è possibile assegnare numeri di pista a punti cui si desidera accedere liberamente in seguito. Usare questa funzione per aggiungere piste a un minidisco registrato da una fonte analogica (e quindi privo di numeri di pista) o per dividere una pista esistente in più parti. Quando si divide una pista, il numero totale di piste sul minidisco aumenta di uno e tutte le piste successive a quella divisa sono rinumerate.

Esempio: Divisione della pista 2 per creare una nuova pista per C

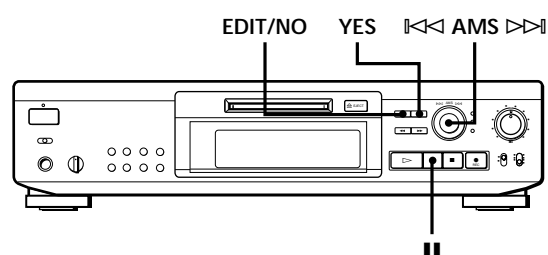
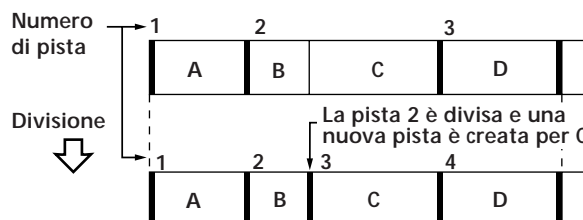

- 1 Durante la riproduzione del minidisco, premere ■ al punto dove si desidera creare una nuova pista. La piastra entra in pausa di riproduzione.
- 2 Premere ripetutamente EDIT/NO fino a che "Divide ?" appare sul display.
- 3 Premere YES per dividere la pista. "Rehearsal" si alterna con "Position ok?" sul display, la pista da dividere inizia a lampeggiare sul calendario musicale e la posizione di inizio della nuova pista viene riprodotta ripetutamente.
- 4 Se il punto di inizio non è corretto, premere EDIT/NO. (Se va bene, saltare al punto 7.)

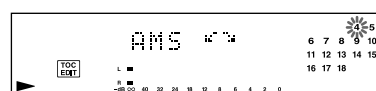

Montaggio di minidischi registrati

- 5 Mentre si ascolta il suono, ruotare AMS per trovare il punto di inizio della nuova pista. L'inizio della nuova pista viene riprodotto ripetutamente. "Rehearsal" si alterna con "Position ok?" sul display. Il punto di inizio può essere spostato nella gamma da -128 a +127 scatti di circa 0,06 secondi ciascuno all'interno di una pista.
- 6 Se il punto di inizio non è ancora corretto, ripetere il punto 5 fino a quando è corretto.
- 7 Premere YES o AMS quando si è ottenuto il punto corretto. Quando la pista è stata divisa "Complete" appare per alcuni secondi e inizia la riproduzione della nuova pista creata. La nuova pista è priva di titolo di pista anche se la pista originale aveva un nome.

Per disattivare la funzione di divisione
Premere ■.

È possibile annullare una divisione di pista
Combinare di nuovo le piste (vedere "Combinazione delle piste registrate" in questa pagina) e quindi ridividere le piste se necessario.

È possibile dividere una pista durante la registrazione
Usare la funzione di marcatura piste (vedere pagina 15).

Combinazione delle piste registrate (funzione di combinazione)

Usare la funzione di combinazione mentre la piastra è in modo di arresto, riproduzione o pausa per combinare piste consecutive su un minidisco registrato. Questa funzione è utile per combinare varie canzoni in una sola collezione, o varie parti registrate indipendentemente in una sola pista. Quando si combinano due piste, il numero totale di piste diminuisce di uno e tutte le piste successive alle piste combinate sono rinumerate.

Esempio: Combinazione di B e C

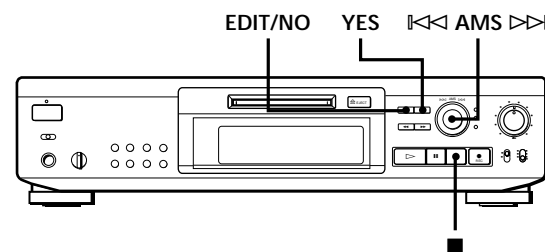
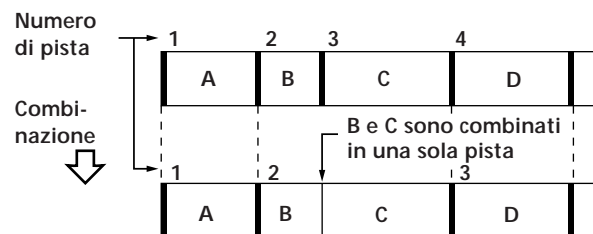

- 1 Ruotare AMS fino a che appare sul display la seconda pista delle due da combinare. Per esempio, quando si combinano le piste 3 e 4, ruotare AMS fino a quando appare 4.
- 2 Premere ripetutamente EDIT/NO fino a quando "Combine?" appare sul display.
- 3 Premere YES. "Rehearsal" si alterna con "Track ok?" sul display. Il punto di unione delle due piste (cioè la fine della prima pista e l'inizio della seconda) viene riprodotto ripetutamente e il rispettivo numero di pista lampeggia sul calendario musicale.
- 4 Se la pista è errata, premere EDIT/NO o ■ quindi ricominciare dal punto 1.

(Continua)

Montaggio di minidischi registrati

- 5** Se il punto è corretto, premere YES.
Quando le piste sono state combinate, "Complete" appare per alcuni secondi e il numero totale di piste nel calendario musicale diminuisce di uno.
Se entrambe le piste combinate avevano titoli di pista, il titolo della seconda pista viene cancellato.

Per disattivare la funzione di combinazione
Premere EDIT/NO o ■.

 È possibile annullare una combinazione di piste
Dividere di nuovo le piste (vedere "Divisione delle piste registrate" a pagina 28), quindi usare di nuovo la funzione di combinazione con le piste corrette se necessario.

Nota

Se "Sorry" appare sul display, le piste non possono essere combinate. Ciò si verifica talvolta quando la stessa pista è stata montata molte volte ed è a causa di una limitazione tecnica del sistema MD e non di un errore meccanico.

Spostamento delle piste registrate (funzione di spostamento)

Usare la funzione di spostamento per cambiare la posizione di qualsiasi pista. Dopo che una pista è stata spostata, i numeri di pista tra le posizioni di pista vecchia e nuova vengono rinumerati automaticamente.

Esempio: Spostamento della pista C alla posizione 2

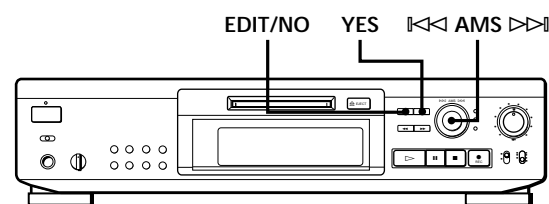
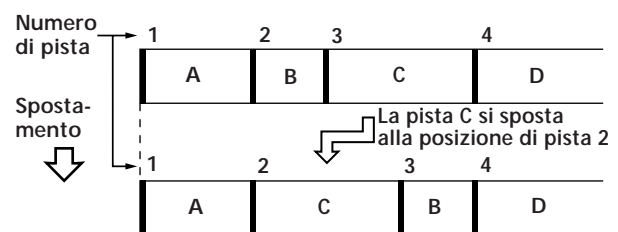

- 1 Ruotare AMS fino a che il numero della pista da spostare appare sul display.
- 2 Premere ripetutamente EDIT/NO fino a quando "Move?" appare sul display.
- 3 Premere YES.
Il numero della pista da spostare e la nuova posizione di pista appaiono sul display.

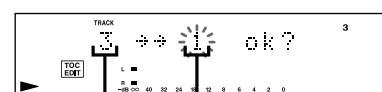

Numero della pista da spostare Nuova posizione di pista

- 4 Girare AMS fino a che appare la posizione di pista desiderata.

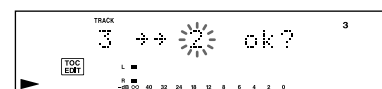

- 5 Premere YES o AMS.
Dopo che la pista è stata spostata, "Complete" appare per alcuni secondi e se la piastra è in modo di riproduzione inizia la riproduzione della pista spostata.

Per disattivare la funzione di spostamento
Premere EDIT/NO o ■.

Montaggio di minidischi registrati

Assegnazione di titoli (funzione di titolazione)

È possibile creare dei titoli per i minidischi registrati e le loro piste. I titoli (che possono consistere di lettere maiuscole e minuscole, numeri e simboli per un massimo di circa 1.700 caratteri per disco) appaiono sul display durante l'uso della piastra.

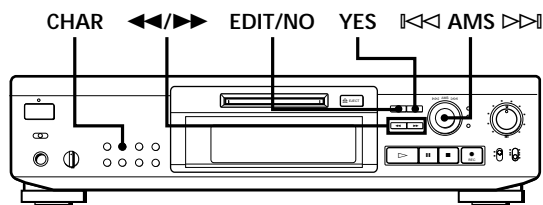

Usare il seguente procedimento per assegnare un nome ad una pista o a un minidisco.

È possibile assegnare un nome ad una pista mentre è in fase di riproduzione, pausa o registrazione. Se la pista è in fase di riproduzione o registrazione, assicurarsi di completare il procedimento di titolazione prima della fine della pista. Se la pista finisce prima che si sia completato il procedimento di titolazione, i caratteri già immessi non sono registrati e la pista rimane senza nome.

- 1 Premere ripetutamente EDIT/NO fino a quando "Name in ?" appare sul display e quindi procedere come segue:

Per assegnare un nome a Verificare che la piastra sia

una pista in modo di riproduzione, pausa o
registrazione della pista cui deve essere assegnato il nome o in modo di arresto dopo che è stata localizzata la pista a cui assegnare il nome

un minidisco in modo di arresto senza alcun
numero di pista visualizzato sul display

- 2 Premere YES.
Un cursore lampeggiante appare sul display.



- 3 Premere CHAR per selezionare il tipo di caratteri come segue:

Per selezionare Premere ripetutamente
CHAR fino a che

lettere maiuscole "A" appare sul display

lettere minuscole "a" appare sul display

numeri "0" appare sul display

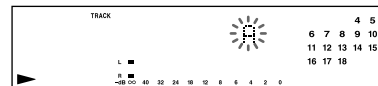

- 4 Ruotare AMS per selezionare il carattere.

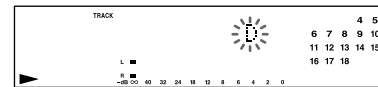

Il carattere selezionato lampeggia.

Lettere, numeri e simboli appaiono in ordine sequenziale quando si ruota AMS.

È possibile usare nei titoli i seguenti simboli:

! " # \$ % & ' () * + , - . / : ; < = > ? @ _ `

È possibile premere CHAR in qualsiasi momento durante il punto 4 per cambiare il tipo di caratteri (vedere il punto 3).

- 5 Premere AMS per immettere il carattere selezionato. Il cursore si sposta a destra e attende l'immissione del carattere successivo.



- 6 Ripetere i punti da 3 a 5 fino a terminare l'immissione del titolo.

Se si è immesso un carattere sbagliato

Premere ◀◀ o ▶▶ fino a che il carattere da correggere inizia a lampeggiare e ripetere i punti 3 a 5 per immettere il carattere corretto.

Per cancellare un carattere

Premere ◀◀ o ▶▶ fino a che il carattere da cancellare inizia a lampeggiare, quindi premere CLEAR o EDIT/NO.

Per immettere uno spazio

Premere AMS o ▶▶ mentre il cursore lampeggia.

(Continua)

Montaggio di minidischi registrati

- 7** Premere YES.
Questo completa il procedimento di assegnazione del nome e il titolo appare sul lato sinistro del display.

Per disattivare la funzione di titolatura
Premere ■.

Nota

Non è possibile assegnare un nome ad una pista o ad un minidisco mentre si registra sopra una pista già registrata.

Assegnazione di titoli con il telecomando

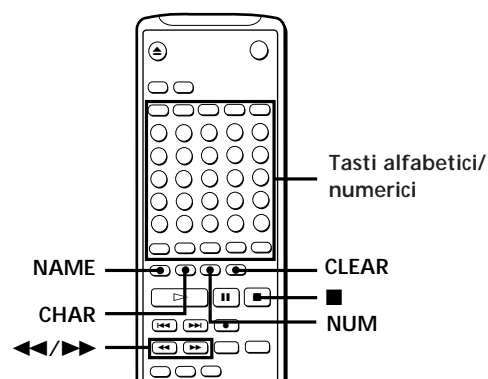

- 1** Premere ripetutamente NAME fino a quando un cursore lampeggiante appare sul display, quindi procedere come segue:

Per assegnare un nome a	Verificare che la piastra sia
una pista	in modo di riproduzione, pausa o registrazione della pista cui deve essere assegnato il nome o in modo di arresto dopo che è stata localizzata la pista a cui assegnare il nome
un minidisco	in modo di arresto senza alcun numero di pista visualizzato sul display

- 2** Selezionare il tipo di caratteri come segue:

Per selezionare	Premere
lettere maiuscole	ripetutamente CHAR fino a quando "Selected ABC" appare sul display
lettere minuscole	ripetutamente CHAR fino a quando "Selected abc" appare sul display
numeri	ripetutamente NUM fino a quando "Selected 123" appare sul display

- 3** Immettere un carattere per volta.
Dopo che è stato immesso un carattere il cursore si sposta a destra e attende l'immissione del carattere successivo.

- 4** Ripetere i punti 2 e 3 fino a quando si finisce di immettere il titolo.

Se si è immesso un carattere sbagliato

Premere ◀◀ o ▶▶ fino a che il carattere da correggere inizia a lampeggiare.

Premere CLEAR per cancellare il carattere sbagliato e quindi immettere quello corretto.

- 5** Premere di nuovo NAME.
Il titolo immesso appare sul lato sinistro del display dopo che è stato registrato.

Per disattivare la funzione di titolatura
Premere ■.

Per cambiare un titolo esistente

- 1** Premere NAME e quindi procedere come segue:

Per cambiare il titolo di una pista	Verificare che la piastra sia
il titolo di una pista	in modo di riproduzione o pausa della pista di cui si deve cambiare il titolo o in modo di arresto dopo che è stata localizzata la pista di cui si deve cambiare il titolo
il nome di un disco	in modo di arresto senza alcun numero di pista visualizzato sul display

- 2** Tenere premuto CLEAR (o EDIT/NO sulla piastra) fino a che il titolo attuale viene cancellato.

- 3** Immettere il nuovo titolo.
Eeguire i punti da 3 a 6 di "Assegnazione di titoli" a pagina 31 o i punti da 2 a 4 di "Assegnazione di titoli con il telecomando" in questa pagina.

- 4** Premere NAME.

Montaggio di minidischi registrati

Per cancellare tutti i titoli di un disco (funzione di cancellazione nomi)

Usare questa funzione per cancellare contemporaneamente tutti i titoli di un minidisco.

- 1 Tenere premuto EDIT/NO mentre la piastra è in modo di arresto fino a quando "All Erase ?" appare sul display.
- 2 Premere di nuovo EDIT/NO. "Name Erase ?" appare sul display.
- 3 Premere YES. Tutti i titoli sono cancellati.

Per disattivare la funzione di cancellazione nomi
Premere ■.

💡 È possibile annullare la cancellazione di un nome
Vedere "Annullamento dell'ultimo montaggio" in questa pagina.

💡 È possibile cancellare tutte le piste e i titoli registrati
Vedere "Cancellazione di tutte le piste del minidisco" a pagina 27.

Annullamento dell'ultimo montaggio (funzione di annullamento)

È possibile usare la funzione di annullamento per cancellare l'ultimo montaggio e riportare il contenuto del minidisco alla condizione esistente prima di quell'operazione di montaggio. Notare tuttavia che non è possibile annullare un montaggio se si è eseguita una delle seguenti operazioni dopo il montaggio:

- pressione del tasto ● REC sul pannello anteriore.
- pressione del tasto ●, del tasto MUSIC SYNC o del tasto CD-SYNC STANDBY sul telecomando.
- aggiornamento del TOC tramite spegnimento della piastra o estrazione del minidisco.
- scollegamento del cavo di alimentazione CA.

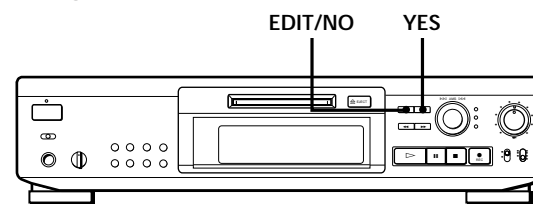

- 1 Con la piastra in modo di arresto e nessun numero di pista visualizzato sul display, premere ripetutamente EDIT/NO fino a che "Undo ?" appare sul display. "Undo ?" non appare se non è stata eseguita alcuna operazione di montaggio.

- 2 Premere YES. Uno dei seguenti messaggi appare sul display seconda del tipo di montaggio eseguito:

Montaggio eseguito:

- Cancellazione di una singola pista
- Cancellazione di tutte le piste del minidisco
- Cancellazione di una parte di una pista
- Divisione di una pista
- Combinazione di piste
- Spostamento di una pista
- Assegnazione di un nome ad una pista o un disco
- Modifica di un titolo esistente
- Cancellazione di tutti i titoli del disco

- 3 Premere di nuovo YES. "Complete" appare per alcuni secondi e il contenuto del minidisco viene riportato allo stato esistente prima dell'operazione di montaggio.

Per disattivare la funzione di annullamento
Premere EDIT/NO o ■.

Indice analitico**M, N**

- Marcatura delle piste
 - marcatore piste automatica 15
 - marcatore piste manuale 15
- Messaggi sul display 34
- Minidisco
 - estrazione 10, 11
 - inserimento 9, 11
 - preregistrato 19
 - registrabile 9, 19

O

- Orologio
 - riproduzione 25
 - registrazione 18

P, Q

- Pausa
 - di registrazione 10
 - di riproduzione 11
- Pausa automatica 24
- Precauzioni 2
- Pulizia 2

R

- Registrazione
 - a macchina del tempo 15
 - normale 9, 10
 - sopra piste esistenti 14
- Registrazione sincronizzata con la musica 16
- Registrazione sincronizzata da compact disc 17
- Regolazione dell'orologio 7
- Ripetizione A-B 22
- Riproduzione
 - riproduzione casuale 23
 - riproduzione normale 11
 - riproduzione programmata 23
 - riproduzione ripetuta 22

S

- SCMS (sistema di gestione copie in serie) 12, 37
- Scorrimento musicale 20
- Sistema di controllo
 - CONTROL A1 collegamenti 6
 - funzioni fondamentali 7
- Smart Space 13
- Soluzione di problemi 35
- Spaziatura automatica 24
- Spostamento 30

T, U, V, W, X, Y, Z

- Telecomando 4
- Titolatura
 - di una pista 31
 - di un minidisco 31
- TOC (indice) 10, 12, 18, 26

Nomi dei comandi**Tasti**

- A↔B 22
- Alfabetici/numerici 20, 23, 32
- A.SPACE 24
- CD PLAYER **II** 17
- CHAR 31, 32
- CLEAR 23, 31
- CONTINUE 23, 25
- DATE PRESENT 7, 8
- DATE RECORDED 19, 20
- DISPLAY 17, 19
- EDIT/NO/YES 13, 15, 26 - 33
- ≡ EJECT 10, 11, 13
- M.SCAN 20
- MUSIC SYNC 16, 33
- NAME 32
- NUM 32
- PROGRAM 23, 25
- REC (registrazione) 10, 13, 15, 33
- REPEAT 22
- SCROLL 19
- SCROLL/CLOCK SET 7, 8, 19, 20
- SHUFFLE 23, 25
- STANDBY 17, 33
- START 17
- STOP 17
- T.REC 16
- ▷ (riproduzione) 10, 11, 20, 23 - 25
- || (pausa) 10, 11, 24, 27
- (arresto) 10, 11, 18, 22
- (registrazione) 33
- ◀/▶ (Ricerca manuale) 21, 31, 32
- ◀◀/▶▶ (AMS: sensore musicale automatico) 11, 14, 20, 21, 24, >25 21, 23

Interruttori

- INPUT 9, 13
- POWER 9, 11
- REC MODE 9
- TIMER 18, 25

Connettori

- DIGITAL COAXIAL IN 5, 12, 13
- DIGITAL OPTICAL IN1/IN2 5, 12, 13
- DIGITAL OPTICAL OUT 5, 12, 13

Comandi

- ◀◀ AMS ▶▶ 11, 14, 16, 20, 23, 26-31
- PHONE LEVEL 11
- REC LEVEL 10, 14

Indicatori

- DIGITAL INPUT (32 kHz/44.1 kHz/48 kHz) 13
- POWER 9, 11

Prese

- CONTROL A1 6
- LINE (ANALOG) IN 5, 12, 13
- LINE (ANALOG) OUT 5, 13
- PHONES 11, 13

Altre

- Calendario musicale 19
- Display 19
- 4

Indice analitico**M, N**

- Marchatura delle piste
 - marcatore piste automatica 15
 - marcatore piste manuale 15
- Messaggi sul display 34
- Minidisco
 - estrazione 10, 11
 - inserimento 9, 11
 - preregistrato 19
 - registrabile 9, 19

O

- Orologio
 - riproduzione 25
 - registrazione 18

P, Q

- Pausa
 - di registrazione 10
 - di riproduzione 11
- Pausa automatica 24
- Precauzioni 2
- Pulizia 2

R

- Registrazione
 - a macchina del tempo 15
 - normale 9, 10
 - sopra piste esistenti 14
- Registrazione sincronizzata con la musica 16
- Registrazione sincronizzata da compact disc 17
- Regolazione dell'orologio 7
- Ripetizione A-B 22
- Riproduzione
 - riproduzione casuale 23
 - riproduzione normale 11
 - riproduzione programmata 23
 - riproduzione ripetuta 22

S

- SCMS (sistema di gestione copie in serie) 12, 37
- Scorrimento musicale 20
- Sistema di controllo
 - CONTROL A1 collegamenti 6
 - funzioni fondamentali 7
- Smart Space 13
- Soluzione di problemi 35
- Spaziatura automatica 24
- Spostamento 30

T, U, V, W, X, Y, Z

- Telecomando 4
- Titolazione
 - di una pista 31
 - di un minidisco 31
- TOC (indice) 10, 12, 18, 26

Nomi dei comandi**Tasti**

- A↔B 22
- Alfabetici/numerici 20, 23, 32
- A.SPACE 24
- CD PLAYER **II** 17
- CHAR 31, 32
- CLEAR 23, 31
- CONTINUE 23, 25
- DATE PRESENT 7, 8
- DATE RECORDED 19, 20
- DISPLAY 17, 19
- EDIT/NO/YES 13, 15, 26 - 33
- ≡ EJECT 10, 11, 13
- M.SCAN 20
- MUSIC SYNC 16, 33
- NAME 32
- NUM 32
- PROGRAM 23, 25
- REC (registrazione) 10, 13, 15, 33
- REPEAT 22
- SCROLL 19
- SCROLL/CLOCK SET 7, 8, 19, 20
- SHUFFLE 23, 25
- STANDBY 17, 33
- START 17
- STOP 17
- T.REC 16
- ▷ (riproduzione) 10, 11, 20, 23 - 25
- || (pausa) 10, 11, 24, 27
- (arresto) 10, 11, 18, 22
- (registrazione) 33
- ◀/▶ (Ricerca manuale) 21, 31, 32
- ◀◀/▶▶ (AMS: sensore musicale automatico) 11, 14, 20, 21, 24, >25 21, 23

Interruttori

- INPUT 9, 13
- POWER 9, 11
- REC MODE 9
- TIMER 18, 25

Connettori

- DIGITAL COAXIAL IN 5, 12, 13
- DIGITAL OPTICAL IN1/IN2 5, 12, 13
- DIGITAL OPTICAL OUT 5, 12, 13

Comandi

- ◀◀ AMS ▶▶ 11, 14, 16, 20, 23, 26-31
- PHONE LEVEL 11
- REC LEVEL 10, 14

Indicatori

- DIGITAL INPUT (32 kHz/44.1 kHz/48 kHz) 13
- POWER 9, 11

Prese

- CONTROL A1 6
- LINE (ANALOG) IN 5, 12, 13
- LINE (ANALOG) OUT 5, 13
- PHONES 11, 13

Altre

- Calendario musicale 19
- Display 19
- 4