

Digital Video Cassette Recorder

Mode d'emploi

Avant d'utiliser cet appareil, veuillez lire attentivement ce mode d'emploi et conservez-le pour toute référence ultérieure.

Bedienungsanleitung

Lesen Sie diese Anleitung vor Inbetriebnahme des Geräts bitte genau durch, und bewahren Sie sie zum späteren Nachschlagen sorgfältig auf.

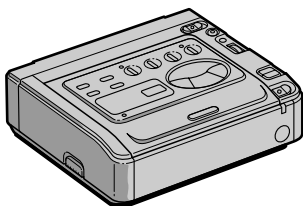

GV-D300E

VIDEO
WALKMAN

C/M Cassette
Memory



AVERTISSEMENT

Pour éviter tout risque d'incendie ou d'électrocution, n'exposez pas cet appareil à la pluie ni à l'humidité.

Pour éviter tout risque d'électrocution, n'ouvrez pas le châssis de l'appareil. Confiez l'entretien exclusivement à un personnel qualifié.

ACHTUNG

Um Feuergefahr und die Gefahr eines elektrischen Schlags zu vermeiden, setzen Sie das Gerät weder Regen noch sonstiger Feuchtigkeit aus.

Um einen elektrischen Schlag zu vermeiden, öffnen Sie das Gehäuse nicht. Überlassen Sie Wartungsarbeiten stets nur qualifiziertem Fachpersonal.

Avant de commencer

- Utilisation de ce mode d'emploi 4
- Vérification des accessoires fournis 6

Opérations de base

- Raccordement à un téléviseur 7
- Installation de l'adaptateur/chargeur CA 8
- Introduction d'une cassette 9
- Lecture d'une cassette 10
 - Différents modes de lecture 12
 - Lecture d'une cassette à double bande sonore 13
 - Utilisation d'un récepteur AV sans fil IR – LASER LINK 14

Opérations avancées

- Utilisation d'autres sources d'alimentation 16
 - Utilisation de la batterie 17
- Changement des réglages de mode 20
 - pour la lecture –
 - Recherche d'une scène 23
 - Recherche des limites d'une cassette enregistrée avec la date – Recherche de date 23
 - Recherche des limites d'une cassette enregistrée avec le titre – Recherche de titre 25
 - Recherche d'une photo – Recherche de photo/ exploration des photos 26
 - Affichage des données d'enregistrement – Fonction de code de date 29
 - pour le montage –
 - Montage sur une autre cassette 30
 - Enregistrement au départ d'un magnétoscope ou d'un téléviseur 34
 - Doublage audio 36
 - Incrustation d'un titre 38
 - Création d'un titre personnalisé 42
 - Identification d'une cassette 44

Montage par assemblage

- Qu'est-ce que le montage par assemblage ? 46
- Raccordement du magnétoscope enregistreur 47
- Réglage du magnétoscope pour commander le magnétoscope enregistreur 48
- Réglage de la synchronisation de démarrage d'enregistrement 51
- Sélection de scènes 53
- Visualisation de scènes 54
- Exécution du montage par assemblage 57

Informations supplémentaires

- Cassettes utilisables et modes de lecture 58
- Charge de la pile au vanadium-lithium du magnétoscope 60
- Réglage de la date et de l'heure 61
- Remarques sur la batterie "InfoLITHIUM" 63
- Informations d'entretien et précautions 65
- Utilisation de votre magnétoscope à l'étranger 69
- Dépannage 70
- Ecran d'autodiagnostic 74
- Spécifications 80
- Identification des composants 82
- Indicateurs d'avertissement 86
- Index Couverture dos

Einführung

- Hinweise und Sicherheitsmaßnahmen 4
- Überprüfen des mitgelieferten Zubehörs 6

Grundfunktionen

- Anschließen an ein Fernsehgerät 7
- Anschließen des Netzteils/Ladegeräts 8
- Einlegen einer Kassette 9
- Wiedergeben einer Kassette 10
 - Verschiedene Wiedergabemodi 12
 - Wiedergeben einer Kassette mit zwei Tonspuren 13
 - Der schnurlose AV-Infrarotempfänger – LASER LINK 14

Weitere Funktionen

- Alternative Stromquellen 16
 - Verwenden des Akkus 17
- Ändern der Einstellungen im Menüsystem 20
- Wiedergabe –
- Suchen einer Aufnahme 23
 - Suchen von Aufnahmen nach Datum - Datumssuche 23
 - Suchen von Aufnahmen nach Titel - Titelsuche 25
 - Suchen eines Fotos - Photo Search/Photo Scan 26
- Anzeigen von Aufnahmedaten - Datencodedefunktion 29
- Schneiden –
- Überspielen auf eine andere Kassette 30
- Aufnahmen von einem Videorecorder oder Fernsehgerät 34
- Nachvertonung 36
- Einblenden von Titeln 38
- Erstellen eines eigenen Titels 42
- Benennen von Kassetten 44

Assemble-Schnitt

- Was ist ein Assemble-Schnitt? 46
- Anschließen des Aufnahme-Videorecorders 47
- Einstellen des Videorecorders zum Steuern des Aufnahme-Videorecorders 48
- Timing-Justierung für den Aufnahmestart 51
- Auswählen von Szenen 53
- Szenen-Vorschau 54
- Ausführen des Assemble-Schnitts 57

Weitere Informationen

- Geeignete Kassetten und Wiedergabemodi 58
- Laden des Vanadium-Lithium-Akkus im Videorecorder 60
- Neueinstellen von Datum und Uhrzeit 61
- Hinweise zum "InfoLITHIUM"-Akku 63
- Wartungshinweise und Sicherheitsmaßnahmen 65
- Benutzen des Videorecorders im Ausland 69
- Störungsbehebung 75
- Selbstdiagnosefunktion 79
- Technische Daten 81
- Lage und Funktion der Teile und Bedienelemente 82
- Warnanzeigen 86
- Index Hintere Umschlagseite

Utilisation de ce mode d'emploi

Félicitations!

Nous vous remercions d'avoir fait l'acquisition de ce magnétoscope "Video Walkman" Sony.

Tout au long du présent mode d'emploi, les touches et les réglages du magnétoscope sont indiqués en lettres capitales.

Par ex., Réglez le commutateur POWER sur ON.

Remarque sur la mémoire de cassette

Ce magnétoscope fonctionne suivant le format DV. Vous pouvez uniquement utiliser des minicassettes DV avec ce magnétoscope. Nous vous conseillons d'utiliser une cassette dotée d'une mémoire de cassette **CIII**.

Les fonctions qui dépendent de ce que la cassette est dotée de la fonction de mémoire de cassette sont les suivantes :

- Recherche de date (p. 23)
- Recherche de photo (p. 26)

Les fonctions que vous ne pouvez activer qu'avec la mémoire de cassette sont :

- Recherche de titre (p. 25)
- Incrustation d'un titre (p. 38)
- Création d'un titre personnalisé (p. 42)
- Identification d'une cassette (p. 44)

Pour plus de détails, voir page 58.

Remarque sur les systèmes couleur de télévision

Les systèmes couleur de télévision diffèrent d'un pays à l'autre. Pour pouvoir visualiser l'image de lecture sur un téléviseur, vous devez disposer d'un téléviseur fonctionnant suivant le système PAL.

Hinweise und Sicherheitsmaßnahmen

Willkommen!

Herzlichen Glückwunsch zum Kauf dieses Videorecorders "Video-Walkman" von Sony.

In dieser Bedienungsanleitung sind Tasten und Einstellungen am Videorecorder in Großbuchstaben dargestellt.
Beispiel: Stellen Sie den Netzschalter POWER auf ON.

Hinweis zum Kassettenspeicher

Dieser Videorecorder basiert auf dem DV-Format. Sie können ausschließlich Mini-DV-Kassetten mit diesem Videorecorder verwenden. Es empfiehlt sich, eine Kassette mit **CIII** Kassettenspeicher zu benutzen.

Folgende Suchfunktionen hängen davon ab, ob die Kassette über Kassettenspeicher verfügt:

- Datumssuche (S. 23)
- Fotosuche (S. 26).

Folgende Funktionen können nur mit Kassettenspeicher ausgeführt werden:

- Titelsuche (S. 25)
- Einblenden von Titeln (S. 38)
- Erstellen eines eigenen Titels (S. 42)
- Benennen von Kassetten (S. 44)

Erläuterungen dazu finden Sie auf Seite 58.

Hinweis zu den Farbfernsehsystemen

Die Farbfernsehsysteme unterscheiden sich von Land zu Land. Um das Video auf einem Fernsehschirm wiedergeben zu können, benötigen Sie ein PAL-Fernsehgerät.

Précaution concernant les droits d'auteur

Les émissions télévisées, les films, les cassettes vidéo et autres matériaux peuvent être protégés par des droits d'auteur. L'enregistrement non autorisé de tels matériaux peut être en infraction avec la législation sur les droits d'auteur.

Précautions d'entretien du magnéscope

- Veillez à ce que le magnéscope ne soit pas mouillé. Gardez-le à l'abri de la pluie et de l'eau de mer. Exposé à de l'eau, le magnéscope risque de présenter des dysfonctionnements qui s'avéreront dans certains cas irréparables [a].
- Ne laissez jamais le magnéscope exposé à des températures supérieures à 60 °C (140 °F), comme dans une voiture parkée en plein soleil ou sous le rayonnement direct du soleil [b].

[a]



[b]

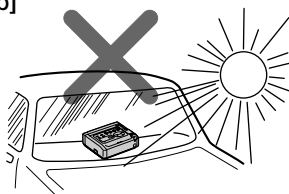

Hinweis zum Copyright

Fernsehsendungen, Filme, Videoaufnahmen und anderes Material können urheberrechtlich geschützt sein. Das unberechtigte Aufzeichnen solchen Materials verstößt unter Umständen gegen die Bestimmungen des Urheberrechts.

Sicherheitsmaßnahmen für den Umgang mit dem Videorecorder

- Lassen Sie den Videorecorder nicht naß werden. Schützen Sie ihn vor Regen oder Wasser. Andernfalls kann es zu Fehlfunktionen kommen, oder das Gerät kann irreparabel beschädigt werden [a].
- Setzen Sie den Videorecorder nie Temperaturen von über 60 °C aus, wie sie z. B. in einem in der Sonne geparkten Auto oder im direkten Sonnenlicht auftreten können [b].

Vérification des accessoires fournis

Überprüfen des mitgelieferten Zubehörs

Vérifiez si vous avez reçu les accessoires suivants avec votre magnétoscope :

Überprüfen Sie, ob das folgende Zubehör mit Ihrem Videorecorder geliefert wurde.

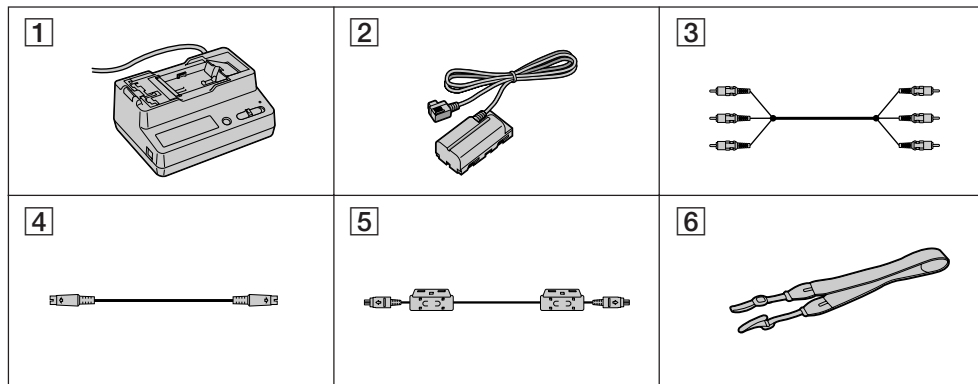

1 Adaptateur/chargeur CA AC-V700 (1) (p. 8, 17)
Le modèle de la fiche varie d'une zone géographique à une autre.

2 Câble de connexion DK-415 (1) (p. 8)

3 Câble de connexion A/V (1) (p. 7, 32, 34, 47)

4 Câble S-VIDEO (1) (p. 7, 32, 34, 47)

5 Câble DV (1) (p. 30)

6 Bandoulière (1) (p. 84)

1 Netzteil/Ladegerät AC-V700 (1) (S. 8, 17)
Die Form des Steckers variiert von Land zu Land.

2 Verbindungskabel DK-415 (1) (S. 8)

3 A/V-Verbindungskabel (1) (S. 7, 32, 34, 47)

4 S-Video-Kabel (1) (S. 7, 32, 34, 47)

5 DV-Kabel (1) (S. 30)

6 Schulterriemen (1) (S. 84)

Notre responsabilité ne pourra être engagée si l'enregistrement ou la lecture a été impossible en raison d'un dysfonctionnement du magnétoscope, de la cassette vidéo, etc.

Wenn es aufgrund einer Fehlfunktion des Videorecorders, Videobandes etc. zu Störungen bei der Aufnahme oder Wiedergabe kommt, besteht kein Anspruch auf Schadenersatz für die nicht erfolgte oder beschädigte Aufnahme.

Raccordement à un téléviseur

Raccordez ce magnétope à un téléviseur pour visualiser l'image de lecture ou pour afficher les indicateurs sur l'écran du téléviseur.

Raccordement direct à un téléviseur/magnétope

Ouvrez le couvre-prises. Raccordez ce magnétope aux entrées LINE IN du téléviseur (ou du magnétope raccordé au téléviseur) au moyen du câble de connexion A/V fourni.

Réglez le sélecteur TV/VCR du téléviseur sur VCR. Dans le cas d'un raccordement au magnétope, réglez le sélecteur d'entrée du magnétope sur LINE.

Si votre magnétope ou téléviseur est doté d'une prise S-VIDEO, établissez le raccordement au moyen du câble S-VIDEO fourni [a] de façon à obtenir une image de haute qualité. Si vous raccordez le magnétope au moyen du câble S-VIDEO [a], vous ne devez pas brancher la fiche jaune (vidéo) du câble de connexion A/V [b].

Diminuez le volume sur ce magnétope.

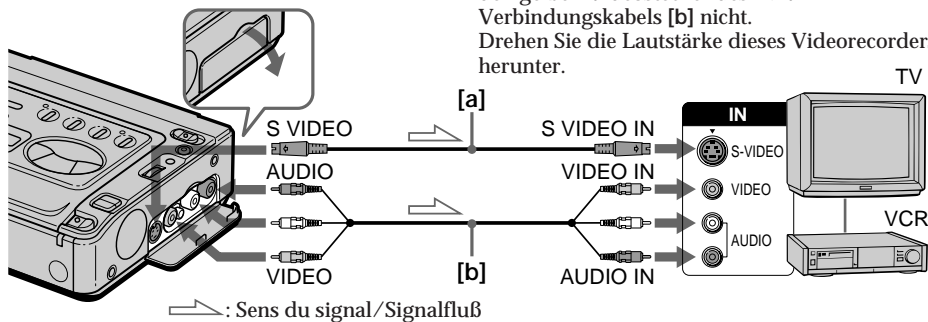

Si vous utilisez le câble de connexion A/V
Branchez les fiches sur les prises identifiées par la même couleur sur ce magnétope et sur le téléviseur ou sur l'autre magnétope.

Si le téléviseur ou le magnétope est de type monaural

Branchez la fiche jaune du câble de connexion A/V sur la prise d'entrée vidéo et la fiche blanche ou rouge sur la prise d'entrée audio du téléviseur ou du magnétope. Avec ce raccordement, le son est monaural même si le mode stéréo est activé.

Pour raccorder un magnétope ou un téléviseur sans prises d'entrée vidéo/audio
Utilisez un adaptateur RFU (non fourni).

Anschließen an ein Fernsehgerät

Sie können diesen Videorecorder an ein Fernsehgerät anschließen und Ihre Aufnahmen oder die Anzeigen dann am Fernsehschirm wiedergeben lassen.

Direktanschluß an Fernsehgerät/ Videorecorder

Öffnen Sie die Buchsenabdeckung. Schließen Sie diesen Videorecorder über das mitgelieferte A/V-Verbindungskabel an die LINE IN-Eingänge des Fernsehgeräts oder des an das Fernsehgerät angeschlossenen Videorecorders an. Stellen Sie den Wählschalter TV/VCR des Fernsehgeräts auf VCR. Wenn Sie diesen Videorecorder an einen Videorecorder anschließen, stellen Sie den Eingangswählschalter am anderen Videorecorder auf LINE.

Wenn Ihr Videorecorder oder Fernsehgerät mit einer S-Videobuchse ausgestattet ist, stellen Sie eine Verbindung über das mitgelieferte S-Video-Kabel [a] her. Damit erzielen Sie eine hohe Bildqualität. Wenn Sie diesen Videorecorder über das S-Video-Kabel [a] anschließen, benötigen Sie den gelben Videostecker des A/V-Verbindungskabels [b] nicht.

Drehen Sie die Lautstärke dieses Videorecorders herunter.

Anschließen des A/V-Verbindungskabels
Verbinden Sie die Stecker mit gleichfarbigen Buchsen an diesem Videorecorder bzw. am Fernsehgerät oder anderen Videorecorder.

Wenn das Fernsehgerät oder der Videorecorder ein Monogerät ist
Verbinden Sie den gelben Stecker des A/V-Verbindungskabels mit der Videoeingangsbuchse und den weißen oder roten Stecker mit der Audioeingangsbuchse am Fernsehgerät oder Videorecorder. In diesem Fall wird der Ton auch im Stereomodus monaural ausgegeben.

Zum Anschließen eines Videorecorders oder Fernsehgeräts ohne Video-/ Audioeingangsbuchsen
Verwenden Sie einen TV-Adapter (nicht mitgeliefert).

Installation de l'adaptateur/chargeur CA

Utilisez l'adaptateur/chargeur CA fourni.

- (1) Mettez le commutateur de mode sur VCR/CAMERA.
- (2) Branchez le câble de connexion sur la prise DC OUT de l'adaptateur/chargeur CA.
- (3) Branchez le cordon d'alimentation sur une prise murale (secteur).
- (4) Tout en appuyant sur la plaquette de connexion du câble de connexion, faites-la coulisser vers la gauche jusqu'à ce qu'elle s'emboîte fermement dans le support de montage de la batterie.

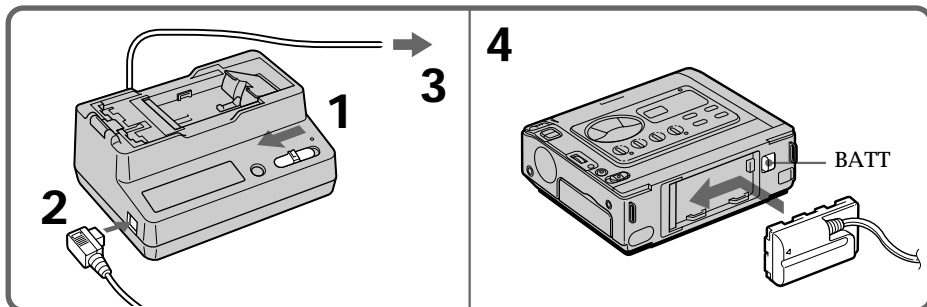

Anschließen des Netzteils/Ladegeräts

Verwenden Sie bitte das mitgelieferte Netzteil/Ladegerät.

- (1) Stellen Sie den Moduswechselschalter auf VCR/CAMERA.
- (2) Schließen Sie das Verbindungskabel an die Buchse DC OUT des Netzteil/Ladegerät an.
- (3) Schließen Sie das Netzkabel an die Netzsteckdose an.
- (4) Halten Sie die Verbindungsplatte des Verbindungskabels gedrückt, und schieben Sie sie nach links, so daß sie sich fest an der Akkubefestigungsfläche anschließen läßt.

Pour retirer l'adaptateur/chargeur CA

Tout en appuyant sur BATT, faites glisser la plaquette de connexion vers la droite.

PRECAUTION

Le système n'est pas déconnecté de la source d'alimentation (secteur) tant qu'il reste raccordé à la prise murale, même si l'appareil proprement dit a été mis hors tension.

Remarques

- Si vous mettez le commutateur de mode sur CHARGE pendant le fonctionnement du magnétoscope, l'alimentation du magnétoscope s'interrompt.
- Vous ne pouvez pas charger la batterie fixée à l'adaptateur/chargeur CA lorsque le magnétoscope est sous tension.

So nehmen Sie das Netzteil/Ladegerät ab

Halten Sie BATT gedrückt, und schieben Sie die Verbindungsplatte nach rechts.

VORSICHT

Die Geräte bleiben auch in ausgeschaltetem Zustand mit dem Stromnetz verbunden, solange das Netzkabel mit der Netzsteckdose verbunden ist.

Hinweise

- Wenn Sie den Moduswechselschalter während des Betriebs auf CHARGE stellen, wird die Stromversorgung des Videorecorders unterbrochen.
- Sie können den am Netzteil/Ladegerät angebrachten Akku nicht laden, solange der Videorecorder mit Strom versorgt wird.

Introduction d'une cassette

Einlegen einer Kassette

Vous pouvez uniquement utiliser des minicassettes DV identifiées par le logo ^{Mini} DV*.

Vérifiez si une source d'alimentation est raccordée.

- (1) Tout en appuyant sur le petit bouton bleu, faites glisser EJECT vers la droite. Le compartiment à cassette se soulève et s'ouvre automatiquement.
- (2) Introduisez une cassette avec la fenêtre orientée vers le haut.
- (3) Refermez le compartiment à cassette en appuyant sur la marque **PUSH** apposée sur le compartiment à cassette.

* ^{Mini} DV est une marque commerciale.

Sie können ausschließlich Mini-DV-Kassetten mit dem Logo ^{Mini} DV* verwenden.

Überprüfen Sie, ob der Videorecorder an eine Stromquelle angeschlossen ist.

- (1) Halten Sie die kleine blaue Taste gedrückt, und schieben Sie EJECT nach rechts. Das Kassettenfach hebt sich automatisch und öffnet sich.
- (2) Legen Sie eine Kassette so ein, daß das Fenster nach oben weist.
- (3) Schließen Sie das Kassettenfach, indem Sie auf die Markierung **PUSH** am Kassettenfach drücken.

* ^{Mini} DV ist ein Warenzeichen.

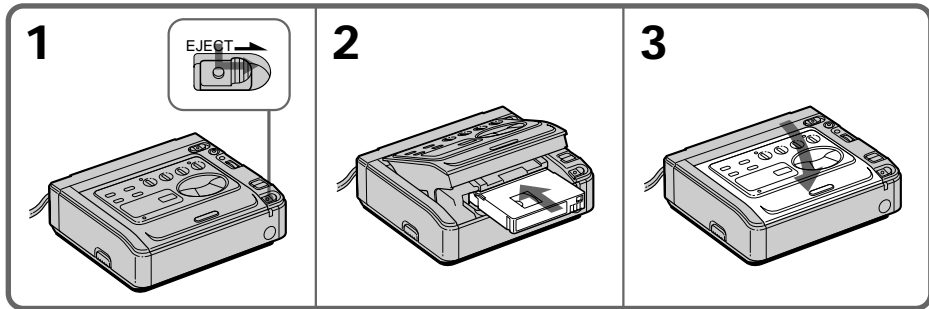

Pour éjecter la cassette

Tout en appuyant sur le petit bouton bleu, faites glisser EJECT vers la droite.

Pour éviter tout effacement accidentel

Faites glisser le taquet de la cassette de façon à ce que la portion rouge soit visible. Si vous essayez d'enregistrer sur une cassette dont le taquet de sécurité est réglé sur cette position, le magnétoscope l'éjecte automatiquement, les indicateurs et se mettent à clignoter sur l'écran du téléviseur et vous ne pouvez pas enregistrer. Pour pouvoir réenregistrer sur cette cassette, réglez le taquet de façon à masquer la portion rouge.

So lassen Sie die Kassette auswerfen

Halten Sie die kleine blaue Taste gedrückt, und schieben Sie EJECT nach rechts.

So verhindern Sie das versehentliche Löschen von Aufnahmen

Verschieben Sie die Überspielschutzlasche an der Kassette, so daß die rote Markierung zu sehen ist. Wenn Sie nun versuchen aufzunehmen, blinken die Anzeigen und auf dem Fernsehschirm, und eine Aufnahme ist nicht möglich. Wollen Sie eine auf diese Weise geschützte Kassette doch wieder überspielen, schieben Sie die Überspielschutzlasche wieder heraus, so daß die rote Markierung nicht mehr zu sehen ist.

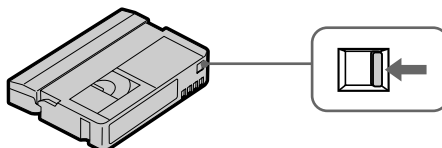

Lecture d'une cassette

- (1) Tout en appuyant sur le petit bouton vert du commutateur POWER, réglez-le sur ON.
Le témoin POWER (vert) à l'avant s'allume.
- (2) Appuyez sur ◀◀ pour rembobiner la cassette.
- (3) Appuyez sur ▶▶ pour démarrer la lecture.

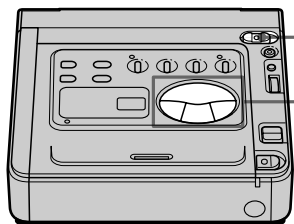

Wiedergeben einer Kassette

- (1) Halten Sie die kleine, grüne Taste am Schalter POWER gedrückt, und stellen Sie diesen auf ON.
Die Anzeige POWER (grün) an der Vorderseite des Videorecorders leuchtet auf.
- (2) Spulen Sie mit ◀◀ das Band zurück.
- (3) Starten Sie mit ▶▶ die Wiedergabe.

1



2,3

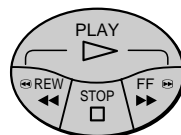

Pour arrêter la lecture, appuyez sur □.
Pour rembobiner la cassette, appuyez sur ◀◀.
Pour faire avancer rapidement la cassette, appuyez sur ▶▶.

Remarque sur la touche DISPLAY

Appuyez sur DISPLAY pour afficher les indicateurs d'écran. Pour désactiver l'affichage de ces indicateurs, appuyez à nouveau sur la touche DISPLAY.

Utilisation d'un casque d'écoute

Branchez un casque d'écoute (non fourni) sur la prise ☞ (p. 83). Vous pouvez régler le volume du casque d'écoute au moyen de la commande VOLUME.

Zum Stoppen der Wiedergabe drücken Sie □.
Zum Zurückspulen der Kassette drücken Sie ◀◀.
Zum Vorwärtsspulen der Kassette drücken Sie ▶▶.

Hinweis zur Taste DISPLAY

Rufen Sie mit DISPLAY die Bildschirmanzeigen auf. Zum Ausblenden der Anzeigen drücken Sie nochmals DISPLAY.

Anschließen von Kopfhörern

Schließen Sie Kopfhörer (nicht mitgeliefert) an die Buchse ☞ an (S. 83). Sie können die Lautstärke der Kopfhörer mit VOLUME einstellen.

Utilisation d'une télécommande

Vous pouvez exploiter ce magnéscope à l'aide d'une télécommande fournie avec un produit Sony.

Réglez COMMANDER dans le menu système en fonction du code de télécommande du produit Sony.

Code	Produit Sony
VTR 1	Magnéscope Betamax
VTR 2	Caméscope 8mm Caméscope numérique Magnéscope 8mm
VTR 3	Magnéscope VHS
VTR 4	Magnéscope numérique Caméscope numérique
VTR 5 et 6	-

Remarques sur le mode d'enregistrement

Ce magnéscope enregistre et reproduit des cassettes dans les modes SP (lecture standard) et LP (longue durée). Le magnéscope reproduit automatiquement les cassettes dans le mode suivant lequel elles ont été enregistrées. La qualité de lecture n'est cependant pas aussi bonne en mode LP qu'en mode SP. Avant l'enregistrement, sélectionnez SP ou LP dans le menu système.

Remarque sur les bips sonores

Un bip sonore retentit à la mise sous tension. Plusieurs bips retentissent également pour vous avertir d'une situation anormale du magnéscope.

Les bips sonores ne sont pas enregistrés sur la cassette. Si vous ne souhaitez pas entendre les bips sonores, sélectionnez OFF dans le menu système.

Die Fernbedienung

Dieser Videorecorder lässt sich mit einer Fernbedienung steuern, die zu einem Gerät von Sony gehört.

Stellen Sie COMMANDER im Menüsystem entsprechend dem Fernbedienungscode des Sony-Geräts ein.

Code	Sony-Gerät
VTR 1	Betamax-Videorecorder
VTR 2	8-mm-Videokamera Digitale Videokamera 8-mm-Videorecorder
VTR 3	VHS-Videorecorder
VTR 4	Digitaler Videorecorder Digitale Videokamera
VTR 5 und 6	-

Hinweis zum Aufnahmemodus

Mit diesem Videorecorder können Sie im SP- (Standard Play - Standardwiedergabe) und im LP-Modus (Long Play - Langzeitwiedergabe) wiedergeben und aufnehmen. Der Videorecorder gibt das Band automatisch in dem Modus wieder, in dem es aufgenommen wurde. Die Wiedergabequalität ist im LP-Modus jedoch nicht so gut wie im SP-Modus. Wählen Sie beim Aufnehmen SP bzw. LP im Menüsystem aus.

Hinweis zum Signalton

Ein Signalton ist zu hören, wenn Sie das Gerät einschalten. Mehrere Signaltöne sind eine Warnung und weisen auf einen Fehler oder eine Störung am Videorecorder hin. Der Signalton wird nicht auf dem Band aufgezeichnet. Sie können die Signaltonfunktion auch ausschalten, indem Sie im Menüsystem OFF auswählen.

Différents modes de lecture

Pour visualiser un arrêt sur image (pause de lecture)

Appuyez sur la touche **II** en cours de lecture. Le témoin PAUSE (orange) s'allume. Pour reprendre la lecture, appuyez sur **II** ou **▷**.

Pour localiser une scène (recherche d'image)

Maintenez la touche **◀◀** ou **▶▶** enfoncée en cours de lecture. Pour reprendre la lecture normale, relâchez la touche.

Pour contrôler une image à grande vitesse tout en faisant avancer ou reculer la bande (balayage par sauts)

Maintenez la touche **◀◀** enfoncée en cours de rembobinage ou **▶▶** en cours d'avance rapide. Pour reprendre le rembobinage ou l'avance rapide normale, relâchez la touche.

Pour visualiser l'image à 1/3 de la vitesse normale (lecture au ralenti)

Appuyez sur **▶** en cours de lecture. Pour reprendre la lecture normale, appuyez sur **▷**.

Remarques sur la lecture

- Le son est coupé dans les différents modes de lecture.
- Si le mode de pause de lecture est maintenu pendant 5 minutes, le magnétoscope passe automatiquement en mode d'arrêt. Pour reprendre la lecture, appuyez sur **▷**.

Verschiedene Wiedergabemodi

So können Sie ein Standbild anzeigen lassen (Wiedergabepause)

Drücken Sie während der Wiedergabe **II**. Die Anzeige PAUSE (orange) leuchtet auf. Wollen Sie die Wiedergabe fortsetzen, drücken Sie **II** oder **▷**.

So können Sie eine Szene suchen (Bildsuchlauf)

Halten Sie während der Wiedergabe **◀◀** oder **▶▶** gedrückt. Zum Zurückschalten in den normalen Wiedergabemodus lassen Sie die Taste los.

So können Sie beim Vorwärts- oder Zurückspulen die Aufnahme im Zeitraffer wiedergeben (Zeitraffer)

Halten Sie beim Zurückspulen der Kassette **◀◀** bzw. beim Vorwärtsspulen **▶▶** gedrückt. Wollen Sie wieder wie normal spulen, lassen Sie die Taste los.

So können Sie eine Aufnahme mit 1/3 der Normalgeschwindigkeit wiedergeben (Zeitlupe)

Drücken Sie während der Wiedergabe **▶**. Zum Zurückschalten in den normalen Wiedergabemodus drücken Sie **▷**.

Hinweise zur Wiedergabe

- In diesen speziellen Wiedergabemodi ist der Ton stummgeschaltet.
- Nach 5 Minuten Wiedergabepause schaltet der Videorecorder automatisch in den Stopmodus. Zum Fortsetzen der Wiedergabe drücken Sie **▷**.

Lecture d'une cassette à double bande sonore

Lorsque vous reproduisez une cassette à double bande sonore, sélectionnez le son de votre choix dans le menu.

- (1) Appuyez sur MENU pour afficher le menu.
- (2) Tournez la molette de commande pour sélectionner HiFi SOUND et appuyez ensuite sur la molette de commande.
- (3) Tournez la molette de commande pour sélectionner le son de votre choix, puis appuyez sur la molette de commande. En principe, sélectionnez STEREO. Vous entendrez le son en stéréo ou le son 1 et 2 en cas de double bande sonore. Pour écouter le canal de gauche ou le son 1, sélectionnez 1. Pour écouter le canal de droite ou le son 2, sélectionnez 2.
- (4) Appuyez sur MENU pour désactiver l'écran de menu.

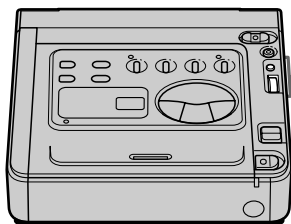

1



MENU

MENU

COMMANDER VTR2

HI Fi SOUND

REC MODE

AUDIO MODE



TITLE ERASE

TITLE DSPL

TAPE TITLE

↓

2

→

MENU

COMMANDER

HI Fi SOUND STEREO

REC MODE

AUDIO MODE

TITLE ERASE

TITLE DSPL

TAPE TITLE

↓

MENU



HI Fi SOUND

STEREO

1

2

3

→

MENU

HI Fi SOUND

STEREO

1

2

MENU

COMMANDER

HI Fi SOUND 1

REC MODE

AUDIO MODE

TITLE ERASE

TITLE DSPL

TAPE TITLE

↓

Utilisation d'un récepteur AV sans fil IR – LASER LINK

Si vous raccordez un récepteur AV sans fil IR (non fourni) portant la marque  LASER LINK à votre téléviseur ou à votre magnétoscope, vous pouvez facilement visionner l'image de lecture sur l'écran de votre téléviseur. Pour plus de détails, reportez-vous au mode d'emploi fourni avec le récepteur AV sans fil IR.

LASER LINK est un système de transmission et de réception par signaux infrarouges de l'image et du son entre des appareils vidéo identifiés par le symbole .

LASER LINK est une marque commerciale de Sony Corporation.

Pour visualiser l'image sur l'écran d'un téléviseur

- (1) Après avoir raccordé votre téléviseur et le récepteur AV sans fil IR, réglez le commutateur POWER du récepteur AV sans fil IR sur ON.
- (2) Réglez le commutateur POWER de ce magnétoscope sur ON.
- (3) Mettez le téléviseur sous tension et réglez le sélecteur TV/VCR du téléviseur sur VCR.
- (4) Appuyez sur LASER LINK. Le témoin de la touche LASER LINK s'allume.
- (5) Appuyez sur la touche  de ce magnétoscope pour démarrer la lecture.
- (6) Dirigez l'émetteur LASER LINK vers le récepteur AV sans fil IR.

Der schnurlose AV-Infrarotempfänger – LASER LINK

Wenn Sie einen schnurlosen AV-Infrarotempfänger (nicht mitgeliefert) mit der Markierung  LASER LINK an Ihr Fernsehgerät oder Ihren Videorecorder anschließen, können Sie das Bild dieses Videorecorders ganz einfach auf dem Fernsehschirm ausgeben lassen. Näheres dazu finden Sie in der Bedienungsanleitung zum schnurlosen AV-Infrarotempfänger.

LASER LINK ist ein System, mit dem Bild und Ton zwischen Videogeräten mit der Markierung  über Infrarotstrahlen übermittelt und empfangen werden können.

LASER LINK ist ein Warenzeichen der Sony Corporation.

So lassen Sie eine Kasette auf einem Fernsehschirm wiedergeben

- (1) Schließen Sie zunächst den schnurlosen AV-Infrarotempfänger an das Fernsehgerät an, und stellen Sie dann den Schalter POWER am schnurlosen AV-Infrarotempfänger auf ON.
- (2) Stellen Sie den Schalter POWER an diesem Videorecorder auf ON.
- (3) Schalten Sie das Fernsehgerät ein, und stellen Sie den Wählschalter TV/VCR am Fernsehgerät auf VCR.
- (4) Drücken Sie LASER LINK. Die Anzeige an der Taste LASER LINK leuchtet auf.
- (5) Starten Sie mit  an diesem Videorecorder die Wiedergabe.
- (6) Richten Sie den LASER LINK-Sender auf den schnurlosen AV-Infrarotempfänger.

Si vous utilisez un téléviseur Sony

- Vous pouvez mettre le téléviseur automatiquement sous tension en appuyant sur la touche LASER LINK ou ▷. Pour cela, réglez AUTO TV ON sur ON dans le menu système et enclenchez l'interrupteur principal du téléviseur. Ensuite, vous avez le choix :
 - Dirigez l'émetteur LASER LINK vers le capteur de télécommande du téléviseur et appuyez sur LASER LINK.
 - Actionnez la touche LASER LINK et appuyez sur ▷.
- Vous pouvez commuter automatiquement l'entrée vidéo du téléviseur sur l'entrée à laquelle le récepteur AV sans fil IR est raccordé. Pour cela, réglez AUTO TV ON sur ON et TV INPUT sur la même entrée vidéo (1, 2, 3) dans le menu système. Sur certains modèles, cependant, l'image et le son peuvent être brièvement coupés au moment de la commutation de l'entrée vidéo.
- Les fonctions ci-dessus peuvent s'avérer inopérantes sur certains types de téléviseurs.

Remarque

Lorsque la fonction LASER LINK est activée (la touche LASER LINK est illuminée), le magnétoscope consomme de l'électricité. Par conséquent, appuyez sur la touche LASER LINK pour désactiver la fonction lorsque vous ne l'utilisez pas.

Bei einem Fernsehgerät von Sony

- Sie können das Fernsehgerät mit der Taste LASER LINK oder ▷ automatisch einschalten. Setzen Sie dazu zunächst AUTO TV ON im Menüsystem auf ON, und schalten Sie das Fernsehgerät am Hauptschalter ein. Wählen Sie dann eins der unten beschriebenen Verfahren:
 - Richten Sie den LASER LINK-Sender auf den Fernbedienungssensor des Fernsehgeräts, und drücken Sie LASER LINK.
 - Drücken Sie die Taste LASER LINK und dann ▷.
- Sie können den Videoeingang des Fernsehgeräts automatisch auf den Eingang umschalten, an den der schnurlose AV-Infrarotempfänger angeschlossen ist. Setzen Sie dazu im Menüsystem AUTO TV ON auf ON und TV INPUT auf den entsprechenden Videoeingang (1, 2, 3). Bei einigen Modellen kommt es beim Umschalten des Videoeingangs jedoch kurzfristig zu Bild- und Tonausfällen.
- Die oben erläuterten Funktionen stehen möglicherweise nicht bei allen Fernsehgeräten zur Verfügung.

Hinweis

Wenn LASER LINK aktiviert ist, d. h. die Anzeige der Taste LASER LINK leuchtet, verbraucht der Videorecorder Strom. Schalten Sie die Funktion mit der Taste LASER LINK aus, wenn Sie sie nicht brauchen.

Utilisation d'autres sources d'alimentation

Vous pouvez faire fonctionner votre magnéscope sur l'une des sources d'alimentation suivantes : batterie, secteur et batterie de voiture 12/24 V. Choisissez la source d'alimentation appropriée en fonction de l'endroit où vous comptez utiliser votre magnéscope.

Lieu	Source d'alimentation	Accessoire à utiliser
Intérieur	Secteur	Adaptateur/chargeur CA fourni
Extérieur	Batterie	Batterie NP-F730, NP-F750, NP-F930, NP-F950
Dans la voiture	Batterie de voiture 12 ou 24 V	Adaptateur/chargeur secteur DC-V700 Sony

Remarque sur les sources d'alimentation

La déconnexion de la source d'alimentation ou le retrait de la batterie en cours d'enregistrement ou de lecture risque d'endommager la cassette à l'intérieur du magnéscope. Si cela se produit, restaurez immédiatement la source d'alimentation.

Alternative Stromquellen

Sie können Ihren Videorecorder über einen Akku, den Netzstrom oder eine Autobatterie (12/24 V) mit Strom versorgen. Auf diese Weise können Sie je nachdem, wo Sie den Videorecorder einsetzen wollen, die geeignete Stromquelle auswählen.

Ort	Stromquelle	Benötigtes Zubehör
Innen	Netzstrom	Mitgeliefertes Netzteil/Ladegerät
Außen	Akku	Akku NP-F730, NP-F750, NP-F930, NP-F950
Im Auto	Autobatterie (12 oder 24 V)	Gleichstromadapter/Ladegerät von Sony DC-V700

Hinweis zu den Stromquellen

Wenn das Gerät während der Aufnahme oder der Wiedergabe von der Stromquelle getrennt oder der Akku abgenommen wird, kann das eingelegte Band beschädigt werden. Wird die Stromversorgung bei Aufnahme oder Wiedergabe unterbrochen, stellen Sie sie daher sofort wieder her.



Utilisation de la batterie

Ce magnétoscope fonctionne avec une batterie "InfoLITHIUM" (non fournie). Si vous utilisez un autre type de batterie, votre magnétoscope risque d'être inopérant ou la batterie de présenter une autonomie réduite.

"InfoLITHIUM" est une marque commerciale de Sony Corporation.



Charge de la batterie

- (1) Mettez le commutateur de mode sur CHARGE.
- (2) Raccordez la prise secteur au mur. Le bip sonore retentit et l'écran d'affichage s'allume.
- (3) Mettez la batterie en place. La charge commence.

Lorsque l'indicateur de batterie résiduelle affiche  et le témoin CHARGE s'allume, la charge normale est terminée. Pour une charge complète, qui vous permet d'utiliser la batterie un peu plus longtemps qu'en "charge normale", laissez la batterie installée jusqu'à ce que le témoin CHARGE s'éteigne et que l'indicateur de charge résiduelle de la batterie devienne .

- (4) Retirez la batterie. La batterie peut être utilisée même si la charge n'est pas terminée.

Indicateur de batterie résiduelle

Charge normale	Charge complète
	





Verwenden des Akkus

Dieser Videorecorder arbeitet mit dem "InfoLITHIUM"-Akkus (nicht mitgeliefert). Wenn Sie den Videorecorder mit einem anderen Akku betreiben, funktioniert der Videorecorder unter Umständen nicht, oder die Betriebsdauer des Akkus kann sich verkürzen.

"InfoLITHIUM" ist ein Warenzeichen der Sony Corporation.

Laden des Akkus

- (1) Stellen Sie den Moduswechselschalter auf CHARGE.
- (2) Schließen Sie das Netzkabel an die Netzsteckdose an. Ein Signalton ist zu hören, und das Display leuchtet auf.
- (3) Bringen Sie den Akku an. Der Ladevorgang beginnt.

Wenn die Restladungsanzeige  erscheint und die Anzeige CHARGE aufleuchtet, ist der normale Ladevorgang beendet. Sie können den Akku jedoch auch vollständig aufladen und eine etwas längere Betriebsdauer erzielen als beim normalen Laden. Nehmen Sie in diesem Fall den Akku erst ab, wenn die Anzeige CHARGE erlischt und die Restladungsanzeige zu  wechselt.

- (4) Nehmen Sie den Akku ab. Sie können den Akku verwenden, auch wenn er nicht vollständig aufgeladen wurde.

Restladungsanzeige

Normales Aufladen	Vollständiges Aufladen
	

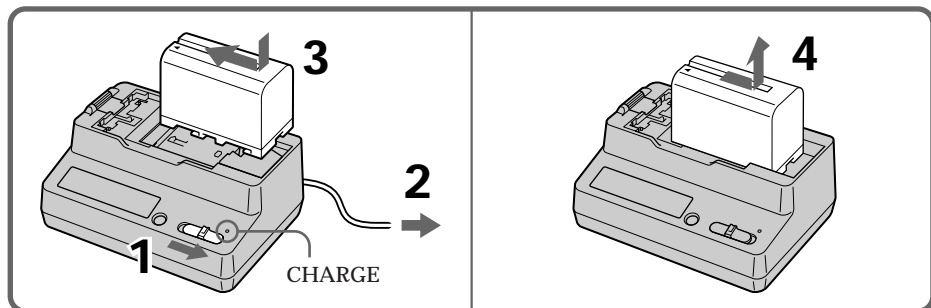

Temps de charge

Batterie	Temps de charge *
NP-F730	250 (190)
NP-F750	270 (210)
NP-F930	330 (270)
NP-F950	360 (300)

Les chiffres entre parenthèses indiquent la durée d'une charge normale. (**charge normale**)

* Nombre approximatif de minutes pour charger complètement une batterie plate au moyen de l'adaptateur/chargeur CA fourni. (**charge complète**) (Sous de basses températures, le temps de charge est un peu plus long.)

Autonomie de la batterie

Batterie	Temps de lecture
NP-F730	195 (175)
NP-F750	225 (200)
NP-F930	310 (280)
NP-F950	345 (310)

Les chiffres entre parenthèses indiquent le temps de lecture avec une batterie chargée normalement.

Remarque sur l'indication de la charge résiduelle de la batterie

La charge résiduelle de la batterie est affichée sur l'écran du téléviseur. Elle peut cependant ne pas être affichée correctement en fonction des conditions d'utilisation.

Remarques sur la charge de la batterie

- Lorsque le commutateur de mode est mis sur VCR/CAMERA pendant la charge, la charge s'arrête.
- Si le témoin CHARGE ne s'allume pas ou ne clignote pas, vérifiez que la batterie est bien fixée à l'adaptateur/chargeur CA. Si elle n'est pas en place, elle ne se chargera pas.
- Vous ne pouvez pas charger la batterie pendant que vous faites fonctionner le magnétoscope au moyen de l'adaptateur/chargeur CA.
- Lorsqu'une batterie chargée complètement est installée, le témoin CHARGE s'allume une fois et puis s'éteint.

Ladedauer

Akku	Ladedauer *
NP-F730	250 (190)
NP-F750	270 (210)
NP-F930	330 (270)
NP-F950	360 (300)

Die Zahlen in Klammern geben die Dauer für eine **normale Ladung** an.

* Ungefähre Dauer in Minuten zum **vollständigen Laden** eines leeren Akkus mit dem mitgelieferten Netzteil/Ladegerät. Niedrigere Temperaturen erfordern eine längere Ladedauer.

Betriebsdauer des Akkus

Akku	Wiedergabedauer
NP-F730	195 (175)
NP-F750	225 (200)
NP-F930	310 (280)
NP-F950	345 (310)

Die Zahlen in Klammern geben die Betriebsdauer für einen normal geladenen Akku an.

Hinweis zur Restladungsanzeige

Die Restladung wird auf dem Fernsehschirm angezeigt. Je nach den Verwendungsbedingungen usw. wird die Restladung jedoch möglicherweise nicht korrekt angezeigt.

Hinweise zum Laden des Akkus

- Wenn Sie den Moduswechschler während des Ladevorgangs auf VCR/CAMERA stellen, wird das Laden unterbrochen.
- Wenn die Anzeige CHARGE nicht leuchtet oder blinkt, überprüfen Sie, ob der Akku richtig am Netzteil/Ladegerät angebracht wurde. Wenn der Akku nicht richtig angebracht wurde, läßt er sich nicht laden.
- Sie können den Akku nicht laden, während Sie den Videorecorder über das Netzteil/Ladegerät mit Strom versorgen.
- Wenn Sie einen vollständig geladenen Akku anbringen, leuchtet die Anzeige CHARGE einmal auf und erlischt dann.

Installation de la batterie sur le magnétoscope

Tout en appuyant sur la batterie, faites-la glisser vers la gauche de façon à ce qu'elle s'emboîte fermement dans le support de montage de la batterie.

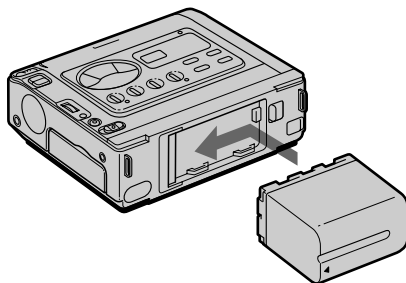

Remarque sur la batterie

Né transportez pas le magnétoscope en le saisissant par la batterie.

Pour retirer la batterie

Tout en appuyant sur BATT, faites glisser la batterie vers la droite.

Anbringen des Akkus am Videorecorder

Drücken Sie auf den Akku, und schieben Sie ihn nach links, so daß er sich fest an der Akkubefestigungsfläche anschließen läßt.

Hinweis zum Akku

Halten Sie den Videorecorder beim Tragen nicht am Akku fest.

So nehmen Sie den Akku ab

Halten Sie BATT gedrückt, und schieben Sie den Akku nach rechts.

Fonctionnement sur une batterie de voiture

Utilisez l'adaptateur/chargeur secteur DC-V700 Sony (non fourni). Branchez le cordon pour batterie de voiture sur l'allume-cigare de la voiture (12 ou 24 V). Branchez l'adaptateur/chargeur secteur et le magnétoscope au moyen du câble de connexion DK-415 fourni.

Anschließen an eine Autobatterie

Zum Anschließen an eine Autobatterie benötigen Sie den Gleichstromadapter/Ladegerät DC-V700 von Sony (nicht mitgeliefert). Schließen Sie das Autobatterieadapterkabel an die Zigarettanzünderbuchse des Autos an (12 V oder 24 V). Dann verbinden Sie den Gleichstromadapter/Ladegerät und den Videorecorder über das mitgelieferte Verbindungskabel DK-415.

Ce symbole indique que ce produit est un accessoire d'origine conçu pour les appareils vidéo Sony. Lorsque vous faites l'acquisition de produits vidéo Sony, Sony vous conseille d'acheter des accessoires identifiés par la mention "GENUINE VIDEO ACCESSORIES".



Dieses Logo zeigt an, daß es sich bei diesem Produkt um Originalzubehör für Videogeräte von Sony handelt. Wenn Sie Videogeräte von Sony erwerben, achten Sie bitte auch beim Kauf von Zusatzkomponenten und -geräten darauf, daß sie mit dem Logo "GENUINE VIDEO ACCESSORIES" gekennzeichnet sind.



Changement des réglages de mode

Ändern der Einstellungen im Menüsystem

Vous pouvez changer les réglages de mode dans le menu système pour exploiter pleinement les caractéristiques et les fonctions de ce magnétoscope.

- (1) Appuyez sur MENU pour afficher le menu.
- (2) Tournez la molette de commande pour sélectionner le paramètre voulu et appuyez ensuite sur la molette de commande. Seul le paramètre sélectionné est affiché.
- (3) Tournez la molette de commande pour sélectionner le mode voulu et appuyez ensuite sur la molette de commande. Pour changer d'autres modes, répétez les étapes 2 et 3.
- (4) Appuyez sur MENU pour désactiver l'écran de menu.

Die verschiedenen Möglichkeiten und Funktionen des Videorecorders können Sie im Menüsystem ganz nach Ihren Wünschen einstellen.

- (1) Rufen Sie mit MENU das Menü auf.
- (2) Wählen Sie durch Drehen des Steuerreglers die gewünschte Option, und drücken Sie dann auf den Steuerregler. Nur die ausgewählte Option wird angezeigt.
- (3) Wählen Sie durch Drehen des Steuerreglers den gewünschten Modus aus, und drücken Sie dann auf den Steuerregler. Wenn Sie weitere Einstellungen ändern möchten, gehen Sie wie in Schritt 2 und 3 erläutert vor.
- (4) Blenden Sie mit MENU die Menüanzeige wieder aus.

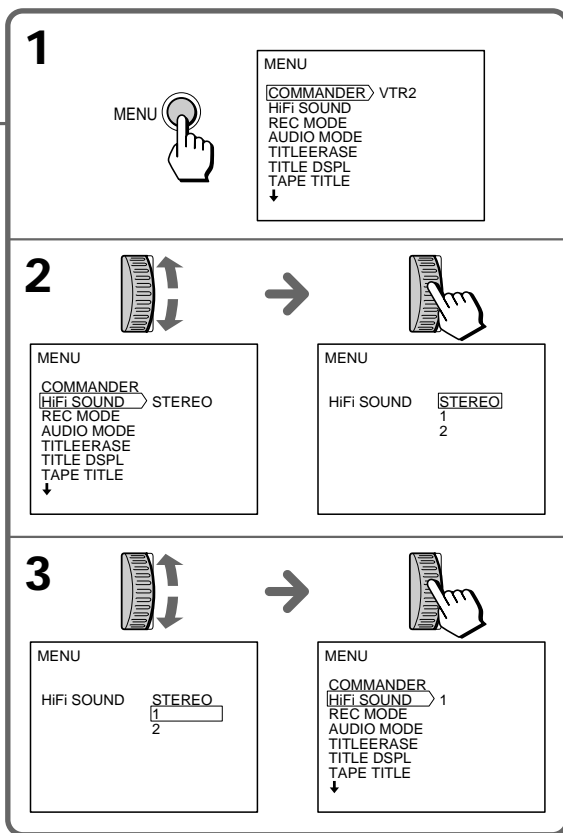
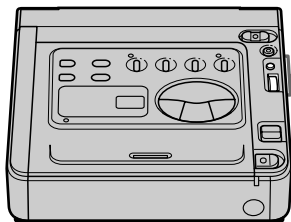

Sélection du réglage de mode pour chaque paramètre

COMMANDER <VTR1-6/OFF>

- Sélectionnez VTR2 si vous utilisez la télécommande fournie avec un caméscope Sony.
- Sélectionnez VTR1 - 6 si vous utilisez la télécommande fournie avec un appareil Sony.
- Sélectionnez OFF si vous n'utilisez pas de télécommande ou pour empêcher que l'appareil soit actionné par d'autres télécommandes.

HiFi SOUND <STEREO/1/2>

- En principe, sélectionnez STEREO.
- Sélectionnez 1 ou 2 pour reproduire une cassette à double bande sonore.

REC MODE* <SP/LP>

- Sélectionnez SP pour enregistrer en mode SP (lecture standard).
- Sélectionnez LP pour enregistrer en mode LP (longue durée). Vous pouvez enregistrer 1,5 fois de plus en mode LP qu'en mode SP.

Remarque sur le mode LP

Nous vous conseillons de reproduire sur ce magnéscope les cassettes enregistrées en mode LP au moyen de ce magnéscope. Si vous reproduisez ces cassettes sur d'autres magnétoscopes, l'image et le son risquent de comporter des parasites.

Si vous reproduisez sur ce magnéscope une cassette enregistrée en mode LP à l'aide d'un autre magnéscope, l'image et le son risquent également de comporter des parasites.

AUDIO MODE <12BIT/16BIT>

- En principe, sélectionnez 12BIT pour enregistrer deux sons stéréo.
- Sélectionnez 16BIT pour enregistrer un son stéréo de haute qualité.

TITLEERASE

Efface un titre que vous avez incrusté.

TITLE DSPL <ON/OFF>

- Sélectionnez ON pour afficher un titre que vous avez incrusté.
- Sélectionnez OFF pour ne pas afficher de titre.

Auswählen der Einstellung der einzelnen Optionen

COMMANDER <VTR1-6/OFF>

- Wählen Sie VTR2, wenn Sie eine Fernbedienung benutzen, die zu einer Videokamera von Sony gehört.
- Wählen Sie VTR1 - 6, wenn Sie eine Fernbedienung benutzen, die zu einem Produkt von Sony gehört.
- Wählen Sie OFF, wenn Sie keine Fernbedienung benutzen oder verhindern wollen, daß das Gerät versehentlich über andere Fernbedienungen gesteuert wird.

HiFi SOUND <STEREO/1/2>

- In der Regel ist STEREO eingestellt.
- Wählen Sie 1 oder 2, wenn Sie bei einem Band mit zwei Tonspuren nur eine der Tonspuren wiedergeben lassen wollen.

REC MODE* <SP/LP>

- Wählen Sie SP, wenn Sie im SP-Modus (Standard Play) aufnehmen.
- Wählen Sie LP, wenn Sie im LP-Modus (Long Play) aufnehmen. Damit können Sie 1,5 Mal länger aufnehmen als im SP-Modus.

Hinweis zum LP-Modus

Es empfiehlt sich, eine mit diesem Videorecorder im LP-Modus aufgenommene Kassette auf diesem Videorecorder wiederzugeben. Wenn Sie die Kassette auf einem anderen Videorecorder wiedergeben, können Bild und Ton verzerrt sein. Wenn Sie eine Kassette, die auf einem anderen Videorecorder im LP-Modus aufgenommen wurde, mit diesem Videorecorder wiedergeben, können auch in diesem Fall Bild und Ton verzerrt sein.

AUDIO MODE <12BIT/16BIT>

- In der Regel wählen Sie 12BIT, um zwei Stereotonspuren aufzuzeichnen.
- Wählen Sie 16BIT, wenn Sie eine Stereotonspur mit hoher Qualität aufzeichnen wollen.

TITLEERASE

Zum Löschen des Titels, den Sie eingeblendet haben.

TITLE DSPL <ON/OFF>

- Wählen Sie ON, so wird der eingeblendete Titel angezeigt.
- Wählen Sie OFF, wenn der Titel nicht angezeigt werden soll.

TAPE TITLE

Sélectionnez ce paramètre pour identifier la cassette.

BEEP* <ON/OFF>

- Sélectionnez ON pour que des bips sonores retentissent lorsque vous mettez le magnétoscope sous tension, etc.
- Sélectionnez OFF si vous ne voulez pas entendre les bips sonores.

AUDIO MIX*

Sélectionnez ce paramètre et réglez la balance entre les sons stéréo 1 et 2 en tournant la molette de commande.

CM SEARCH <ON/OFF>

- Sélectionnez ON pour activer une recherche au moyen de la mémoire de cassette.
- Sélectionnez OFF pour activer une recherche sans la mémoire de cassette.

DATA CODE <DATE/CAM ou DATE>

- Sélectionnez DATE/CAM pour afficher la date et les données d'enregistrement en cours de lecture.
- Sélectionnez DATE pour afficher la date en cours de lecture.

AUTO TV ON* <OFF/ON>

Vous ne pouvez utiliser cette fonction qu'avec des téléviseurs Sony.

- Sélectionnez ON pour mettre automatiquement le téléviseur sous tension lorsque vous employez la fonction LASER LINK.
- Sélectionnez OFF pour que le téléviseur ne soit pas mis sous tension.

TV INPUT* <VIDEO1/VIDEO2/VIDEO3/OFF>

Sélectionnez 1, 2 ou 3 de l'entrée vidéo du téléviseur auquel est raccordé le récepteur IR (non fourni) lorsque vous utilisez la fonction LASER LINK.

CLOCK SET

Sélectionnez ce paramètre pour régler l'heure et la date.

- * Ces réglages restent en mémoire même lorsque vous retirez la batterie tant que la pile au vanadium-lithium est chargée. Les paramètres qui ne sont pas signalés par un astérisque sont ramenés à leur valeur par défaut 5 minutes ou plus après que la batterie a été retirée.

Remarques

- Lorsque vous reproduisez une cassette enregistrée en mode 16-bit, vous ne pouvez pas régler la balance en AUDIO MIX.
- Si vous sélectionnez 16BIT dans le menu AUDIO MODE, vous ne pouvez pas ajouter de signal audio.

TAPE TITLE

Wählen Sie diese Option, wenn Sie einen Namen für die Kassette eingeben möchten.

BEEP* <ON/OFF>

- Wählen Sie ON, wenn Sie beim Einschalten des Geräts etc. Signaltöne hören möchten.
- Wählen Sie OFF, wenn die Signaltöne nicht zu hören sein sollen.

AUDIO MIX*

Wählen Sie diese Option, und stellen Sie mit dem Steuerregler die Balance zwischen Stereo 1 und Stereo 2 ein.

CM SEARCH <ON/OFF>

- Wählen Sie ON, wenn Sie mit Hilfe des Kassettenspeichers eine Aufnahme suchen wollen.
- Wählen Sie OFF, wenn Sie ohne Kassettenspeicher suchen wollen.

DATA CODE <DATE/CAM oder DATE>

- Wählen Sie DATE/CAM, wenn während der Wiedergabe Datumsangaben und Kameradaten angezeigt werden sollen.
- Wählen Sie DATE, wenn während der Wiedergabe das Aufnahmedatum angezeigt werden soll.

AUTO TV ON* <OFF/ON>

Diese Funktion steht nur bei Fernsehgeräten von Sony zur Verfügung.

- Wählen Sie ON, wenn sich das Fernsehgerät automatisch einschalten soll, wenn Sie die Funktion LASER LINK benutzen.
- Andernfalls wählen Sie OFF.

TV INPUT* <VIDEO1/VIDEO2/VIDEO3/OFF>

Wählen Sie, wenn Sie die Funktion LASER LINK benutzen, den Videoeingang (1, 2 oder 3) am Fernsehgerät, an den der Infrarotempfänger (nicht mitgeliefert) angeschlossen ist.

CLOCK SET

Wählen Sie diese Option, wenn Sie das Datum oder die Uhrzeit neu einstellen möchten.

- * Solange der Vanadium-Lithium-Akku geladen ist, ändern sich diese Einstellungen nicht, auch wenn der normale Akku abgenommen wird. Die nicht mit einem Stern (*) gekennzeichneten Optionen werden frühestens 5 Minuten, nachdem der Akku abgenommen wurde, auf die werkseitigen Einstellungen zurückgesetzt.

Hinweise

- Bei der Wiedergabe einer im 16-Bit-Modus aufgenommenen Kassette können Sie unter AUDIO MIX nicht die Balance einstellen.
- Wenn Sie 16BIT im Menü AUDIO MODE wählen, können Sie keinen zusätzlichen Ton aufnehmen.

Recherche d'une scène

La télécommande fournie avec un caméscope numérique Sony vous permet de rechercher une scène avec la date ou le titre. Vous pouvez également rechercher une photo (image fixe) enregistrée par le caméscope numérique Sony. Pour plus de détails, reportez-vous au mode d'emploi du caméscope numérique.

Recherche des limites d'une cassette enregistrée avec la date - Recherche de date

Vous pouvez rechercher les limites d'une cassette enregistrée avec la date - fonction de recherche de date. Deux possibilités s'offrent à vous pour rechercher le début de la date spécifique et reproduire l'enregistrement à partir de cet endroit :

- Avec la mémoire de cassette, vous pouvez sélectionner la date affichée.
- Sans la mémoire de cassette.

Recherche de la date au moyen de la mémoire de cassette

Vous pouvez uniquement utiliser cette fonction lorsque vous reproduisez une cassette dotée de la fonction de mémoire de cassette.

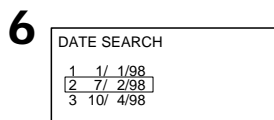
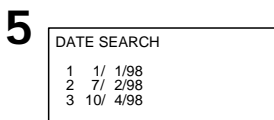
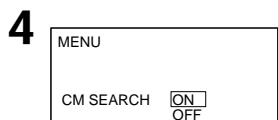

- (1) Réglez le commutateur POWER sur ON.
- (2) Appuyez sur MENU pour afficher le menu.
- (3) Tournez la molette de commande pour sélectionner CM SEARCH et appuyez ensuite sur la molette de commande.
- (4) Tournez la molette de commande pour sélectionner ON et appuyez ensuite sur la molette de commande.
- (5) Appuyez plusieurs fois de suite sur la touche SEARCH MODE de la télécommande jusqu'à ce que l'indicateur de recherche de date apparaisse.
- (6) Appuyez sur **◀◀** ou **▶▶** pour sélectionner la date pour la lecture.

La lecture démarre automatiquement à partir du début de la date sélectionnée.

Pour arrêter la recherche
Appuyez sur **□**.

Suchen einer Aufnahme

Mit der Fernbedienung, die mit einer digitalen Videokamera von Sony mitgeliefert wird, können Sie eine Aufnahme nach Datum oder Titel suchen. Außerdem können Sie ein Foto (Standbild) suchen, das mit einer digitalen Videokamera von Sony aufgezeichnet wurde. Schlagen Sie dazu in der Bedienungsanleitung zur digitalen Videokamera nach.

Suchen von Aufnahmen nach Datum - Datumssuche

Sie können eine Aufnahme auf einer bespielten Kassette anhand ihres Datums suchen (Funktion Date Search). Um nach dem Anfang der Aufnahmen mit einem bestimmten Datum zu suchen und die Wiedergabe an dieser Stelle zu starten, haben Sie zwei Möglichkeiten:

- Mit Hilfe des Kassettenspeichers können Sie das angezeigte Datum auswählen.
- Suchen ohne Kassettenspeicher.

Suchen nach dem Datum mit Hilfe des Kassettenspeichers

Diese Funktion steht Ihnen nur zur Verfügung, wenn Sie eine Kassette mit Kassettenspeicher wiedergeben.

- (1) Stellen Sie den Schalter POWER auf ON.
- (2) Rufen Sie mit MENU das Menü auf.
- (3) Wählen Sie mit dem Steuerregler die Option CM SEARCH aus, und drücken Sie dann auf den Steuerregler.
- (4) Wählen Sie mit dem Steuerregler die Option ON aus, und drücken Sie dann auf den Steuerregler.
- (5) Drücken Sie so oft SEARCH MODE auf der Fernbedienung, bis die Anzeige für die Datumssuche erscheint.
- (6) Wählen Sie mit **◀◀** oder **▶▶** das gewünschte Datum aus.

Die Wiedergabe startet automatisch am Anfang der Aufnahme mit dem ausgewählten Datum.

So beenden Sie die Suche
Drücken Sie **□**.

Remarques

- L'intervalle des limites entre les dates doit être supérieur à deux minutes. Il se peut que le magnétope refuse d'opérer la recherche si le début de la date enregistrée est trop proche de la suivante.
- Le curseur court affiché sur l'écran indique la date sélectionnée la fois précédente.
- Si la section enregistrée comporte un passage vierge, la recherche de date risque de ne pas fonctionner correctement.

Recherche de date sans la mémoire de cassette

Vous pouvez utiliser cette fonction, que la cassette soit dotée d'une mémoire ou non.

Hinweise

- Zwischen einem Datumswechsel muß eine Aufnahme von mehr als zwei Minuten vorhanden sein. Die Suche erfolgt möglicherweise nicht korrekt, wenn Aufnahmen mit unterschiedlichem Datum zu schnell aufeinanderfolgen.
- Der kurze Cursor auf dem Bildschirm weist auf das Datum hin, das beim letzten Mal ausgewählt wurde.
- Die Datumssuche funktioniert möglicherweise nicht korrekt, wenn sich zwischen den Aufnahmen ein unbespielter Bandteil befindet.

Suchen nach dem Datum ohne Kassettenspeicher

Diese Funktion können Sie immer verwenden, ganz gleich, ob die Kassette über Kassettenspeicher verfügt oder nicht.

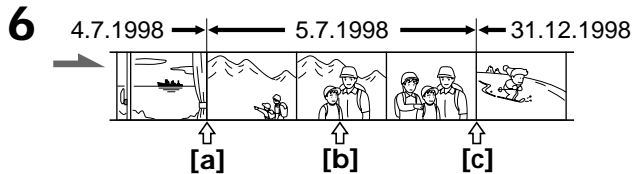
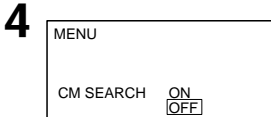

- (1) Réglez le commutateur POWER sur ON.
- (2) Appuyez sur MENU pour afficher le menu.
- (3) Tournez la molette de commande pour sélectionner CM SEARCH et appuyez ensuite sur la molette de commande.
- (4) Tournez la molette de commande pour sélectionner OFF et appuyez ensuite sur la molette de commande.
- (5) Appuyez plusieurs fois de suite sur la touche SEARCH MODE de la télécommande jusqu'à ce que l'indicateur de recherche de date apparaisse.
- (6) Si la position actuelle est [b], appuyez sur **◀◀** pour rechercher dans la direction de [a] ou **▶▶** pour rechercher vers [c]. Chaque fois que vous appuyez sur **◀◀** ou **▶▶**, le magnétope recherche la date précédente ou la suivante.

- (1) Stellen Sie den Schalter POWER auf ON.
- (2) Rufen Sie mit MENU das Menü auf.
- (3) Wählen Sie mit dem Steuerregler die Option CM SEARCH aus, und drücken Sie dann auf den Steuerregler.
- (4) Wählen Sie mit dem Steuerregler die Option OFF aus, und drücken Sie dann auf den Steuerregler.
- (5) Drücken Sie so oft SEARCH MODE auf der Fernbedienung, bis die Anzeige für die Datumssuche erscheint.
- (6) Wenn die aktuelle Position [b] ist, suchen Sie mit **◀◀** in Richtung [a] bzw. mit **▶▶** in Richtung [c]. Mit jedem Tastendruck auf **◀◀** oder **▶▶** sucht der Videorecorder nach dem vorherigen bzw. nächsten Datum.

Die Wiedergabe startet automatisch an der Stelle, an der das Datum wechselt.

So beenden Sie die Suche
Drücken Sie **□**.

La lecture démarre automatiquement lorsque la date a changé.

Pour arrêter la recherche
Appuyez sur **□**.

Recherche des limites d'une cassette enregistrée avec le titre - Recherche de titre

Vous pouvez rechercher les limites d'une cassette enregistrée avec le titre - fonction de recherche de titre.

Vous pouvez uniquement employer cette fonction lorsque vous reproduisez une cassette dotée d'une mémoire de cassette.

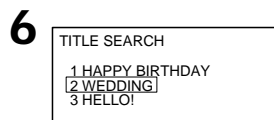
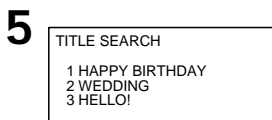
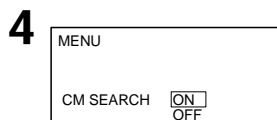

- (1) Réglez le commutateur POWER sur ON.
- (2) Appuyez sur MENU pour afficher le menu.
- (3) Tournez la molette de commande pour sélectionner CM SEARCH et appuyez ensuite sur la molette de commande.
- (4) Tournez la molette de commande pour sélectionner ON et appuyez ensuite sur la molette de commande.
- (5) Appuyez plusieurs fois de suite sur la touche SEARCH MODE de la télécommande jusqu'à ce que l'indicateur de recherche de titre apparaisse.
- (6) Appuyez sur ◀◀ ou ▶▶ pour sélectionner le titre pour la lecture.

La lecture démarre automatiquement à partir de la scène identifiée par le titre sélectionné.

Pour arrêter la recherche

Appuyez sur □.

Remarques

- Vous ne pouvez pas incruster ni rechercher de titre si vous utilisez une cassette sans mémoire de cassette.
- S'il y a des passages vierges entre les sections enregistrées, il se peut que le magnéscope n'active pas la recherche.

Suchen von Aufnahmen nach Titel - Titelsuche

Sie können eine Aufnahme auf einer bespielten Kassette anhand ihres Titels suchen (Funktion Title Search).

Diese Funktion steht Ihnen nur zur Verfügung, wenn Sie eine Kassette mit Kassettenspeicher wiedergeben.

- (1) Stellen Sie den Schalter POWER auf ON.
- (2) Rufen Sie mit MENU das Menü auf.
- (3) Wählen Sie mit dem Steuerregler die Option CM SEARCH aus, und drücken Sie dann auf den Steuerregler.
- (4) Wählen Sie mit dem Steuerregler die Option ON aus, und drücken Sie dann auf den Steuerregler.
- (5) Drücken Sie so oft SEARCH MODE auf der Fernbedienung, bis die Anzeige für die Titelsuche erscheint.
- (6) Wählen Sie mit ◀◀ oder ▶▶ den gewünschten Titel aus.

Die Wiedergabe startet automatisch am Anfang der Aufnahme mit dem ausgewählten Titel.

So beenden Sie die Suche

Drücken Sie □.

Hinweise

- Sie können keinen Titel einblenden oder suchen, wenn Sie eine Kassette ohne Kassettenspeicher benutzen.
- Die Suche erfolgt möglicherweise nicht korrekt, wenn sich zwischen den Aufnahmen ein unbespielter Bandteil befindet.

Recherche d'une photo - Recherche de photo/exploration des photos

Vous pouvez rechercher une image fixe enregistrée - Fonction de recherche de photo.

Vous avez le choix entre deux modes de recherche de photo :

- Si vous utilisez la mémoire de cassette, vous pouvez sélectionner la date enregistrée affichée.
- Sans la mémoire de cassette.

Vous pouvez également rechercher successivement plusieurs images fixes et les afficher automatiquement cinq secondes chacune - Fonction d'exploration des photos. Vous pouvez activer la fonction d'exploration des photos même si votre cassette ne comporte pas de mémoire de cassette.

Recherche d'une photo au moyen de la mémoire de cassette - Recherche de photo

Vous pouvez uniquement utiliser cette fonction lorsque vous reproduisez une cassette dotée d'une mémoire de cassette.

4

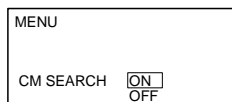

5

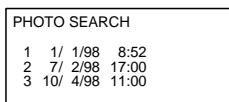

6

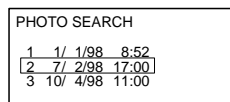

- (1) Réglez le commutateur POWER sur ON.
- (2) Appuyez sur MENU pour afficher le menu.
- (3) Tournez la molette de commande pour sélectionner CM SEARCH et appuyez ensuite sur la molette de commande.
- (4) Tournez la molette de commande pour sélectionner ON et appuyez ensuite sur la molette de commande.
- (5) Appuyez plusieurs fois de suite sur la touche SEARCH MODE de la télécommande jusqu'à ce que l'indicateur de recherche de photo apparaisse.
- (6) Appuyez sur ◀◀ ou ▶▶ pour sélectionner la date pour la lecture.

La lecture démarre automatiquement à partir de la photo de la date sélectionnée.

Pour arrêter la recherche

Appuyez sur □.

Suchen eines Fotos - Photo Search/Photo Scan

Sie können nach einem aufgezeichneten Standbild suchen (Funktion Photo Search). Dazu haben Sie zwei Möglichkeiten:

- Mit Hilfe des Kassettenspeichers können Sie das angezeigte Aufnahmedatum auswählen.
- Suchen ohne Kassettenspeicher.

Sie können die Standbilder auch einzeln durchsuchen und jedes Bild automatisch fünf Sekunden lang anzeigen lassen (Funktion Photo Scan). Diese Funktion steht Ihnen zur Verfügung, auch wenn die Kassette keinen Kassettenspeicher hat.

Suchen nach einem Foto mit Hilfe des Kassettenspeichers - Fotosuche

Diese Funktion steht Ihnen nur zur Verfügung, wenn Sie eine Kassette mit Kassettenspeicher wiedergeben.

- (1) Stellen Sie den Schalter POWER auf ON.
- (2) Rufen Sie mit MENU das Menü auf.
- (3) Wählen Sie mit dem Steuerregler die Option CM SEARCH aus, und drücken Sie dann auf den Steuerregler.
- (4) Wählen Sie mit dem Steuerregler die Option ON aus, und drücken Sie dann auf den Steuerregler.
- (5) Drücken Sie so oft SEARCH MODE auf der Fernbedienung, bis die Anzeige für die Fotosuche erscheint.
- (6) Wählen Sie mit ◀◀ oder ▶▶ das gewünschte Datum aus.

Die Wiedergabe startet automatisch bei dem Foto mit dem ausgewählten Datum.

So beenden Sie die Suche

Drücken Sie □.

Remarque

Si la section enregistrée comporte un passage vierge, la recherche de photo risque de ne pas fonctionner correctement.

Recherche d'une photo sans la mémoire de cassette - Recherche de photo

Vous pouvez employer cette fonction, que la cassette soit dotée d'une mémoire de cassette ou non.

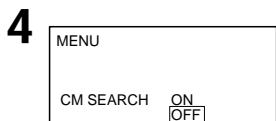

- (1) Réglez le commutateur POWER sur ON.
- (2) Appuyez sur MENU pour afficher le menu.
- (3) Tournez la molette de commande pour sélectionner CM SEARCH et appuyez ensuite sur la molette de commande.
- (4) Tournez la molette de commande pour sélectionner OFF et appuyez ensuite sur la molette de commande.
- (5) Appuyez plusieurs fois de suite sur la touche SEARCH MODE de la télécommande jusqu'à ce que l'indicateur de recherche de photo apparaisse.
- (6) Appuyez sur ◀◀ ou ▶▶ pour sélectionner la photo à reproduire. Chaque fois que vous appuyez sur ◀◀ ou ▶▶, le magnétoscope recherche la scène précédente ou la suivante.

La lecture démarre automatiquement à partir de la photo.

Pour arrêter la recherche

Appuyez sur □.

Hinweis

Die Fotosuche funktioniert möglicherweise nicht korrekt, wenn sich zwischen den Aufnahmen ein unbespielter Bandteil befindet.

Suchen nach einem Foto ohne Kassettenspeicher - Fotosuche

Diese Funktion können Sie immer verwenden, ganz gleich, ob die Kassette über Kassettenspeicher verfügt oder nicht.

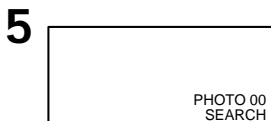

- (1) Stellen Sie den Schalter POWER auf ON.
- (2) Rufen Sie mit MENU das Menü auf.
- (3) Wählen Sie mit dem Steuerregler die Option CM SEARCH aus, und drücken Sie dann auf den Steuerregler.
- (4) Wählen Sie mit dem Steuerregler die Option OFF aus, und drücken Sie dann auf den Steuerregler.
- (5) Drücken Sie so oft SEARCH MODE auf der Fernbedienung, bis die Anzeige für die Fotosuche erscheint.
- (6) Wählen Sie mit ◀◀ oder ▶▶ das gewünschte Foto aus. Mit jedem Tastendruck auf ◀◀ oder ▶▶ sucht der Videorecorder nach der vorherigen bzw. nächsten Aufnahme.

Beim gewünschten Foto startet die Wiedergabe automatisch.

So beenden Sie die Suche

Drücken Sie □.

Exploration des photos

Vous pouvez employer cette fonction, que la cassette soit dotée d'une mémoire de cassette ou non.

Durchsuchen von Fotos - Foto-Scan

Diese Funktion können Sie immer verwenden, ganz gleich, ob die Kassette über Kassettenspeicher verfügt oder nicht.

2

- (1) Réglez le commutateur POWER sur ON.
- (2) Appuyez plusieurs fois de suite sur la touche SEARCH MODE de la télécommande jusqu'à ce que l'indicateur d'exploration des photos apparaisse.
- (3) Appuyez sur **◀◀** ou **▶▶**.
Chaque photo s'affiche automatiquement pendant environ 5 secondes.

Pour arrêter la recherche

Appuyez sur **□**.

- (1) Stellen Sie den Schalter POWER auf ON.
- (2) Drücken Sie so oft SEARCH MODE auf der Fernbedienung, bis die Anzeige für das Durchsuchen der Fotos erscheint.
- (3) Drücken Sie **◀◀** oder **▶▶**.
Alle Fotos werden automatisch etwa 5 Sekunden lang angezeigt.

So beenden Sie die Suche

Drücken Sie **□**.

Affichage des données d'enregistrement - Fonction de code de date

La télécommande fournie avec un caméscope numérique Sony vous permet d'afficher les données d'enregistrement (date/heure ou différents réglages s'ils ont été enregistrés) sur l'écran du téléviseur en cours de lecture (Code de date).

Appuyez sur la touche DATA CODE de la télécommande en cours de lecture.

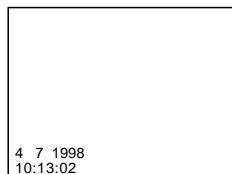

Pour sélectionner les paramètres à afficher

Réglez DATA CODE dans le menu système et sélectionnez les paramètres suivants :

Si vous avez sélectionné DATE/CAM : date → réglages divers (stabilisation de prise de vue, mode AE, vitesse d'obturation, balance des blancs, ouverture, gain) → aucune indication.
Si vous avez sélectionné DATE : date → aucune indication.

Si des tirets (--:--:--) apparaissent

- Une section vierge de la cassette est en cours de reproduction.
- La cassette a été enregistrée au moyen d'un caméscope dont la date et l'heure n'ont pas été réglées.
- La cassette est illisible à cause de parasites ou parce que la bande magnétique est endommagée.

Anzeigen von Aufnahmedaten - Datencodelfunktion

Mit einer Fernbedienung, die zu einer digitalen Videokamera von Sony gehört, können Sie Aufnahmedaten (Datum/Uhrzeit oder verschiedene Einstellungen beim Aufnehmen) während der Wiedergabe auf dem Fernsehschirm anzeigen lassen (Datencodelfunktion).

Drücken Sie während der Wiedergabe DATA CODE auf der Fernbedienung.

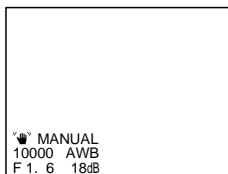

So wählen Sie die anzuzeigenden Werte aus

Stellen Sie im Menüsystem DATA CODE ein, und wählen Sie folgendes:

Wenn DATE/CAM ausgewählt wird: Datum → verschiedene Einstellungen (SteadyShot, AE-Modus, Verschlusszeit, Weißwert, Apertur, Gain-Wert) → keine Anzeige.

Wenn DATE ausgewählt wird: Datum → keine Anzeige.

Striche (--:--:--) können unter folgenden Bedingungen erscheinen:

- Eine leere Bandpassage wird wiedergegeben.
- Das Band wurde mit einem Camcorder aufgenommen, bei dem Datum und Uhrzeit nicht eingestellt waren.
- Das Band kann nicht gelesen werden, da es beschädigt oder verrauscht ist.

Montage sur une autre cassette

Vous pouvez créer votre propre séquence vidéo en la montant au moyen d'un autre magnétope DV, mini DV, **8** 8 mm, **Hi8** Hi8, **VHS** VHS, **SVHS** S-VHS, **VHS-C** VHSC, **SVHS-C** S-VHSC ou **B** Betamax, doté d'entrées audio/vidéo. Le raccordement au moyen du câble DV vous permet de réaliser un montage avec une altération minimale de l'image et du son.

Avant le montage

Raccordez les magnétoscopes au moyen d'un câble DV fourni ou du câble de connexion A/V fourni.

Utilisation d'un câble DV

Raccordez simplement le câble DV fourni aux prises DV IN/OUT et DV IN/OUT des appareils DV. Un raccordement numérique-numérique assure la transmission des signaux audio et vidéo sous forme numérique pour un montage de haute qualité.

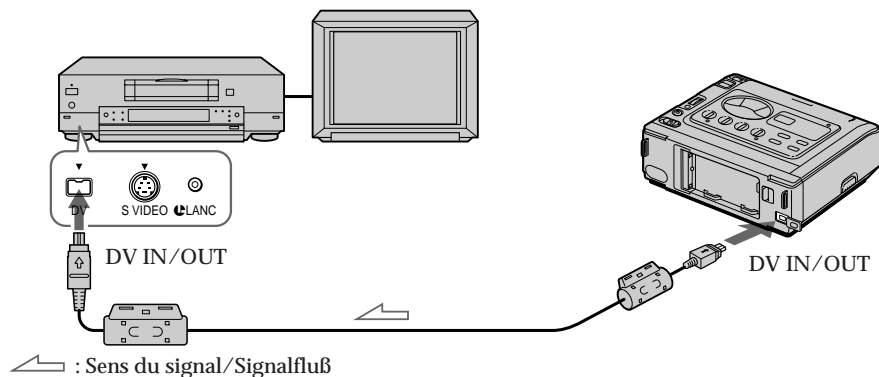

Überspielen auf eine andere Kassette

Sie können Ihre eigenen Videofilme schneiden, indem Sie Ihre Aufnahmen mit Hilfe eines anderen Videorecorders - DV, Mini-DV, **8** (8 mm), **Hi8** (Hi8), **VHS** (VHS), **SVHS** (S-VHS), **VHS-C** (VHSC), **SVHS-C** (S-VHSC) oder **B** (Betamax) - mit Audio-/Videoeingängen überspielen. Wenn Sie zum Überspielen ein DV-Kabel benutzen, kommt es kaum zu Einbußen an Bild- und Tonqualität.

Vor dem Überspielen

Verbinden Sie die Videorecorder über das mitgelieferte DV-Kabel oder das mitgelieferte A/V-Verbindungskabel.

Überspielen mit dem DV-Kabel

Schließen Sie einfach das mitgelieferte DV-Kabel an die Anschlüsse DV IN/OUT und DV IN/OUT der DV-Geräte an. Bei einer Digital-digital-Verbindung werden Bild- und Tonsignale mit höchster Qualität digital überspielt.

Remarques sur le montage au moyen d'un câble DV

- Vous ne pouvez raccorder qu'un seul magnétoscope.
- Vous ne pouvez enregistrer simultanément des données d'image, de son et système sur les appareils DV que si vous utilisez un câble DV.
- Vous ne pouvez pas copier les titres, les indicateurs d'affichage ni le contenu de mémoires de cassettes.
- Si vous enregistrez une image de pause de lecture avec le câble DV, l'image enregistrée devient grossière. Et lorsque vous reproduisez l'image au moyen de l'autre appareil vidéo, il se peut que l'image sautille.
- Vous pouvez également utiliser ce magnétoscope comme enregistreur dans le cas d'un raccordement de ce type. Dans ce cas, l'indicateur "DV IN" apparaît à l'écran.

Hinweise zum Überspielen mit einem DV-Kabel

- Sie können maximal einen Videorecorder anschließen.
- Sie können nur mit dem DV-Kabel gleichzeitig Bild-, Ton- und Systemdaten auf die DV-Geräte überspielen.
- Sie können Titel, Display-Anzeigen und den Inhalt des Kassettenspeichers nicht überspielen.
- Wenn Sie über das DV-Kabel ein Bild in der Wiedergabepause aufzeichnen, ist das aufgezeichnete Bild nicht ganz scharf. Und wenn Sie das Bild mit anderen Videogeräten wiedergeben, kann das Bild zittern.
- Sie können diesen Videorecorder mit dieser Verbindung auch als Aufnahmegerät benutzen. In diesem Fall erscheint die Anzeige "DV IN" auf dem Bildschirm.

Utilisation du câble de connexion A/V ou du câble de connexion S-VIDEO

Réglez le sélecteur d'entrée du magnétoscope sur LINE.

Überspielen mit dem A/V-Verbindungskabel oder S-Video-Verbindungskabel

Stellen Sie den Eingangswählschalter des Videorecorders auf LINE.

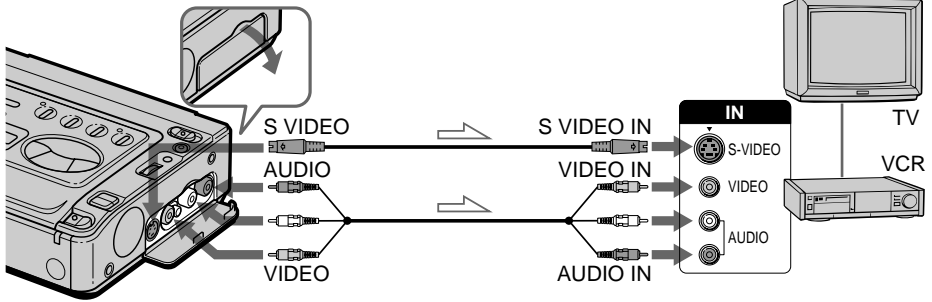

↗ : Sens du signal/Signalfluß

Remarques sur le montage au moyen du câble de connexion A/V

- Appuyez sur les touches DISPLAY, DATA CODE et SEARCH MODE de la télécommande (non fournie) pour désactiver les indicateurs à l'écran. Sinon, les indicateurs seront également enregistrés sur la cassette.
- Si le magnétoscope (enregistreur) est de type monaural, raccordez la fiche jaune (signal vidéo) du câble de connexion A/V au magnétoscope. Pour le signal audio, raccordez uniquement la fiche blanche ou rouge au magnétoscope. Si vous raccordez la fiche blanche, le son est transmis par le signal L (gauche). Si vous raccordez la fiche rouge, le son est transmis par le signal R (droit).
- Vous pouvez réaliser un montage précis en raccordant les deux magnétoscopes au moyen d'un câble LANC si le magnétoscope est doté d'une fonction de montage synchronisé précis, en utilisant ce magnétoscope comme lecteur.

Hinweise zum Überspielen mit dem A/V-Verbindungskabel

- Schalten Sie mit den Tasten DISPLAY, DATA CODE und SEARCH MODE auf der Fernbedienung (nicht mitgeliefert) die Anzeigen im Display aus. Andernfalls werden die Anzeigen ebenfalls auf dem Band aufgezeichnet.
- Wenn der (Aufnahme-)Videorecorder ein Monogerät ist, schließen Sie den gelben Stecker des A/V-Verbindungskabels (Videosignale) an den Videorecorder an. Schließen Sie nur den weißen oder roten Stecker (Tonsignale) an den Videorecorder an. Wenn Sie den weißen Stecker anschließen, wird der Ton des linken Kanals (L) wiedergegeben. Wenn Sie den roten Stecker anschließen, wird der Ton des rechten Kanals (R) wiedergegeben.
- Wenn der andere Videorecorder über eine Feinschnittfunktion verfügt, können Sie mit besonders hoher Präzision schneiden, indem Sie die beiden Videorecorder über ein LANC-Kabel verbinden und diesen Videorecorder als Zuspieldgerät verwenden.

Lancement du montage

- (1) Introduisez une cassette vierge (ou une cassette que vous voulez réenregistrer) dans le magnéscope (enregistreur) et introduisez votre cassette enregistrée dans ce magnéscope.
- (2) Démarrez la lecture de la cassette enregistrée sur ce magnéscope jusqu'à ce que ayez localisé l'endroit où vous voulez démarrer le montage et appuyez ensuite sur **II** pour activer ce magnéscope en mode de pause de lecture.
- (3) Sur le magnéscope (enregistreur), localisez le point de début d'enregistrement et activez le mode de pause d'enregistrement.
- (4) Appuyez simultanément sur la touche **II** des deux magnétoscopes pour démarrer le montage.

Pour monter d'autres scènes

Répétez les étapes 2 à 4.

Pour arrêter le montage

Appuyez sur la touche **□** des deux magnétoscopes.

Überspielen

- (1) Legen Sie eine leere Kassette bzw. eine Kassette, die überspielt werden kann, in den anderen Videorecorder (Aufnahmegerät) und die Kassette mit Ihrer Aufnahme in diesen Videorecorder ein.
- (2) Lassen Sie die Kassette mit Ihrer Aufnahme in diesem Videorecorder bis zu der Stelle ablaufen, ab der Sie überspielen wollen, und schalten Sie diesen Videorecorder dann mit **II** in den Wiedergabepausemodus.
- (3) Suchen Sie auf der Kassette im anderen Videorecorder (Aufnahmegerät) die Stelle, ab der Sie aufnehmen wollen, und schalten Sie den anderen Videorecorder in den Aufnahmepausemodus.
- (4) Drücken Sie an beiden Videorecordern gleichzeitig **II**, um das Überspielen zu starten.

So überspielen Sie weitere Szenen

Gehen Sie wie in Schritt 2 bis 4 erläutert vor.

So beenden Sie das Überspielen

Drücken Sie **□** an beiden Videorecordern.

Enregistrement au départ d'un magnétope ou d'un téléviseur

Vous pouvez enregistrer une cassette au départ d'un autre magnétope ou une émission télévisée via un téléviseur doté de sorties audio/vidéo. Raccordez ce magnétope (enregistreur) à l'autre magnétope (lecteur) ou à un téléviseur. Baissez le volume de ce magnétope pendant le montage, sinon l'image risque de comporter des distorsions.

- (1) Réglez le commutateur POWER sur ON.
- (2) Appuyez simultanément sur les deux touches ● REC et appuyez ensuite sur ■■ pour activer le magnétope en mode de pause d'enregistrement. Les témoins REC (rouge) et PAUSE (orange) s'allument.
- (3) Démarrez la lecture de la cassette sur le magnétope (lecteur) ou synchroisez l'émission de télévision que vous voulez enregistrer.

- (4) Appuyez sur ■■ à l'endroit où vous voulez démarrer l'enregistrement. Le témoin REC reste allumé et le témoin PAUSE s'éteint.

Les prises S VIDEO et VIDEO/AUDIO servent automatiquement de prises d'entrée.

Si le magnétope (lecteur) ou le téléviseur est doté d'une prise S-VIDEO, établissez le raccordement au moyen du câble S-VIDEO [a] de façon à obtenir une image de haute qualité.

Aufnahmen von einem Videorecorder oder Fernsehgerät

Sie können eine Kassette von einem anderen Videorecorder oder eine Fernsehsendung von einem Fernsehgerät mit Audio-/Videoausgängen überspielen. Schließen Sie diesen Videorecorder (Aufnahmegert) an den anderen Videorecorder (Zuspielgerat) bzw. das Fernsehgerat an. Drehen Sie die Lautstärke dieses Videorecorders während des Überspielens herunter. Andernfalls kann das Wiedergabebild verzerrt sein.

- (1) Stellen Sie den Schalter POWER auf ON.
- (2) Drücken Sie gleichzeitig die beiden Tasten ● REC, und schalten Sie diesen Videorecorder dann mit ■■ in den Aufnahmepausemodus. Die Anzeigen REC (rot) und PAUSE (orange) leuchten auf.
- (3) Starten Sie die Wiedergabe der Kassette im anderen Videorecorder (Zuspielgerat), oder stellen Sie am Fernsehgerat das aufzunehmende Fernsehprogramm ein. Die Bilder vom anderen Videorecorder bzw.
- (4) Drücken Sie an der Stelle ■■, an der Sie die Aufnahme starten wollen. Die Anzeige REC leuchtet weiter, und die Anzeige PAUSE erlischt.

Die Buchsen S VIDEO und VIDEO/AUDIO fungieren automatisch als Eingänge. Wenn Ihr Videorecorder (Zuspielgerat) oder Fernsehgerat mit einer S-Videobuchse ausgestattet ist, stellen Sie eine Verbindung über das S-Videokabel [a] her. Damit erzielen Sie eine hohe Bildqualität.

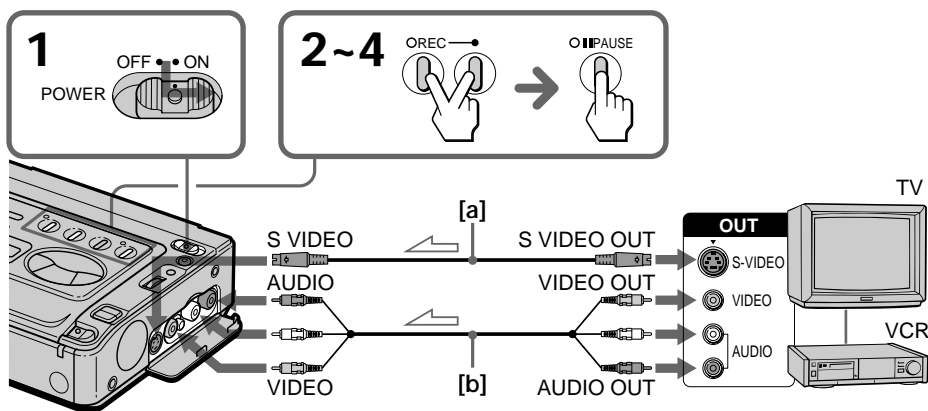

↗ : Sens du signal/Signalfluß

Remarques sur le raccordement

- Vous pouvez enregistrer l'image d'un autre magnétoscope ou d'un téléviseur de système PAL uniquement et pas d'un magnétoscope ou d'un téléviseur de système SECAM.
- Si le magnétoscope (enregistreur) est de type monaural, branchez la fiche jaune (signal vidéo) du câble de connexion A/V sur le magnétoscope. Pour le signal audio, raccordez uniquement la fiche blanche ou rouge au magnétoscope. Si vous raccordez la fiche blanche, le son est transmis par le signal L (gauche). Si vous raccordez la fiche rouge, le son est transmis par le signal R (droit).
- Si vous comptez raccorder le magnétoscope au moyen du câble S-VIDEO [a], vous ne devez pas raccorder la fiche jaune (vidéo) du câble de connexion A/V [b].
- Si le téléviseur ou le magnétoscope ne comporte pas de prise S-VIDEO, ne raccordez pas le câble S-VIDEO à ce magnétoscope. L'image ne s'affichera pas.

Pour arrêter l'enregistrement

Appuyez sur .

Remarques sur l'enregistrement

- Vous ne pouvez pas enregistrer une image comportant un signal de contrôle de droits d'auteur pour la protection des données logicielles. Si vous essayez d'enregistrer une telle image, le message "COPY INHIBIT" ("copie interdite") s'affiche.
- Si le magnétoscope reste en mode de pause d'enregistrement pendant plus de cinq minutes, il s'arrête automatiquement.

Pour contrôler l'image enregistrée en cours d'enregistrement

Vous pouvez contrôler l'image enregistrée sur un autre téléviseur à l'aide de la fonction LASER LINK (p. 14).

Hinweise zum Anschluss

- Sie können nur von einem anderen PAL-Videorecorder oder -Fernsehgerät aufnehmen, nicht von einem SECAM-Videorecorder oder -Fernsehgerät.
- Wenn der (Aufnahme-)Videorecorder ein Monogerät ist, schließen Sie den gelben Stecker des A/V-Verbindungskabels (Videosignale) an den Videorecorder an. Schließen Sie nur den weißen oder roten Stecker (Tonsignale) an den Videorecorder an. Wenn Sie den weißen Stecker anschließen, wird der Ton des linken Kanals (L) wiedergegeben. Wenn Sie den roten Stecker anschließen, wird der Ton des rechten Kanals (R) wiedergegeben.
- Wenn Sie diesen Videorecorder über das S-Videokabel [a] anschließen, benötigen Sie den gelben Videostecker des A/V-Verbindungskabels [b] nicht.
- Wenn das Fernsehgerät bzw. der Videorecorder nicht über eine S-Videobuchse verfügt, schließen Sie nicht das S-Videokabel an diesen Videorecorder an. Andernfalls wird kein Bild angezeigt.

So beenden Sie die Aufnahme

Drücken Sie .

Hinweise zur Aufnahme

- Sie können ein Video mit Copyright-Kontrollsignalen zum Schutz urheberrechtlich geschützter Software nicht aufnehmen. "COPY INHIBIT" erscheint, wenn Sie versuchen, ein solches Video aufzunehmen.
- Bleibt der Videorecorder länger als ca. 5 Minuten im Aufnahmepausemodus, schaltet es automatisch in den Stopmodus.

So kontrollieren Sie die Aufnahme beim Aufnehmen

Sie können die Aufnahme mit Hilfe der LASER LINK-Funktion auf einem anderen Fernsehgerät anzeigen lassen (S. 14).

Vous pouvez enregistrer un signal audio à ajouter au son original d'une cassette en raccordant un appareil audio. Vous pouvez ajouter des sons sur votre cassette enregistrée en précisant les points de début et de fin. Le son original ne sera pas effacé.

Ne branchez pas la fiche vidéo (jaune).

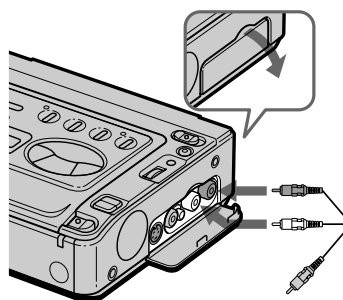

↖ : Sens du signal/Signalfluß

Sie können zusätzlich zum Originalton auf einem Band Ton aufzeichnen, wenn Sie ein Audiogerät anschließen. Sie können für die Tonaufnahmen auf ein bespieltes Band Anfangs- und Endpunkt festlegen. Der Originalton wird dabei nicht gelöscht.

Schließen Sie den Videostecker (gelb) nicht an.

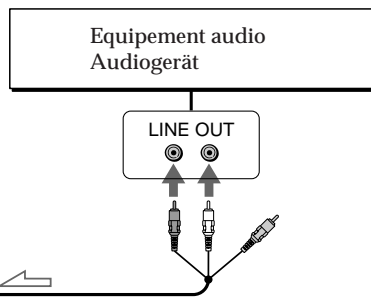

Câble de connexion A/V (fourni)
A/V-Verbindungskabel (mitgeliefert)

Remarques sur le doublage audio

- Un nouveau son ne peut être enregistré sur une cassette enregistrée en mode 16-bit (32 kHz, 44,1 kHz ou 48 kHz).
- Un nouveau son ne peut être enregistré sur une cassette enregistrée en mode LP.
- Si vous ajoutez un nouveau son sur une cassette enregistrée sur un autre magnétope (y compris sur un GV-D300E) ou un caméscope, la qualité sonore risque de ne pas être aussi bonne que si la cassette avait été enregistrée sur ce magnétope.
- Si vous avez enregistré une image de pause de lecture via le câble DV, vous ne pouvez pas ajouter de signal audio sur cette section de la cassette.

Pour contrôler l'image

Contrôlez l'image sur le téléviseur à l'aide de la fonction LASER LINK (p. 14).

Hinweise zum Nachvertonen

- Auf einem bereits im 16-Bit-Modus (32 kHz, 44,1 kHz oder 48 kHz) bespielten Band kann kein zusätzlicher Ton aufgezeichnet werden.
- Auf einem im LP-Modus bespielten Band kann kein zusätzlicher Ton aufgezeichnet werden.
- Wenn Sie zusätzlichen Ton auf einem Band aufnehmen, das auf einem anderen Videorecorder (einschließlich GV-D300E) oder Camcorder aufgenommen wurde, ist die Tonqualität möglicherweise nicht so gut wie bei einem Band, das mit diesem Videorecorder aufgezeichnet wurde.
- Wenn Sie über das DV-Kabel ein Bild in der Wiedergabepause aufzeichnen, können Sie diesen Bandteil nicht nachvertonen.

So kontrollieren Sie das Bild

Lassen Sie die Aufnahme mit Hilfe der LASER LINK-Funktion auf dem Fernsehschirm anzeigen (S. 14).

Ajout d'un signal audio sur une cassette enregistrée

- (1) Introduisez votre cassette enregistrée dans le magnéscope.
- (2) Réglez le commutateur POWER sur ON.
- (3) Sur ce magnéscope, appuyez sur ▷ pour activer le mode de lecture et localisez ensuite l'endroit où doit commencer l'enregistrement. Puis, appuyez sur ■■ pour activer le mode de pause de lecture.
- (4) Appuyez sur AUDIO DUB.
- (5) Appuyez sur la touche ■■ de ce magnéscope et démarrez simultanément la lecture du signal audio que vous voulez enregistrer. Le nouveau son est enregistré sur la piste stéréo 2. Le son enregistré sur la piste stéréo 1 n'est pas audible.
- (6) Appuyez sur □ à l'endroit où vous voulez arrêter l'enregistrement.

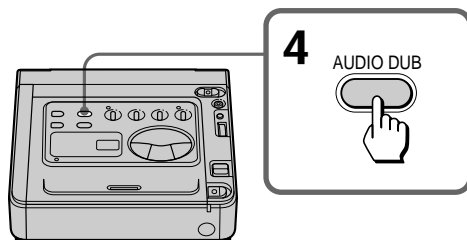

Pour reproduire le nouveau son enregistré

Régalez la balance entre le son original (stéréo 1) et le nouveau son (stéréo 2) en sélectionnant AUDIO MIX dans le menu système.

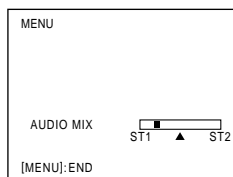

Cinq minutes après avoir débranché la source d'alimentation, le réglage de AUDIO MIX revient au son d'origine (stéréo 1) uniquement. Le réglage par défaut est le son original uniquement.

Aufnehmen von Ton auf einem bespielten Band

- (1) Legen Sie die bespielte Kassette in den Videorecorder ein.
- (2) Stellen Sie den Schalter POWER auf ON.
- (3) Schalten Sie diesen Videorecorder mit ▷ in den Wiedergabemodus, und suchen Sie auf der Kassette die Stelle, an der die Aufnahme beginnen soll. Schalten Sie das Gerät dann mit ■■ in den Wiedergabepausemodus.
- (4) Drücken Sie AUDIO DUB.
- (5) Drücken Sie ■■ an diesem Videorecorder, und starten Sie gleichzeitig die Wiedergabe der aufzunehmenden Tonquelle. Der zusätzliche Ton wird auf Stereospur 2 aufgezeichnet. Der bereits auf Stereospur 1 aufgezeichnete Ton ist nicht zu hören.
- (6) Drücken Sie an der Stelle □, an der Sie die Tonaufnahme stoppen wollen.

So lassen Sie den zusätzlich aufgenommenen Ton wiedergeben

Stellen Sie die Balance zwischen dem Originalton (Stereotonspur 1) und dem zusätzlichen Ton (Stereotonspur 2) ein, indem Sie im Menüsystem AUDIO MIX auswählen.

5 Minuten, nachdem Sie das Gerät von der Stromquelle getrennt haben, wechselt AUDIO MIX automatisch wieder zum Originalton (Stereotonspur 1). Werkseitig ist nur die Wiedergabe des Originaltons eingestellt.

Incrustation d'un titre

Si vous utilisez une cassette dotée d'une mémoire de cassette, vous pouvez incruster des titres en cours de lecture ou de pause de lecture.

Lorsque vous reproduisez la cassette, le titre s'affiche pendant 5 secondes à partir de l'endroit où vous l'avez incrusté.

Vous avez le choix entre huit titres présélectionnés et un titre personnalisé (CUSTOM TITLE) à incruster dans l'image.

Incrustation d'un titre

- (1) Appuyez sur TITLE pour afficher le titre.
 - (2) Tournez la molette de commande pour sélectionner le titre de votre choix et appuyez ensuite sur la molette de commande.
 - (3) Tournez la molette de commande pour sélectionner la couleur, la taille et la position du titre, et appuyez ensuite sur la molette de commande.
 - (4) Tournez la molette de commande pour sélectionner le paramètre voulu et appuyez ensuite sur la molette de commande.
 - (5) Répétez les étapes 3 et 4 jusqu'à ce que le titre soit comme vous le souhaitez.
 - (6) Appuyez à nouveau sur la molette de commande pour terminer le réglage.
- L'indication "SAVE" apparaît pendant 5 secondes à l'écran et le titre est sauvegardé.

Einblenden von Titeln

Bei einer Kassette mit Kassettenspeicher können Sie Titel während der Wiedergabe oder einer Wiedergabepause einblenden.

Bei der Wiedergabe der Kassette wird der Titel ab der Stelle, an der Sie ihn einblenden, 5 Sekunden lang angezeigt.

Sie können aus acht vordefinierten und einem eigenen Titel (CUSTOM TITLE) den einzublendenden Titel auswählen.

Einblenden von Titeln

- (1) Lassen Sie mit TITLE die Titel anzeigen.
 - (2) Wählen Sie mit dem Steuerregler den Titel aus, und drücken Sie dann auf den Steuerregler.
 - (3) Wählen Sie mit dem Steuerregler die gewünschte Farbe, Größe oder Position aus, und drücken Sie dann auf den Steuerregler.
 - (4) Wählen Sie mit dem Steuerregler die gewünschte Option aus, und drücken Sie dann auf den Steuerregler.
 - (5) Gehen Sie wie in Schritt 3 und 4 erläutert vor, bis der Titel wie gewünscht definiert ist.
 - (6) Drücken Sie zum Abschließen des Einstellvorgangs nochmals auf den Steuerregler.
- Die Anzeige "SAVE" erscheint 5 Sekunden lang auf dem Bildschirm, und der Titel wird gespeichert.

1 TITLE



TITLE MODE 

HELLO
 HAPPY BIRTHDAY
 HAPPY HOLIDAYS
 CONGRATULATIONS!
 OUR SWEET BABY
 WEDDING
 VACATION
 ↓
 [TITLE]:END

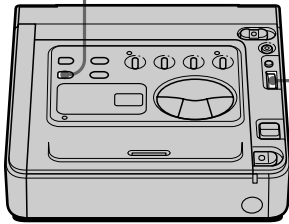

6



2



TITLE MODE 

HELLO
 HAPPY BIRTHDAY
 HAPPY HOLIDAYS

↓



TITLE MODE 

HELLO
 HAPPY BIRTHDAY
 HAPPY HOLIDAYS

↓





TITLE MODE 

HELLO
 HAPPY BIRTHDAY
 HAPPY HOLIDAYS

3,4,5





TITLE SIZE  

HAPPY BIRTHDAY

↓





TITLE SIZE  

HAPPY

↓



TITLE  

HAPPY BIRTHDAY

Vous pouvez faire défiler les titres présélectionnés dans l'ordre suivant :
HELLO ↔ HAPPY BIRTHDAY ↔ HAPPY HOLIDAYS ↔ CONGRATULATIONS! ↔ OUR SWEET BABY ↔ WEDDING ↔ VACATION ↔ THE END ↔ CUSTOM TITLE.

Si vous avez enregistré un titre original
Le titre apparaît au-dessus de "CUSTOM TITLE."

Couleur du titre ("COL")
WHT (blanc) ↔ YEL (jaune) ↔ CYAN (cyan) ↔ GRN (vert) ↔ VIO (violet) ↔ RED (rouge) ↔ BLUE (bleu).

Taille du titre ("SIZE")
LG (grand) ↔ SM (petit).

Position du titre ("POS")
Si vous sélectionnez la taille de titre "LG", vous avez le choix entre 8 positions. Si vous sélectionnez la taille de titre "SM", vous pouvez choisir entre 9 positions.

Pour n'afficher aucun titre
Sélectionnez OFF dans le menu TITLE DSPL.

Remarques sur les titres

- Vous ne pouvez pas incruster de titre dans une section vierge de la cassette.
- Les titres que vous avez incrustés sont uniquement affichés si vous utilisez un appareil vidéo DV doté de la fonction de titreuse d'index.
- Lorsque vous effectuez une recherche sur la cassette au moyen de l'autre appareil vidéo, il se peut que la section dans laquelle vous avez incrusté le titre soit détectée comme un signal d'index.

Remarques sur les cassettes

- Si vous utilisez une cassette protégée contre l'effacement accidentel, vous ne pouvez pas incruster de titre. Réglez le taquet de protection de façon à masquer la portion rouge.
- Vous pouvez incruster entre 11 et 20 titres sur une cassette, si un titre est composé d'environ 5 caractères.
- Si la cassette comporte trop de signaux d'index et de données de photo, il se peut que vous ne puissiez pas incruster de titre parce que la mémoire est saturée.

Die vordefinierten Titel werden in folgender Reihenfolge angezeigt:
HELLO ↔ HAPPY BIRTHDAY ↔ HAPPY HOLIDAYS ↔ CONGRATULATIONS! ↔ OUR SWEET BABY ↔ WEDDING ↔ VACATION ↔ THE END ↔ CUSTOM TITLE.

Wenn Sie einen eigenen Titel gespeichert haben
Der Titel erscheint über "CUSTOM TITLE".

Titelfarben ("COL")
WHT (weiß) ↔ YEL (gelb) ↔ CYAN (zyan) ↔ GRN (grün) ↔ VIO (violett) ↔ RED (rot) ↔ BLUE (blau).

Titelgröße ("SIZE")
LG (groß) ↔ SM (klein).

Titelposition ("POS")
Wenn Sie die Titelgröße "LG" (groß) wählen, können Sie aus 8 Positionen wählen. Bei der Titelgröße "SM" (klein) können Sie aus insgesamt 9 Positionen wählen.

Wenn Sie den Titel nicht anzeigen wollen
Wählen Sie OFF im Menü TITLE DSPL.

Hinweise zu Titeln

- Auf einem unbespielten Bandbereich läßt sich kein Titel einblenden.
- Die von Ihnen eingeblendeten Titel werden nur bei DV-Videogeräten mit Index-Titelfunktion angezeigt.
- Wenn Sie mit anderen Videogeräten eine Stelle auf diesem Band suchen, wird die Stelle, an der Sie einen Titel eingeblendet haben, unter Umständen als Indexsignal interpretiert.

Hinweise zu den Kassetten

- Wenn Sie eine Kassette verwenden, die vor versehentlichem Überspielen geschützt ist, können Sie keinen Titel einblenden. Verschieben Sie die Überspielschutzlasche, so daß die rote Markierung nicht zu sehen ist.
- Auf einer Kassette können etwa 11 bis 20 Titel eingeblendet werden, wenn ein Titel aus etwa 5 Zeichen besteht.
- Wenn ein Band zu viele Indexsignale und Fotodaten enthält, können Sie unter Umständen keinen Titel einblenden, da der Speicher voll ist.

Effacement d'un titre

- (1) Appuyez sur MENU pour afficher le menu.
- (2) Tournez la molette de commande pour sélectionner TITLEERASE et appuyez ensuite sur la molette de commande.
- (3) Tournez la molette de commande pour sélectionner le titre que vous voulez effacer et appuyez ensuite sur la molette de commande.
- (4) Assurez-vous que le titre est bien celui que vous voulez effacer et appuyez ensuite à nouveau sur la molette de commande.
- (5) Appuyez sur MENU pour désactiver l'écran de menu.

Löschen von Titeln

- (1) Rufen Sie mit MENU das Menü auf.
- (2) Wählen Sie mit dem Steuerregler TITLEERASE aus, und drücken Sie dann auf den Steuerregler.
- (3) Wählen Sie mit dem Steuerregler den zu löschenden Titel aus, und drücken Sie dann auf den Steuerregler.
- (4) Vergewissern Sie sich nochmals, daß Sie den zu löschenden Titel ausgewählt haben, und drücken Sie dann auf den Steuerregler.
- (5) Blenden Sie mit MENU die Menüanzeige wieder aus.

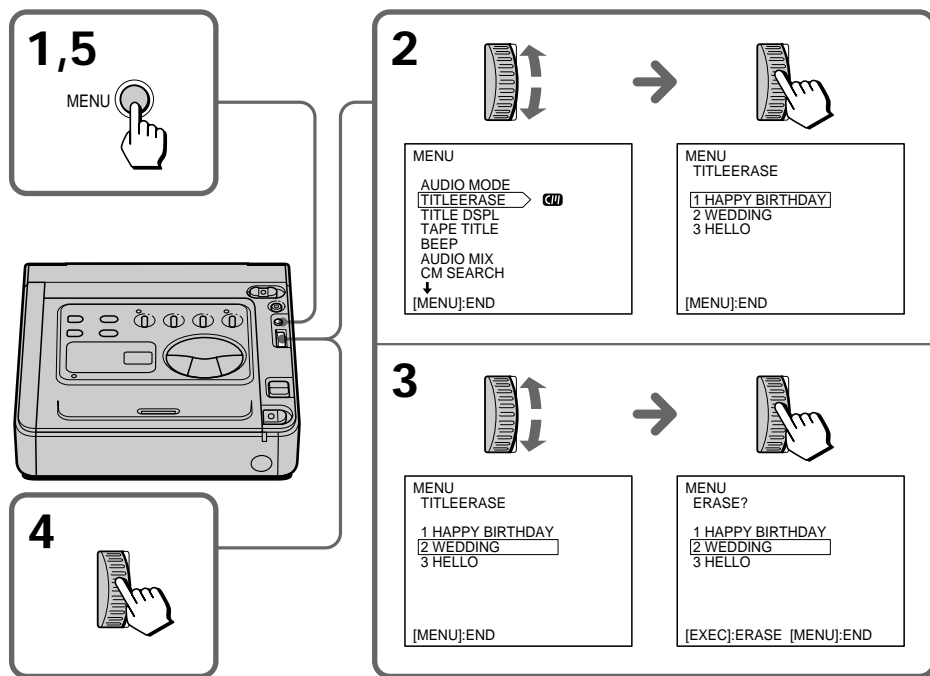

Remarque

Si vous utilisez une cassette protégée contre l'effacement accidentel, vous ne pouvez pas effacer de titre. Réglez le taquet de protection de façon à masquer la portion rouge.

Hinweis

Wenn Sie eine Kasette verwenden, die vor versehentlichem Überspielen geschützt ist, können Sie keinen Titel löschen. Verschieben Sie die Überspielschutzlasche, so daß die rote Markierung nicht zu sehen ist.

Si vous utilisez une cassette dotée d'une mémoire de cassette, vous pouvez créer un titre de 20 caractères et l'enregistrer dans la mémoire.

- (1) Appuyez sur TITLE pour afficher les titres.
- (2) Tournez la molette de commande pour sélectionner CUSTOM TITLE et appuyez ensuite sur la molette de commande.
- (3) Tournez la molette de commande pour sélectionner la colonne du caractère de votre choix et appuyez ensuite sur la molette de commande.
- (4) Tournez la molette de commande pour sélectionner le caractère voulu et appuyez ensuite sur la molette de commande.
- (5) Répétez les étapes 3 et 4 jusqu'à ce que vous ayez terminé le titre.
- (6) Tournez la molette de commande pour sélectionner [↵] et appuyez ensuite sur la molette de commande.

Pour effacer un caractère

A l'étape 3, tournez la molette de commande pour sélectionner [←] et appuyez ensuite sur la molette de commande. Le dernier caractère est effacé.

Pour modifier le titre que vous venez de créer

A l'étape 2, tournez la molette de commande pour sélectionner le titre que vous voulez modifier et appuyez ensuite sur la molette de commande. Effacez les caractères l'un après l'autre et recommencez ensuite votre titre.

Bei einer Kassette mit Kassettenspeicher können Sie einen Titel aus bis zu 20 Zeichen erstellen und abspeichern.

- (1) Lassen Sie mit TITLE die Titel anzeigen.
- (2) Wählen Sie mit dem Steuerregler die Option CUSTOM TITLE aus, und drücken Sie dann auf den Steuerregler.
- (3) Wählen Sie mit dem Steuerregler die Spalte mit dem gewünschten Zeichen aus, und drücken Sie dann auf den Steuerregler.
- (4) Wählen Sie mit dem Steuerregler das gewünschte Zeichen, und drücken Sie dann auf den Steuerregler.
- (5) Geben Sie wie in Schritt 3 und 4 erläutert die restlichen Zeichen für den Titel ein.
- (6) Wählen Sie mit dem Steuerregler das Symbol [↵] aus, und drücken Sie dann auf den Steuerregler.

So löschen Sie ein Zeichen

Wählen Sie in Schritt 3 mit dem Steuerregler das Symbol [←] aus, und drücken Sie dann auf den Steuerregler. Das letzte Zeichen wird gelöscht.

So ändern Sie einen eigenen Titel

Wählen Sie in Schritt 2 mit dem Steuerregler den zu ändernden Titel aus, und drücken Sie dann auf den Steuerregler. Löschen Sie ein Zeichen nach dem anderen, und erstellen Sie dann einen neuen Titel.

1



TITLE

TITLE	END
HELLO	
HAPPY BIRTHDAY	
HAPPY HOLIDAYS	
CONGRATULATIONS!	
OUR SWEET BABY	
WEDDING	
VACATION	
[TITLE];END	

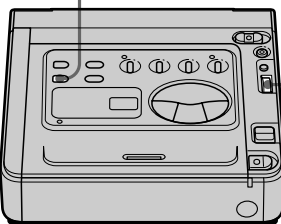

6

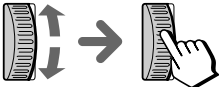

CUSTOM TITLE

MUSIC	-----	END
ABCDE		
FGH I J	12345	
KLMNO	67890	
PQRST	[←]	
UVWXY	[→]	
Z & ?!		
[TITLE];END		

2



TITLE	END
↑	
HAPPY HOLIDAYS	
CONGRATULATIONS!	
OUR SWEET BABY	
WEDDING	
VACATION	
THE END	
▶CUSTOM TITLE	
[TITLE];END	

CUSTOM TITLE	END

ABCDE	
FGH I J	12345
KLMNO	67890
PQRST	[←]
UVWXY	[→]
Z & ?!	
[TITLE];END	

3,4,5



CUSTOM TITLE	END

ABCDE	
FGH I J	12345
KLMNO	67890
PQRST	[←]
UVWXY	[→]
Z & ?!	
[TITLE];END	

CUSTOM TITLE	END

ABCDE	
FGH I J	12345
KLMNO	67890
PQRST	[←]
UVWXY	[→]
Z & ?!	
[TITLE];END	

CUSTOM TITLE	END

ABCDE	
FGH I J	12345
KLMNO	67890
PQRST	[←]
UVWXY	[→]
Z & ?!	
[TITLE];END	

CUSTOM TITLE	END
M-----	
ABCDE	
FGH I J	12345
KLMNO	67890
PQRST	[←]
UVWXY	[→]
Z & ?!	
[TITLE];END	

Si vous utilisez une cassette dotée d'une mémoire de cassette, vous pouvez l'identifier. L'étiquette d'identification peut comporter jusqu'à 10 caractères et est enregistrée dans la mémoire de cassette. Lorsque vous introduisez une cassette étiquetée et que vous mettez l'appareil sous tension, l'étiquette d'identification apparaît.

- (1) Introduisez la cassette que vous voulez étiqueter.
- (2) Réglez le commutateur POWER sur ON.
- (3) Appuyez sur MENU pour afficher le menu.
- (4) Tournez la molette de commande pour sélectionner TAPE TITLE et appuyez ensuite sur la molette de commande.
- (5) Tournez la molette de commande pour sélectionner la colonne du caractère de votre choix et appuyez ensuite sur la molette de commande.
- (6) Tournez la molette de commande pour sélectionner le caractère voulu et appuyez ensuite sur la molette de commande.
- (7) Répétez les étapes 5 et 6 jusqu'à ce que vous ayez terminé l'étiquette.
- (8) Tournez la molette de commande pour sélectionner [↵] et appuyez ensuite sur la molette de commande.

Pour effacer un caractère

A l'étape 5, tournez la molette de commande pour sélectionner [←] et appuyez ensuite sur la molette de commande. Le dernier caractère est effacé.

Pour modifier l'étiquette que vous venez de créer

Introduisez la cassette dont vous voulez modifier l'étiquette et appliquez la même procédure que pour la création d'une nouvelle étiquette d'identification.

Si le symbole  apparaît à l'étape 4

La mémoire de cassette est saturée. Si vous effacez le titre de la cassette, vous pouvez l'étiqueter.

Si vous incruster des titres sur la cassette

Lorsque l'étiquette s'affiche, 4 titres peuvent également apparaître.

Remarque sur les "----" affichés dans le menu

Les "----" indiquent le nombre de caractères que vous pouvez sélectionner pour l'étiquette. Si l'indicateur "----" comporte moins de 10 espaces, c'est que la mémoire de cassette est saturée.

Für eine Kasette mit Kassettenspeicher können Sie einen Namen eingeben. Der Name kann aus bis zu 10 Zeichen bestehen und wird im Kassettenspeicher abgelegt. Wenn Sie eine benannte Kasette einlegen und das Gerät einschalten, wird der Name angezeigt.

- (1) Legen Sie die Kasette ein, für die Sie einen Namen eingeben wollen.
- (2) Stellen Sie den Schalter POWER auf ON.
- (3) Rufen Sie mit MENU das Menü auf.
- (4) Wählen Sie mit dem Steuerregler die Option TAPE TITLE aus, und drücken Sie dann auf den Steuerregler.
- (5) Wählen Sie mit dem Steuerregler die Spalte mit dem gewünschten Zeichen aus, und drücken Sie dann auf den Steuerregler.
- (6) Wählen Sie mit dem Steuerregler das gewünschte Zeichen, und drücken Sie dann auf den Steuerregler.
- (7) Geben Sie wie in Schritt 5 und 6 erläutert die restlichen Zeichen für den Namen ein.
- (8) Wählen Sie mit dem Steuerregler das Symbol [↵] aus, und drücken Sie dann auf den Steuerregler.

So löschen Sie ein Zeichen

Wählen Sie in Schritt 5 mit dem Steuerregler das Symbol [←] aus, und drücken Sie dann auf den Steuerregler. Das letzte Zeichen wird gelöscht.

So ändern Sie einen eingegebenen Namen

Legen Sie die Kasette ein, deren Namen Sie ändern wollen, und gehen Sie wie beim Erstellen eines neuen Namens erläutert vor.

Wenn in Schritt 4 die Markierung  erscheint

Der Kassettenspeicher ist voll. Wenn Sie einen Titel auf der Kasette löschen, können Sie einen Namen eingeben.

Wenn Sie auf der Kasette Titel eingublendet haben

Wenn der Name angezeigt wird, können außerdem bis zu 4 Titel angezeigt werden.

Hinweis zur Anzeige "----" im Menü

Die Anzeige "----" gibt die Anzahl der Zeichen an, die Sie für den Namen auswählen können. Wenn die Anzeige "----" kürzer ist als 10 Zeichen, ist der Kassettenspeicher voll.

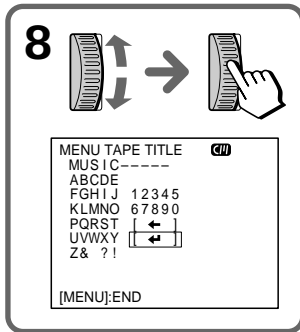
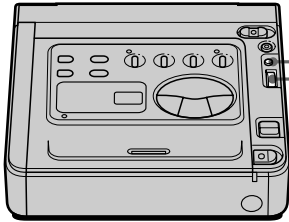
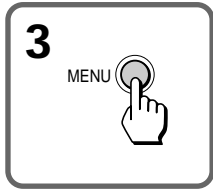

4

MENU	
AUDIO MODE	
TITLE ERASE	
TITLE DSPL	
TAPE TITLE	-----
BEEP	
AUDIO MIX	
CM SEARCH	
[MENU]:END	

→

MENU	TAPE	TITLE	

ABCDE			
FGHIJ	12345		
KLMNO	67890		
PQRST		[↑]	
UVWXY		[↓]	
Z& ?!			

[MENU]:END

5,6,7

MENU	TAPE	TITLE	

ABCDE			
FGHIJ	12345		
KLMNO	67890		
PQRST		[↑]	
UVWXY		[↓]	
Z& ?!			

[MENU]:END

→

MENU	TAPE	TITLE	

ABCDE			
FGHIJ	12345		
KLMNO	67890		
PQRST		[↑]	
UVWXY		[↓]	
Z& ?!			

[MENU]:END

→

MENU	TAPE	TITLE	

ABCDE			
FGHIJ	12345		
KLMNO	67890		
PQRST		[↑]	
UVWXY		[↓]	
Z& ?!			

[MENU]:END

→

MENU	TAPE	TITLE	

M-----			
ABCDE			
FGHIJ	12345		
KLMNO	67890		
PQRST		[↑]	
UVWXY		[↓]	
Z& ?!			

[MENU]:END

Remarque sur les cassettes

Si vous utilisez une cassette protégée contre l'effacement accidentel, vous ne pouvez pas l'étiqueter. Réglez le taquet de protection de façon à masquer la portion rouge.

Hinweis zu den Kassetten

Wenn Sie eine Kassette verwenden, die vor versehentlichem Überspielen geschützt ist, können Sie keinen Namen für die Kassette eingeben. Verschieben Sie die Überspielschutzlasche, so daß die rote Markierung nicht zu sehen ist.

Qu'est-ce que le montage par assemblage ?

Le "montage" est un procédé permettant de créer une nouvelle cassette au départ d'une cassette préenregistrée en supprimant les scènes jugées inutiles et en agencant dans l'ordre de votre choix les scènes que vous voulez conserver.

Ce magnéscope est doté d'une fonction de montage qui vous permet de sélectionner des scènes pendant la lecture de la cassette. Lorsque toutes les scènes voulues ont été sélectionnées, le magnéscope les assemble automatiquement en vue de leur enregistrement sur une autre cassette.

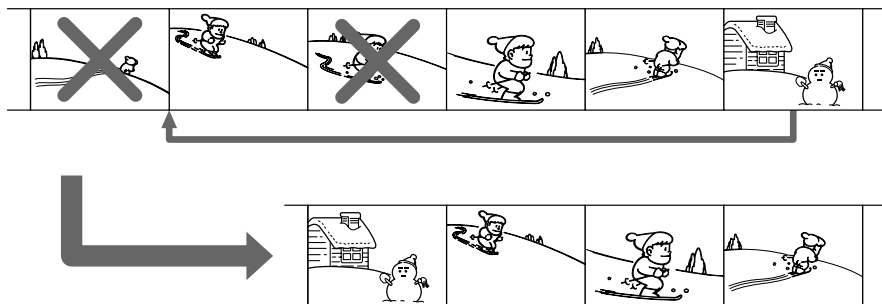

Was ist ein Assemble-Schnitt?

Beim "Schneiden" können Sie die Aufnahmen auf einem bespielten Band auf ein neues Band kopieren und dabei unerwünschte Szenen löschen und Szenen in der gewünschten Reihenfolge zusammenstellen.

Dieser Videorecorder verfügt über eine Assemble-Funktion, mit der Sie während der Wiedergabe eines Bandes Szenen auswählen können. Nachdem alle gewünschten Szenen ausgewählt sind, stellt der Videorecorder sie automatisch für die Aufnahme auf einer anderen Kassette zusammen.

Procédure de montage par assemblage

Préparation

Cette préparation s'avère uniquement nécessaire la première fois que vous réalisez un montage par assemblage, du moins tant que vous utilisez le même magnéscope enregistreur.

- (1) Raccordez le magnéscope enregistreur.
- (2) Réglez ce magnéscope de façon à ce qu'il commande le magnéscope enregistreur.
- (3) Réglez la synchronisation de démarrage/arrêt d'enregistrement.

Montage

- (1) Sélectionnez les scènes.
Localisez les points IN et OUT pour chaque scène.
Le point "IN" est le début d'une scène.
Le point "OUT" est la fin d'une scène.
- (2) Visualisez les scènes que vous venez de sélectionner.
- (3) Exécutez le montage par assemblage.

Vorgehen beim Assemble-Schnitt

Vorbereitungen

Dieser Vorbereitungen sind nur beim ersten Mal vor dem Assemble-Schnitt erforderlich, solange Sie als Aufnahmegerät denselben Videorecorder benutzen.

- (1) Schließen Sie den Aufnahme-Videorecorder an.
- (2) Stellen Sie diesen Videorecorder so ein, daß Sie damit den Aufnahme-Videorecorder steuern können.
- (3) Stellen Sie das Timing für den Aufnahmestart/-stop ein.

Schneiden

- (1) Wählen Sie die Szenen aus.
Markieren Sie die IN- und OUT-Punkte für jede Szene.
"IN" definiert den Anfang einer Szene.
"OUT" definiert das Ende einer Szene.
- (2) Lassen Sie die ausgewählten Szenen als Vorschau anzeigen.
- (3) Führen Sie die Funktion Assemble Editing aus.

Raccordement du magnéscope enregistreur

Utilisez un magnéscope commandé par un système de télécommande infrarouge. Raccordez le magnéscope enregistreur de la même façon que pour le "Montage sur une autre cassette" (p. 30).

Remarque sur le raccordement

Vous ne pouvez pas procéder au réglage de la synchronisation (p. 51) si les magnétoscopes sont raccordés au moyen d'un câble DV.

Utilisation d'un câble DV

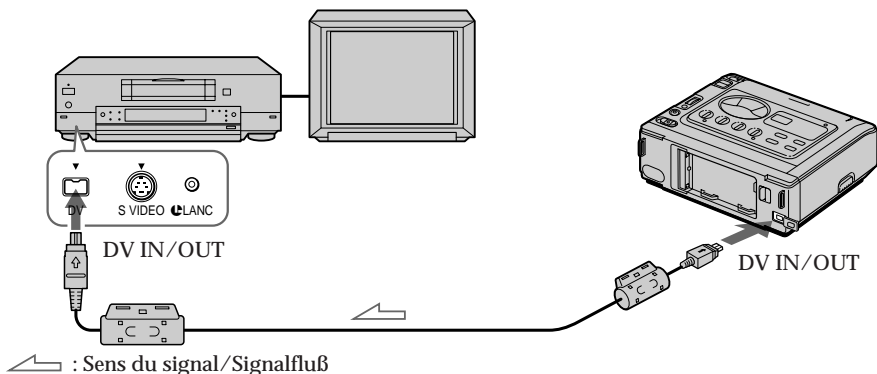

↗ : Sens du signal/Signalfluß

Utilisation du câble de connexion A/V ou S-VIDEO

Réglez le sélecteur d'entrée du magnéscope sur LINE.

Verwenden Sie einen Videorecorder, der sich über ein Infrarot-Fernsteuerungssystem steuern läßt.

Schließen Sie den Aufnahme-Videorecorder wie unter "Überspielen auf eine andere Kassette" (S. 30) erläutert an.

Hinweis zum Anschluß

Sie können die Timing-Justierung (S. 51) nicht ausführen, wenn die Videorecorder über das DV-Verbindungskabel verbunden sind.

Anschließen mit dem DV-Kabel

Anschließen mit dem A/V-Verbindungskabel oder S-Video-Verbindungskabel

Stellen Sie den Eingangswählschalter des Videorecorders auf LINE.

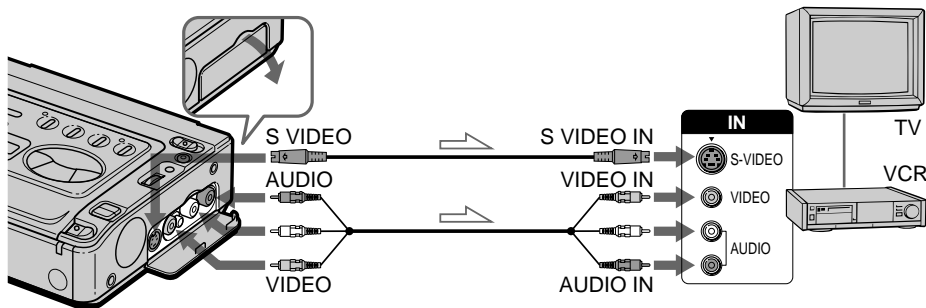

↗ : Sens du signal/Signalfluß

Réglage du magnétoscope pour commander le magnétoscope enregistreur

Einstellen des Videorecorders zum Steuern des Aufnahme-Videorecorders

Sélectionnez le mode de télécommande et réglez la touche pour la désactivation du mode de pause d'enregistrement en fonction du magnétoscope enregistreur.

(1) Appuyez sur ASSEMBLE.

Le menu ASSEMBLE apparaît.

Pour sélectionner le mode de télécommande

(2) Tournez la molette de commande pour sélectionner SET UP et appuyez ensuite sur la molette de commande.

Le menu SET UP apparaît.

(3) Tournez la molette de commande pour sélectionner IR SET UP et appuyez ensuite sur la molette de commande.

(4) Tournez la molette de commande pour sélectionner le mode de télécommande du magnétoscope enregistreur et appuyez ensuite sur la molette de commande.

Consultez la "Liste des modes de télécommande de magnétoscopes" à la page suivante. Essayez d'abord le premier numéro indiqué.

Pour régler la touche pour désactiver le mode de pause d'enregistrement

(5) Tournez la molette de commande pour sélectionner PAUSE MODE et appuyez ensuite sur la molette de commande.

(6) Tournez la molette de commande pour sélectionner la touche que vous actionnez pour désactiver le mode de pause d'enregistrement sur le magnétoscope enregistreur, PAUSE ou REC ou PB (lecture), et appuyez ensuite sur la molette de commande.

Stellen Sie den Fernbedienungsmodus und die Taste zum Aufheben des Aufnahmepausemodus entsprechend dem Aufnahme-Videorecorder ein.

(1) Drücken Sie ASSEMBLE.

Das Menü ASSEMBLE erscheint.

So stellen Sie den Fernbedienungsmodus ein

(2) Wählen Sie mit dem Steuerregler die Option SET UP, und drücken Sie dann auf den Steuerregler. Das Menü SET UP erscheint.

(3) Wählen Sie mit dem Steuerregler die Option IR SET UP, und drücken Sie dann auf den Steuerregler.

(4) Wählen Sie mit dem Steuerregler den Fernbedienungsmodus des Aufnahme-Videorecorders aus, und drücken Sie dann auf den Steuerregler. Schlagen Sie dazu unter "Liste mit Fernbedienungsmodi für Videorecorder" auf der nächsten Seite nach. Probieren Sie als erstes die zuerst aufgelistete Nummer aus.

So definieren Sie die Taste zum Aufheben des Aufnahmepausemodus

(5) Wählen Sie mit dem Steuerregler die Option PAUSE MODE, und drücken Sie dann auf den Steuerregler.

(6) Wählen Sie mit dem Steuerregler die Taste aus, mit der Sie am Aufnahme-Videorecorder den Aufnahmepausemodus aufheben (PAUSE, REC oder PB (Wiedergabe)), und drücken Sie dann auf den Steuerregler.

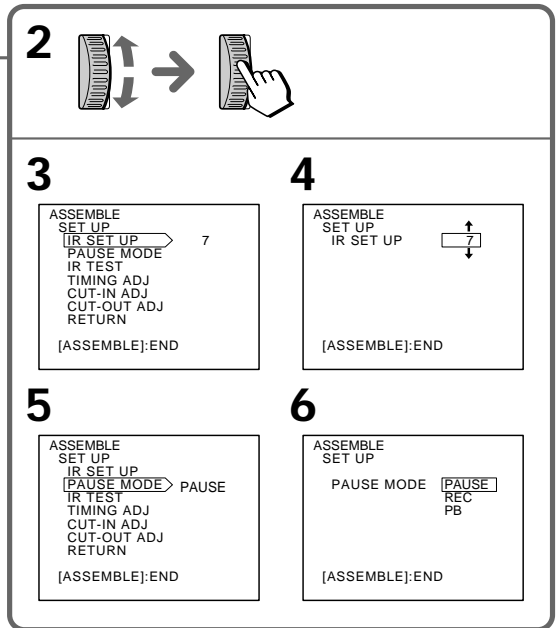
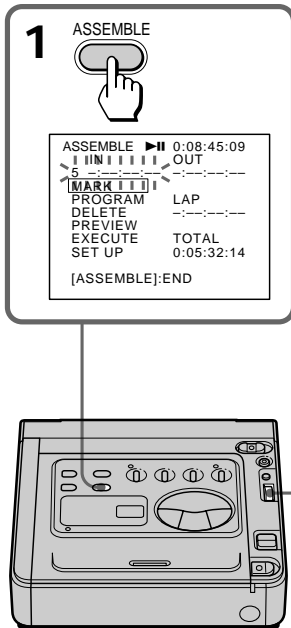

Liste des modes de télécommande de magnétoscopes/ Liste mit Fernbedienungsmodi für Videorecorder

Marque Marke	Mode de télécommande Fernbedienungsmodus
Sony	01, 02, 03, 04, 05, 06
Aiwa	53
Akai	62, 50, 74
Alba	73
Baird	36, 30
Blaupunkt	83, 78
Bush	74
Canon	97
CGM	47, 83, 36
Clatronic	73
Daewoo	26
Ferguson	76
Fisher	73
Funai	80
Goldstar	47
Goodmans	26, 84
Grundig	83, 09
Hitachi	42, 56
ITT/Nikia Instant	36
JVC	12, 21, 15, 11
Kendo	47
Loewe	16, 47, 84
Luxor	89
Mark	26*
Matsui	47, 60, 58*
Mitsubishi	28, 29

Remarque sur le mode de télécommande
Vous ne pouvez pas exécuter de montage par assemblage avec certains magnétoscopes (enregistreurs) dont le mode de télécommande ne correspond pas à celui de ce magnétoscope (lecteur).

Marque Marke	Mode de télécommande Fernbedienungsmodus
Nokia	89, 36
Nokia Oceanic	89
Nordmende	76
Okano	60, 62, 63
Orion	70, 58*
Panasonic	16, 78, 96
Philips	83, 84, 86
Phonola	83, 84
Roadstar	47
SABA	76, 21
Samsung	93, 94, 52, 22
Sanyo	36
Schneider	84, 10
SEG	73
Seleco	47, 74
Sharp	89
Siemens	10, 36
Tandberg	26
Telefunken	91, 92
Thomson	76
Thorn	36, 47
Toshiba	40
Universum	92, 70, 47
W. W. House	47
Watson	83, 58

* Téléviseur/magnétoscope/
Fernsehgerät/Videorecorder-Komponente

Hinweis zum Fernbedienungsmodus
Bei einigen Videorecordern (Aufnahmegeräte), deren Fernbedienungsmodus nicht diesem Videorecorder (Wiedergabegerät) entspricht, ist der Assemble-Schnitt nicht möglich.

Mise en place des deux magnétoscopes

Pour utiliser le magnétoscope enregistreur avec ce magnétoscope, placez les magnétoscopes à environ 30 cm l'un de l'autre et orientez l'émetteur de montage par assemblage de ce magnétoscope vers le capteur de télécommande du magnétoscope enregistreur.

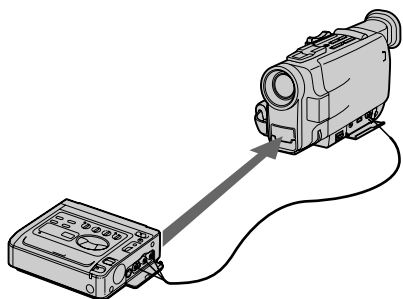

Aufstellen der beiden Videorecorder

Wenn Sie den Aufnahme-Videorecorder mit diesem Videorecorder steuern wollen, stellen Sie die Videorecorder etwa 30 cm voneinander entfernt auf, und richten Sie den Assemble-Schnitt-Steuersender dieses Videorecorders auf den Fernbedienungssensor des Aufnahme-Videorecorders.

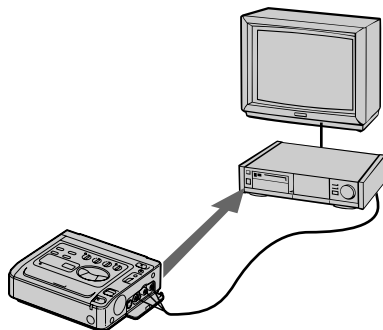

Essai du magnétoscope enregistreur

Le réglage terminé, assurez-vous que vous pouvez commander le magnétoscope enregistreur au départ de ce magnétoscope.

- (1) Dans le menu SET UP, tournez la molette de commande pour sélectionner IR TEST et appuyez ensuite sur la molette de commande.
- (2) Mettez le magnétoscope enregistreur sous tension. Introduisez une cassette pouvant être enregistrée et mettez le magnétoscope en mode de pause d'enregistrement.
- (3) Appuyez sur la molette de commande.
Si le réglage a été effectué correctement, la cassette commence à enregistrer.
Si le magnétoscope enregistreur ne fonctionne pas, essayez un autre mode de télécommande.

Testen des Aufnahme-Videorecorders

Überprüfen Sie nach dem Einstellen, ob sich der Aufnahme-Videorecorder mit diesem Videorecorder steuern lässt.

- (1) Wählen Sie mit dem Steuerregler im Menü SET UP die Option IR TEST, und drücken Sie auf den Steuerregler.
- (2) Schalten Sie den Aufnahme-Videorecorder ein. Legen Sie eine beispielbare Kassette ein, und schalten Sie den Videorecorder in den Aufnahmepausemodus.
- (3) Drücken Sie auf den Steuerregler.
Wenn die Einstellungen korrekt sind, startet die Aufnahme.
Wenn der Aufnahme-Videorecorder nicht funktioniert, probieren Sie einen anderen Fernbedienungsmodus aus.

1

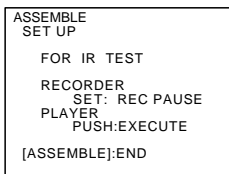
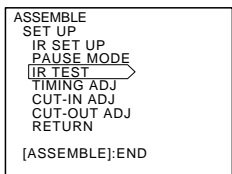

3

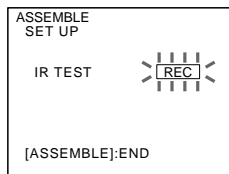

Réglage de la synchronisation de démarrage d'enregistrement

Lorsqu'un magnétoscope est commandé à distance, il y a un intervalle entre le moment où le magnétoscope reçoit le signal et celui où il exécute l'opération. Cet intervalle varie d'un magnétoscope enregistreur à un autre. Durant le montage par assemblage, cet intervalle peut être la cause de scènes manquantes ou de la présence de scènes jugées inutiles sur la cassette montée. Pour monter des scènes correctement, ce magnétoscope doit envoyer plus tôt ou plus tard le signal de démarrage/arrêt au magnétoscope enregistreur.

Remarque sur le raccordement

Pour ajuster la synchronisation, raccordez les magnétoscopes au moyen du câble de connexion AV.

Vous ne pouvez pas procéder au réglage de la synchronisation si les magnétoscopes sont raccordés au moyen d'un câble DV.

Mesure de l'intervalle

Munissez-vous de quoi écrire.

- (1) Dans le menu ASSEMBLE, tournez la molette de commande pour sélectionner TIMING ADJ et appuyez ensuite sur la molette de commande.
- (2) Mettez le magnétoscope enregistreur sous tension et insérez une cassette enregistreur.
- (3) Activez le magnétoscope enregistreur en mode de pause d'enregistrement.
- (4) Appuyez sur la molette de commande. L'enregistrement démarre. Les points "CUT-IN" et "CUT-OUT" sont enregistrés cinq fois chacun. A la fin de l'enregistrement, le menu SET UP apparaît.
- (5) Reproduisez la cassette en mode ralenti et inscrivez le premier chiffre affiché pour chaque point "CUT-IN" et le dernier chiffre pour chaque point "CUT-OUT".

Timing-Justierung für den Aufnahmestart

Wenn ein Videorecorder ferngesteuert wird, gibt es eine zeitliche Verzögerung zwischen dem Empfang des Signals und dem eigentlichen Funktionsstart. Die zeitliche Verzögerung hängt vom jeweiligen Aufnahme-Videorecorder ab. Beim Assemble-Schnitt führt diese Verzögerung zu fehlenden oder unerwünschten Szenen auf dem geschnittenen Band. Damit die Szenen korrekt geschnitten werden, sollte dieser Videorecorder das Signal zum Aufnahmestart bzw. -stop etwas verfrüht bzw. verspätet an den Aufnahme-Videorecorder senden.

Hinweis zum Anschluß

Für die Timing-Justierung schließen Sie die Videorecorder über das AV-Verbindungskabel an.

Sie können die Timing-Justierung nicht ausführen, wenn die Videorecorder über das DV-Verbindungskabel verbunden sind.

Messen der zeitlichen Verzögerung

Halten Sie einen Stift zum Schreiben bereit.

- (1) Wählen Sie mit dem Steuerregler im Menü ASSEMBLE die Option TIMING ADJ, und drücken Sie dann auf den Steuerregler.
- (2) Schalten Sie den Aufnahme-Videorecorder ein, und legen Sie eine beispielbare Kassette ein.
- (3) Schalten Sie den Aufnahme-Videorecorder in den Aufnahmepausemodus.
- (4) Drücken Sie auf den Steuerregler. Die Aufnahme beginnt. Die Anfangs- und Endpunkte "CUT-IN" und "CUT-OUT" werden jeweils fünfmal aufgezeichnet. Nach Beendigung die Aufnahme erscheint das Menü SET UP.
- (5) Lassen Sie die Kassette in Zeitlupe wiedergeben, und notieren Sie jeweils die erste Zahl für die einzelnen "CUT-IN"-Punkte und die letzte Zahl für die einzelnen "CUT-OUT"-Punkte.

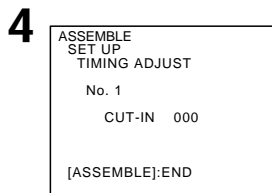
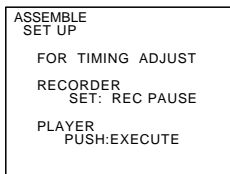
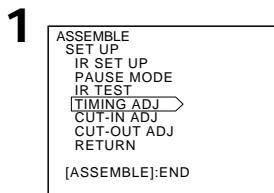

Réglage de la synchronisation

Calculez la moyenne des cinq chiffres pour le point "CUT-IN" et procédez de même pour le point "CUT-OUT".

Exemple:

$$(5 + 6 + 5 + 4 + 5) \div 5 = 5$$

- (1) Tournez la molette de commande pour sélectionner "CUT-IN ADJ" et appuyez ensuite sur la molette de commande.
- (2) Tournez la molette de commande jusqu'à ce que la moyenne que vous avez calculée pour le point "CUT-IN" apparaisse et appuyez ensuite sur la molette de commande.
- (3) Tournez la molette de commande pour sélectionner "CUT-OUT ADJ" et appuyez ensuite sur la molette de commande.
- (4) Tournez la molette de commande jusqu'à ce que la moyenne que vous avez calculée pour le point "CUT-OUT" apparaisse et appuyez ensuite sur la molette de commande.
- (5) Tournez la molette de commande pour sélectionner RETURN et appuyez ensuite sur la molette de commande.

Le menu ASSEMBLE apparaît.

1

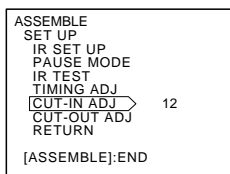

2

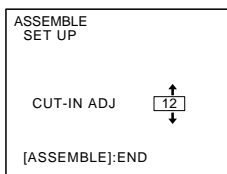

3

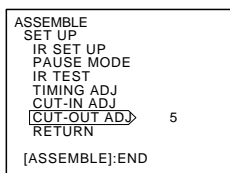

4

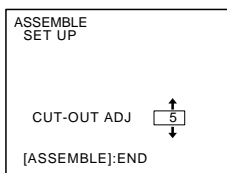

5

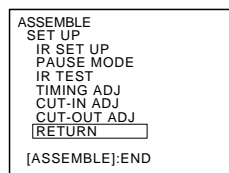

Timing-Justierung

Berechnen Sie den Durchschnitt der fünf Zahlen für den Punkt "CUT-IN" und für den Punkt "CUT-OUT".

Beispiel:

$$(5 + 6 + 5 + 4 + 5) \div 5 = 5$$

- (1) Wählen Sie mit dem Steuerregler die Option "CUT-IN ADJ" aus, und drücken Sie dann auf den Steuerregler.
- (2) Drehen Sie den Steuerregler, bis der für den Punkt "CUT-IN" berechnete Durchschnittswert erscheint, und drücken Sie auf den Steuerregler.
- (3) Wählen Sie mit dem Steuerregler die Option "CUT-OUT ADJ" aus, und drücken Sie dann auf den Steuerregler.
- (4) Drehen Sie den Steuerregler, bis der für den Punkt "CUT-OUT" berechnete Durchschnittswert erscheint, und drücken Sie auf den Steuerregler.
- (5) Wählen Sie mit dem Steuerregler RETURN aus, und drücken Sie dann auf den Steuerregler.
Das Menü ASSEMBLE erscheint.

Pour désactiver le menu ASSEMBLE
Appuyez sur ASSEMBLE.

So blenden Sie das Menü ASSEMBLE aus
Drücken Sie ASSEMBLE.

Sélection de scènes

Auswählen von Szenen

Sélectionnez les scènes dans l'ordre dans lequel vous souhaitez les monter. Une scène sélectionnée en vue du montage est appelée un "plan de coupe". Vous pouvez sélectionner un plan de coupe à l'aide d'un numéro d'image. Dans les opérations suivantes,

- le "point IN" désigne le début d'un plan de coupe,
- le "point OUT" désigne la fin d'un plan de coupe.

- (1) Introduisez la cassette de lecture dans ce magnéscope et la cassette à enregistrer dans le magnéscope enregistreur.
- (2) Démarrez la lecture de la cassette de ce magnéscope.
- (3) Appuyez sur ASSEMBLE pour afficher le menu ASSEMBLE.
- (4) A l'aide des touches de défilement de la bande, localisez le point IN et activez le mode de pause de lecture.
- (5) Appuyez sur la molette de commande. Le point IN est désigné.
- (6) A l'aide des touches de défilement de la bande, localisez le point OUT et activez le mode de pause de lecture.
- (7) Appuyez sur la molette de commande.
- (8) Répétez les étapes 4 à 7 pour sélectionner d'autres plans de coupe.

Wählen Sie die Szenen in der Reihenfolge aus, in der sie geschnitten werden sollen. Eine zum Schneiden ausgewählte Szene wird im folgenden einfach "Szene" genannt. Sie können eine Szene bis auf ein Vollbild genau schneiden. In den folgenden Schritten definiert:

- der "IN-Punkt" den Anfang einer Szene.
- der "OUT-Punkt" das Ende einer Szene.

- (1) Legen Sie die bespielte Kassette in diesen Videorecorder und die zu bespielende Kassette in den Aufnahme-Videorecorder ein.
- (2) Starten Sie die Wiederabe der Kassette in diesem Videorecorder.
- (3) Rufen Sie mit der Taste ASSEMBLE das Menü ASSEMBLE auf.
- (4) Suchen Sie mit Hilfe der Bandtransporttasten den IN-Punkt, und schalten Sie das Gerät in die Wiedergabepause.
- (5) Drücken Sie auf den Steuerregler. Der IN-Punkt wird gesetzt.
- (6) Suchen Sie mit Hilfe der Bandtransporttasten den OUT-Punkt, und schalten Sie das Gerät in die Wiedergabepause.
- (7) Drücken Sie auf den Steuerregler.
- (8) Gehen Sie zum Auswählen weiterer Szenen wie in Schritt 4 bis 7 erläutert vor.

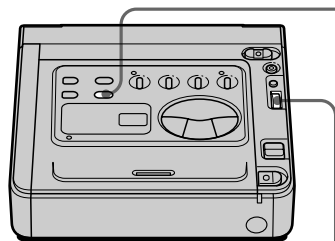

3

ASSEMBLE



ASSEMBLE	▶	0:01:04:08
IN		OUT
MARK		
PROGRAM	LAP	
DELETE		
PREVIEW	TOTAL	
EXECUTE	SET UP	0:00:00:00
[ASSEMBLE]:END		

5



ASSEMBLE	▶	0:01:18:24
IN		OUT
1	0:01:04:08	
MARK		
PROGRAM	LAP	
DELETE		0:00:14:16
PREVIEW	TOTAL	
EXECUTE	SET UP	0:00:00:00
[ASSEMBLE]:END		

7



ASSEMBLE	▶	0:08:55:28
IN		OUT
1	0:08:28:13	0:08:45:09
MARK		
PROGRAM	LAP	
DELETE		0:00:17:03
PREVIEW	TOTAL	
EXECUTE	SET UP	0:05:32:14
[ASSEMBLE]:END		

Pour changer ou supprimer des plans de coupe

Voir pages 55 et 56.

So ändern oder löschen Sie Szenen

Schlagen Sie auf Seite 55 und 56 nach.

Après avoir sélectionné des plans de coupe, assurez-vous que les points IN et OUT ont été correctement désignés.

- (1) Appuyez sur ASSEMBLE pour afficher le menu ASSEMBLE.
- (2) Tournez la molette de commande pour sélectionner PREVIEW et appuyez ensuite sur la molette de commande.

Le menu PREVIEW apparaît.

- (3) Tournez la molette de commande pour sélectionner le plan de coupe que vous voulez contrôler et appuyez ensuite sur la molette de commande.

Le magnéscope amène la cassette au point IN du plan de coupe sélectionné et reproduit le plan de coupe.

Après la lecture, le menu ASSEMBLE apparaît.

Pour visualiser d'autres plans de coupe, répétez les étapes 2 et 3.

Überprüfen Sie nach dem Auswählen der Szenen, ob die IN- und OUT-Punkte korrekt gesetzt sind.

- (1) Rufen Sie mit der Taste ASSEMBLE das Menü ASSEMBLE auf.

- (2) Wählen Sie mit dem Steuerregler die Option PREVIEW, und drücken Sie dann auf den Steuerregler.

Das Menü PREVIEW wird angezeigt.

- (3) Wählen Sie mit dem Steuerregler die zu überprüfende Szene aus, und drücken Sie dann auf den Steuerregler.

Der Videorecorder spult das Band bis zum IN-Punkt der ausgewählten Szene und gibt diese Szene wieder.

Danach erscheint das Menü ASSEMBLE. Eine Vorschau weiterer Szenen können Sie wie in Schritt 2 und 3 erläutert anzeigen lassen.

2

```
ASSEMBLE ► 0:08:55:28
IN          OUT
4  ----:---:---:---:
MARK
PROGRAM    LAP
DELETE     --:---:---:---:
PREVIEW    [ ]
EXECUTE    TOTAL
SET UP     0:05:15:14
[ASSEMBLE]:END
```



```
ASSEMBLE ► 0:08:45:09
PREVIEW
IN          OUT
1 0:01:18:24 0:02:27:03
2 0:02:52:21 0:04:45:17
3 0:05:02:08 0:07:16:24
4  ----:---:---:---:
5  ----:---:---:---:
6  ----:---:---:---:
7  ----:---:---:---:
8  ----:---:---:---:
↓
```

3

```
ASSEMBLE ► 0:08:45:09
PREVIEW
IN          OUT
1 0:01:18:24 0:02:27:03
2 0:02:52:21 0:04:45:17
3 0:05:02:08 0:07:16:24
4  ----:---:---:---:
5  ----:---:---:---:
6  ----:---:---:---:
7  ----:---:---:---:
8  ----:---:---:---:
↓
```



```
PREVIEW ► 0:08:45:09
1 0:01:18:24 0:02:27:03
```

Pour arrêter la visualisation
Appuyez sur □.

So stoppen Sie die Vorschau
Drücken Sie □.

Modification des points IN/OUT d'un plan de coupe

Vous pouvez resélectionner les points IN et OUT.

- (1) Appuyez sur ASSEMBLE pour afficher le menu ASSEMBLE.
- (2) Tournez la molette de commande pour sélectionner PROGRAM et appuyez ensuite sur la molette de commande. La liste des points IN et OUT apparaît.
- (3) Tournez la molette de commande pour sélectionner le point IN ou OUT que vous voulez modifier et appuyez ensuite sur la molette de commande. Le point sélectionné se met à clignoter.
- (4) Resélectionnez le point.

Ändern des IN-/OUT-Punkts einer Szene

Sie können die IN- und OUT-Punkte neu definieren.

- (1) Rufen Sie mit der Taste ASSEMBLE das Menü ASSEMBLE auf.
- (2) Wählen Sie mit dem Steuerregler die Option PROGRAM, und drücken Sie dann auf den Steuerregler. Die Liste der IN- und OUT-Punkte erscheint.
- (3) Wählen Sie mit dem Steuerregler den zu ändernden IN- oder OUT-Punkt aus, und drücken Sie dann auf den Steuerregler. Der ausgewählte Punkt blinkt.
- (4) Wählen Sie den Punkt neu aus.

2

ASSEMBLE	▶▶	0:08:45:09
IN	OUT	
5	----	----
MARK		
PROGRAM	LAP	
DELETE	----	----
PREVIEW		
EXECUTE	TOTAL	
SET UP	0:05:32:14	
[ASSEMBLE]:END		



3

ASSEMBLE	▶▶	0:08:45:09
PREVIEW	IN	OUT
1	0:01:18:24	0:02:27:03
2	0:02:52:21	0:04:45:17
3	0:05:02:08	0:07:16:24
4	0:08:28:13	0:08:45:09
5	----	----
6	----	----
7	----	----
8	----	----
↓		

ASSEMBLE	▶▶	0:08:45:09
PREVIEW	IN	OUT
1	0:01:18:24	0:02:27:03
2	0:02:52:21	0:04:45:17
3	0:05:02:08	0:07:16:24
4	0:08:28:13	0:08:45:09
5	----	----
6	----	----
7	----	----
8	----	----
↓		

Suppression de plans de coupe

Suppression d'un plan de coupe

- (1) Appuyez sur ASSEMBLE pour afficher le menu ASSEMBLE.
 - (2) Tournez la molette de commande pour sélectionner DELETE et appuyez ensuite sur la molette de commande.
 - (3) Tournez la molette de commande pour sélectionner 1PGM DELETE et appuyez ensuite sur la molette de commande.
 - (4) Tournez la molette de commande pour sélectionner le plan de coupe que vous voulez supprimer et appuyez ensuite sur la molette de commande.
- Les points IN et OUT deviennent “-:--:-:--” et l'écran revient au menu ASSEMBLE.
 Pour supprimer d'autres plans de coupe, répétez les étapes 2, 3 et 4.

2

ASSEMBLE	▶▶	0:08:55:28
IN		OUT
4	0:08:28:13	0:08:45:09
MARK		
PROGRAM	LAP	
DELETE	0:00:17:03	
PREVIEW		TOTAL
EXECUTE		0:05:32:14
SET UP		
[ASSEMBLE]:END		

3

ASSEMBLE	▶▶	0:08:45:09
DELETE		
1PGM DELETE		
ALL CLEAR		
RETURN		
[ASSEMBLE]:END		

4

ASSEMBLE	▶▶	0:08:45:09
PROGRAM		
IN		OUT
1	0:01:18:24	0:02:27:03
2	0:02:52:21	0:04:45:17
3	0:05:02:08	0:07:16:24
4	0:08:28:06	0:08:45:09
5	-:--:-:--	-:--:-:--
6	-:--:-:--	-:--:-:--
7	-:--:-:--	-:--:-:--
8	-:--:-:--	-:--:-:--
↓		

Suppression de tous les plans de coupe

- (1) Appuyez sur ASSEMBLE pour afficher le menu ASSEMBLE.
 - (2) Tournez la molette de commande pour sélectionner DELETE et appuyez ensuite sur la molette de commande.
 - (3) Tournez la molette de commande pour sélectionner ALL CLEAR et appuyez ensuite sur la molette de commande.
 - (4) Tournez la molette de commande pour sélectionner ALL CLEAR et appuyez ensuite sur la molette de commande.
- Le menu ASSEMBLE apparaît.

2

ASSEMBLE	▶▶	0:08:55:28
IN		OUT
4	0:08:28:13	0:08:45:09
MARK		
PROGRAM	LAP	
DELETE	0:00:17:03	
PREVIEW		TOTAL
EXECUTE		0:05:32:14
SET UP		
[ASSEMBLE]:END		

3

ASSEMBLE	▶▶	0:08:45:09
DELETE		
1PGM DELETE		
ALL CLEAR		
RETURN		
[ASSEMBLE]:END		

4

ASSEMBLE	▶▶	0:08:45:09
CANCEL		
[ALL CLEAR]		
[ASSEMBLE]:END		

Löschen aller Szenen

- (1) Rufen Sie mit der Taste ASSEMBLE das Menü ASSEMBLE auf.
- (2) Wählen Sie mit dem Steuerregler die Option DELETE, und drücken Sie dann auf den Steuerregler.
- (3) Wählen Sie mit dem Steuerregler die Option ALL CLEAR, und drücken Sie dann auf den Steuerregler.
- (4) Wählen Sie mit dem Steuerregler die Option ALL CLEAR, und drücken Sie dann auf den Steuerregler.
 Das Menü ASSEMBLE erscheint.

Exécution du montage par assemblage

Ausführen des Assemble-Schnitts

Les plans de coupe sélectionnés sont automatiquement assemblés et enregistrés sur la cassette qui se trouve dans le magnéscope enregistreur.

- (1) Introduisez la cassette à enregistrer dans le magnéscope enregistreur et activez celui-ci en mode de pause d'enregistrement.
- (2) Appuyez sur ASSEMBLE pour afficher le menu ASSEMBLE.
- (3) Tournez la molette de commande pour sélectionner EXECUTE et appuyez ensuite sur la molette de commande.
L'écran EDITING vous invite à activer le magnéscope enregistreur en mode de pause d'enregistrement et à appuyer sur la molette de commande.
- (4) Appuyez sur la molette de commande.
Le montage par assemblage démarre.
Lorsqu'il est terminé, les deux magnétoscopes s'arrêtent automatiquement.

Die ausgewählten Szenen werden automatisch geschnitten und auf dem Band im Aufnahme-Videorecorder aufgezeichnet.

- (1) Legen Sie die zu bespielende Kassette in den Aufnahme-Videorecorder ein, und schalten Sie ihn in den Aufnahmepausemodus.
- (2) Rufen Sie mit der Taste ASSEMBLE das Menü ASSEMBLE auf.
- (3) Wählen Sie mit dem Steuerregler die Option EXECUTE, und drücken Sie dann auf den Steuerregler.
In der Anzeige EDITING erhalten Sie die Anweisung, den Aufnahme-Videorecorder in den Aufnahmepausemodus zu schalten und den Steuerregler zu drücken.
- (4) Drücken Sie auf den Steuerregler.
Der Assemble-Schnitt beginnt. Wenn der Vorgang abgeschlossen ist, stoppen beide Videorecorder automatisch.

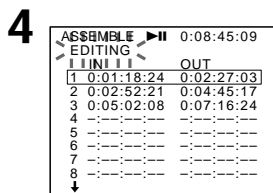
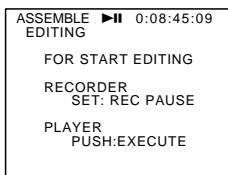
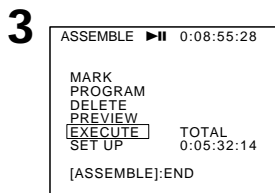

Cassettes utilisables et modes de lecture

Types de cassettes

Vous pouvez uniquement utiliser des minicassettes DV ^{Mini}**DV**. Vous ne pouvez pas utiliser d'autres cassettes **DV** DV, **8** 8 mm, **Hi8** Hi8, **VHS** VHS, **S-VHS** S-VHS, **VHSC** VHSC, **S-VHSC** S-VHSC ou **B** Betamax.

Nous conseillons l'utilisation de minicassettes DV dotées d'une mémoire de cassette.

Il existe deux types de minicassettes DV : avec mémoire de cassette et sans mémoire de cassette. Nous vous conseillons d'utiliser des cassettes dotées d'une mémoire de cassette. Une mémoire à circuit intégré est montée sur ce type de minicassettes DV. Ce magnéscope peut lire et écrire dans cette mémoire des données telles que les dates d'enregistrement, les titres, etc. Les cassettes dotées d'une mémoire de cassette sont identifiées par le symbole **CM** (Cassette Memory). Sony recommande l'utilisation de cassettes portant le symbole **CM** afin que vous puissiez exploiter pleinement les capacités de ce magnéscope.

Lecture de cassettes

Signal de protection des droits d'auteur

Sur ce magnéscope, vous ne pouvez pas reproduire une cassette comportant des signaux de contrôle de droits d'auteur pour la protection des données logicielles. Si vous essayez de reproduire une telle cassette, le message "COPY INHIBIT" ("copie interdite") s'affiche sur l'écran du téléviseur. Ce magnéscope n'enregistre pas les signaux de contrôle de droits d'auteur sur la cassette lorsqu'il l'enregistre.

Mode audio

Mode 12-bit : Le son original peut être enregistré sur la piste stéréo 1 et le nouveau son sur la piste stéréo 2 en 32 kHz. La balance entre les pistes stéréo 1 et stéréo 2 peut être réglée en sélectionnant AUDIO MIX dans le menu système en cours de lecture. Les deux sons peuvent être reproduits.

Mode 16-bit : Un nouveau son ne peut être enregistré mais le son original peut être enregistré en haute qualité. De plus, il peut également reproduire les sons enregistrés en 32 kHz, 44,1 kHz ou 48 kHz. Pendant la lecture d'une cassette enregistrée en mode 16-bit, l'indicateur 16BIT apparaît.

Geeignete Kassetten und Wiedergabemodi

Auswählen des Kassettentyps

Sie können ausschließlich ^{Mini}**DV** Mini-DV-Kassetten verwenden. Sie können keine anderen Kassetten - **DV** (DV), **8** (8 mm), **Hi8** (Hi8), **VHS** (VHS), **S-VHS** (S-VHS), **VHSC** (VHSC), **S-VHSC** (S-VHSC) oder **B** (Betamax) - verwenden.

Es empfiehlt sich, Mini-DV-Kassetten mit Kassettenspeicher zu verwenden.

Es gibt zwei Arten von Mini-DV-Kassetten: mit und ohne Kassettenspeicher. Es empfiehlt sich, eine Kassette mit Kassettenspeicher zu verwenden. Bei Mini-DV-Kassetten mit Kassettenspeicher werden die Daten in einem integrierten Schaltkreis gespeichert. Dieser Videorecorder kann Daten in diesem Speicher, wie z. B. Aufnahmedatum oder Titel, lesen und selbst schreiben. Kassetten mit Kassettenspeicher sind mit der Markierung **CM** (Kassettenspeicher) gekennzeichnet. Wir von Sony empfehlen, Kassetten mit der Markierung **CM** zu verwenden, um die Funktionen dieses Videorecorders umfassend nutzen zu können.

Bei der Wiedergabe

Copyright-Kontrollsignale

Mit diesem Videorecorder können Sie keine Kassette wiedergeben, die Copyright-Kontrollsignale zum Schutz von Software enthält. "COPY INHIBIT" erscheint auf dem Fernsehschirm, wenn Sie versuchen, eine solche Kassette wiederzugeben. Dieser Videorecorder zeichnet beim Aufnehmen keine Copyright-Kontrollsignale auf dem Band auf.

Tonmodus

12-Bit-Modus: Der Originalton kann auf Stereospur 1 aufgezeichnet werden, der zusätzliche Ton mit 32 kHz auf Stereospur 2. Die Balance zwischen Stereotonspur 1 und Stereotonspur 2 stellen Sie ein, indem Sie im Menüsystem während der Wiedergabe AUDIO MIX auswählen. Der Ton auf beiden Spuren kann gleichzeitig wiedergegeben werden.

16-Bit-Modus: Zusätzlichen Ton können Sie nicht aufnehmen, aber der Originalton wird mit hoher Qualität aufgezeichnet. Außerdem läßt sich Ton wiedergeben, der mit 32 kHz, 44,1 kHz oder 48 kHz aufgenommen wurde. Bei der Wiedergabe einer im 16-Bit-Modus aufgenommenen Kassette erscheint die Anzeige 16BIT.

Remarques sur les minicassettes DV

Pour éviter tout effacement accidentel

Faites glisser le taquet de la cassette de façon à ce que la portion rouge soit visible. [a]

Apposition d'une étiquette sur les minicassettes DV

Veillez à n'apposer une étiquette qu'à l'endroit illustré ci-dessous de façon à ne pas causer de dysfonctionnement du magnétoscope. [b]

Après avoir utilisé une minicassette DV

Rembobinez la cassette au début, glissez la cassette dans son boîtier et rangez celui-ci en position verticale.

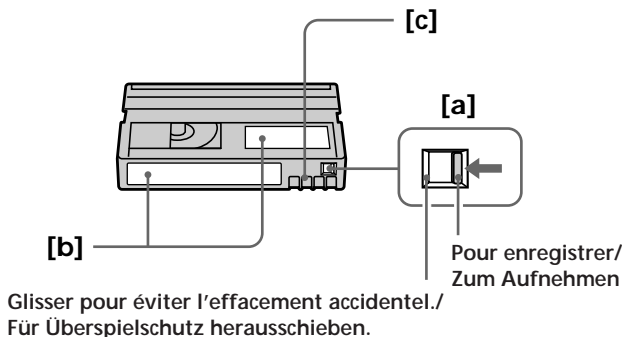

Remarque sur le connecteur plaqué or

Si le connecteur plaqué or des minicassettes DV est souillé ou poussiéreux, il se peut que vous ne puissiez pas exploiter les fonctions de mémoire de cassette. Dans ce cas, nettoyez le connecteur plaqué or à l'aide d'un coton-tige à peu près toutes les 10 éjections. [c]

Hinweise zur Mini-DV-Kassette

So verhindern Sie das versehentliche Löschen von Aufnahmen

Schieben Sie die Überspielschutzlasche an der Kassette heraus, so daß die rote Markierung zu sehen ist. [a]

Anbringen eines Aufklebers auf der Mini-DV-Kassette

Achten Sie darauf, einen Aufkleber nur an der unten abgebildeten Stelle anzubringen. Andernfalls kann es beim Videorecorder zu Fehlfunktionen kommen. [b]

Nach dem Abspielen der Mini-DV-Kassette

Spulen Sie die Kassette an den Anfang zurück, stecken Sie sie in ihre Hülle, und bewahren Sie sie in aufrechter Position auf.

Hinweis zum vergoldeten Anschluß

Wenn der vergoldete Anschluß der Mini-DV-Kassette staubig oder verschmutzt ist, können Sie die Funktionen, für die der Kassettenspeicher erforderlich ist, nicht ausführen. Reinigen Sie den vergoldeten Anschluß etwa nach jedem zehnten Auswerfen der Kassette mit einem Wattestäbchen. [c]

Charge de la pile au vanadium-lithium du magnétoscope

Votre magnétoscope est fourni avec une pile au vanadium-lithium installée qui assure la sauvegarde des réglages de menu, quel que soit le réglage du commutateur POWER. La pile au vanadium-lithium est chargée en permanence tant que vous utilisez le magnétoscope. Elle se décharge cependant de manière progressive si vous n'utilisez pas le magnétoscope. Elle sera complètement déchargée après environ 6 mois de non-utilisation totale du magnétoscope. Même si elle n'est pas chargée, la pile au vanadium-lithium n'affecte pas le fonctionnement du magnétoscope. Pour sauvegarder les réglages de menu, chargez la pile si elle est déchargée. Voici les méthodes de charge à votre disposition :

- Raccordez le magnétoscope à une prise murale au moyen de l'adaptateur/chargeur CA fourni et laissez le magnétoscope avec le commutateur POWER en position d'arrêt pendant au moins 24 heures.
- Installez la batterie complètement chargée sur le magnétoscope et laissez-le avec commutateur POWER en position d'arrêt pendant au moins 24 heures.

Laden des Vanadium-Lithium-Akkus im Videorecorder

Der Videorecorder wird mit einem installierten Vanadium-Lithium-Akku geliefert, mit dessen Hilfe die Menüeinstellungen unabhängig von der Einstellung des Schalters POWER gespeichert bleiben. Der Vanadium-Lithium-Akku ist immer geladen, solange Sie den Videorecorder regelmäßig benutzen. Er entlädt sich jedoch allmählich, wenn Sie den Videorecorder nicht benutzen. Nach etwa einem 6 Monate ist er vollständig entladen, wenn Sie den Videorecorder in dieser Zeit gar nicht verwendet haben. Auch wenn der Vanadium-Lithium-Akku entladen ist, können Sie den Videorecorder problemlos benutzen. Damit die Menüeinstellungen gespeichert bleiben, laden Sie

- den Akku, wenn er sich entladen hat. Dazu stehen Ihnen zwei Möglichkeiten zur Verfügung:
- Schließen Sie den Videorecorder mit dem mitgelieferten Netzteil/Ladegerät an das Stromnetz an, und lassen Sie ihn bei ausgeschaltetem Schalter POWER über 24 Stunden stehen.
- Bringen Sie den vollständig geladenen InfoLITHIUM-Akku am Videorecorder an, und lassen Sie den Videorecorder bei ausgeschaltetem Schalter POWER über 24 Stunden stehen.

Réglage de la date et de l'heure

Neueinstellen von Datum und Uhrzeit

La date et l'heure sont réglés par défaut en vue de l'expédition. Lors de la mise en service de votre magnéscope, réglez la date et l'heure selon votre fuseau horaire. Si vous n'utilisez pas le magnéscope pendant environ 6 mois, il se peut que les réglages de la date et de l'heure soient effacés (des tirets s'affichent en lieu et place) parce que la pile au vanadium-lithium installée dans votre magnéscope s'est déchargée. Dans ce cas, chargez d'abord la pile au vanadium-lithium et réglez ensuite la date et l'heure.

- (1) Mettez le commutateur POWER sur ON.
- (2) Appuyez sur MENU pour afficher le menu.
- (3) Tournez la molette de commande pour sélectionner CLOCK SET et appuyez ensuite sur la molette de commande.
- (4) Tournez la molette de commande pour régler l'année et appuyez ensuite sur la molette de commande.
- (5) Réglez le mois, le jour, l'heure et les minutes en tournant et en appuyant sur la molette de commande.
- (6) Appuyez sur MENU pour désactiver le menu.

Datum und Uhrzeit werden werkseitig eingestellt. Stellen Sie die Uhrzeit auf die Uhrzeit in Ihrem Land ein. Wenn Sie den Videorecorder jedoch etwa 6 Monate lang nicht benutzen, sind Datum und Uhrzeit möglicherweise nicht mehr eingestellt (Striche werden angezeigt), da sich der Vanadium-Lithium-Akku im Videorecorder entladen hat. Laden Sie in diesem Fall zuerst den Vanadium-Lithium-Akku auf, und stellen Sie dann Datum und Uhrzeit neu ein.

- (1) Stellen Sie den Schalter POWER auf ON.
- (2) Rufen Sie mit MENU das Menü auf.
- (3) Wählen Sie mit dem Steuerregler CLOCK SET, und drücken Sie auf den Steuerregler.
- (4) Stellen Sie mit dem Steuerregler das Jahr ein, und drücken Sie dann auf den Steuerregler.
- (5) Stellen Sie durch Drehen und Drücken des Steuerreglers Monat, Tag, Stunden und Minuten ein.
- (6) Blenden Sie mit MENU das Menü wieder aus.

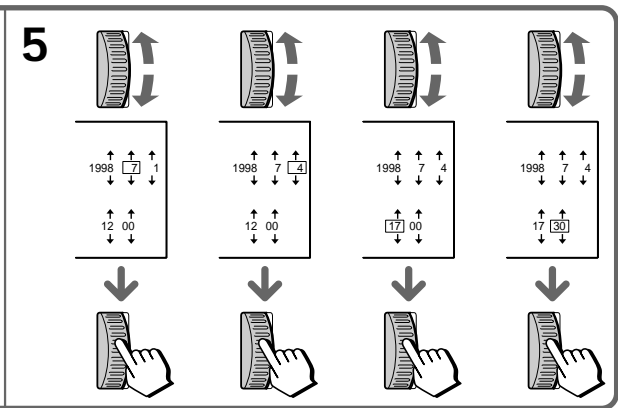
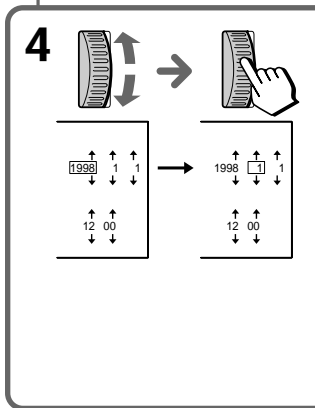
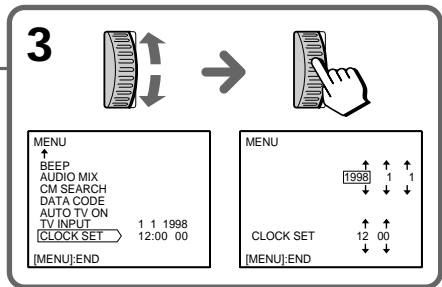
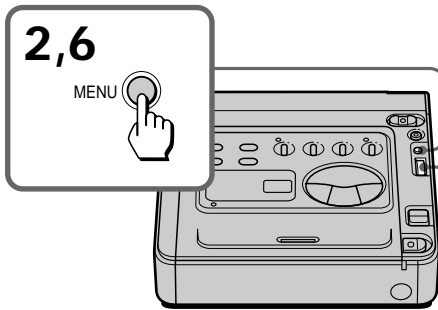

Pour corriger le réglage de la date et de l'heure

Répétez les étapes 2 à 6.

L'indication de l'année change selon la séquence suivante :

→ 1998 → 1999 → 2000 → 2029 →

Remarque sur l'indication de l'heure

L'horloge interne de ce magnétoscope fonctionne suivant un cycle de 24 heures.

So korrigieren Sie Datum und Uhrzeit

Gehen Sie wie in Schritt 2 bis 6 erläutert vor.

Die Jahresanzeige wechselt folgendermaßen:

→ 1998 → 1999 → 2000 → 2029 →

Hinweis zur Uhrzeitanzeige

Die Uhrzeit der internen Uhr dieses Videorecorders wird im 24-Stunden-Format angezeigt.

Remarques sur la batterie "InfoLITHIUM"

Batterie "InfoLITHIUM"

Une batterie "InfoLITHIUM" est une batterie au lithium qui peut échanger des données avec un appareil vidéo compatible sur sa consommation d'électricité.

Sony recommande l'utilisation d'une batterie "InfoLITHIUM" avec les appareils vidéo identifiés par le logo  InfoLITHIUM.

Si vous utilisez une batterie de ce type avec un appareil vidéo portant le logo  InfoLITHIUM, l'appareil vidéo indique la charge résiduelle de la batterie en minutes.* Mais si vous utilisez une batterie de ce type avec un appareil vidéo qui ne porte pas ce logo, le charge résiduelle de la batterie ne sera pas indiquée en minutes.

* L'indication peut manquer de précision en fonction des conditions d'utilisation de l'appareil.

Affichage de la consommation d'électricité

La consommation d'électricité du magnétoscope varie suivant les conditions d'utilisation. Tout en vérifiant les conditions d'utilisation du magnétoscope, la batterie "InfoLITHIUM" mesure la consommation d'électricité et calcule la charge résiduelle de la batterie. Si les conditions d'utilisation changent de façon de façon radicale, la charge résiduelle indiquée peut diminuer ou augmenter brusquement de plus de 2 minutes. Même si l'autonomie résiduelle affichée est de 5 à 10 minutes, il se peut que l'indicateur  se mette également à clignoter dans certaines conditions d'utilisation.

Hinweise zum "InfoLITHIUM"-Akku

"InfoLITHIUM"-Akku

Ein "InfoLITHIUM"-Akku ist ein Lithium-Akku, der Informationen über seinen Ladezustand an kompatible Videogeräte übermitteln kann.

Wir von Sony empfehlen, den "InfoLITHIUM"-Akku in Videogeräten mit der Markierung  InfoLITHIUM zu verwenden.



Wenn Sie diesen Akku in einem Videogerät mit der Markierung  InfoLITHIUM einsetzen, zeigt das Videogerät die verbleibende Betriebsdauer des Akkus in Minuten an.* Wenn Sie ihn jedoch mit einem Videogerät ohne diese Markierung verwenden, wird diese Angabe nicht angezeigt.

* Je nach Zustand und Umgebungsbedingungen, in denen das Gerät eingesetzt wird, ist die Anzeige möglicherweise nicht ganz präzise.

Wie wird die Restladung angezeigt?



Die Leistungsaufnahme des Videorecorders hängt von seinem Gebrauch ab. Der "InfoLITHIUM"-Akku überprüft die Betriebsbedingungen des Videorecorders, mißt den Stromverbrauch und errechnet auf dieser Grundlage die restliche Betriebsdauer. Wenn sich die Betriebsbedingungen jedoch sehr stark ändern, kann die angezeigte restliche Betriebsdauer plötzlich um mehr als 2 Minuten länger oder kürzer werden. Auch wenn als restliche Betriebsdauer 5 bis 10 Minuten angezeigt werden, kann unter bestimmten Bedingungen die Anzeige  blinken.

Pour obtenir une indication plus précise de la charge résiduelle



- Si l'indication semble incorrecte, déchargez la batterie et rechargez-la ensuite complètement (charge complète ¹⁾). Il est à remarquer que si vous avez utilisé longtemps la batterie dans un environnement chaud ou froid, ou si vous avez effectué plusieurs charges consécutives, il se peut que la batterie n'indique pas une durée correcte même au terme d'une charge complète.
- Après que vous avez utilisé la batterie "InfoLITHIUM" avec un appareil qui ne porte pas le logo  InfoLITHIUM, n'oubliez pas de décharger la batterie sur l'appareil portant le logo  InfoLITHIUM et de la charger ensuite complètement.

Pourquoi l'indication de charge résiduelle ne correspond pas à l'autonomie de la batterie spécifiée dans le mode d'emploi

L'autonomie de la batterie est affectée par la température ambiante et les conditions d'utilisation. Par exemple, l'autonomie de la batterie est fortement réduite dans un environnement froid. L'autonomie de la batterie spécifiée dans le mode d'emploi est mesurée avec une batterie complètement chargée (ou à charge normale ²⁾) utilisée sous une température de 25 °C (77 °F). Comme la température ambiante et les conditions d'utilisation de votre magnéscope sont différentes, la charge résiduelle de la batterie ne correspond pas à l'autonomie spécifiée dans le mode d'emploi.



- ¹⁾ Charge complète: charge jusqu'à ce que le témoin CHARGE de l'adaptateur/chargeur CA s'éteigne et le repère de batterie affiche .
- ²⁾ Charge normale: charge jusqu'à ce que le repère de batterie de l'adaptateur/chargeur CA affiche .

So können Sie die restliche Betriebsdauer genauer anzeigen lassen

- Wenn Sie den Eindruck haben, daß die Anzeige nicht korrekt ist, benutzen Sie den Videorecorder, bis der Akku ganz leer ist, und laden Sie ihn dann vollständig auf (vollständige Ladung¹⁾). Beachten Sie bitte, daß die Betriebsdauer auch nach dem vollständigen Aufladen möglicherweise nicht korrekt angezeigt wird, wenn Sie den Akku längere Zeit bei großer Hitze oder Kälte benutzt haben oder ihn bereits sehr oft aufgeladen haben.
- Wenn Sie den "InfoLITHIUM"-Akku mit einem Gerät benutzt haben, das nicht über die  InfoLITHIUM-Markierung verfügt, benutzen Sie den Akku mit einem Gerät mit  InfoLITHIUM-Markierung, bis er vollständig leer ist, und laden Sie ihn dann wieder vollständig auf.

Warum entspricht die angezeigte restliche Betriebsdauer nicht der Betriebsdauer des Akkus, die in der Bedienungsanleitung angegeben ist?

Die Betriebsdauer des Akkus hängt unter anderem auch von den Umgebungsbedingungen, zum Beispiel der Temperatur, ab. Sie verkürzt sich erheblich in einer kalten Umgebung. Die Betriebsdauer des Akkus, die in der Bedienungsanleitung angegeben ist, wird mit einem vollständig geladenen oder normal geladenen²⁾ Akku bei 25 °C gemessen. Da die Umgebungstemperatur und die sonstigen Bedingungen beim tatsächlichen Einsatz des Geräts von diesen Testbedingungen abweichen, entspricht die angezeigte restliche Betriebsdauer nicht der Aufnahmedauer für ununterbrochene Aufnahmen, die in der Bedienungsanleitung angegeben ist.

- ¹⁾ Vollständiges Aufladen: Der Akku wird so lange aufgeladen, bis die Anzeige CHARGE des Netzteils/Ladegeräts erlischt und die Restladungsanzeige  erscheint.
- ²⁾ Normales Aufladen: Der Akku wird so lange aufgeladen, bis im LCD-Display des Netzteils/Ladegeräts die Restladungsanzeige  erscheint.

Condensation

Si le magnéscope est transporté directement d'un endroit froid dans un endroit chaud, de l'humidité risque de se condenser à l'intérieur du magnéscope, sur la surface de la bande magnétique ou encore sur le tambour. Si c'est le cas, la bande magnétique risque d'adhérer au tambour et d'être endommagée, en conséquence de quoi le magnéscope peut présenter des défaillances. Le magnéscope est donc équipé de capteurs d'humidité pour prévenir de tels dommages. Il convient néanmoins de prendre les précautions suivantes.

A l'intérieur du magnéscope

Si de l'humidité s'est condensée à l'intérieur du magnéscope, le vibreur retentit et le témoin CAUTION se met à clignoter. Si cela se produit, seule la fonction d'éjection de la cassette reste opérationnelle. Ouvrez le compartiment à cassette, mettez le magnéscope hors tension et laissez-le pendant environ une heure. Si une cassette se trouve à l'intérieur du magnéscope, éjectez la cassette, mettez le magnéscope hors tension et laissez-le également pendant environ une heure.

Comment éviter la condensation d'humidité

Lorsque vous transportez le magnéscope d'un endroit froid dans un endroit chaud, placez-le dans un sac en plastique et laissez-le tel quel pendant un certain temps pour qu'il s'adapte aux conditions ambiantes.

- (1) Placez le magnéscope dans un sac en plastique que vous refermez hermétiquement.
- (2) Retirez le magnéscope du sac quand la température à l'intérieur du sac a atteint la température ambiante (après environ une heure).

Feuchtigkeitskondensation

Wird der Videorecorder direkt von einem kalten an einen warmen Ort gebracht, kann sich im Gerät, auf dem Band oder auf der Kopftrommel Feuchtigkeit niederschlagen. In diesem Fall kann das Band an der Kopftrommel festkleben und beschädigt werden, oder der Videorecorder funktioniert nicht mehr korrekt. Um solche Schäden zu vermeiden, ist der Videorecorder mit Feuchtigkeitssensoren ausgestattet. Beachten Sie dazu bitte folgende Hinweise.

Feuchtigkeit im Videorecorder

Wenn sich im Videorecorder Feuchtigkeit niedergeschlagen hat, ertönt der Signalton, und die Anzeige CAUTION blinkt. In diesem Fall sind alle Funktionen deaktiviert. Sie können nur noch die Kassette auswerfen lassen. Öffnen Sie das Kassettenfach, schalten Sie den Videorecorder aus, und lassen Sie ihn etwa eine Stunde lang stehen. Wenn eine Kassette in den Videorecorder eingelegt ist, lassen Sie sie auswerfen, schalten Sie den Videorecorder aus, und lassen Sie auch die Kassette etwa 1 Stunde lang liegen.

So verhindern Sie Feuchtigkeitskondensation

Wenn Sie den Videorecorder von einem kalten an einen warmen Ort bringen wollen, stecken Sie ihn in eine Plastiktüte, und warten Sie eine gewisse Zeit lang, bis er Raumtemperatur angenommen hat.

- (1) Achten Sie darauf, die Plastiktüte mit dem Videorecorder darin gut zu verschließen.
- (2) Nehmen Sie den Videorecorder aus der Tüte heraus, sobald die Lufttemperatur in der Tüte der Umgebungstemperatur entspricht. Das dauert etwa eine Stunde.

Nettoyage des têtes vidéo

Pour garantir un enregistrement normal et des images claires et nettes, nettoyez les têtes vidéo. Les têtes vidéo sont encrassées lorsque :

- des parasites à motif en mosaïque apparaissent dans l'image de lecture;
- les images de lecture ne sont plus animées;
- les images de lecture sont à peine visibles;
- aucune image de lecture n'apparaît;



ou
ou



Si vous observez le phénomène [a] ou [b], nettoyez les têtes vidéo à l'aide de la cassette de nettoyage DVM12CL Sony (non fournie). Vérifiez ensuite l'image. Si le problème ci-dessus persiste, répétez le nettoyage. (Ne répétez pas le nettoyage plus de 5 fois d'affilée.)

Remarque

Si la cassette de nettoyage DVM12CL (non fournie) n'est pas disponible dans votre zone géographique, consultez votre revendeur Sony.

Reinigen der Videoköpfe

Um bei Aufnahme und Wiedergabe eine optimale Bildqualität sicherzustellen, sollten Sie die Videoköpfe bei Bedarf reinigen. Die Videoköpfe sind wahrscheinlich verschmutzt, wenn:

- mosaikartige Bildstörungen auf dem Wiedergabebild erscheinen.
- das Wiedergabebild sich nicht bewegt.
- das Wiedergabebild kaum sichtbar ist.
- das Wiedergabebild nicht erscheint.

[a]

[b]

Im Fall von [a] oder [b] reinigen Sie die Videoköpfe mit der Reinigungskassette DVM12CL von Sony (nicht mitgeliefert). Überprüfen Sie danach die Bildqualität, und wiederholen Sie den Reinigungsvorgang, wenn das Bild noch immer gestört ist. Mehr als 5mal hintereinander dürfen Sie die Reinigung jedoch nicht durchführen.

Hinweis

Wenn die Reinigungskassette DVM12CL (nicht mitgeliefert) bei Ihnen nicht erhältlich ist, wenden Sie sich bitte an Ihren Sony-Händler.

Précautions

Fonctionnement

- Faites fonctionner le magnéscope sur une tension de 8,4 V (adaptateur/chargeur CA) ou 7,2 V (batterie).
- Si quoi que ce soit venait à pénétrer dans le châssis, débranchez le magnéscope et faites-le vérifier par le revendeur Sony avant de le remettre en service.
- Évitez les manipulations brutales et les chocs mécaniques.
- Laissez le commutateur POWER sur OFF lorsque vous n'utilisez pas le magnéscope.
- N'enveloppez pas le magnéscope avant de l'utiliser, car vous risquez de provoquer une surchauffe interne.
- Gardez le magnéscope à l'écart des puissants champs magnétiques et des vibrations mécaniques.

Manipulation des cassettes

N'introduisez rien dans les petits orifices à l'arrière des cassettes. Ces orifices servent à l'identification du type de cassette, de l'épaisseur de la bande magnétique et à contrôler si le taquet de protection contre l'enregistrement est engagé ou non.

Entretien

- Si vous prévoyez de ne pas utiliser le magnéscope pendant une période prolongée, déconnectez la source d'alimentation et retirez la cassette. A intervalles réguliers, mettez le magnéscope sous tension et actionnez la lecture d'une cassette pendant environ 3 minutes.
- Nettoyez le châssis du magnéscope à l'aide d'un chiffon doux et sec ou d'un chiffon doux légèrement imprégné d'une solution détergente neutre. N'utilisez aucun type de solvant, qui risquerait d'en ternir le fini.
- Veillez à ce que du sable ne pénètre pas à l'intérieur du magnéscope. Si vous utilisez le magnéscope à la plage ou dans un endroit poussiéreux, protégez-le contre le sable ou la poussière. Le sable et la poussière risquent en effet de provoquer des dysfonctionnements qui s'avéreront dans certains cas irréparables.

Sicherheitsmaßnahmen

Betrieb des Videorecorders

- Betreiben Sie den Videorecorder mit einem Netzteil/Ladegerät (8,4 V) oder einem Akku (7,2 V).
- Sollten Fremdkörper oder Flüssigkeiten in das Gerät gelangen, trennen Sie es von der Netzsteckdose, und lassen Sie es von Ihrem Sony-Händler überprüfen, bevor Sie es wieder benutzen.
- Behandeln Sie den Videorecorder pfleglich, und schützen Sie ihn vor Stößen.
- Achten Sie darauf, daß der Schalter POWER auf OFF steht, wenn Sie den Videorecorder nicht benutzen.
- Wickeln Sie den Videorecorder während des Betriebs nicht in Tücher etc. ein. Dies könnte zu einem Wärmestau im Gerät führen.
- Halten Sie den Videorecorder von starken Magnetfeldern oder mechanischen Vibrationen fern.

Umgang mit Kassetten

Führen Sie keine Gegenstände in die kleinen Aussparungen an der Rückseite einer Kassette ein. Anhand dieser Aussparungen kann das Gerät den Bandtyp, die Bandstärke und die Einstellung der Überspielschutzlasche erkennen.

Pflege des Videorecorders

- Wenn Sie den Videorecorder längere Zeit nicht benutzen wollen, trennen Sie ihn von der Stromquelle, und nehmen Sie die Kassette heraus. Schalten Sie ihn dann von Zeit zu Zeit ein, und spielen Sie etwa 3 Minuten lang eine Kassette ab.
- Reinigen Sie das Gehäuse des Geräts mit einem weichen, trockenen Tuch oder einem weichen Tuch, das Sie leicht mit einem milden Reinigungsmittel angefeuchtet haben. Verwenden Sie keine Lösungsmittel. Diese könnten die Oberfläche angreifen.
- Lassen Sie keinen Sand in den Videorecorder gelangen. Wenn Sie den Videorecorder an einem Sandstrand oder an einem staubigen Ort benutzen, schützen Sie ihn vor Sand und Staub. Andernfalls kann es zu Fehlfunktionen kommen, oder das Gerät kann irreparabel beschädigt werden.

Adaptateur/chargeur CA

Charge

- Utilisez uniquement une batterie ion lithium.
- Durant la charge, placez la batterie sur une surface plane à l'abri des vibrations.
- La batterie s'échauffe pendant la charge. C'est normal.

Autres

- Débranchez l'adaptateur/chargeur CA de la prise murale si vous prévoyez de ne pas l'utiliser pendant une période prolongée. Pour débrancher le cordon d'alimentation, saisissez la fiche; ne tirez jamais sur le cordon proprement dit.
- Ne faites pas fonctionner l'adaptateur/chargeur CA avec un cordon endommagé ou après qu'il est tombé ou a été endommagé.
- Ne pliez pas le cordon d'alimentation à l'excès et ne posez pas d'objets lourds dessus. Vous risquez sinon d'endommager le cordon d'alimentation et de provoquer un incendie ou une décharge électrique.
- Veillez à ce qu'aucun objet métallique n'entre en contact avec les éléments en métal de la plaquette de connexion. Si cela se produit, un court-circuit risque de se produire et l'adaptateur/chargeur CA de subir des dommages.
- Veillez à ce que les contacts métalliques restent toujours propres.
- Ne démontez pas l'adaptateur/chargeur CA.
- Ne soumettez pas l'adaptateur/chargeur CA à des chocs mécaniques et ne le laissez pas tomber.
- En cours d'utilisation, et plus particulièrement pendant un cycle de charge, gardez l'adaptateur/chargeur CA à l'écart des récepteurs AM et des appareils vidéo parce qu'il perturbe la réception AM et le fonctionnement vidéo.
- L'adaptateur/chargeur CA s'échauffe en cours d'utilisation. C'est normal.
- Ne placez pas l'adaptateur/chargeur CA dans des endroits:
 - extrêmement chauds ou froids;
 - poussiéreux ou sales;
 - très humides;
 - soumis à des vibrations.

En cas de difficulté, débranchez l'appareil et consultez votre revendeur Sony.

Hinweise zum Netzteil/Ladegerät

Laden eines Akkus

- Mit diesem Gerät kann ausschließlich ein Lithium-Ionen-Akku aufgeladen werden.
- Legen Sie den Akku zum Laden auf eine ebene, vibrationsfreie Oberfläche.
- Beim Laden erhitzt sich der Akku. Dabei handelt es sich nicht um eine Fehlfunktion.

Sonstiges

- Trennen Sie das Netzteil/Ladegerät vom Netzstrom, wenn Sie es längere Zeit nicht benutzen wollen. Ziehen Sie dabei immer am Stecker, niemals am Kabel.
- Benutzen Sie das Netzteil/Ladegerät nicht mit einem beschädigten Netzkabel und nicht, wenn das Netzteil/Ladegerät fallengelassen oder beschädigt wurde.
- Knicken Sie das Netzkabel nicht, und legen Sie keine schweren Gegenstände darauf. Dadurch könnte das Netzkabel beschädigt werden, und es besteht die Gefahr eines Brandes oder eines elektrischen Schlags.
- Achten Sie darauf, daß keine Metallgegenstände mit den Metallteilen der Verbindungsplatte in Berührung kommen. Andernfalls kann es zu einem Kurzschluß kommen, und das Netzteil/Ladegerät könnte beschädigt werden.
- Halten Sie die Metallkontakte sauber.
- Zerlegen Sie das Netzteil/Ladegerät nicht.
- Setzen Sie das Gerät keinen mechanischen Erschütterungen aus, und lassen Sie es nicht fallen.
- Während Sie das Netzteil/Ladegerät benutzen, insbesondere während des Ladens, halten Sie es von AM-Empfängern und Videogeräten fern. Andernfalls kann der AM-Empfang oder die Funktion der Videogeräte gestört werden.
- Das Gerät erwärmt sich während des Betriebs. Dabei handelt es sich nicht um eine Fehlfunktion.
- Stellen Sie das Netzteil/Ladegerät nicht an einen Ort, an dem es folgenden Bedingungen ausgesetzt ist:
 - extremen Temperaturen
 - Staub oder Schmutz
 - hoher Luftfeuchtigkeit
 - Vibrationen

Sollte am Gerät ein Problem auftreten, trennen Sie das Gerät von der Stromquelle, und wenden Sie sich an Ihren Sony-Händler.

Utilisation de votre magnétoscope à l'étranger

Chaque pays ou zone géographique possède un réseau de distribution d'électricité propre et applique des systèmes couleur de télévision spécifiques. Avant d'employer votre magnétoscope à l'étranger, vérifiez les points suivants.

Sources d'alimentation

Vous pouvez utiliser votre magnétoscope avec l'adaptateur/chargeur CA fourni dans tous les pays appliquant une tension secteur comprise entre 100 et 240 V CA, 50/60 Hz.

Différences de systèmes couleur

Ce magnétoscope fonctionne suivant le système PAL. Si vous souhaitez visualiser l'image de lecture sur l'écran d'un téléviseur, celui-ci doit également fonctionner suivant le système PAL. Consultez la liste suivante.

Système PAL

Allemagne, Australie, Autriche, Belgique, Chine, Danemark, Espagne, Finlande, Grande-Bretagne, Hongkong, Italie, Koweït, Malaysia, Norvège, Nouvelle-Zélande, Pays-Bas, Portugal, Singapour, république de Slovaquie, république Tchèque, Suède, Suisse, Thaïlande, etc.

Système PAL-M

Brésil

Système PAL-N

Argentine, Paraguay, Uruguay

Système NTSC

Amérique centrale, îles Bahamas, Bolivie, Canada, Chili, Colombie, Corée, Equateur, Etats-Unis, Jamaïque, Japon, Mexique, Pérou, Surinam, Taïwan, Philippines, Venezuela, etc.

Système SECAM

Bulgarie, France, Guyane, Hongrie, Iran, Iraq, Monaco, Pologne, Russie, Ukraine, etc.

Benutzen des Videorecorders im Ausland

In den verschiedenen Ländern und Regionen gelten unterschiedliche Standards bei der Stromversorgung und unterschiedliche Farbfernsehensysteme. Wenn Sie Ihren Videorecorder im Ausland einsetzen wollen, überprüfen Sie zuvor folgendes:

Stromquellen

Mit dem mitgelieferten Netzteil/Ladegerät können Sie den Videorecorder in allen Ländern und Regionen verwenden, die eine Stromversorgung mit 100 V bis 240 V Wechselstrom und 50/60 Hz anbieten.

Die Farbfernsehensysteme der verschiedenen Länder

Dieser Videorecorder ist ein PAL-Gerät. Wenn die Wiedergabe auf dem Bildschirm eines Fernsehgeräts erfolgen soll, muß es sich um ein PAL-Gerät handeln.

Sie finden die Fernsehensysteme in der folgenden Liste.

Länder mit PAL-System

Australien, Belgien, China, Dänemark, Deutschland, Finnland, Großbritannien, Holland, Hongkong, Italien, Kuwait, Malaysia, Neuseeland, Norwegen, Österreich, Portugal, Schweden, Schweiz, Singapur, Slowakische Republik, Spanien, Thailand, Tschechische Republik etc.

Land mit PAL-M-System

Brasilien

Länder mit PAL-N-System

Argentinien, Paraguay, Uruguay

Länder mit NTSC-System

Bahamas, Bolivien, Chile, Ecuador, Jamaika, Japan, Kanada, Kolumbien, Korea, Mexiko, mittelamerikanische Länder, Peru, Philippinen, Surinam, Taïwan, USA, Venezuela etc.

Länder mit SECAM-System

Bulgarien, Frankreich, Guyana, Irak, Iran, Monaco, Polen, Rußland, Ukraine, Ungarn etc.



Si vous rencontrez des problèmes dans le cadre de l'utilisation de votre magnétoSCOPE, consultez le guide de dépannage suivant pour tenter de remédier aux problèmes survenus. Si les difficultés persistent, déconnectez la source d'alimentation et consultez votre revendeur Sony ou un centre de service après-vente Sony agréé.

MagnétoSCOPE

Alimentation

Symptômes	Cause et/ou mesures correctives
Le magnétoSCOPE ne se met pas sous tension.	<ul style="list-style-type: none"> • L'adaptateur/chargeur CA n'est pas raccordé à une prise murale. → Branchez l'adaptateur/chargeur CA sur une prise murale. (p. 8) • La batterie n'est pas installée. → Installez la batterie. (p. 17) • La batterie est à plat. → Utilisez une batterie chargée. (p. 17)
La batterie se décharge rapidement.	<ul style="list-style-type: none"> • La température est trop basse. (p. 64) • La batterie n'a pas été chargée complètement. → Chargez à nouveau la batterie. (p. 17) • La batterie est complètement à plat et ne peut être chargée. → Utilisez une autre batterie. (p. 16)

Fonctionnement

Symptômes	Cause et/ou mesures correctives
La bande magnétique ne défile pas lorsque vous appuyez sur l'une des touches de défilement de la bande.	<ul style="list-style-type: none"> • Le commutateur POWER est réglé sur OFF. → Réglez-le sur ON. (p. 10) • La cassette est arrivée en fin de bande. → Rembobinez la cassette ou utilisez-en une nouvelle. (p. 10)
La cassette ne démarre pas.	<ul style="list-style-type: none"> • La bande magnétique adhère au tambour. → Ejecte la cassette. (p. 9) • La cassette est arrivée en fin de bande. → Rembobinez la cassette ou utilisez-en une nouvelle. (p. 10) • Le taquet de la cassette laisse apparaître la portion rouge. → Utilisez une nouvelle cassette ou faites coulisser le taquet. (p. 9)
Impossible de retirer la cassette de son support.	<ul style="list-style-type: none"> • L'adaptateur/chargeur CA n'est pas raccordé à une prise murale. → Branchez l'adaptateur/chargeur CA sur une prise murale. (p. 8) • La batterie est à plat. → Utilisez une batterie chargée ou l'adaptateur/chargeur CA. (p. 8, 17)
Les indicateurs  et  clignotent et seule la fonction d'éjection reste opérationnelle.	<ul style="list-style-type: none"> • De l'humidité s'est condensée. → Retirez la cassette et laissez le magnétoSCOPE pendant au moins 1 heure. (p. 65)
"CLOCK SET" s'affiche lorsque vous mettez le magnétoSCOPE sous tension.	<ul style="list-style-type: none"> • Réglez la date et l'heure. (p. 61)

Fonctionnement

Symptômes	Cause et/ou mesures correctives
Pas de son ou seule un faible son est audible pendant la lecture d'une cassette.	<ul style="list-style-type: none"> • La cassette stéréo est reproduite avec HiFi SOUND réglé sur 2 dans le menu système. → Réglez-le sur STEREO. (p. 13) • Le volume est au minimum. → Appuyez sur VOLUME +. (p. 10) • AUDIO MIX est réglé sur le côté ST2 dans le menu système. → Réglez AUDIO MIX dans le menu système (p. 20).
Le nouveau son ajouté sur la cassette enregistrée n'est pas audible.	<ul style="list-style-type: none"> • AUDIO MIX est réglé sur le côté ST1 dans le menu système. → Réglez AUDIO MIX dans le menu système (p. 20).
Le titre n'est pas affiché.	<ul style="list-style-type: none"> • TITLE DSPL est réglé sur OFF dans le menu système. → Réglez-le sur ON dans le menu système. (p. 20)
Le titre n'est pas enregistré.	<ul style="list-style-type: none"> • La cassette n'a pas de mémoire de cassette. → Utilisez une cassette dotée d'une mémoire de cassette. (p. 38) • La mémoire de cassette est saturée. → Effacez un autre titre. (p. 41) • La cassette est protégée contre tout effacement accidentel. → Faites glisser le taquet de protection de façon à dissimuler la portion rouge. (p. 9) • Rien n'a été enregistré dans cette section de la cassette. → Incrustez le titre à la position d'enregistrement. (p. 40)
L'étiquette de la cassette n'est pas enregistrée.	<ul style="list-style-type: none"> • La cassette n'a pas de mémoire de cassette. → Utilisez une cassette dotée d'une mémoire de cassette. (p. 44) • La mémoire de cassette est saturée. → Effacez certains titres. (p. 41) • La cassette est protégée contre tout effacement accidentel. → Faites glisser le taquet de protection de façon à dissimuler la portion rouge. (p. 9)
L'affichage de la date enregistrée, de la fonction de recherche de date est inopérant.	<ul style="list-style-type: none"> • La cassette n'a pas de mémoire de cassette. → Utilisez une cassette dotée d'une mémoire de cassette. (p. 23) • CM SEARCH est réglé sur OFF dans le menu système. → Réglez-le sur ON. (p. 23)
La fonction de recherche de titre est inopérante.	<ul style="list-style-type: none"> • La cassette n'a pas de mémoire de cassette. → Utilisez une cassette dotée d'une mémoire de cassette. (p. 25) • CM SEARCH est réglé sur OFF dans le menu système. → Réglez-le sur ON. (p. 25) • Il n'y a pas de titre sur la cassette. → Incrustez des titres. (p. 38)
L'indicateur CIH n'apparaît pas lorsque vous utilisez une cassette dotée d'une mémoire de cassette.	<ul style="list-style-type: none"> • Le connecteur plaqué or de la cassette est encrassé ou poussiéreux. → Nettoyez le connecteur plaqué or. (p. 59)

(suite page suivante)

Image

Symptômes	Cause et/ou mesures correctives
L'image est "neigeuse" ou n'apparaît pas.	<ul style="list-style-type: none"> Les têtes vidéo sont peut-être encrassées. → Nettoyez les têtes au moyen d'une cassette de nettoyage DVM12CL Sony (non fournie). (p. 66)
L'indicateur  clignote sur l'écran du téléviseur.	<ul style="list-style-type: none"> Les têtes vidéo sont peut-être encrassées. → Nettoyez les têtes au moyen d'une cassette de nettoyage DVM12CL Sony (non fournie). (p. 66)

Autres

Symptômes	Cause et/ou mesures correctives
En cours de montage au moyen d'un câble de connexion DV, impossible de contrôler l'image d'enregistrement.	<ul style="list-style-type: none"> Débranchez le câble de connexion DV et rebranchez-le ensuite à nouveau.
Le magnétoscope s'échauffe.	<ul style="list-style-type: none"> Lorsque le magnétoscope est sous tension depuis un certain temps, il s'échauffe; il ne s'agit cependant pas d'un dysfonctionnement.
Aucune fonction n'est opérationnelle alors que le magnétoscope est sous tension.	<ul style="list-style-type: none"> Débranchez la fiche de connexion du adaptateur/chargeur CA ou de la batterie et rebranchez-le ensuite à nouveau au bout d'environ une minute. Mettez le magnétoscope sous tension. Si les fonctions restent toujours inopérantes, appuyez sur la touche RESET située sur le dessous du magnétoscope au moyen d'un ustensile pointu. (Lorsque vous appuyez sur la touche RESET, tous les réglages, y compris de la date et de l'heure, sont ramenés aux valeurs par défaut.) (p. 82)
Une série de cinq caractères (chiffres et lettres) est affichée à la position du compteur.	<ul style="list-style-type: none"> La fonction d'autodiagnostic a été activée. → Consultez le tableau de la page 74 et appliquez le remède approprié.

Adaptateur/chargeur CA

Symptômes	Mesures correctives
Le témoin VCR/CAMERA ou CHARGE ne s'allume pas.	<ul style="list-style-type: none"> Débranchez le cordon d'alimentation. Rebranchez-le ensuite à nouveau au bout d'environ une minute. (p. 8)
Le témoin CHARGE clignote.	<ul style="list-style-type: none"> Consultez l'organigramme de la page suivante.

Lorsque le témoin CHARGE clignote

Vérifiez l'organigramme suivant.

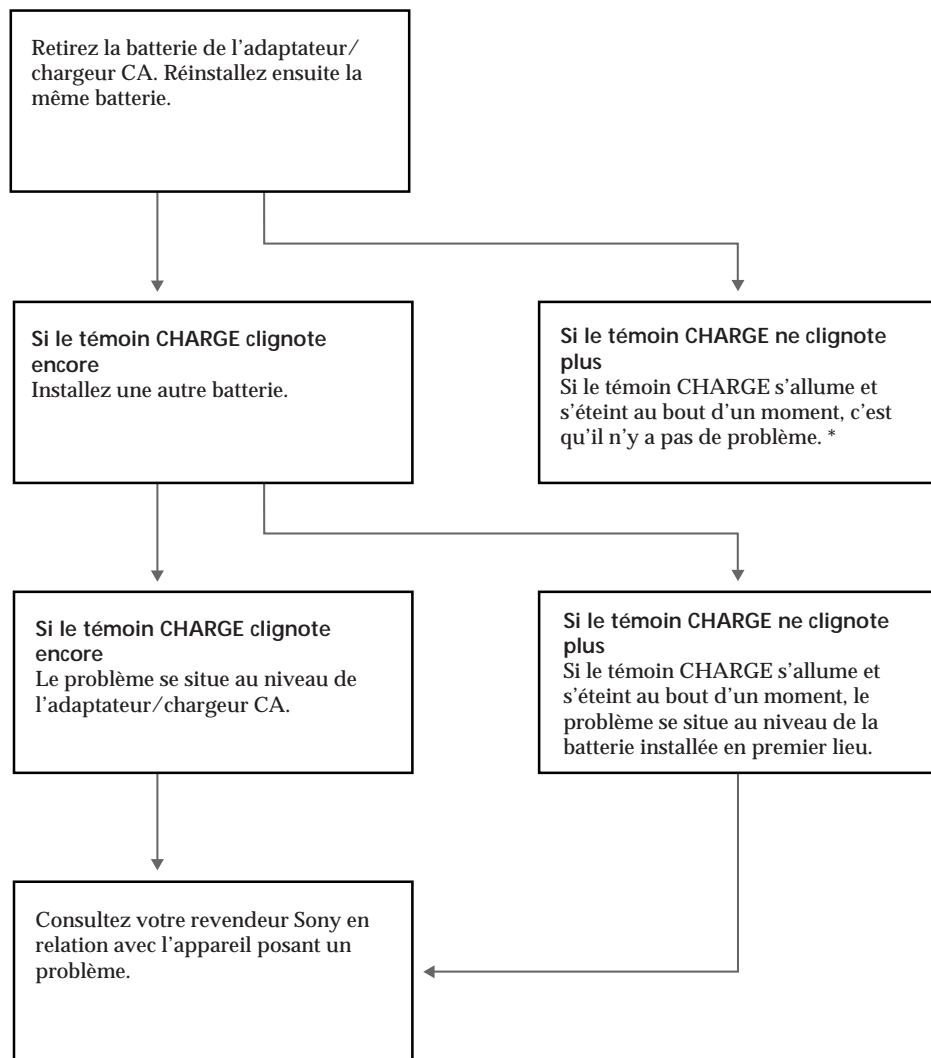

* Si vous utilisez une batterie que vous venez d'acheter ou qui est restée inutilisée pendant une longue période, il se peut que le témoin CHARGE clignote après la première charge. Cela n'indique cependant pas un problème. Répétez à nouveau la charge avec la même batterie.

Ecran d'autodiagnostic

Le magnéscope est doté d'un écran d'autodiagnostic.

Cette fonction indique l'état du magnéscope au moyen de cinq caractères (une combinaison de chiffres et de lettres) sur l'écran du téléviseur. Si cela se produit, consultez le tableau de codes d'erreur ci-dessous. Le code à cinq caractères vous informe de la condition actuelle du magnéscope. Les deux derniers chiffres (indiqués par □□) diffèrent suivant l'état du magnéscope.

Ecran du téléviseur

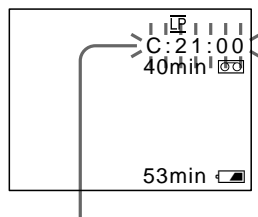

Ecran d'autodiagnostic

- C:□□:□□
Vous pouvez réparer vous-même le magnéscope.
- E:□□:□□
Consultez votre revendeur Sony ou un centre de service après-vente Sony agréé.

Code à cinq caractères	Cause et/ou mesures correctives
C:21:□□	<ul style="list-style-type: none">• De l'humidité s'est condensée. → Retirez la cassette et laissez le magnéscope pendant au moins 1 heure. (p. 65)
C:22:□□	<ul style="list-style-type: none">• Les têtes vidéo sont encrassées. → Nettoyez les têtes au moyen d'une cassette de nettoyage DVM12CL Sony (non fournie). (p. 66)
C:23:□□	<ul style="list-style-type: none">• Vous utilisez une batterie qui n'est pas une batterie "InfoLITHIUM". → Utilisez une batterie "InfoLITHIUM". (p. 63)
C:31:□□ C:32:□□	<ul style="list-style-type: none">• Une situation rectifiable comme ci-dessus s'est produite. → Retirez la cassette et réintroduisez-la ensuite à nouveau. Faites ensuite fonctionner le magnéscope. (p. 9) → Débranchez le cordon d'alimentation de l'adaptateur/chargeur CA ou retirez la batterie. Après avoir reconnecté la source d'alimentation, faites fonctionner le magnéscope.
E:61:□□ E:62:□□	<ul style="list-style-type: none">• Un dysfonctionnement du magnéscope que vous ne pouvez pas réparer s'est produit. → Consultez votre revendeur Sony ou un centre de service après-vente Sony agréé et communiquez-leur le code à cinq caractères (exemple: E:61:10).

Si vous ne parvenez pas à résoudre le problème, consultez votre revendeur Sony ou un centre de service après-vente Sony agréé.

Störungsbehebung



Wenn an Ihrem Videorecorder Störungen auftreten, versuchen Sie bitte, diese anhand der folgenden Tabelle zu beheben. Sollte sich ein Problem nicht beheben lassen, lösen Sie das Gerät von der Stromquelle, und wenden Sie sich an Ihren Sony-Händler oder Ihren autorisierten Sony-Kundendienst.

Videorecorder

Stromversorgung

Symptom	Ursache und/oder Abhilfemaßnahmen
Das Gerät läßt sich nicht einschalten.	<ul style="list-style-type: none"> • Das Netzteil/Ladegerät ist nicht mit dem Netzstrom verbunden. → Stecken Sie den Netzstecker des Ladegeräts in die Netzsteckdose. (S. 8) • Der Akku wurde nicht angebracht. → Bringen Sie den Akku an. (S. 17) • Der Akku ist leer. → Bringen Sie einen geladenen Akku an. (S. 17)
Der Akku entlädt sich sehr schnell.	<ul style="list-style-type: none"> • Die Umgebungstemperatur ist zu niedrig. (S. 64) • Der Akku wurde nicht vollständig aufgeladen. → Laden Sie den Akku nochmals. (S. 17) • Der Akku ist vollständig entladen und läßt sich nicht mehr aufladen. → Verwenden Sie einen neuen Akku. (S. 16)

Betrieb

Symptom	Ursache und/oder Abhilfemaßnahmen
Das Band wird nicht transportiert, wenn Sie eine Bandtransporttaste drücken.	<ul style="list-style-type: none"> • Der Schalter POWER steht auf OFF. → Stellen Sie ihn auf ON. (S. 10) • Das Band ist zu Ende. → Spulen Sie das Band zurück, oder legen Sie eine andere Kassette ein. (S. 10)
Das Band beginnt nicht zu laufen.	<ul style="list-style-type: none"> • Das Band klebt an der Kopftrommel. → Lassen Sie die Kassette auswerfen. (S. 9) • Das Band ist zu Ende. → Spulen Sie das Band zurück, oder legen Sie eine andere Kassette ein. (S. 10) • Die Überspielschutzlasche der Kassette wurde herausgeschoben. Die rote Markierung ist zu sehen. → Legen Sie eine andere Kassette ein, oder schieben Sie die Lasche zurück. (S. 9)
Die Kassette läßt sich nicht aus dem Halter nehmen.	<ul style="list-style-type: none"> • Das Netzteil/Ladegerät ist nicht mit dem Netzstrom verbunden. → Stecken Sie den Netzstecker des Netzteil/Ladegerät in die Netzsteckdose. (S. 8) • Der Akku ist leer. → Bringen Sie einen geladenen Akku an, oder verwenden Sie das Netzteil/Ladegerät. (S. 8, 17)
Die Anzeigen  und  blinken, und alle Funktionen sind deaktiviert. Es läßt sich nur noch die Kassette auswerfen.	<ul style="list-style-type: none"> • Im Gerät hat sich Feuchtigkeit niedergeschlagen. → Nehmen Sie die Kassette heraus, und lassen Sie den Videorecorder mindestens 1 Stunde lang unbenutzt stehen. (S. 65)
“CLOCK SET” erscheint, wenn Sie den Videorecorder einschalten.	<ul style="list-style-type: none"> • Stellen Sie das Datum und die Uhrzeit neu ein. (S. 61)

Betrieb

Symptom	Ursache und/oder Abhilfemaßnahmen
Bei der Wiedergabe des Bandes ist der Ton gar nicht bzw. nur leise zu hören.	<ul style="list-style-type: none">• Eine Stereokassette wird wiedergegeben, und die Option HiFi SOUND im Menüsystem ist auf 2 gesetzt. → Setzen Sie die Option auf STEREO. (S. 13)• Die Lautstärke wurde heruntergedreht. → Drücken Sie VOLUME +. (S. 10)• AUDIO MIX ist im Menüsystem auf ST2 gestellt. → Stellen Sie AUDIO MIX im Menüsystem ein (S. 20).
Der zusätzlich auf die bespielte Kassette aufgenommene Ton ist nicht zu hören.	<ul style="list-style-type: none">• AUDIO MIX ist im Menüsystem auf ST1 gestellt. → Stellen Sie AUDIO MIX im Menüsystem ein (S. 20).
Der Titel wird nicht angezeigt.	<ul style="list-style-type: none">• TITLE DSPL ist im Menüsystem auf OFF gesetzt. → Setzen Sie die Option im Menüsystem auf ON. (S. 20)
Der Titel wird nicht aufgenommen.	<ul style="list-style-type: none">• Die Kassette verfügt nicht über einen Kassettenspeicher. → Verwenden Sie eine Kassette mit Kassettenspeicher. (S. 38)• Der Kassettenspeicher ist voll. → Löschen Sie einen anderen Titel. (S. 41)• Die Kassette ist überspielgeschützt. → Verschieben Sie die Überspielschutzlasche, so daß die rote Markierung nicht zu sehen ist. (S. 9)• Das Band ist an dieser Stelle nicht bespielt. → Blenden Sie den Titel an einer bespielten Passage ein. (S. 40)
Der Name der Kassette wird nicht aufgenommen.	<ul style="list-style-type: none">• Die Kassette verfügt nicht über einen Kassettenspeicher. → Verwenden Sie eine Kassette mit Kassettenspeicher. (S. 44)• Der Kassettenspeicher ist voll. → Löschen Sie einige Titel. (S. 41)• Die Kassette ist überspielgeschützt. → Verschieben Sie die Überspielschutzlasche, so daß die rote Markierung nicht zu sehen ist. (S. 9)
Anzeigen des Aufnahmedatums und Suchen nach Datum sind nicht möglich.	<ul style="list-style-type: none">• Die Kassette verfügt nicht über einen Kassettenspeicher. → Verwenden Sie eine Kassette mit Kassettenspeicher. (S. 23)• CM SEARCH ist im Menüsystem auf OFF gesetzt. → Setzen Sie die Option auf ON. (S. 23)
Die Titelsuchfunktion arbeitet nicht.	<ul style="list-style-type: none">• Die Kassette verfügt nicht über einen Kassettenspeicher. → Verwenden Sie eine Kassette mit Kassettenspeicher. (S. 25)• CM SEARCH ist im Menüsystem auf OFF gesetzt. → Setzen Sie die Option auf ON. (S. 25)• Das Band enthält keinen Titel. → Blenden Sie Titel ein. (S. 38)
Bei einer Kassette mit Kassettenspeicher erscheint die Anzeige CM nicht.	<ul style="list-style-type: none">• Der vergoldete Anschluß der Kassette ist staubig oder verschmutzt. → Reinigen Sie den vergoldeten Anschluß. (S. 59)

Bild

Symptom	Ursache und/oder Abhilfemaßnahmen
Das Bild ist verrauscht oder wird gar nicht angezeigt.	<ul style="list-style-type: none">Die Videoköpfe sind möglicherweise verschmutzt. → Reinigen Sie sie mit der Reinigungskassette DVM12CL von Sony (nicht mitgeliefert). (S. 66)
Die Anzeige  blinkt auf dem Fernsehschirm.	<ul style="list-style-type: none">Die Videoköpfe sind möglicherweise verschmutzt. → Reinigen Sie sie mit der Reinigungskassette DVM12CL von Sony (nicht mitgeliefert). (S. 66)

Sonstiges

Symptom	Ursache und/oder Abhilfemaßnahmen
Beim Überspielen mit dem DV-Verbindungskabel kann das Aufnahmebild nicht angezeigt werden.	<ul style="list-style-type: none">Lösen Sie das DV-Verbindungskabel, und schließen Sie es wieder an.
Der Videorecorder erwärmt sich.	<ul style="list-style-type: none">Wenn der Videorecorder lange Zeit eingeschaltet ist, erwärmt er sich. Dabei handelt es sich nicht um eine Fehlfunktion.
Alle Funktionen sind deaktiviert, obwohl das Gerät eingeschaltet ist.	<ul style="list-style-type: none">Lösen Sie den Verbindungsstecker am Netzteil/Ladegerät oder am Akku, und schließen Sie ihn nach etwa einer Minute wieder an. Schalten Sie dann das Gerät ein. Wenn die Funktionen immer noch nicht arbeiten, drücken Sie mit einem spitzen Gegenstand die Taste RESET unten am Videorecorder. Wenn Sie die Taste RESET drücken, werden alle Einstellungen einschließlich Datum und Uhrzeit auf die werkseitigen Werte zurückgesetzt. (S. 82)
Ein 5stelliger Code (bestehend aus Ziffern und Buchstaben) wird im Zähler angezeigt.	<ul style="list-style-type: none">Die Selbstdiagnosefunktion wurde aktiviert. → Schlagen Sie in der Tabelle auf Seite 79 nach, und gehen Sie entsprechend vor.

Netzteil/Ladegerät

Symptom	Abhilfemaßnahmen
Die Anzeige VCR/CAMERA oder CHARGE leuchtet nicht.	<ul style="list-style-type: none">Lösen Sie das Netzkabel. Nach etwa einer Minute schließen Sie das Netzkabel wieder an. (S. 8)
Die Anzeige CHARGE blinkt.	<ul style="list-style-type: none">Sehen Sie im Diagramm auf der nächsten Seite nach.

Wenn die Anzeige CHARGE blinkt

Gehen Sie nach den Anweisungen im folgenden Diagramm vor.

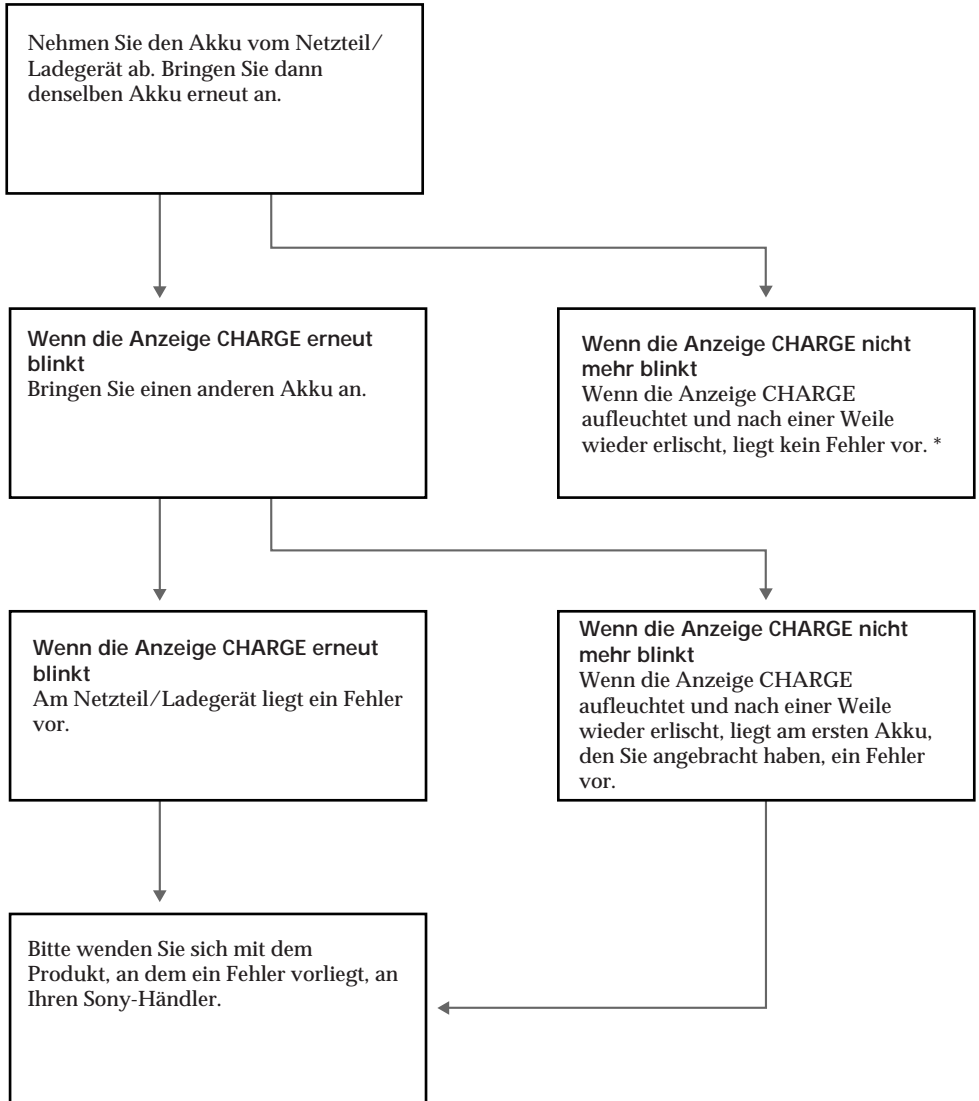

* Wenn Sie einen fabrikneuen Akku oder einen Akku verwenden, der lange Zeit nicht benutzt wurde, kann es sein, daß die Anzeige CHARGE beim ersten Laden blinkt. Dabei handelt es sich nicht um eine Fehlfunktion. Wiederholen Sie den Ladevorgang mit demselben Akku noch einmal.

Selbstdiagnosefunktion

Der Videorecorder verfügt über eine Selbstdiagnoseanzeige.

Damit wird der Zustand des Videorecorders anhand eines fünfstelligen Codes (bestehend aus einem Buchstaben und Ziffern) auf dem Fernsehschirm angezeigt. Sehen Sie in diesem Fall in der folgenden Code-Tabelle nach. Der fünfstellige Code gibt den aktuellen Zustand des Videorecorders an. Die letzten beiden Ziffern (angegeben durch □□) unterscheiden sich je nach den Betriebsbedingungen.

Fernsehschirm

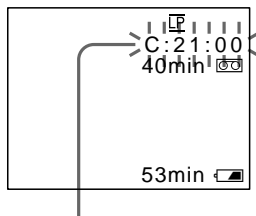

Selbstdiagnoseanzeige

- C:□□:□□
Sie können das Problem selbst beheben.
- E:□□:□□
Wenden Sie sich an Ihren Sony-Händler oder Ihren autorisierten Sony-Kundendienst.

Fünfstelliger Code	Ursache und/oder Abhilfemaßnahmen
C:21:□□	<ul style="list-style-type: none"> • Im Gerät hat sich Feuchtigkeit niedergeschlagen. → Nehmen Sie die Kassette heraus, und lassen Sie den Videorecorder mindestens 1 Stunde lang unbenutzt stehen. (S. 65)
C:22:□□	<ul style="list-style-type: none"> • Die Videoköpfe sind verschmutzt. → Reinigen Sie sie mit der Reinigungskassette DVM12CL von Sony (nicht mitgeliefert). (S. 66)
C:23:□□	<ul style="list-style-type: none"> • Der verwendete Akku ist kein "InfoLITHIUM"-Akku. → Verwenden Sie einen "InfoLITHIUM"-Akku. (S. 63)
C:31:□□ C:32:□□	<ul style="list-style-type: none"> • Eine oben nicht erwähnte, behebbare Funktionsstörung ist aufgetreten. → Nehmen Sie die Kassette heraus, legen Sie sie wieder ein, und bedienen Sie den Videorecorder. (S. 9) → Lösen Sie das Netzkabel des Netzteils/Ladegeräts, oder nehmen Sie den Akku ab. Stellen Sie die Stromversorgung dann wieder her. Nun können Sie den Videorecorder erneut benutzen.
E:61:□□ E:62:□□	<ul style="list-style-type: none"> • Eine Funktionsstörung, die Sie nicht selbst beheben können, ist aufgetreten. → Wenden Sie sich an den Sony-Händler oder den lokalen, autorisierten Sony-Kundendienst, und teilen Sie bitte den fünfstelligen Fehlercode mit (Beispiel: E61:10).

Wenn sich das Problem nicht beheben läßt, wenden Sie sich bitte an Ihren Sony-Händler oder Ihren autorisierten Sony-Kundendienst.

Magnétoscope

Système

Système d'enregistrement vidéo

Deux têtes rotatives, système de balayage hélicoïdal

Système d'enregistrement audio

Têtes rotatives, système PCM

Quantification: 12-bit (Fs 32 kHz, stéréo 1, stéréo 2), 16-bit (Fs 48 kHz, stéréo)

Signal vidéo

Système couleur PAL, normes CCIR

Cassettes utilisables

Minicassette DV identifiée par le logo

Vitesse de défilement de la bande

SP: Approx. 18,83 mm/s

LP: Approx. 12,57 mm/s

Durée d'enregistrement/lecture

Mode SP: 1 heure (DVM60)

Mode LP: 1,5 heures (DVM60)

Durée d'avance rapide/

rembobinage

Approx. 2 min. 30 s (DVM60)

Connecteurs d'entrée et de sortie

Entrée/sortie S-VIDEO

Miniconnecteur DIN à 4 broches

Signal de luminance : 1 Vcc, 75

ohms, asymétrique, sync négative

Signal de chrominance : 0,3 Vcc, 75

ohms, asymétrique

Entrée/sortie vidéo

Prise phono, 1 Vcc, 75 ohms,

asymétrique, sync négative

Entrée/sortie audio

327 mV, (à une impédance de sortie de moins de 1 kohm)

Entrée/sortie DV

Connecteur spécial à 4 broches

Prise casque d'écoute

Miniprise stéréo (ø 3,5 mm)

Prise  LANC

Mini-miniprise stéréo (ø 2,5 mm)

LASER LINK

Vidéo/audio

Système de transmission spatiale IR conforme aux normes EIAJ (Electric Industries Association of Japan)

Porteuse audio

Lch : 4,3 MHz

Rch : 4,8 MHz

Caractéristiques générales

Puissance de raccordement

7,2 V (batterie)

8,4 V (adaptateur/chargeur CA)

Consommation électrique moyenne

Lecture: 5,5 W

Enregistrement: 6,2 W

Température de service

0 à 40 °C (32 à 104 °F)

Température de stockage

-20 à +60 °C (-4 à +140 °F)

Dimensions

Approx. 148 × 48 × 135 mm (l/h/p)

Masse

Approx. 610 g sans batterie, pile au lithium, cassette ni bandoulière

Accessoires fournis

Voir page 6.

Adaptateur/chargeur CA

Puissance de raccordement

100 à 240 V CA, 50/60 Hz

Consommation électrique

25 W

Tension de sortie

DC OUT: 8,4 V, 2,0 A en mode de fonctionnement

Borne de charge de batterie: 8,4 V,

1,4 A en mode de charge

Application

Batterie ion lithium Sony

NP-F730, NP-F750, NP-F930,

NP-F950

Température de service

0 à 40 °C (32 à 104 °F)

Température de stockage

-20 à +60 °C (-4 à +140 °F)

Dimensions

Approx. 127 × 55 × 95 mm (l/h/p)

Masse

Approx. 255 g

La conception et les spécifications

sont sujettes à modifications sans

préavis.

Videorecorder

System

Videoaufnahmesystem

Zwei rotierende Köpfe,
Schrägspurverfahren

Audioaufnahmesystem

Rotierende Köpfe, PCM-System
Quantisierung: 12 Bit (Fs 32 kHz,
Stereotonspur 1, Stereotonspur 2),

16 Bit (Fs 48 kHz, Stereotonspur)

Videosignal

PAL-Farbsignal, CCIR-Standards

Geeignete Kassetten

Mini-DV-Kassetten mit

aufgedrucktem Logo

Bandtransportgeschwindigkeit

SP: ca. 18,83 mm/s

LP: ca. 12,57 mm/s

Aufnahme-/Wiedergabedauer

SP-Modus: 1 Stunde (DVM60)

LP-Modus: 1,5 Stunden (DVM60)

Spuldauer

ca. 2 Minuten 30 Sekunden
(DVM60)

Ein- und Ausgänge

S-Videoeingang/-ausgang

4polig, Mini-DIN

Luminanzsignal: 1 Vp-p, 75 Ohm,

unsymmetrisch, sync-negativ

Chrominanzsignal: 0,3 Vp-p, 75

Ohm, unsymmetrisch

Videoeingang/-ausgang

Cinchbuchse, 1 Vp-p, 75 Ohm,

unsymmetrisch, sync-negativ

Audioeingang/-ausgang

327 mV (bei Ausgangsimpedanz
weniger als 1 kOhm)

DV-Eingang/Ausgang

4poliger Spezialanschluß

Kopfhörerbuchse

Stereominibuchse (ø 3,5 mm)

Buchse  LANC

Stereo-Minimibuchse (ø 2,5 mm)

LASER LINK

Video/Audio

Infrarot-Spezialübertragungssystem

nach EIAJ-Standard (Electric
Industries Association of Japan)

Tonträgerwelle

Linker Kanal: 4,3 MHz

Rechter Kanal: 4,8 MHz

Allgemeines

Betriebsspannung

7,2 V (Akku)

8,4 V (Netzteil/Ladegerät)

Durchschnittliche

Leistungsaufnahme

Wiedergabe: 5,5 W

Aufnahme: 6,2 W

Betriebstemperatur

0 °C bis 40 °C

Lagertemperatur

-20 °C bis +60 °C

Abmessungen

ca. 148 x 48 x 135 mm (B/H/T)

Gewicht

ca. 610 g ohne Akku, Vanadium-

Lithium-Akku, Kassette und

Schulterriemen

Mitgeliefertes Zubehör

Siehe Seite 6.

Netzteil/Ladegerät

Betriebsspannung

100 - 240 V Wechselstrom, 50/60 Hz

Leistungsaufnahme

25 W

Ausgangsspannung

DC OUT: 8,4 V, 2,0 A bei Betrieb

Akkuladepunkt: 8,4 V, 1,4 A beim
Laden

Geeignet für

Lithium-Ionen-Akku NP-F730, NP-

F750, NP-F930, NP-F950 von Sony

Betriebstemperatur

0 °C bis 40 °C

Lagertemperatur

-20 °C bis +60 °C

Abmessungen

ca. 127 x 55 x 95 mm (B/H/T)

Gewicht

ca. 255 g

Änderungen, die dem technischen

Fortschritt dienen, bleiben

vorbehalten.

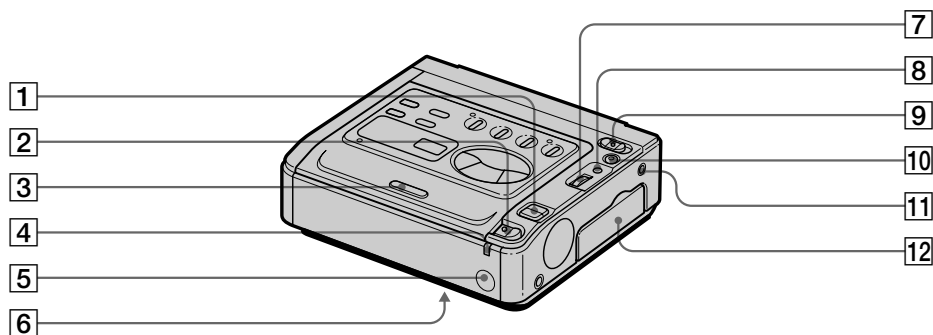

1 Touches VOLUME (p. 10)

2 Bouton EJECT (p. 9)

3 Compartiment à cassette (p. 9)

4 Témoin POWER (p. 10)

5 Capteur de télécommande
Dirigez la télécommande (non fournie) sur ce capteur pour les opérations à distance.



6 Touche RESET (dessous) (p. 72)

7 Molette de commande (p. 13, 20)

8 Touche MENU (p. 13, 20)

9 Commutateur POWER (p. 10)

10 Touche LASER LINK (p. 14)

11 Prise de commande LANC 
Le symbole  signifie Local Application Control Bus System (bus de contrôle de l'application locale). La prise de commande  sert à commander le défilement de la bande magnétique de l'appareil vidéo et des périphériques qui lui sont raccordés. Cette prise remplit la même fonction que les connecteurs identifiés par CONTROL L ou REMOTE.

12 Couvre-prises (p. 7)

1 Tasten VOLUME (S. 10)

2 Knopf EJECT (S. 9)

3 Kassettenfach (S. 9)

4 Anzeige POWER (S. 10)

5 Fernbedienungssensor
Richten Sie die Fernbedienung (nicht mitgeliefert) auf diesen Sensor.

6 Taste RESET (Unterseite) (S. 72)

7 Steuerregler (S. 13, 20)

8 Taste MENU (S. 13, 20)

9 Schalter POWER (S. 10)

10 Taste LASER LINK (S. 14)

11 Steuerbuchse LANC 
LANC steht für Local Application Control Bus System. Mit der Buchse LANC  wird der Bandtransport des Videogeräts und der angeschlossenen Geräte gesteuert. Diese Buchse hat dieselbe Funktion wie die mit CONTROL L oder REMOTE gekennzeichneten Buchsen.

12 Buchsenabdeckung (S. 7)

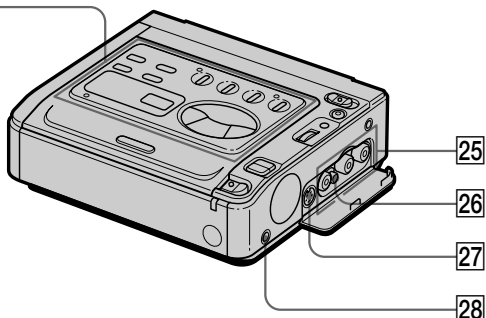
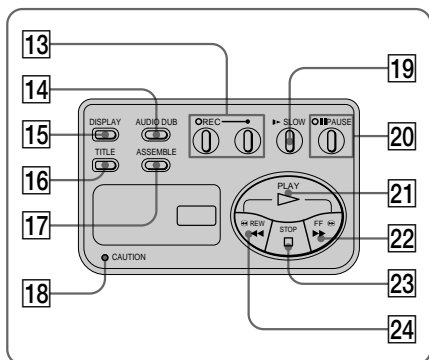

13 Touches et témoin ● REC (enregistrement) (p. 34)

14 Touche AUDIO DUB (p. 37)

15 Touche DISPLAY (p. 10)

16 Touche TITLE (p. 39, 43)

17 Touche ASSEMBLE (p. 48)

18 Témoin CAUTION (p. 86)

19 Touche ►► SLOW (ralenti) (p. 12)

20 Touche et témoin ■■ PAUSE (pause) (p. 12)

21 Touche ▷ PLAY (lecture) (p. 10)

22 Touche ►►► FF (avance rapide) (p. 10)

23 Touche □ STOP (stop) (p. 10)

24 Touche ◀◀◀ REW (rembobinage) (p. 10)

25 Prises d'entrée/sortie VIDEO/AUDIO (p. 7, 32, 34, 47)

26 Prise RFU DC OUT

27 Prise d'entrée/sortie S VIDEO (p. 7, 32, 34, 47)

28 Prise 🎧 (casque d'écoute) (p. 10)

13 Tasten und Anzeige ● REC (Aufnahme) (S. 34)

14 Taste AUDIO DUB (S. 37)

15 Taste DISPLAY (S. 10)

16 Taste TITLE (S. 39, 43)

17 Taste ASSEMBLE (S. 48)

18 Anzeige CAUTION (S. 86)

19 Taste ►► SLOW (Zeitlupe) (S. 12)

20 Taste und Anzeige ■■ PAUSE (Pause) (S. 12)

21 Taste ▷ PLAY (Wiedergabe) (S. 10)

22 Taste ►►► FF (Vorwärtsspulen) (S. 10)

23 Taste □ STOP (Stop) (S. 10)

24 Taste ◀◀◀ REW (Zurückspulen) (S. 10)

25 Eingangs-/Ausgangsbuchsen VIDEO/AUDIO (S. 7, 32, 34, 47)

26 Buchse RFU DC OUT

27 Eingangs-/Ausgangsbuchse S VIDEO (S. 7, 32, 34, 47)

28 Buchse 🎧 (Kopfhörer) (S. 10)

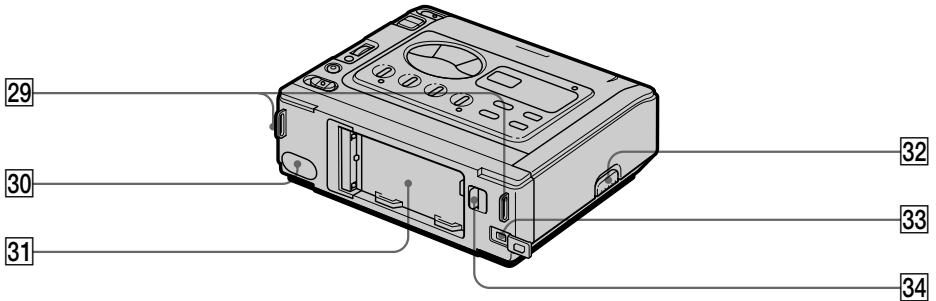

- 29** Crochets pour la bandoulière
- 30** Emetteur LASER LINK (p.14)/Emetteur de montage par assemblage (p. 50)
- 31** Support de montage de la batterie (p. 8)
- 32** Bouton RELEASE
Faites-le coulisser pour dégager le couvercle lors de la fixation d'un accessoire (non fourni).
- 33** Prise DV IN/OUT (p. 30, 47)
i
"i.LINK" est une marque commerciale de Sony Corporation et indique que ce produit est conforme aux spécifications IEEE 1394-1995 et à leurs révisions.
La prise DV IN/OUT est compatible avec i.LINK.
- 34** Levier de dégagement BATT (p. 8)

- 29** Haken für Schulterriemen
- 30** LASER LINK-Sender (S. 14)/ Assemble-Schnitt-Steuersender (S. 50)
- 31** Akkubefestigungsfläche (S. 8)
- 32** Knopf RELEASE
Schieben Sie den Knopf nach oben, damit sich die Anschlußabdeckung löst, wenn Sie ein zusätzliches Gerät (nicht mitgeliefert) anbringen wollen.
- 33** Buchse DV IN/OUT (S. 30, 47)
i
Diese "i.LINK"-Markierung ist ein Warenzeichen der Sony Corporation und gibt an, daß dieses Produkt den Spezifikationen von IEEE 1394-1995 und deren Revisionen entspricht. Die Buchse DV IN/OUT ist i.LINK-kompatibel.
- 34** Lösehebel BATT (S. 8)

Fixation de la bandoulière

Fixez la bandoulière fournie aux crochets prévus à cet effet.

Anbringen des Schulterriemens

Bringen Sie den mitgelieferten Schulterriemen an den Haken für den Schulterriemen an.

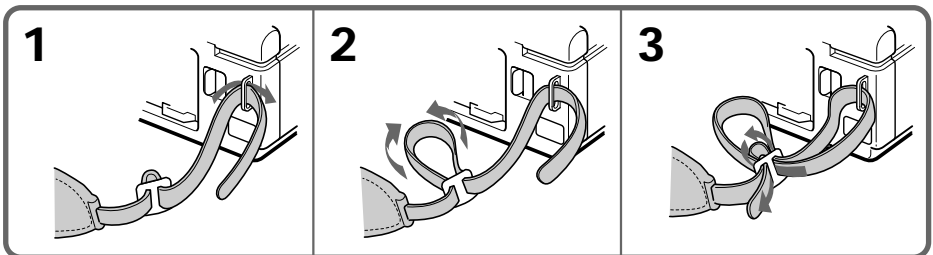

Indicateurs de fonctionnement

Betriebsanzeigen

Ecran du téléviseur

Fernsehschirm

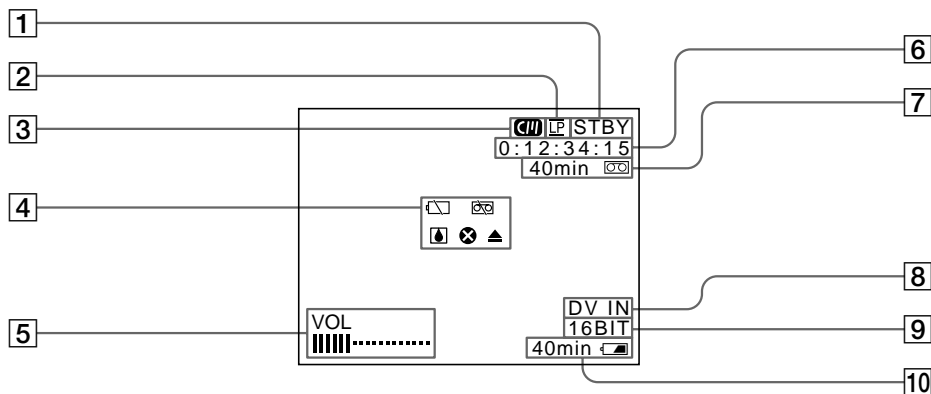

- 1 Indicateur de mode de défilement de la bande
 - 2 Indicateur de mode d'enregistrement (p. 11)
 - 3 Indicateur de mémoire de cassette (p. 4)
 - 4 Indicateur d'avertissement (p. 86)
 - 5 Indicateur VOL (volume) (p. 10)
 - 6 Indicateur de code temporel / Ecran d'autodiagnostic (p. 74)
 - 7 Indicateur de longueur de bande restante
 - 8 Indicateur DV IN (p. 31)
 - 9 Indicateur de mode audio (p. 58)
 - 10 Indicateur de charge résiduelle de la batterie (p. 63)/Durée restante en minutes
-

- 1 Anzeige für Bandtransportmodus
 - 2 Anzeige für Aufnahmemodus (S. 11)
 - 3 Anzeige für Kassettenspeicher (S. 4)
 - 4 Warnanzeige (S. 86)
 - 5 Anzeige VOL (Lautstärke) (S. 10)
 - 6 Zeitcodeanzeige/Selbstdiagnoseanzeige (S. 79)
 - 7 Bandrestanzeige
 - 8 Anzeige DV IN (S. 31)
 - 9 Anzeige für Tonmodus (S. 58)
 - 10 Restladungsanzeige (S. 63)/Anzeige für verbleibende Betriebsdauer in Minuten
-

Remarque sur le code temporel

Le code temporel est un signal enregistré sur la cassette pour indiquer une position. Il se présente sous la forme "heures:minutes:secondes:images" et permet de ce fait de localiser rapidement une position. Cet appareil insère automatiquement les codes temporels en cours d'enregistrement. Appuyez sur DISPLAY pour vérifier le code temporel sur le téléviseur. Les codes temporels sont insérés séquentiellement sur la bande magnétique en commençant par "0:00:00:00" au début de la cassette. Si la cassette comporte des sections vierges, le code temporel redémarre à partir de "0:00:00:00". Vous ne pouvez pas réenregistrer le code ultérieurement.

Hinweis zum Zeitcode

Der Zeitcode ist ein auf dem Band aufgezeichnetes Signal, das die Position einer Szene angibt. Mit dem Format "Stunden:Minuten:Sekunden:Vollbilder" läßt sich eine Position mühelos wiederfinden. Dieses Gerät zeichnet den Zeitcode beim Aufnehmen automatisch auf. Mit der Taste DISPLAY können Sie den Zeitcode auf dem Fernsehgerät anzeigen lassen. Der Zeitcode wird fortlaufend auf das Band aufgezeichnet und beginnt mit 0:00:00:00 am Bandanfang. Wenn das Band unbespielte Passagen enthält, startet der Zeitcode wieder neu bei 0:00:00:00. Sie können den Zeitcode später nicht ändern.

Indicateurs d'avertissement

Warnanzeigen



Si le témoin CAUTION et les indicateurs de l'écran du téléviseur se mettent à clignoter,



vérifiez les points suivants :
Si le témoin CAUTION clignote mais qu'aucun indicateur n'apparaît sur l'écran du téléviseur, consultez votre revendeur Sony ou un centre de service après-vente Sony agréé.

♪ : vous pouvez entendre le bip sonore si BEEP est réglé sur ON dans le menu système.

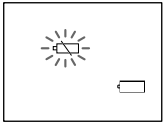
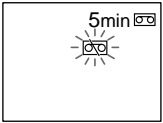
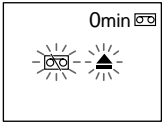
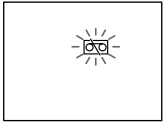
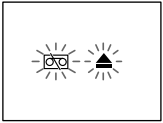
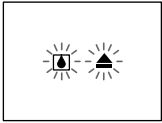
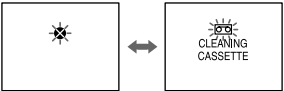
Wenn die Anzeige CAUTION und die Anzeigen auf dem Fernsehschirm blinken, sehen Sie in der folgenden Aufstellung nach. Wenn die Anzeige CAUTION blinkt, aber keine Anzeigen auf dem Fernsehschirm erscheinen, wenden Sie sich an Ihren Sony-Händler oder Ihren autorisierten Sony-Kundendienst.

♪ : In diesen Fällen hören Sie einen Signalton, wenn BEEP im Menüsystem auf ON gesetzt ist.

<p>1</p> 	<p>2</p> 	<p>3</p>  <p>♪...</p>
<p>4</p>  <p>♪...</p>	<p>5</p>  <p>♪...</p>	<p>6</p>  <p>♪...</p>
<p>7</p> 	<p>8</p> <p>CLOCK SET</p>	<p>9</p>  <p>♪...</p>
<p>10</p> <p>FOR "InfoLITHIUM" BATTERY ONLY</p>	<p>11</p> 	

- 1 La batterie est faible ou à plat.
Clignotement lent : la batterie est faible.
Clignotement rapide : la batterie est à plat.
Suivant les conditions, l'indicateur  peut clignoter, même s'il reste de 5 à 10 minutes.
 - 2 La cassette arrive en fin de bande.
Le clignotement est lent.
 - 3 La cassette est arrivée en fin de bande.
Le clignotement est rapide.
 - 4 Pas de cassette dans le magnétoscope.
 - 5 Le taquet de la cassette laisse apparaître la portion rouge.
 - 6 De l'humidité s'est condensée. (p. 65)
 - 7 Les têtes vidéo sont peut-être encrassées. (p. 66)
 - 8 L'horloge n'est pas réglée.
Si ce message apparaît alors que vous avez réglé la date et l'heure, c'est que la pile au vanadium-lithium est déchargée. Chargez la pile au vanadium-lithium. (p. 60)
 - 9 Une autre défaillance s'est produite.
Déconnectez la source d'alimentation et consultez votre revendeur Sony ou un centre de service après-vente agréé.
 - 10 La batterie n'est pas de type "InfoLITHIUM".
 - 11 La cassette n'a pas de mémoire de cassette. (p. 4)
- 1 Akkurestladung
Blinkt langsam: Der Akku ist schwach.
Blinkt schnell: Der Akku ist leer.
Unter Umständen kann die Anzeige  blinken, auch wenn die Akkuladung noch für 5 bis 10 Minuten ausreicht.
 - 2 Das Band ist fast zu Ende.
Die Anzeige blinkt langsam.
 - 3 Das Band ist zu Ende.
Die Anzeige blinkt schneller.
 - 4 Es ist keine Kassette eingelegt.
 - 5 Die Überspielschutzlasche der Kassette wurde herausgeschoben, und die rote Markierung ist zu sehen.
 - 6 Im Gerät hat sich Feuchtigkeit niedergeschlagen. (S. 65)
 - 7 Die Videoköpfe sind unter Umständen verschmutzt. (S. 66)
 - 8 Die Uhr ist nicht eingestellt.
Wenn diese Meldung erscheint, obwohl Sie Datum und Uhrzeit eingestellt haben, ist der Vanadium-Lithium-Akku entladen. Laden Sie den Vanadium-Lithium-Akku. (S. 60)
 - 9 Es liegt ein anderes Problem vor.
Lösen Sie das Gerät von der Stromquelle, und wenden Sie sich an Ihren Sony-Händler oder einen autorisierten Sony-Kundendienst.
 - 10 Der Akku ist kein "InfoLITHIUM"-Akku.
 - 11 Die Kassette verfügt nicht über einen Kassettenspeicher. (S. 4)

Index

A		
Autodiagnostic	74	
B		
Bandoulière	84	
Batterie de voiture	19	
BEEP	11	
C		
Charge complète	18	
Charge de la batterie	17	
Charge normale	18	
Code de date	22	
Condensation d'humidité	65	
COPY INHIBIT	58	
D		
DISPLAY	10	
E, F, G		
Ejection (▲)	9	
Exploration des photos	28	
H		
HiFi SOUND	13	
I, J, K		
I. link	84	
Indicateur de bande restante	85	
Indicateur de charge résiduelle	85	
InfoLITHIUM	63	
L		
LASER LINK	14	
M		
Menu système	20	
Mode LP	21	
Montage	30, 46	
N, O		
Nettoyage des têtes vidéo	66	
P, Q		
Pause de lecture	12	
Plan de coupe (modification)	55	
Plan de coupe (sélection)	53	
Plan de coupe (suppression)	56	
R		
Raccordement	7, 30, 34, 47	
Recherche de date	23	
Recherche de photo	26	
Recherche de titre	25	
S		
Sources d'alimentation	16	
Système couleur de télévision	4, 69	
T, U		
Tension secteur	8	
Titre (création)	42	
Titre (effacement)	41	
Titre (incrustation)	38	
V, W, X, Y, Z		
Visualisation	54	
VOLUME	10	

Index

A		
Anschlüsse	7, 30, 34, 47	
Assemble-Schnitt	46	
Auswerfen (▲)	9	
Autobatterie	19	
B		
Bandrestanzeige	85	
BEEP	11	
C		
COPY INHIBIT	58	
D		
Datencode	22	
Datumssuche	23	
DISPLAY	10	
F		
Farbfernsehsystem	4, 69	
Feuchtigkeitskondensation	65	
Foto-Scan	28	
Fotosuche	26	
H		
HiFi SOUND	13	
I		
i.LINK	84	
InfoLITHIUM	63	
L		
Laden des Akkus	17	
LASER LINK	14	
LP-Modus	21	
M		
Menüsystem	20	
N		
Netzstrom	8	
Normales Laden	18	
R		
Reinigen der Videoköpfe	66	
Restladungsanzeige	85	
S		
Schulterriemen	84	
Selbstdiagnosefunktion	79	
Stromquellen	16	
Szene ändern	55	
Szene auswählen	53	
Szene löschen	56	
T		
Titel einblenden	38	
Titel erstellen	42	
Titel löschen	41	
Titelsuche	25	
U		
Überspielen	30	
V		
Vollständiges Laden	18	
VOLUME	10	
Vorschau	54	
W		
Wiedergabepause	12	