

Multi Disc Player

安裝／線路連接

MEX-DV1500U

©2008 Sony Corporation Printed in Taiwan

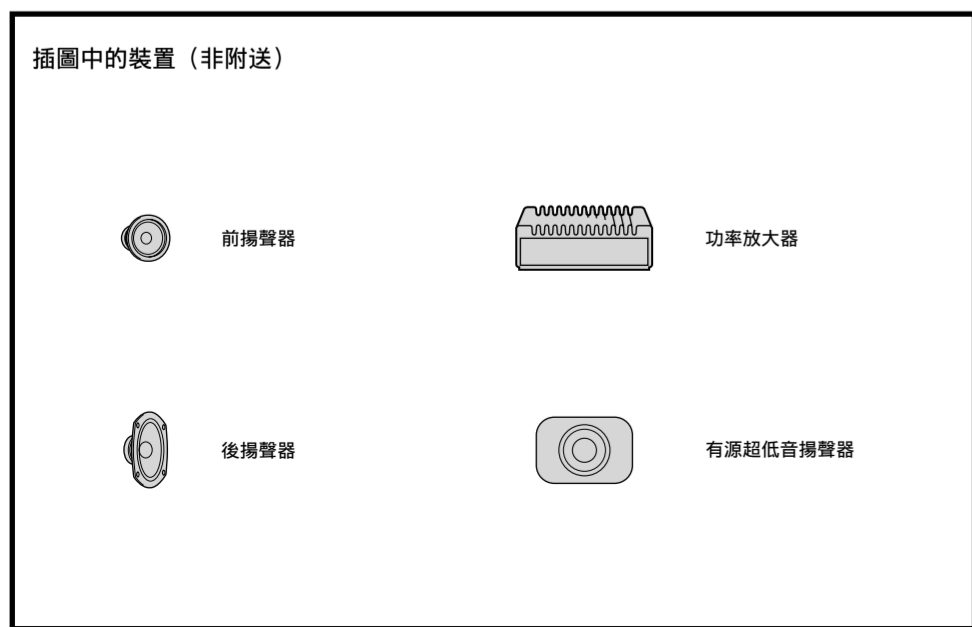
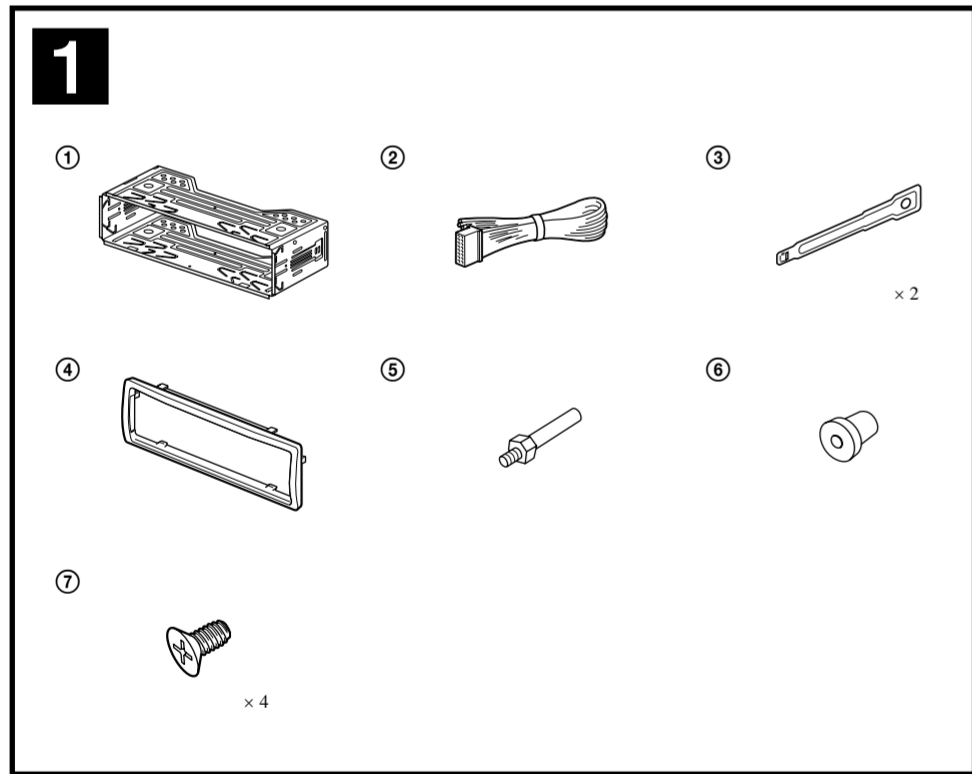
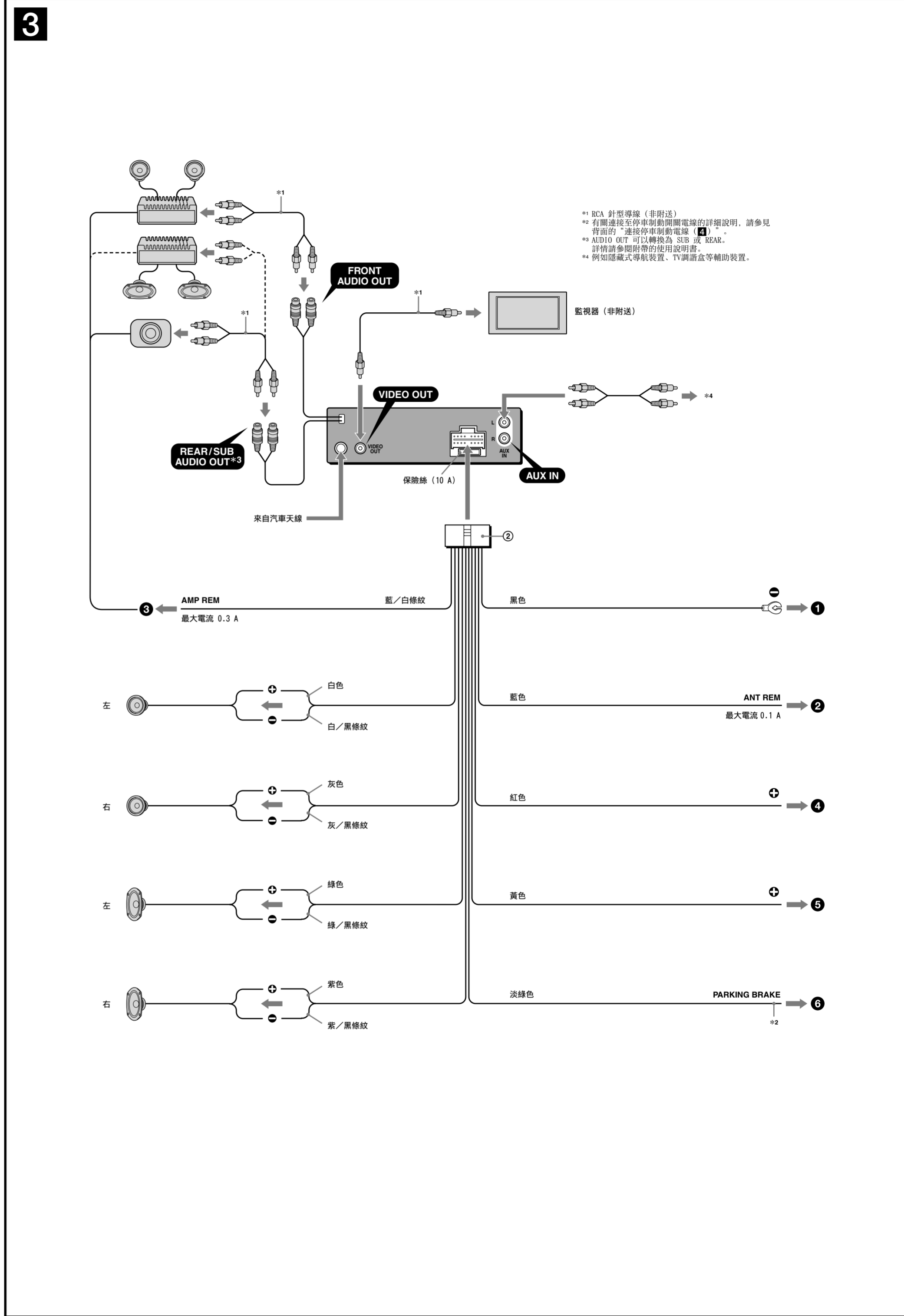
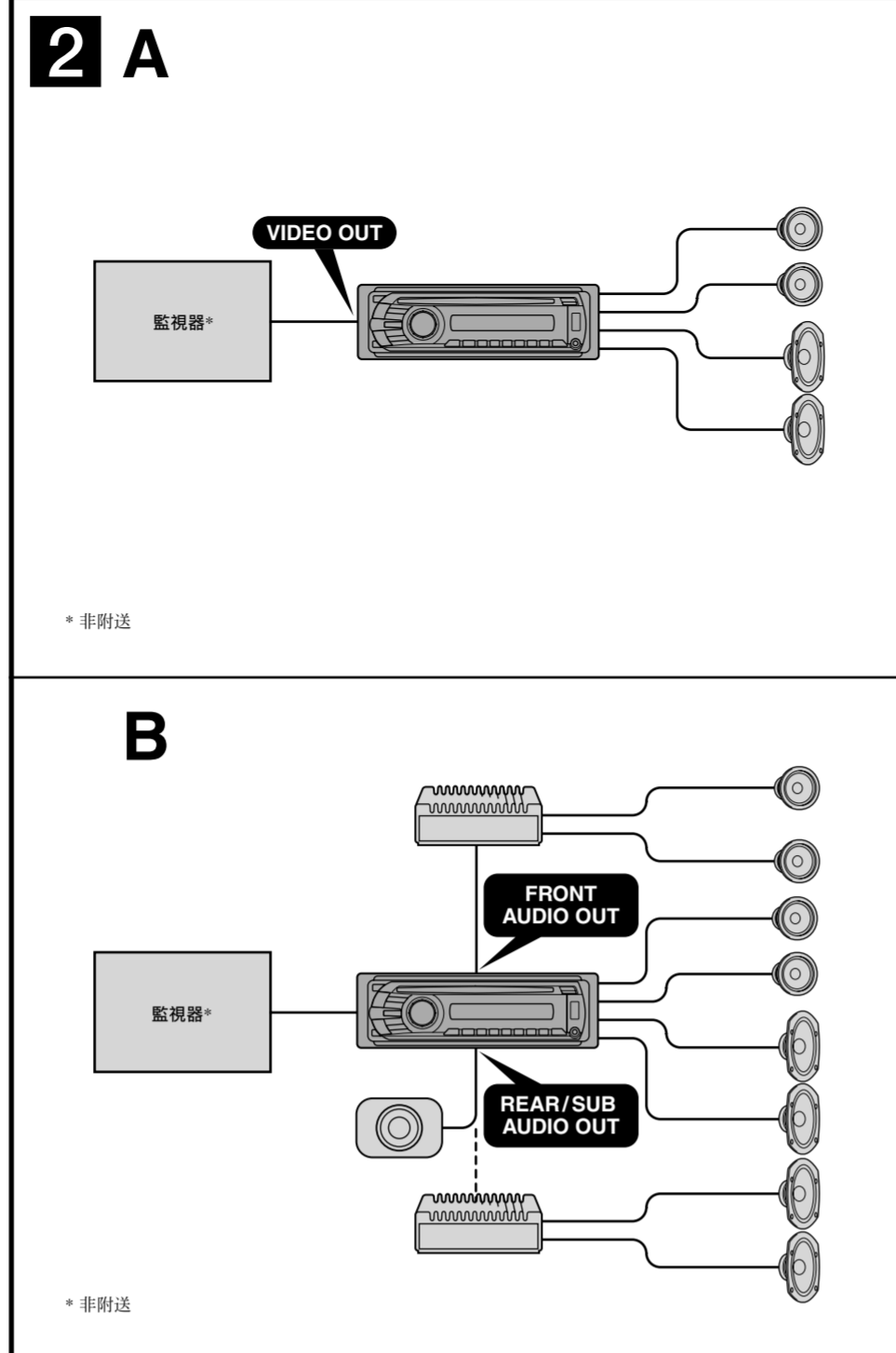

注意

- 本機只能使用負極接地 12 V 直流電源。
- 不要使導線夾在螺絲下, 或繞掛在移動部件上 (如: 座椅扶手上)。
- 連接線路之前, 請關閉汽車點火開關以免引起短路。
- 黃色和紅色電源導線必須在所有其它導線都連接完畢以後才連接。
- 將所有地線都連接到同一接地點。
- 為了安全, 請確認把沒有連接的導線用電器膠帶包紮進行絕緣。

電源導線 (黃色) 的注意事項

- 將本機与其它立體聲裝置組合使用時, 所連接的汽車電路容量必須大於每個裝置保險絲容量的總和。
- 當汽車電路容量不夠大時, 請將本機直接與電池相連接。

零件一覽表 1

- 圖示數字與說明書中的數字是一致的。
- 托架 ① 和保護環 ④ 在出廠之前已經裝在本機上。在安裝本機之前, 請先使用開鎖鑰匙 ③ 將托架 ① 從本機上拆下。詳細說明, 請參見本頁反面「拆下保護環和托架」。
- 如果今後要將本機從汽車上拆下, 也要使用開鎖鑰匙, 因此請保存好開鎖鑰匙 ③ 以備今後使用。

注意

拿取托架 ① 時, 請特別注意別傷到手指。

拆下保護環和托架

線路連接圖例 2

註 (圖-B)

- 務必在接放大器之前連接地線。
- 只有使用內建放大器時, 報警器才會發出報警聲。

線路連接圖 3

- 連接至汽車的金屬表面
首先連接黑色接地導線, 然後再連接黃色和紅色電源輸入導線。
- 連接至電動天線控制導線或天線升壓器的電源導線
註
• 如無電動天線或天線升壓器, 或有手動套管式天線, 便不須連接此導線。
• 您的汽車的後/側玻璃窗中如果有內建 FM/AM 天線, 即請參看「控制線和電源導線的注意事項」。
- 連接至選購的功率放大器的 AMP REMOTE IN (放大遙控輸入)
本機後端用放大器, 連接任何其它系統可能會損壞本機。
- 連接至在點火開關的附件位置上通電的 +12 V 電源端子
註
• 若沒有附件位置, 則請連接至始終通電的 +12 V 電源 (電池) 端子。
• 必須首先將黑色接地導線連接至汽車的金屬表面。
• 您的汽車的後/側玻璃窗中如果有內建 FM/AM 天線, 即請參看「控制線和電源導線的注意事項」。
- 連接至始終通電的 +12 V 電源端子
• 必須首先將黑色接地導線連接至汽車的金屬表面。
- 連接至停車制動開關電線
控制線和電源導線的注意事項
• 打開調諧器電源時, 電動天線的控制導線 (藍色) 便能提供 +12 V 直流電。
• 若您的汽車後/側玻璃窗上有內建 FM/AM 天線, 須將電動天線控制導線 (藍色) 或附存電器導線 (紅色) 連接到現有天線升壓器上的電源端子上。詳細內容請向銷售商諮詢。
• 本機不能使用不具備電器盒的電動天線。

保持記憶的線路連接法

當連接好黃色電源導線時, 即使點火開關關閉, 電源仍將對記憶電路供電。

連接揚聲器時的注意事項

- 連接揚聲器以前, 請先關閉本機電源。
- 使用阻抗為 4-8 Ω 且具有足夠功率處理容量的揚聲器, 以免損壞揚聲器。
- 不要將揚聲器端子連接到車身上, 或將右揚聲器端子與左揚聲器端子相連接。
- 切勿將本機的接地導線連接到揚聲器的負 (-) 接線端。
- 揚聲器不可重疊連接。
- 請僅連接無源揚聲器。若有源揚聲器 (帶內建放大器) 連接到揚聲器端子上會損壞本機。
- 若本機使用左、右揚聲器的共用負 (-) 導線, 為了避免故障, 切勿復原已安裝在汽車內的內建揚聲器導線。
- 請勿將本機揚聲器導線相互連接。

有關連接注意事項

- 如果未正確連接揚聲器和放大器, 則顯示幕上會出現 "FAIL"。此時, 請正確連接揚聲器和放大器。
- 如果您想要使用後座的顯示器, 請將停車制動開關電線連接至接地。

4

腳制動型

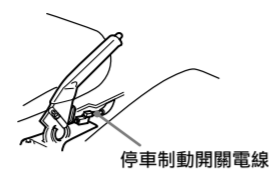
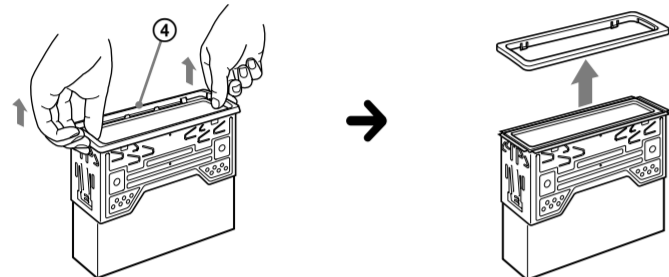
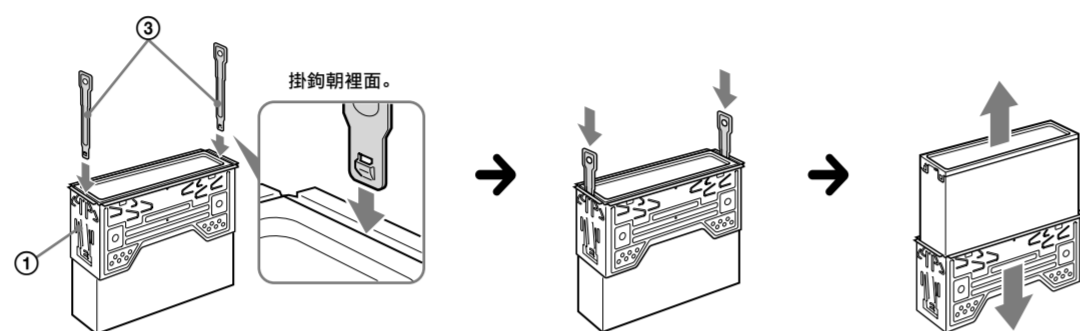
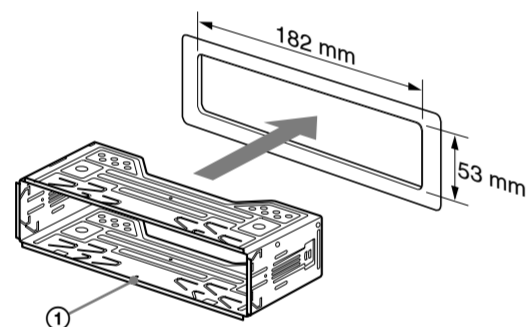
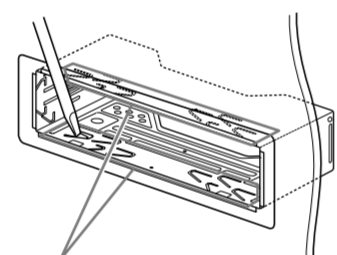
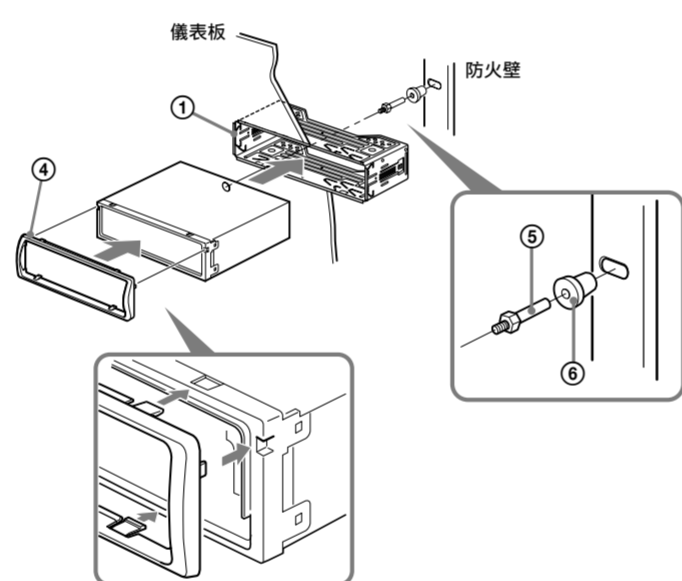
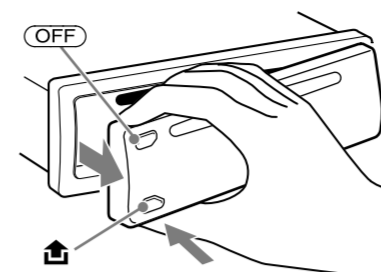
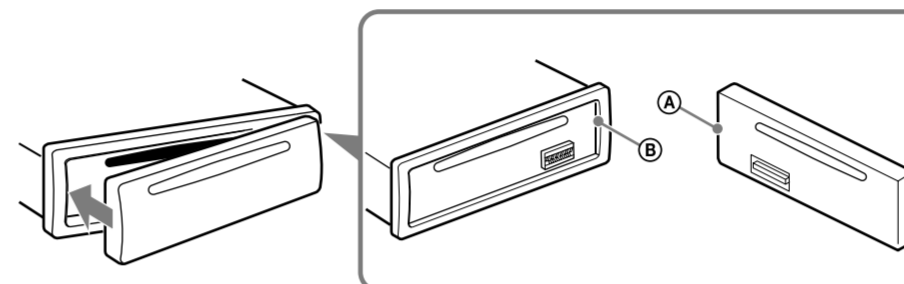

手制動型

**5 1****2****6 1****2****3****8 A****B****使用前注意事項**

- 仔細選取安裝位置，以免本機干擾正常的駕駛操作。
- 避免將本機安裝在受灰塵、污物和強烈振動影響的區域，或安裝在高溫處，如直對陽光下或熱氣管道附近。
- 為了安裝安全和可靠，只能使用附送的安裝構件。

安裝角度之調整

請在 45° 以內調整安裝角度。

連接停車制動電線 4

必須將 ② 的停車電線（淡綠色）與停車制動開關電線連接。停車制動開關電線的安裝位置取決於您的汽車。更詳細資訊，請聯絡您的汽車經銷商或附近的 Sony 經銷商。

拆下保護環和托架 5

安裝之前，請先從本機上拆下保護環 ④ 和托架 ①。

- 1 拆下保護環 ④。捏住保護環 ④ 的兩邊，然後向外拉出保護環。
- 2 拆下托架 ①。
 - ① 將兩把開鎖鑰匙 ③ 一起插入裝置和托架 ① 之間，直至聽到喀喀聲。
 - ② 向下拉托架 ①，然後向上拉裝置，使之相互脫離。

安裝示例 6

安裝在儀表板裡

- 註
- 若有必要，則可向外彎曲這些鉤爪以穩固安裝 (B-2)。
 - 必須將保護環 ④ 上的 4 個掛鉤正確確合在裝置的卡槽中 (B-3)。

將本機安裝於日本產汽車上 7

有些日本產汽車不能安裝本機。在這種情形下，請向 Sony 經銷商諮詢。

註

為防止發生故障，安裝時只能使用附送的螺絲 ⑦。

如何拆卸和裝配前面板 8

安裝本機之前，請先拆下前面板。

8-A 拆下

拆卸前面板之前，須先按下 (OFF) 鍵。按下 ④，並往您自己的方向拉動而取下前面板。

8-B 裝配

如圖示將前面板的組件 ⑤ 與本機的組件 ⑥ 組裝一起，並將左側推入定位直到聽到喀喀聲為止。

如果您的汽車點火開關沒有 ACC 位置時的警告

務必設定 Auto Off 功能。若需了解詳細資訊，請參閱隨附的使用說明書。關閉本機以後本機會在設定時間內自動全面關機，以避免電瓶耗電。若您未設定 Auto Off 功能，請按住 (OFF) 直到您每次關閉點火開關看到顯示消失為止。

RESET 按鈕

當安裝和連接完成，拆卸前面板後，務請用原子筆等按壓 RESET 按鈕。

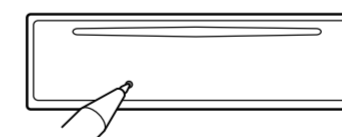
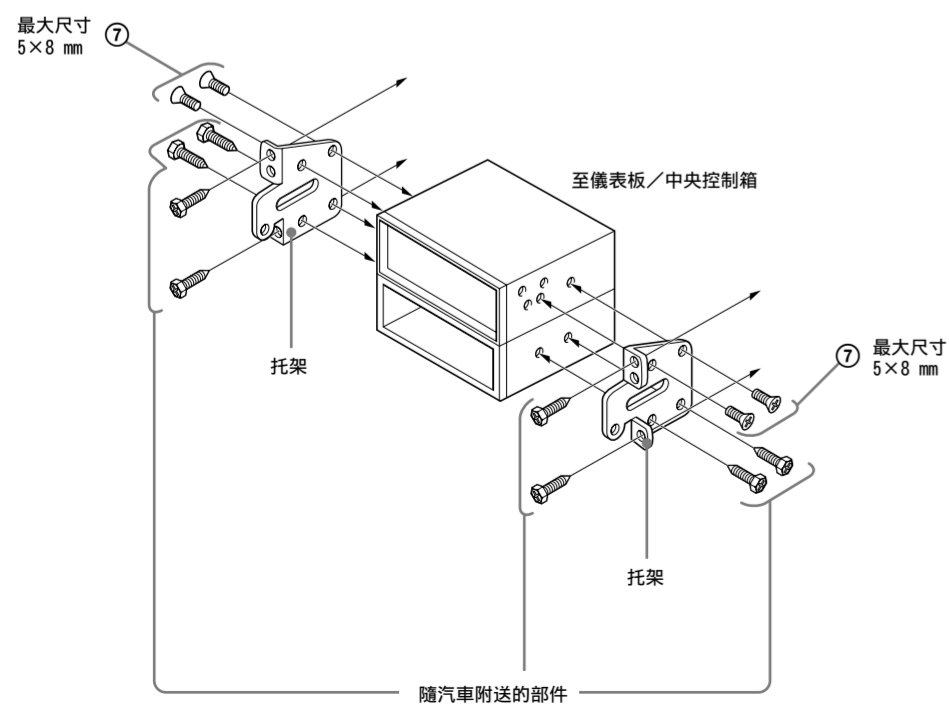
**7 A TOYOTA****B NISSAN**