

# AV Center

## Мультимедийная система

### Установка/Подсоединение Установленная/Підключення

#### XAV-E70BT

©2010 Sony Corporation Printed in Thailand

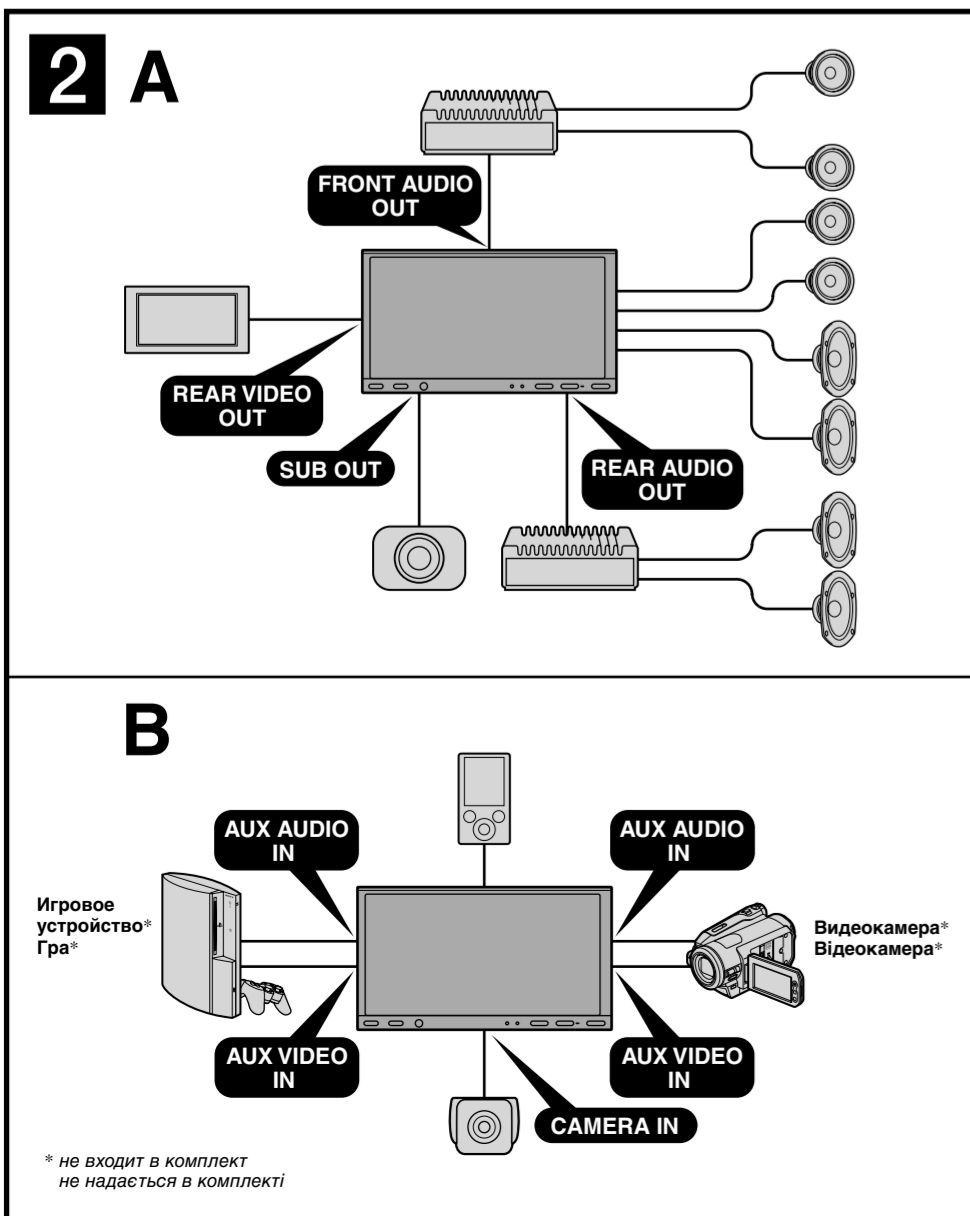
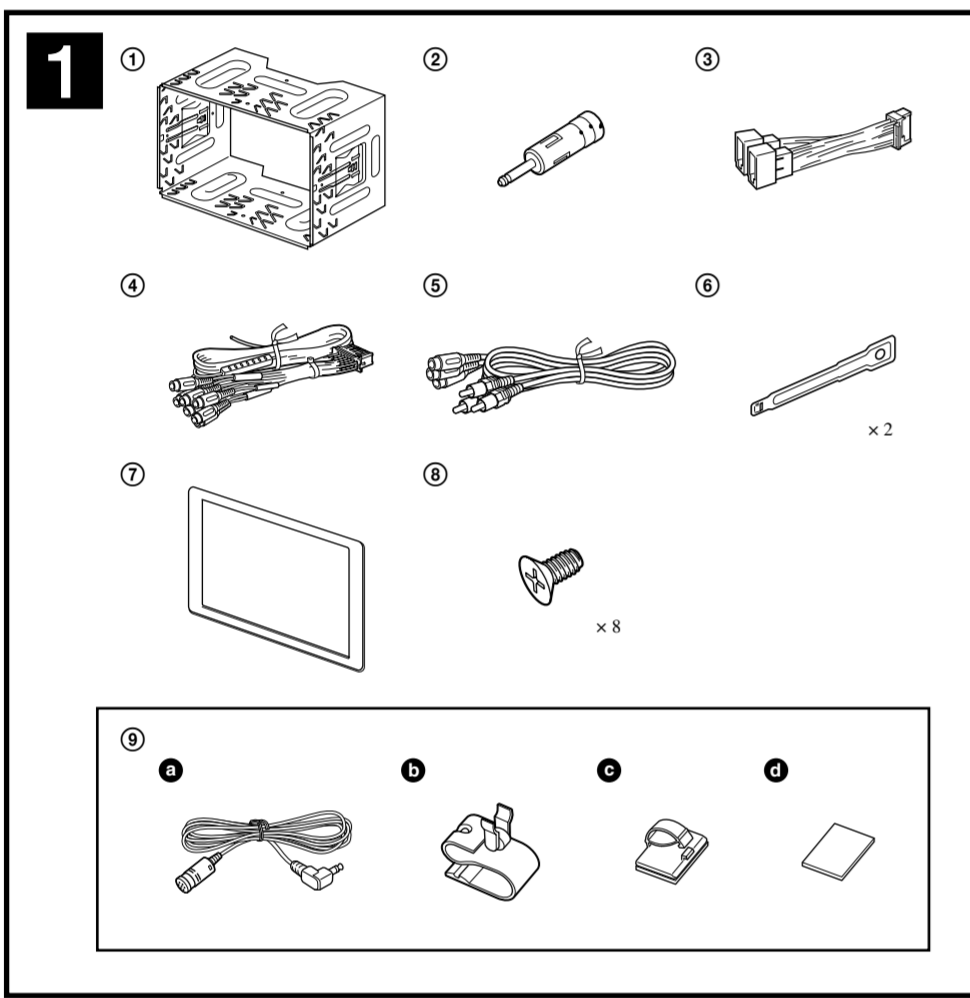

**3** Для получения дополнительной информации об установке микрофона см. раздел "Установка микрофона (5)" на обратной стороне.  
 Примечание о подсоединении антенны: Если антенна в Вашем автомобиле относится к типу, утвержденному ISO (Международной организацией по стандартизации), используйте для ее подсоединения передатчик (3). Сначала подсоедините автомобильную антенну к прилагаемому передатчику, а затем к антенному гнезду устройства.  
 Независимо от того, собираетесь ли вы использовать кабель входа микрофона или нет, проложите его так, чтобы он не мешал водителю. Если кабели прокладываются вокруг нос, закрепите кабели зажимами.  
 Кабель с разъемом RCA (не входит в комплект).  
 Для получения дополнительных сведений по подключению к кабелю переключателя стояночного тормоза см. раздел "Подключение кабеля стояночного тормоза (4)" на обратной стороне.  
 Не отсоединяйте защитное устройство.  
 Может потребоваться отдельный адаптер.  
 Перед использованием снимите крышку с разъемов USB.  
 Подсоедините желтый штекер к AUX1 VIDEO IN.  
 Соединительный кабель USB RC-2001PV (не прилагается). Обязательно подключите штекер видеовыхода к AUX1 VIDEO IN. Для получения дополнительной информации см. инструкцию по эксплуатации RC-2001PV.

Для отримання докладної інформації про встановлення мікрофона див. «Установка мікрофона (5)» на зворотній стороні.  
 Примітка до підключення радіоантен: Якщо автомобільна радіоантена належить до типу ISO (Міжнародна організація зі стандартизації), для її підключення використовуйте адаптер (3). Спочатку підключіть автомобільну антену до адаптера з комплекту, а потім підключіть її до гнізда антени в готовому пристрої.  
 Незалежно від того, чи буде використовуватися кабель входу мікрофона, прокладіть його так, щоб він не заважав водієві. Якщо кабелі прокладаються навколо носа, закріпіть кабелі зажимами.  
 Шнур RCA з контактними штирками (не надається в комплекті).  
 Щоб дізнатися докладніше про приєднання шнура перемикача стояночного гальма, див. «Підключення шнура перемикача стояночного гальма (4)» на зворотній стороні.  
 Не від'єднуйте захисний пристрій.  
 Можливо знадобиться окремий адаптер.  
 Зніміть кришку із гнізда USB перед використанням.  
 Підключіть жовтий штекер до гнізда AUX1 VIDEO IN.  
 С'єднувач кабель USB-кабель RC-2001PV (не надається в комплекті). Обов'язково підключіть штекер виводу відео до гнізда AUX1 VIDEO IN. Додаткові відомості див. в інструкції з експлуатації RC-2001PV.

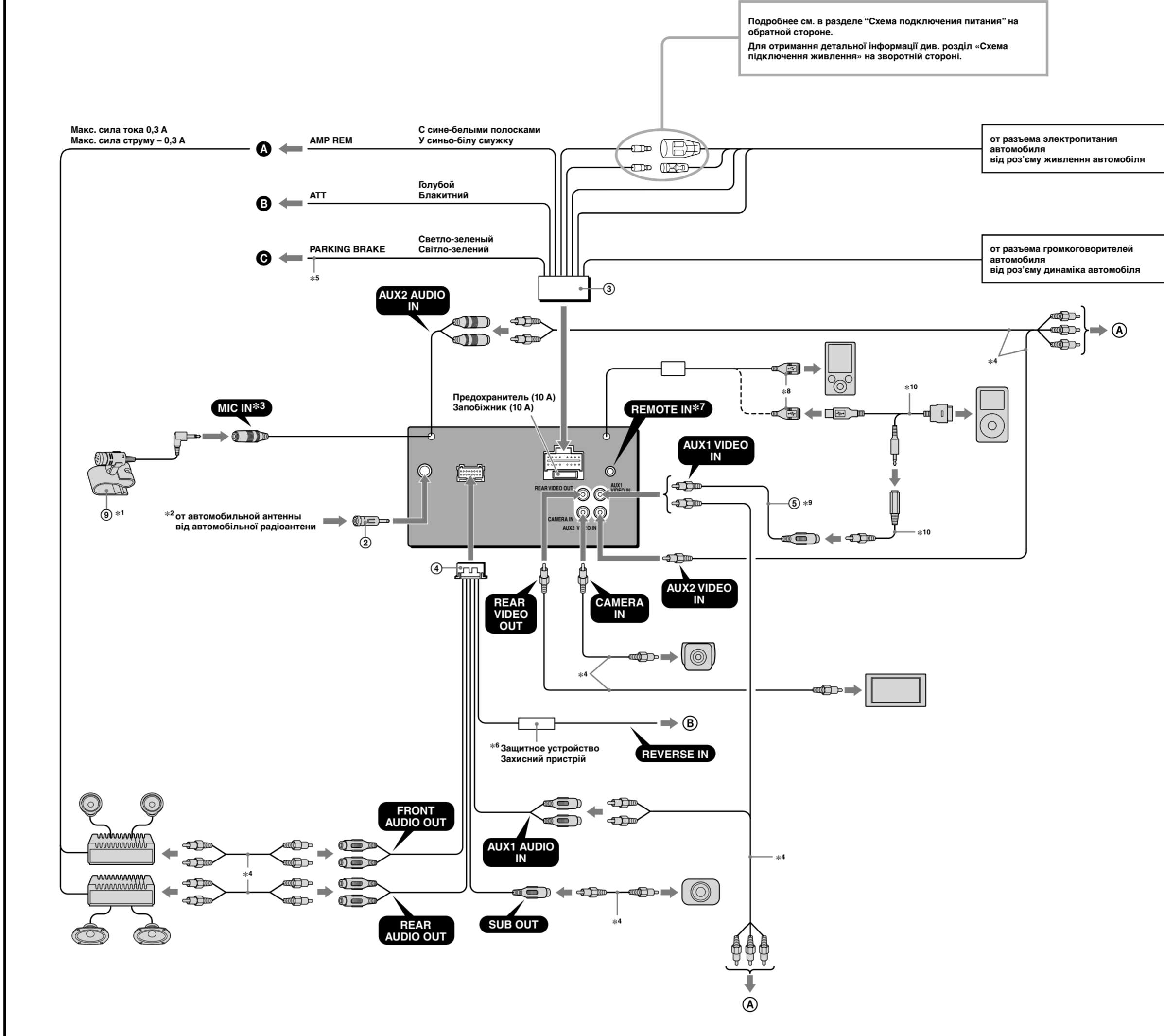

4	Желтый Жовтий	непрерывное поступление питания непрерывное постачання живлення
5	Синий Синій	управление антенной с электрическим приводом керування антеною з електричним приводом
6	Оранжевый/Белый Жовтогарячий/Білий	импульсное постачання живлення для підзарядки
7	Красный Червоний	импульсный источник питания импульсне постачання живлення
8	Черный Черний	земля заземлення

Позиции 1, 2 и 3 не имеют контактных штирков. Для позиций 1, 2, 3 немає контактних штирків.

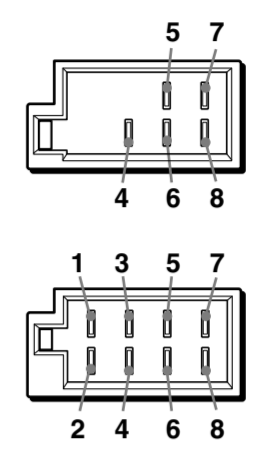

**Внимание**  
 Данное устройство предназначено только для работы с источниками питания постоянного тока 12 В с отрицательным заземлением.  
 Не разбирайте устройство и не вносите в него изменения.  
 Не допускайте попадания проводов под винты или между подвижными деталями (например, между направляющими сидения).  
 Перед выполнением соединения выключите зажигание автомобиля во избежание короткого замыкания.  
 Сначала подсоедините провод питания (3) к устройству и громкоговорителям, а затем к дополнительному разъему питания.  
 Поведите все провода заземления к одной точке заземления.  
 В целях безопасности обязательно изолируйте все свободные неподсоединенные провода изоляционной лентой.  
 При установке устройств не надавливайте на ЖК-дисплей.  
 Не устанавливайте устройство, когда угол наклона монитра изменен.  
**Примечание относительно провода питания (желтого)**  
 При подключении этого устройства вместе с другими стереокомпонентами номинальное значение силы тока в контуре питания автомобиля должно превышать суммарное значение силы тока, указанное на предохранителе всех компонентов.  
 Если номинальное значение силы тока в контуре питания автомобиля недостаточно высокое, подсоедините устройство напрямую к аккумулятору.

**Пример подключения 2**  
 Примечание (2-A) Прежде чем подключать устройство к усилителю, обязательно подсоедините провод заземления.  
 Зеркало с электроприводом используется только в том случае, если используется встроенный усилитель.  
 Примечание (2-B) Даже если дополнительные устройства подсоединены ко всем разъемам, их невозможно использовать одновременно.  
**Схема подключения 3**  
 К входу AMP REMOTE IN дополнительного усилителя мощности.  
 Этот вариант подключения используется только для усилителей. Подключение любой другой системы может привести к повреждению устройств.  
 К интерфейвному кабелю автомобильного телефона.  
 К кабелю переключателя стояночного тормоза.  
 К дополнительным устройствам, таким как переносной проигрыватель, игровое устройство и т.п. (не входит в комплект).  
 Совет Можно использовать входящий в комплект поставки кабель с разъемами RCA (3) или кабель, приобретаемый отдельно.  
 К разъему питания +12 В кабеля задней лампы автомобиля (только при подключении камеры заднего вида).

**Увага!**  
 Цей пристрій розроблено лише для роботи із живленням від 12 В постійної напруги.  
 Ніколи не розбирайте пристрій та не змінюйте його конструкції.  
 Не встановлюйте пристрій у місця, де він заважатиме розкриттю повітряної подушки.  
 Не прикріплюйте проводку гвинтами та не прикріплюйте її до рухомих деталей (наприклад, поруччя сидіння).  
 Перед створенням підключень вимкніть запалювальний ключ, щоб уникнути короткого замикання.  
 Підключіть кабель живлення (3) до пристрою та динаміків перед його підключенням до роз'єму резервного живлення.  
 Підключіть всі заземлені кабелі до однієї точки заземлення.  
 Переконайтеся в тому, що будь-які нестійкі невідключені кабелі ізолювано відокремлено ізольованою стрічкою для забезпечення безпеки.  
 Не натискайте на ЖК-дисплей під час встановлення пристрою.  
 Не встановлюйте пристрій зі змінним кутом розміщення монітора.  
**Примітки щодо кабелю підключення живлення (жовтий)**  
 За підключення пристрою разом з іншими стереокомпонентами сила струму в контурі автомобіля має бути вищою суми значень сили струму, вказаної на плавких запобіжниках кожного компонента.  
 Якщо сила струму в контурі автомобіля недостатньо висока, підключіть пристрій безпосередньо до акумулятора.

**Приклад підключення 2**  
 Примітка (2-A) Перед підключенням підключіть перекачаль, що підключено до заземлення кабелю.  
 Сила живлення пристрою, сила якої використовується вбудованим підсилювачем.  
 Примітка (2-B) Якщо використовувати відразу кілька додаткових пристроїв, навіть якщо вони приєднані до різних роз'ємів.  
**Схема підключення 3**  
 Для AMP REMOTE IN додаткового підсилювача потужності (Цей підключення використовується лише для підсилювачів. Підключення будь-якої іншої системи може призвести до пошкодження пристроїв).  
 Для інтерфейсного кабелю телефону в автомобілі.  
 До шнура перемикача стояночного гальма.  
 До додаткового обладнання на шкват портативного мультимедійного програвача, три тощі (не надається в комплекті).  
 До шнура перемикача стояночного гальма (тільки у випадку приєднання камери).  
**Увага!**  
 Якщо антена з електроприводом не має релевної стрічки, підключення цього пристрою за допомогою кабелю живлення з комплекту (3) може пошкодити антену.  
**Примітки щодо кабелю керування та кабелю постачання живлення**  
 Кабель керування антеною з електроприводом (синій) постачає +12 В постійної напруги за замовленням гондла або під час активної функції AF (альтернативна частота) або FA (позадивнісний про ситуацію на дорозі).  
 Якщо ваш автомобіль оснащений об'єктивом антеною FM/AM/DM на задньому бампері, підключіть кабель керування антеною (синій) або додатковий кабель підключення живлення (червоний) до роз'єму живлення наведеного антеною підсилювача. Для отримання докладної інформації зверніться до свого дилера з провадом.  
 Якщо з електроприводом без релевної стрічки на можна використовувати ці три пристрої.  
**Підключення запалювальної системи**  
 Якщо підключення жовтого кабелю постачання живлення, живлення завжди постачається до запалювальної системи навіть за вимкненого запалювання.  
**Примітки щодо підключення динаміка**  
 Перед підключенням динаміка вимкніть пристрій.  
 Використовуйте динамік з лямпию опору від 4 до 8 Ом і з відповідною присутньою відомою потужністю, щоб уникнути його пошкодження.  
 Не підключайте роз'єм динаміка до корпусу автомобіля та не з'єднуйте роз'єм правого в лівого динаміка.  
 Не підключайте заземлений кабель цього пристрою до від'ємного (-) роз'єму динаміка.  
 Не намагайтеся підключити динамік паралельно активним динамікам (із вбудованим підсилювачем) до роз'єму динаміка, якщо динамік може пошкодити пристрій.  
 Щоб уникнути несправної роботи пристрою, не використовуйте вбудований кабель динаміка, встановлений в автомобілі, якщо пристрій використовує сильні негативні (-) кабелі для правого та лівого динаміка.  
 Не підключайте кабелі динаміка пристрою один до одного.  
**Примітка щодо підключення**  
 Якщо динамік підключено до підключення наложим чином, на дисплеї відобразиться «Висхідне створення несправності» (помилка). У такому випадку переконайтеся, що динамік і підсилювач підключено належним чином.  
 Якщо монітор використовується тільки для задніх сидінь, заземліть вивід перемикача стояночного гальма (приєднайте його до «землі»).

**Список деталей 1**  
 Цифры в списке соответствуют цифрам, упоминаемым далее в данной инструкции.  
 Кронштейн (1) прикреплен к аппарату до поставки. Прежде чем устанавливать устройство, снимите кронштейн (1) с устройства с помощью ключа крестовидной отвертки (2). Подробную информацию см. в разделе «Отсоединение кронштейна (1)» на обратной стороне листа.  
**Сохраните ключи для демонтажа (2) для использования в будущем, так как они также потребуются при демонтаже устройства из машины.**  
 Перед использованием внимательно изучите части микрофона XA-MC10 (3). Для получения дополнительной информации см. раздел «Установка микрофона (5)» на обратной стороне.  
**Внимание**  
 Обращайтесь с кронштейном (1) осторожно, чтобы не повредить пальцы.  
**Примечание**  
 Перед установкой убедитесь, что фиксаторы по обеим сторонам кронштейна (1) закруты внутри на 3,5 мм. Если фиксаторы находятся в другом положении или вытупы наружу, устройство не удастся надежно установить, и оно может выпасть.  
**Примечания относительно подключения**  
 Если громкоговоритель и усилитель подсоединены неправильно, на дисплее отображается «Выходное соединение неисправно». В этом случае проверьте соединение микрофона с гнездами правого и левого громкоговорителей.  
 Не подсоединяйте друг к другу провода громкоговорительной системы.  
 Если использовать монитор для задних сидений, подсоедините кабель переключателя стояночного тормоза к заземлению.  
**Подключение для поддержки памяти**  
 Если в устройстве подсоединен желтый электрический провод, блок памяти будет постоянно получать питание даже при выключенном зажигании.  
**Примечание относительно подключения громкоговорителей**  
 Прежде чем подключить громкоговорители, выключите устройство.  
 Используйте громкоговорители с полным сопротивлением 4 - 8 Ом, обладающие способностью принимать достаточно большой сигнал. В противном случае они могут быть повреждены.  
 Не подсоединяйте контактные гнезда громкоговорителей к корпусу автомобиля и не соединяйте гнезда правого громкоговорителя с гнездами левого.  
 Не подсоединяйте провода заземления устройства к отрицательному (-) контакту громкоговорителя.  
 Не пытайтесь подсоединить громкоговорители параллельно.  
 Подключать можно только пассивные громкоговорители. Подключенные активные громкоговорители (со встроенным усилителем) к гнездам для громкоговорителей могут привести к повреждению устройств.  
 Во избежание неправильной работы устройств не используйте встраиваемые в автомобильные громкоговорители, если используется общий отрицательный провод (-) для правого и левого громкоговорителей.  
 Не подсоединяйте друг к другу провода громкоговорительной системы.  
**Примечания относительно подключения**  
 Если громкоговоритель и усилитель подсоединены неправильно, на дисплее отображается «Выходное соединение неисправно». В этом случае проверьте соединение микрофона с гнездами правого и левого усилителей.  
 Если использовать монитор для задних сидений, подсоедините кабель переключателя стояночного тормоза к заземлению.

**Список деталей 1**  
 Цифры в списке соответствуют цифрам в инструкции.  
 Кронштейн (1) вставляется в пристрою у комплект. Перед встановленням пристрою скорочайтеся ключами роз'єднання (2), щоб від'єднати кронштейн (1) від пристрою. Для отримання докладної інформації див. «Зняття кронштейна (1)» на зворотній стороні.  
**Збережіть на майбутнє ці ключі роз'єднання (2), оскільки вони потрібні для знання пристрою з автомобіля.**  
 Зберіть мікрофон XA-MC10 (3) з деталей перед використанням. Для отримання докладної інформації див. «Установка мікрофона (5)» на зворотній стороні.  
**Увага!**  
 Гриміть підставку (1) обережно, щоб уникнути пошкодження пальців.  
**Примітка**  
 Перед установкою переконайтеся, що фіксатори з обох сторін підставки (1) закручені всередині на 3,5 мм. Якщо фіксатори не закручені або вони знаходяться назовні, пристрій не буде встановлено надійним чином і він може випасти.

**4****Ножной тормоз**

Тип ножного гальма

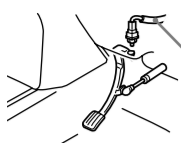
Кабель переключателя стояночного тормоза  
Шнур переключателя стояночного гальма**Ручной тормоз**

Тип ручного гальма

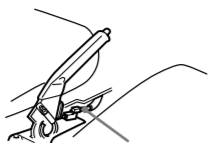
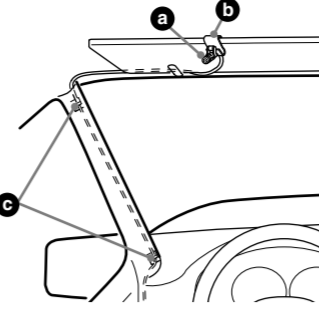
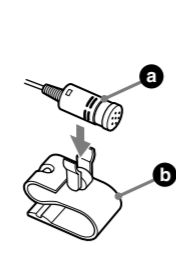
Кабель переключателя стояночного тормоза  
Шнур переключателя стояночного гальма**5****A 1****2****Приборная панель**

Панель приладів

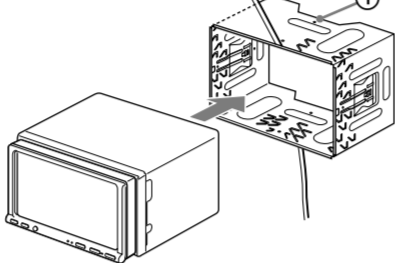
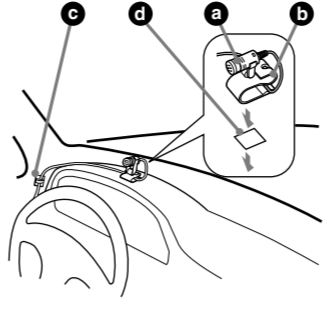
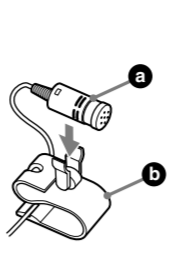
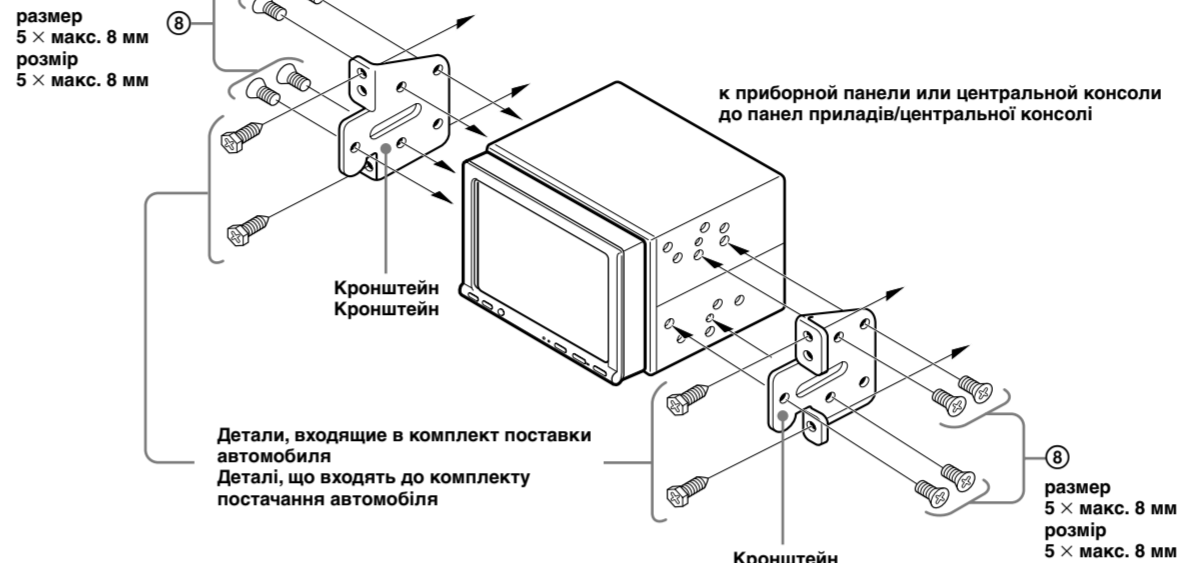
Выступы  
Фиксаторы**B 1****2****6****7****A 1****2****3****B**размер 5 x макс. 8 мм  
розмір 5 x макс. 8 ммк приборной панели или центральной консоли  
до панели приладів/центральной консолиДетали, входящие в комплект поставки  
автомобиляДетали, которые входят в комплект  
поставки автомобиляразмер 5 x макс. 8 мм  
розмір 5 x макс. 8 мм**Меры предосторожности**

- Место для установки устройства выбирайте тщательно, чтобы оно не мешало управлению автомобилем.
- Не устанавливайте устройство там, где оно будет подвержено воздействию пыли, грязи, чрезмерной вибрации или высоких температур, например в местах, попадающих под прямые солнечные лучи или находящимся вблизи вентиляционных решеток обдувочной системы.
- В целях обеспечения надежной и безопасной установки используйте лишь входящие в комплект монтажные детали.
- Для плавного открытия/закрытия передней панели, беспрепятственной установки и извлечения диска и, самое главное, обеспечения безопасного вождения, необходимо оставить свободным определенное пространство между передней панелью и рычагом переключения передач. Величина необходимого расстояния зависит от положения рычага переключения передач конкретного автомобиля. Прежде чем приступить к установке устройства, выберите место для установки, исходя из соображений безопасности вождения.

**Установка устройства****7-A Установка устройства с помощью прилагаемого кронштейна***Примечание (7-A-2)*  
*Откройте эти защелки наружу для обеспечения плотной установки.***7-B Установка устройства в японском автомобиле**

В некоторых моделях японских автомобилей это устройство можно установить без использования прилагаемого кронштейна. Если вам не удается это сделать, обратитесь за консультацией к дилеру Sony.

При установке данного устройства с использованием предварительно установленных в автомобиле кронштейнов установите прилагаемые винты ⑤ в соответствующие отверстия в зависимости от конкретного автомобиля: Т — для TOYOTA, М — для MITSUBISHI и N — для NISSAN.

**Заходи безпеки**

- Уважно выберите место для установки, чтобы прибор не подвергался нормальному управлению автомобилем.
- Уникайте установки прибору в місцях, що піддаються впливу пилу, бруду, надмірної вібрації або високої температури, наприклад у місцях, на які падає прямие сонячне проміння, або біля вентиляційних отворів обігрівача.
- Для безпечного та надійного встановлення використовуйте монтажні обладнання тільки з комплекту постачання.
- Для плавного відкривання/закривання передньої панелі диск потрібно вставляти/вивиймати без докладання зайвих зусиль. Для безпечного керування автомобілем між передньою панеллю та важелем перемикача передач потрібно залишити певну відстань. Потрібна відстань може бути різною залежно від положення важеля перемикача передач у автомобілі. Перед встановленням пристрою обережно виберіть місце встановлення таким чином, щоб керування автомобілем було безпечним.

**Установлення пристрою****7-A Установлення пристрою з кронштейном, що входить до комплекту постачання***Примечание (7-A-2)*  
*Вставить фиксаторы наружи, щоб забезпечити щільне приєднання.***7-B Установлення пристрою в японському автомобілі**

У деяких марках японських автомобілів цей пристрій можна встановити без кронштейна з комплекту постачання. Якщо це зробити не вдається, зверніться до дилера компанії Sony.

У випадку монтажу цього пристрою на заздалегідь встановлені кронштейни в автомобілі використовуйте шуруви з комплекту постачання ⑤ і закручіть їх у належні отвори, що відповідають вапному автомобілю: Т для TOYOTA, М для MITSUBISHI та N для NISSAN.

**Регулювання кута встановлення**

Відрегулюйте кут встановлення таким чином, щоб він був менше 45°.

**Приєднання шнура перемикача стояночного гальма**

Обов'язково приєднайте стояночний шнур (світло-зелений) роз'єму ③ до шнура перемикача стояночного гальма. Положення встановлення шнура перемикача стояночного гальма залежить від автомобіля. Для отримання докладної інформації зверніться до свого дилера автомобіля або найближчого дилера Sony.

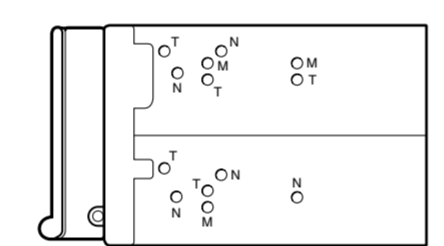
*Примечание*  
• Щоб уникнути помилок у роботі, використовуйте лише шуруви з комплекту постачання ⑤.  
• Натискаючи кнопки пристрою, не докладайте надмірних зусиль.  
• Не тисніть на РК-дисклей.  
• Протяг установленням переконайтесь, що на пристрій немає жодних предметів.**Увага. Якщо в замку запалювання автомобіля немає положення ACC**

Обов'язково налаштуйте функцію автоматичного вимкнення (Auto Off). Для отримання детальної інформації див. інструкції з експлуатації, які постачаються в комплекті. Після вимкнення пристрою він автоматично зарядиться у встановлений час, що запобіжить витраті заряду акумулятора. Якщо функція автоматичного вимкнення (Auto Off) не встановлено, після кожного вимкнення запалювання натискайте та утримуйте (SOURCE/OFF), доки не зникне зображення на дисплеї.

**Кнопка перезавантаження**

Після завершення встановлення та підключення обов'язково натисніть кнопку перезавантаження за допомогою кулькової ручки тощо.

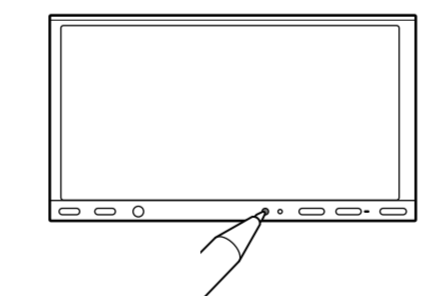
**7-A Установлення на сонцезахисному щитку**

- 1 Установіть мікрофон ④ на затискач ①.
- 2 Установіть затискач ① на сонцезахисний щиток.

**7-B Установлення на щитку управління**

- 1 Установіть мікрофон ④ на затискувач ②, а потім розмістіть шнур вздовж жолобка затискувача ②.
- 2 Відбійною ліпкою стрічкою ③ приєднайте затискач ② до панелі управління.

*Примечание*  
*Перш ніж приєднати двобічну ліпку стрічку ③, протріть поверхню панелі управління сухою тканиною.***Налаштування кута нахилу мікрофона**

Відрегулюйте кут нахилу мікрофона в потрібне положення.

*Примечание*  
*Мікрофон обертається навколо осі, як показано на нижчезагаданій схемі. Не обертайте його примусово в іншому напрямку.***Знімання кронштейна**

Перед установленням пристрою зніміть з нього кронштейн ①.

- 1 Вставте до кільцянця обидва ключі роз'єднання ② між пристроєм і кронштейном ①.
- 2 Потягніть кронштейн ① вниз, а потім потягніть пристрій вгору, щоб роз'єднати їх.

**Схема подключения питания**

В разных автомобилях могут использоваться разные дополнительные разъемы питания. Чтобы убедиться в правильности подсоединения, обратитесь к схеме дополнительного разъема питания Вашего автомобиля. Есть три основных типа (как показано на рисунке ниже). Возможно, Вам придется поменять местами подключение красного и желтого проводов в проводе питания стереосистемы. После проверки правильности подключения в разъемах подключите устройство к электропитанию автомобиля. Если у Вас есть какие-либо вопросы или проблемы, связанные с подключением устройств, которые не рассматриваются в настоящем руководстве, обратитесь за советом к дилеру автомобильной фирмы.

**Схема підключення живлення**

Додоміжний роз'єм живлення може бути різним залежно від автомобіля. Перевірте схему допоміжного роз'єма живлення у своєму автомобілі, щоб впевнитися у правильності з'єднання. Існує три основні типи (показано нижче). Може знадобиться поміняти місцями положення червоного та жовтого дротів у кабелі живлення автомобільної стереосистеми. Після перевірки правильності підключення в роз'ємах підключіть пристрій до електроживлення автомобіля. Якщо виникли запитання або проблеми з пристроєм, не описані в цій інструкції, зверніться за допомогою до дилера автомобільної компанії.

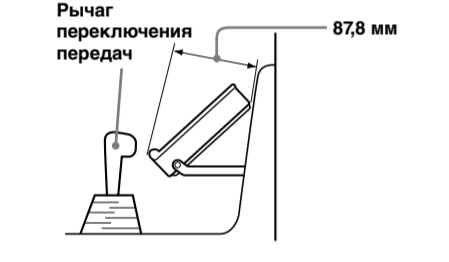
**Допустимый угол установки**

Установите устройство под углом не более 45°.

**Подключение кабеля стояночного тормоза**

Обязательно подсоедините стояночный кабель (светло-зеленый) разъема ③ к кабелю переключателя стояночного тормоза. В разных автомобилях кабель переключателя стояночного тормоза может находиться в разных местах. Для получения дополнительных сведений обратитесь к своему автодилеру или ближайшему дилеру Sony.

**Установка микрофона**

Для приема голоса во время звонков по громкой связи необходимо подключить микрофон XA-MC10 ④.

**Внимание!**

- Не подвергайте микрофон воздействию высоких температур и влажности.
- Прямичайну опаносност представляєт закручування шнура навкруг колонок рулевого управління или рычага переключения передач. Не допускайте того, чтобы шнур или другие компоненты препятствовали управлению автомобилем.
- Если автомобиль оснащен наддувными обочками или другим амортизационным оборудованием, перед установкой обратитесь к дилеру Sony, у которого было приобретено изделие, или представителю корпорации Sony по обслуживанию в вашем регионе.

**7-A Установка на противосолнечный козырек**

- 1 Установите микрофон ④ на зажим ①.
- 2 Установите зажим ① на противосолнечный козырек.

**7-B Установка на приборную панель**

- 1 Установите микрофон ④ на зажим ①, затем расположите шнур в канавке зажима ①.
- 2 Закрепите зажим ① на приборной панели с помощью двусторонней ленты ②.

*Примечание*  
*Перед приклеиванием двусторонней ленты ② очистите поверхность приборной панели сухой тканью.***Регулировка угла наклона микрофона**

Регулируйте угол наклона микрофона, установив микрофон в нужное положение.

*Примечание*  
*Шарниры микрофона находятся на одной оси, как показано на рисунке ниже. Не применяйте силу, поворачивая его в неправильном направлении.***Отсоединение кронштейна**

Прежде чем устанавливать устройство, отсоедините кронштейн ① от устройства.

- 1 Вставьте одновременно до щелчка оба ключа для демонтажа ② между устройством и кронштейном ①.
- 2 Потяните кронштейн ① вниз, а устройство - вверх, чтобы отделить одно от другого.

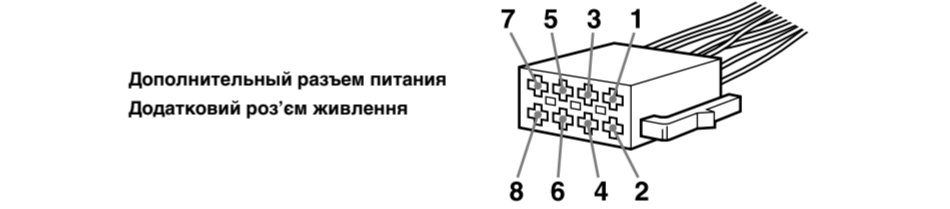
Дополнительный разъем питания  
Додатковий роз'єм живлення