

# FM/AM Compact Disc Player

Operating Instructions \_\_\_\_\_ **US**Mode d'emploi \_\_\_\_\_ **FR**

## Owner's Record

The model and serial numbers are located on the bottom of the unit.

Record the serial number in the space provided below.

Refer to these numbers whenever you call upon your Sony dealer regarding this product.

Model No. CDX-GT450U Serial No. \_\_\_\_\_

To cancel the demonstration (DEMO) display, see page 6.

Pour annuler l'affichage de démonstration (DEMO), reportez-vous à la page 6.

## CDX-GT450U



Be sure to install this unit in the dashboard of the car for safety. For installation and connections, see the supplied installation/connections manual.

## Warning

**FOR UNITED STATES CUSTOMERS. NOT APPLICABLE IN CANADA, INCLUDING IN THE PROVINCE OF QUEBEC.**

**POUR LES CONSOMMATEURS AUX ÉTATS-UNIS. NON APPLICABLE AU CANADA, Y COMPRIS LA PROVINCE DE QUÉBEC.**

This equipment has been tested and found to comply with the limits for a Class B digital device, pursuant to Part 15 of the FCC Rules. These limits are designed to provide reasonable protection against harmful interference in a residential installation. This equipment generates, uses, and can radiate radio frequency energy and, if not installed and used in accordance with the instructions, may cause harmful interference to radio communications. However, there is no guarantee that interference will not occur in a particular installation. If this equipment does cause harmful interference to radio or television reception, which can be determined by turning the equipment off and on, the user is encouraged to try to correct the interference by one or more of the following measures:

- Reorient or relocate the receiving antenna.
- Increase the separation between the equipment and receiver.
- Connect the equipment into an outlet on a circuit different from that to which the receiver is connected.
- Consult the dealer or an experienced radio/TV technician for help.

You are cautioned that any changes or modifications not expressly approved in this manual could void your authority to operate this equipment.

## CAUTION

The use of optical instruments with this product will increase eye hazard.

### For the State of California, USA only

Perchlorate Material – special handling may apply, See [www.dtsc.ca.gov/hazardouswaste/perchlorate](http://www.dtsc.ca.gov/hazardouswaste/perchlorate)  
Perchlorate Material: Lithium battery contains perchlorate

ZAPPIN and Quick-BrowZer are trademarks of Sony Corporation.

Windows Media is either a registered trademark or trademark of Microsoft Corporation in the United States and/or other countries.

This product is protected by certain intellectual property rights of Microsoft Corporation. Use or distribution of such technology outside of this product is prohibited without a license from Microsoft or an authorized Microsoft subsidiary.

MPEG Layer-3 audio coding technology and patents licensed from Fraunhofer IIS and Thomson.

### Warning if your car's ignition has no ACC position

Be sure to set the Auto Off function (page 17). The unit will shut off completely and automatically in the set time after the unit is turned off, which prevents battery drain. If you do not set the Auto Off function, press and hold (SOURCE/OFF) until the display disappears each time you turn the ignition off.

# Table of Contents

## Getting Started

---

Playable discs on this unit . . . . .	6
Resetting the unit . . . . .	6
Canceling the DEMO mode . . . . .	6
Preparing the card remote commander . . . . .	6
Setting the clock . . . . .	6
Detaching the front panel . . . . .	7
Attaching the front panel . . . . .	7

## Location of controls and basic operations

---

Main unit . . . . .	8
RM-X151 Card Remote Commander . . . . .	10

## Radio

---

Storing and receiving stations . . . . .	11
Storing automatically — BTM . . . . .	11
Storing manually . . . . .	11
Receiving the stored stations . . . . .	11
Tuning automatically . . . . .	11
RDS . . . . .	11
Overview . . . . .	11
Selecting PTY . . . . .	11
Setting CT . . . . .	12

## CD

---

Display items . . . . .	12
Repeat and shuffle play . . . . .	12

## USB devices

---

Playing back a USB device . . . . .	13
Display items . . . . .	13
Repeat and shuffle play . . . . .	13

## Searching for a track

---

Searching a track by name	
— Quick-BrowZer™ . . . . .	14
Searching by skip items	
— Jump mode . . . . .	14
Searching a track by listening to track passages	
— ZAPPIN™ . . . . .	14

## Sound Settings and Setup Menu

---

Changing the sound settings . . . . .	15
Adjusting the sound characteristics . . . . .	15
Enjoying sophisticated sound functions	
— Advanced Sound Engine . . . . .	15
Selecting the sound quality	
— EQ7 Preset . . . . .	15
Customizing the equalizer curve	
— EQ7 Setting . . . . .	15
Optimizing sound by Time Alignment	
— Listening Position . . . . .	16
Adjusting the listening position . . . . .	16
DM+ Advanced . . . . .	17
Using rear speakers as subwoofer	
— Rear Bass Enhancer . . . . .	17
Adjusting setup items — SET . . . . .	17

## Other functions

---

Using optional equipment . . . . .	18
Auxiliary audio equipment . . . . .	18

## Additional Information

---

Precautions . . . . .	19
Notes on discs . . . . .	19
Playback order of MP3/WMA/AAC files . . . . .	19
Maintenance . . . . .	20
Removing the unit . . . . .	21
Specifications . . . . .	21
Troubleshooting . . . . .	22
Error displays/Messages . . . . .	24

## Support site

If you have any questions or for the latest support information on this product, please visit the web site below:

<http://esupport.sony.com>

<http://www.sony.com/mobileAV>







Provides information on:

- Models and manufacturers of compatible digital audio players
- Supported MP3/WMA/AAC files

## Getting Started

### Playable discs on this unit

This unit can play CD-DA (also containing CD TEXT) and CD-R/CD-RW (MP3/WMA/AAC files (page 19)).

Type of discs	Label on the disc	
CD-DA		
MP3 WMA AAC		
		

### Resetting the unit

Before operating the unit for the first time, or after replacing the car battery or changing the connections, you must reset the unit.

Detach the front panel (page 7) and press the RESET button (page 8) with a pointed object, such as a ball-point pen.

#### Note

Pressing the RESET button will erase the clock setting and some stored contents.

### Canceling the DEMO mode

You can cancel the demonstration display which appears during turning off.

- 1 Press and hold the select button.**  
The setup display appears.
- 2 Rotate the control dial until “DEMO” appears, then press it.**
- 3 Rotate the control dial to select “DEMO-OFF,” then press it.**  
The setting is complete.
- 4 Press ↵ (BACK).**  
The display returns to normal reception/play mode.

## Preparing the card remote commander

Remove the insulation film.

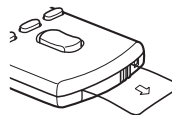

#### Tip

For how to replace the battery, see page 20.

## Setting the clock

The clock uses a 12-hour digital indication.

- 1 Press and hold the select button.**  
The setup display appears.
- 2 Rotate the control dial until “CLOCK-ADJ” appears, then press it.**  
The hour indication flashes.
- 3 Rotate the control dial to set the hour and minute.**  
To move the digital indication, press (SEEK) -/+.
- 4 After setting the minute, press the select button.**  
The setup is complete and the clock starts.

To display the clock, press (DSPL). Press (DSPL) again to return to the previous display.

#### Tip

You can set the clock automatically with the RDS feature (page 12).

## Detaching the front panel

You can detach the front panel of this unit to prevent theft.

### Caution alarm

If you turn the ignition switch to the OFF position without detaching the front panel, the caution alarm will sound for a few seconds. The alarm will only sound if the built-in amplifier is used.

#### 1 Press and hold **SOURCE/OFF**.

The unit is turned off.

#### 2 Press , then pull it off towards you.

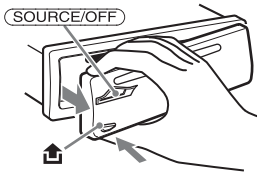

### Notes

- Do not drop or put excessive pressure on the front panel and display window.
- Do not subject the front panel to heat/high temperature or moisture. Avoid leaving it in a parked car or on a dashboard/rear tray.
- Do not detach the front panel during playback of the USB device, otherwise USB data may be damaged.

## Attaching the front panel

Engage part **A** of the front panel with part **B** of the unit, as illustrated, and push the left side into position until it clicks.

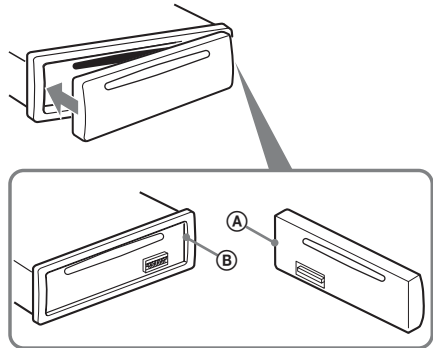

### Note

Do not put anything on the inner surface of the front panel.

# Location of controls and basic operations

## Main unit

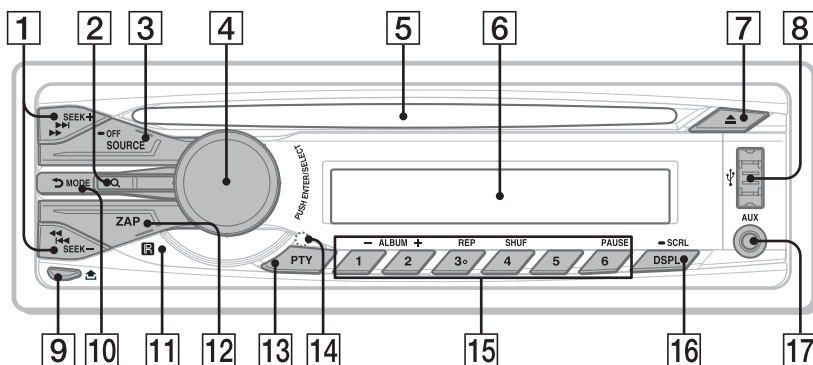

This section contains instructions on the location of controls and basic operations. For details, see the respective pages.

### 1 SEEK +/- buttons

#### Radio:

To tune in stations automatically (press); find a station manually (press and hold).

#### CD/USB:

To skip tracks (press); skip tracks continuously (press, then press again within about 1 second and hold); reverse/fast-forward a track (press and hold).

### 2 Q (BROWSE) button page 14

To enter the Quick-BrowZer™ mode.

### 3 SOURCE/OFF button

Press to turn on the power/change the source (Radio/CD/USB/AUX).

Press for 1 second to turn off the power.

Press for more than 2 seconds to turn off the power and the display disappears.

### 4 Control dial/select button page 15, 17

To adjust volume (rotate); select setup items (press and rotate).

### 5 Disc slot

Insert the disc (label side up), playback starts.

### 6 Display window

### 7 ▲ (eject) button

To eject the disc.

### 8 USB connector page 13

To connect to the USB device.

### 9 🚪 (front panel release) button page 7

### 10 ↶ (BACK)/MODE button page 11, 14

Press to return to the previous display/select the radio band (FM/AM).

### 11 Receptor for the card remote commander

### 12 ZAP button page 14

To enter ZAPPIN™ mode.

### 13 PTY button page 11

To select PTY in RDS.



**14 RESET button** (located behind the front panel) page 6

**15 Number buttons**

**Radio:**

To receive stored stations (press); store stations (press and hold).

**CD/USB:**

①/②: **ALBUM -/+** (during MP3/WMA/AAC playback)

To skip albums (press); skip albums continuously (press and hold).

③: **REP\*** page 12, 13

④: **SHUF** page 12, 13

⑥: **PAUSE**

To pause playback. To cancel, press again.

**16 DSPL (display)/SCRL (scroll) button**  
page 11, 12, 13

To change display items (press); scroll the display item (press and hold).

**17 AUX input jack** page 18

To connect a portable audio device.

\* *This button has a tactile dot.*

**Notes**

- When ejecting/inserting a disc, keep any USB devices disconnected to avoid damage to the disc.
- If the unit is turned off and the display disappears, it cannot be operated with the card remote commander unless **(SOURCE/OFF)** on the unit is pressed, or a disc is inserted to activate the unit first.

## RM-X151 Card Remote Commander

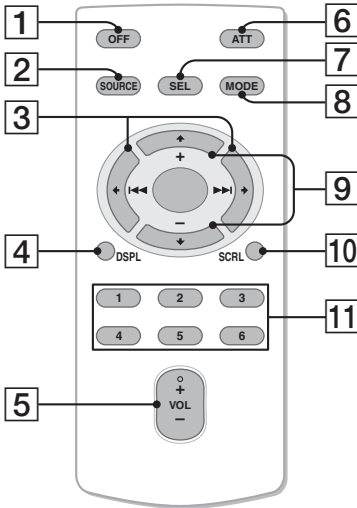

Remove the insulation film before use (page 6).

- 1 OFF button**  
To turn off the power; stop the source.
- 2 SOURCE button**  
To turn on the power; change the source (Radio/CD/USB/AUX).
- 3 ◀ (◀◀)/▶ (▶▶) buttons**  
To control Radio/CD/USB, the same as (SEEK) -/+ on the unit. Setup, sound setting, etc., can be operated by ◀ ▶.
- 4 DSPL (display) button**  
To change display items.
- 5 VOL (volume) +\*/- button**  
To adjust volume.
- 6 ATT (attenuate) button**  
To attenuate the sound. To cancel, press again.
- 7 SEL (select) button**  
The same as the select button on the unit.
- 8 MODE button**  
Press to select the radio band (FM/AM).
- 9 ↑ (+)/↓ (-) buttons**  
To control CD/USB, the same as (1)/(2) (ALBUM -/+ ) on the unit. Setup, sound setting, etc., can be operated by ↑ ↓.
- 10 SCRL (scroll) button**  
To scroll the display item.
- 11 Number buttons**  
To receive stored stations (press); store stations (press and hold).

\* This button has a tactile dot.

# Radio

## Storing and receiving stations

### Caution

When tuning in stations while driving, use Best Tuning Memory (BTM) to prevent an accident.

### Storing automatically — BTM

**1** Press **(SOURCE/OFF)** repeatedly until **“TUNER”** appears.

To change the band, press **(MODE)** repeatedly. You can select from FM1, FM2, FM3, AM1 or AM2.

**2** Press and hold the select button.

The setup display appears.

**3** Rotate the control dial until **“BTM”** appears, then press it.

The unit stores stations in order of frequency on the number buttons.

A beep sounds when the setting is stored.

### Storing manually

**1** While receiving the station that you want to store, press and hold a number button (**(1)** to **(6)**) until **“MEM”** appears.

#### Note

If you try to store another station on the same number button, the previously stored station will be replaced.

### Receiving the stored stations

**1** Select the band, then press a number button (**(1)** to **(6)**).

### Tuning automatically

**1** Select the band, then press **(SEEK) +/-** to search for the station.

Scanning stops when the unit receives a station. Repeat this procedure until the desired station is received.

#### Tip

If you know the frequency of the station you want to listen to, press and hold **(SEEK) +/-** to locate the approximate frequency, then press **(SEEK) +/-** repeatedly to fine adjust to the desired frequency (manual tuning).

# RDS

## Overview

FM stations with Radio Data System (RDS) service send inaudible digital information along with the regular radio program signal.

## Display items

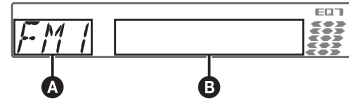

**A** Radio band, Function

**B** Program service name, Clock, Frequency\*, Preset number

\* While receiving the RDS station, “\*” is displayed on the left of the frequency indication.

To change display items **B**, press **(DSPL)**.

## RDS services

This unit automatically provides RDS services as follows:

### PTY (Program Types)

Displays the currently received program type. Also searches your selected program type.

### CT (Clock Time)

The CT data from the RDS transmission sets the clock.

#### Notes

- Depending on the country/region, not all RDS functions may be available.
- RDS will not work if the signal strength is too weak, or if the station you are tuned to is not transmitting RDS data.

## Selecting PTY

**1** Press **(PTY)** during FM reception.



The current program type name appears if the station is transmitting PTY data.

**2** Rotate the control dial until the desired program type appears, then press it.

The unit starts to search for a station broadcasting the selected program type.

continue to next page →

## Type of programs

**NEWS** (News), **INFORM** (Information), **SPORTS** (Sports), **TALK** (Talk), **ROCK** (Rock), **CLS ROCK** (Classic Rock), **ADLT HIT** (Adult Hits), **SOFT RCK** (Soft Rock), **TOP 40** (Top 40), **COUNTRY** (Country), **OLDIES** (Oldies), **SOFT** (Soft), **NOSTALGA** (Nostalgia), **JAZZ** (Jazz), **CLASSICL** (Classical), **R AND B** (Rhythm and Blues), **SOFT R B** (Soft Rhythm and Blues), **LANGUAGE** (Foreign Language), **REL MUSC** (Religious Music), **REL TALK** (Religious Talk), **PERSNLTY** (Personality), **PUBLIC** (Public), **COLLEGE** (College), **WEATHER** (Weather)

### Notes

- You cannot use this function in countries/regions where no PTY data is available.
- You may receive a different radio program from the one you select.

## Setting CT

### 1 Set “CT-ON” in setup (page 17).

#### Notes

- The CT function may not work even though an RDS station is being received.
- There might be a difference between the time set by the CT function and the actual time.

CD

## Display items

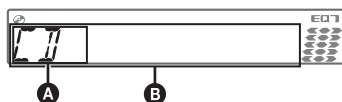

- A** Source
- B** Track name\*<sup>1</sup>, Disc/artist name\*<sup>1</sup>, Artist name\*<sup>1</sup>, Album number\*<sup>2</sup>, Album name\*<sup>1</sup>, Track number/Elapsed playing time, Clock

\*<sup>1</sup> The information of a CD TEXT, MP3/WMA/AAC is displayed.

\*<sup>2</sup> Album number is displayed only when the album is changed.

To change display items **B**, press **(DSPL)**.

### Tip

Displayed items may differ depending on the disc type, recording format and settings.

## Repeat and shuffle play

### 1 During playback, press **(3)** (REP) or **(4)** (SHUF) repeatedly until the desired setting appears.

Select	To play
<b>(3)</b> TRACK	track repeatedly.
<b>(4)</b> ALBUM*	album repeatedly.
<b>SHUF ALBUM*</b>	album in random order.
<b>SHUF DISC</b>	disc in random order.

\* When an MP3/WMA/AAC is played.

After 3 seconds, the setting is complete.

To return to normal play mode, select “**(3)** OFF” or “SHUF OFF.”

## USB devices

For details on the compatibility of your USB device, visit the support site.

### Support site

<http://esupport.sony.com>  
<http://www.sony.com/mobileAV>

- MSC (Mass Storage Class) and MTP (Media Transfer Protocol) type USB devices compliant with the USB standard can be used.
- Corresponding codec is MP3 (.mp3), WMA (.wma), AAC (.m4a) and AAC (.mp4).
- Backup of data in a USB device is recommended.

#### Note

Connect the USB device after starting the engine. Depending on the USB device, malfunction or damage may occur if it is connected before starting the engine.

## Playing back a USB device

### 1 Connect the USB device to the USB connector.

When using a cable, use the one supplied with the USB device to connect.

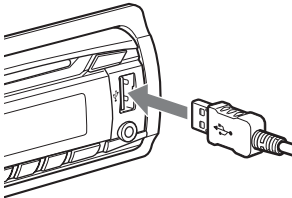

Playback starts.

If a USB device is already connected, to start playback, press **(SOURCE/OFF)** repeatedly until "USB" appears.

Press and hold **(SOURCE/OFF)** for 1 second to stop playback.

### Removing the USB device

- 1 Stop the USB device playback.
- 2 Remove the USB device.  
If you remove your USB device during playback, data in the USB device may be damaged.

#### Notes

- Do not use USB devices so large or heavy that they may fall down due to vibration, or cause a loose connection.

- Do not detach the front panel during playback of the USB device, otherwise USB data may be damaged.
- This unit cannot recognize USB devices via a USB hub.

## Display items

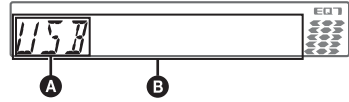

- A** Source
- B** Track name, Artist name, Album number\*, Album name, Track number/Elapsed playing time, Clock

\* Album number is displayed only when the album is changed.

To change display items **B**, press **(DSPL)**.

#### Notes

- Displayed items will differ, depending on the USB device, recorded format and settings. For details, visit the support site.
- The maximum number of displayable data is as follows.
  - folders (albums): 128
  - files (tracks) per folder: 500
- Do not leave a USB device in a parked car, as malfunction may result.
- It may take time for playback to begin, depending on the amount of recorded data.
- DRM (Digital Rights Management) files may not be played.
- During playback or fast-forward/reverse of a VBR (Variable Bit Rate) MP3/WMA/AAC file, elapsed playing time may not display accurately.
- Playback of the following MP3/WMA/AAC files is not supported.
  - lossless compression
  - copyright-protected

## Repeat and shuffle play

### 1 During playback, press **(3)** (REP) or **(4)** (SHUF) repeatedly until the desired setting appears.

Select	To play
<b>(3)</b> TRACK	track repeatedly.
<b>(3)</b> ALBUM	album repeatedly.
<b>SHUF ALBUM</b>	album in random order.
<b>SHUF DEVICE</b>	device in random order.

After 3 seconds, the setting is complete.

To return to normal play mode, select **(3)** "OFF" or "SHUF OFF."

## Searching for a track

### Searching a track by name — Quick-BrowZer™

You can search for a track in a CD or USB device easily by category.

- 1 Press Q (BROWSE).**  
The unit enters the Quick-BrowZer mode, and the list of search categories appears.
- 2 Rotate the control dial to select the desired search category, then press it to confirm.**
- 3 Repeat step 2 until the desired track is selected.**  
Playback starts.

#### To return to the previous display

Press **↩** (BACK).

#### To exit the Quick-BrowZer mode

Press **Q** (BROWSE).

#### Note

When entering the Quick-BrowZer mode, the repeat/shuffle setting is canceled.

## Searching by skip items — Jump mode

When many items are in a category, you can search for a desired item quickly.

- 1 Press **(SEEK) +/-** in Quick-BrowZer mode.**  
The following display appears.

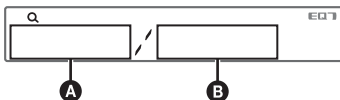

- A** Current item number
- B** Total item number in the current layer

Then the item name will appear.

- 2 Rotate the control dial to select the desired item or one near the desired item.**  
It skips in steps of 10% of the total item number.
- 3 Press the select button.**  
The display returns to the Quick-BrowZer mode and the selected item appears.
- 4 Rotate the control dial to select the desired item and press it.**  
Playback starts if the selected item is a track.

## To cancel Jump mode

Press **↩** (BACK) or **(SEEK) -**.

#### Note

If no operation is performed for 7 seconds, the Jump mode is canceled.

## Searching a track by listening to track passages — ZAPPIN™

While playing back short track passages in a CD or USB device in sequence, you can search for a track you want to listen to.

ZAPPIN mode is suitable for searching for a track in shuffle or shuffle repeat mode.

- 1 Press **(ZAP)** during playback.**

After “ZAPPIN” appears in the display, playback starts from a passage of the next track.

The passage is played for the set time, then a click sounds and the next passage starts.

#### Track

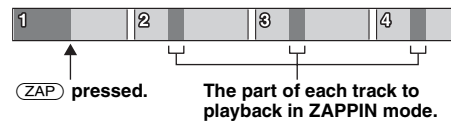

- 2 Press the select button or **(ZAP)** when a track you want to listen is played back.**

The track that you select returns to normal play mode from the beginning.

To search a track by ZAPPIN mode again, repeat steps 1 and 2.

#### Tips

- You can select the playback time from about 6 seconds/15 seconds/30 seconds (page 18). You cannot select the passage of the track to playback.
- Press **(SEEK) +/-** or **(1)/(2)** (ALBUM +/-) in ZAPPIN mode to skip a track or album.
- Pressing **↩** (BACK) also confirms a track to playback.

## Sound Settings and Setup Menu

### Changing the sound settings

#### Adjusting the sound characteristics

- 1 During reception/playback, press the select button.**
- 2 Rotate the control dial until the desired menu item appears, then press it.**
- 3 Rotate the control dial to select the setting, then press it.**  
The setting is complete.
- 4 Press ↵ (BACK).**  
The display returns to normal reception/play mode.

The following items can be set (follow the page reference for details):

---

**EQ7 PRESET** (page 15)

---

**EQ7 SETTING** (page 15)

---

#### POSITION

**SET POSITION** (Listening Position setting)  
(page 16)

**ADJ POSITION**\*1 (Listening Position adjustment)  
(page 16)

**SET SW POS**\*1\*2 (Subwoofer Position setting)  
(page 16)

---

#### BALANCE

Adjusts the sound balance: “RIGHT-15” – “CENTER” – “LEFT-15.”

---

#### FADER

Adjusts the relative level: “FRONT-15” – “CENTER” – “REAR-15.”

---

**DM+** (page 17)

---

**RB ENH** (Rear Bass Enhancer) (page 17)

---

**SW LEVEL**\*2 (Subwoofer Level)

Adjusts the subwoofer volume level: “+10 dB” – “0 dB” – “-10 dB.”  
 (“ATT” is displayed at the lowest setting.)

---

**AUX VOL**\*3 (AUX Volume level)

Adjusts the volume level for each connected auxiliary equipment: “+18 dB” – “0 dB” – “-8 dB.”

This setting negates the need to adjust the volume level between sources.

---

\*1 Hidden when “SET POSITION” is set to “OFF.”

\*2 When the audio output is set to “SUB-OUT” (page 17).

\*3 When AUX source is activated (page 18).

## Enjoying sophisticated sound functions — Advanced Sound Engine

Advanced Sound Engine, Sony’s new sound engine, creates an ideal in-car sound field with digital signal processing. Advanced Sound Engine contains the following features: EQ7, Listening Position, DM+ Advanced, Rear Bass Enhancer.

---

#### Selecting the sound quality — EQ7 Preset

You can select an equalizer curve from 7 equalizer curves (“XPLOD,” “VOCAL,” “EDGE,” “CRUISE,” “SPACE,” “GRAVITY,” “CUSTOM” or “OFF”).

- 1 During reception/playback, press the select button.**
- 2 Rotate the control dial until “EQ7 PRESET” appears, then press it.**
- 3 Rotate the control dial until the desired equalizer curve appears, then press it.**
- 4 Press ↵ (BACK).**  
The display returns to normal reception/play mode.

To cancel the equalizer curve, select “OFF” in step 3.

#### Tip

The equalizer curve setting can be memorized for each source.

---

#### Customizing the equalizer curve — EQ7 Setting

“CUSTOM” of EQ7 allows you to make your own equalizer settings.

- 1 Select a source, then press the select button.**
- 2 Rotate the control dial until “EQ7 SETTING” appears, then press it.**
- 3 Rotate the control dial until “BASE” appears, then press it.**  
You can select an equalizer curve as a basis for further customizing.  
To not customize a preset equalizer curve, skip to step 5.
- 4 Rotate the control dial to select the equalizer curve, then press it.**

continue to next page →

## 5 Setting the equalizer curve.

- 1 Rotate the control dial to select the frequency range, then press it.



BAND1: 63 Hz  
BAND2: 160 Hz  
BAND3: 400 Hz  
BAND4: 1 kHz  
BAND5: 2.5 kHz  
BAND6: 6.3 kHz  
BAND7: 16.0 kHz

- 2 Rotate the control dial to adjust the volume level, then press it.  
The volume level is adjustable in 1 dB steps, from -6 dB to +6 dB.

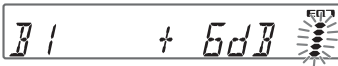

Repeat steps 1 and 2 to adjust other frequency ranges.

## 6 Press ↵ (BACK) twice.

The equalizer curve is stored in “CUSTOM,” and the display returns to normal reception/play mode.

The options for “SET SW POS” are indicated below.

“NEAR” (A): Near  
“NORMAL” (B): Normal  
“FAR” (C): Far

- 1 During reception/playback, press the select button.

- 2 Rotate the control dial until “SET POSITION” appears, then press it.

- 3 Rotate the control dial to select from “FRONT L,” “FRONT R,” “FRONT” or “ALL,” then press it.

- 4 Rotate the control dial until “SET SW POS” appears, then press it.

If you select “FRONT L,” “FRONT R,” “FRONT” or “ALL” in step 3 above, you can set the subwoofer position.

Rotate the control dial to select from “NEAR,” “NORMAL” or “FAR,” then press it.

- 5 Press ↵ (BACK).

The display returns to normal reception/play mode.

To cancel listening position, select “OFF” on step 3.

## Optimizing sound by Time Alignment — Listening Position

The unit can change the localization of sound by delaying the sound output from each speaker to suit your position, and simulate a natural sound field with the feeling of being in the center of it wherever you sit in the car.

The options for “POSITION” are indicated below.

“FRONT L” (1): Front left  
“FRONT R” (2): Front right  
“FRONT” (3): Center front  
“ALL” (4): In the center of your car  
“OFF”: No position set

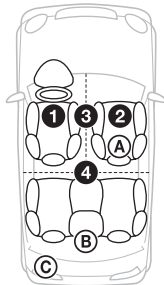

You can also set the approximate subwoofer position from your listening position if:  
– the audio output is set to “SUB-OUT” (page 17).  
– the listening position is set besides “OFF.”

## Adjusting the listening position

You can fine-tune the listening position setting.

- 1 During reception/playback, press the select button.

- 2 Rotate the control dial until “ADJ POSITION” appears, then press it.

- 3 Rotate the control dial to adjust the listening position, then press it.  
Adjustable range: “+3” – “CENTER” – “-3.”

- 4 Press ↵ (BACK).

The display returns to normal reception/play mode.



## DM+ Advanced

DM+ Advanced improves digitally compressed sound by restoring high frequencies lost in the compression process.

- 1 During playback, press the select button.
- 2 Rotate the control dial until “DM+” appears, then press it.
- 3 Rotate the control dial to select “ON,” then press it.
- 4 Press ↵ (BACK).  
The display returns to normal play mode.

### Tip

The DM+ setting can be memorized for each source.

## Using rear speakers as subwoofer — Rear Bass Enhancer

Rear Bass Enhancer enhances the bass sound by applying the low pass filter setting (page 18) to the rear speakers. This function allows the rear speakers to work as a subwoofer if one is not connected.

- 1 During reception/playback, press the select button.
- 2 Rotate the control dial until “RB ENH” appears, then press it.
- 3 Rotate the control dial to select from “1,” “2” or “3,” then press it.
- 4 Press ↵ (BACK).  
The display returns to normal reception/play mode.

## Adjusting setup items — SET

- 1 Press and hold the select button.  
The setup display appears.
- 2 Rotate the control dial until the desired item appears, then press it.
- 3 Rotate the control dial to select the setting, then press it.\*  
The setting is complete.
- 4 Press ↵ (BACK).  
The display returns to normal reception/play mode.

\* For CLOCK-ADJ and BTM settings, step 4 is not necessary.

### Note

Displayed items will differ, depending on the source and setting.

The following items can be set (follow the page reference for details):

---

**CLOCK-ADJ** (Clock Adjust) (page 6)

---

**CT** (Clock Time)

Activates the CT function: “ON,” “OFF” (page 11, 12).

---

**BEEP**

Activates the beep sound: “ON,” “OFF.”

---

**AUX-A\*1** (AUX Audio)

Activates the AUX source display: “ON,” “OFF” (page 18).

---

**AUTO OFF**

Shuts off automatically after a desired time when the unit is turned off: “NO,” “30S (Seconds),” “30M (Minutes),” “60M (Minutes).”

---

**REAR/SUB\*1**

Switches the audio output: “SUB-OUT” (subwoofer), “REAR-OUT” (power amplifier).

---

**DEMO** (Demonstration)

Activates the demonstration: “ON,” “OFF.”

---

**DIMMER**

Changes the display brightness: “ON,” “OFF.”

---

**M.DISPLAY** (Motion Display)

- “SA”: to show moving patterns and spectrum analyzer.
  - “OFF”: to deactivate the Motion Display.
- 

**AUTO SCR** (Auto Scroll)

Scrolls long items automatically: “ON,” “OFF.”

---

**LOCAL** (Local Seek Mode)

- “ON”: to only tune into stations with stronger signals.
  - “OFF”: to tune normal reception.
- 

continue to next page →

---

**MONO**\*2 (Monaural Mode)

Selects monaural reception mode to improve poor FM reception: "ON," "OFF."

---

**ZAP TIME** (Zappin Time)

Selects the playback time for the ZAPPIN function.

– "Z.TIME-1 (about 6 seconds)," "Z.TIME-2 (about 15 seconds)," "Z.TIME-3 (about 30 seconds)."

---

**ZAP BEEP** (Zappin Beep)

Has the beep sound between track passages: "ON," "OFF."

---

**LPF FREQ**\*3 (Low Pass Filter Frequency)

Selects the subwoofer cut-off frequency: "50Hz," "60Hz," "80Hz," "100Hz," "120Hz."

---

**LPF SLOP**\*3 (Low Pass Filter Slope)

Selects the LPF slope: "1," "2," "3."

---

**SW PHASE**\*4 (Subwoofer Phase)

Selects the subwoofer phase: "NORM," "REV."

---

**HPF FREQ** (High Pass Filter Frequency)

Selects the front/rear speaker cut-off frequency: "OFF," "50Hz," "60Hz," "80Hz," "100Hz," "120Hz."

---

**HPF SLOP** (High Pass Filter Slope)

Selects the HPF slope (effective only when HPF FREQ is set to other than "OFF"): "1," "2," "3."

---

**LOUDNESS** (Dynamic Loudness)

Reinforces bass and treble for clear sound at low volume levels: "ON," "OFF."

---

**BTM** (page 11)

\*1 When the unit is turned off.

\*2 When FM is received.

\*3 When the audio output is set to "SUB-OUT" or Rear Bass Enhancer is set to other than "OFF."

\*4 When the audio output is set to "SUB-OUT."

## Other functions

### Using optional equipment

#### Auxiliary audio equipment

By connecting an optional portable audio device to the AUX input jack (stereo mini jack) on the unit and then simply selecting the source, you can listen on your car speakers. The volume level is adjustable for any difference between the unit and the portable audio device. Follow the procedure below:

#### Connecting the portable audio device

- 1 Turn off the portable audio device.
- 2 Turn down the volume on the unit.
- 3 Connect to the unit.

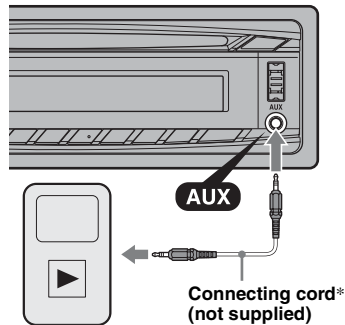

\* Be sure to use a straight type plug.

#### Adjusting the volume level

Be sure to adjust the volume for each connected audio device before playback.

- 1 Turn down the volume on the unit.
- 2 Press **(SOURCE/OFF)** repeatedly until "AUX" appears.  
After that, "AUX FRONT IN" appears.
- 3 Start playback of the portable audio device at a moderate volume.
- 4 Set your usual listening volume on the unit.
- 5 Adjust the input level (page 15).

## Additional Information

### Precautions

- Cool off the unit beforehand if your car has been parked in direct sunlight.
- Power antenna (aerial) extends automatically.

### Moisture condensation

Should moisture condensation occur inside the unit, remove the disc and wait for about an hour for it to dry out; otherwise the unit will not operate properly.

### To maintain high sound quality

Do not splash liquid onto the unit or discs.

### Notes on discs

- Do not expose discs to direct sunlight or heat sources such as hot air ducts, nor leave it in a car parked in direct sunlight.
- Before playing, wipe the discs with a cleaning cloth from the center out. Do not use solvents such as benzine, thinner, commercially available cleaners.
- This unit is designed to playback discs that conform to the Compact Disc (CD) standard. DualDiscs and some of the music discs encoded with copyright protection technologies do not conform to the Compact Disc (CD) standard, therefore, these discs may not be playable by this unit.
- **Discs that this unit CANNOT play**
  - Discs with labels, stickers, or sticky tape or paper attached. Doing so may cause a malfunction, or may ruin the disc.
  - Discs with non-standard shapes (e.g., heart, square, star). Attempting to do so may damage the unit.
  - 8 cm (3 1/4 in) discs.



### Notes on CD-R/CD-RW discs

- The maximum number of: (CD-R/CD-RW only)
  - folders (albums): 150 (including root folder)
  - files (tracks) and folders: 300 (may less than 300 if folder/file names contain many characters)
  - displayable characters for a folder/file name: 32 (Joliet)/64 (Romeo)
- If the multi-session disc begins with a CD-DA session, it is recognized as a CD-DA disc, and other sessions are not played back.
- **Discs that this unit CANNOT play**
  - CD-R/CD-RW of poor recording quality.
  - CD-R/CD-RW recorded with an incompatible recording device.
  - CD-R/CD-RW which is finalized incorrectly.

- CD-R/CD-RW other than those recorded in music CD format or MP3 format conforming to ISO9660 Level 1/Level 2, Joliet/Romeo or multi-session.

### Playback order of MP3/WMA/AAC files

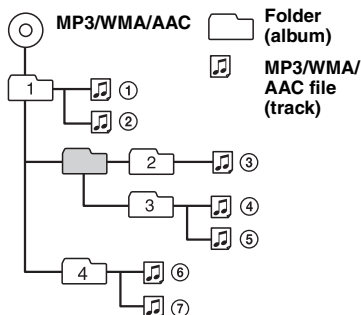

If you have any questions or problems concerning your unit that are not covered in this manual, consult your nearest Sony dealer.

## Maintenance

### Replacing the lithium battery of the card remote commander

Under normal conditions, the battery will last approximately 1 year. (The service life may be shorter, depending on the conditions of use.)

When the battery becomes weak, the range of the card remote commander becomes shorter.

Replace the battery with a new CR2025 lithium battery. Use of any other battery may present a risk of fire or explosion.

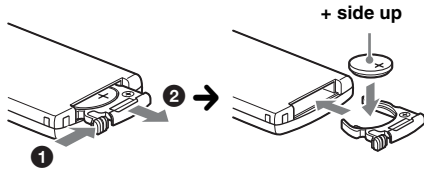

#### Notes on the lithium battery

- Keep the lithium battery out of the reach of children. Should the battery be swallowed, immediately consult a doctor.
- Wipe the battery with a dry cloth to assure a good contact.
- Be sure to observe the correct polarity when installing the battery.
- Do not hold the battery with metallic tweezers, otherwise a short-circuit may occur.

#### WARNING

Battery may explode if mistreated.  
Do not recharge, disassemble, or dispose of in fire.

### Fuse replacement

When replacing the fuse, be sure to use one matching the amperage rating stated on the original fuse. If the fuse blows, check the power connection and replace the fuse. If the fuse blows again after replacement, there may be an internal malfunction. In such a case, consult your nearest Sony dealer.

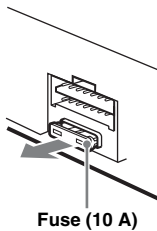

### Cleaning the connectors

The unit may not function properly if the connectors between the unit and the front panel are not clean. In order to prevent this, detach the front panel (page 7) and clean the connectors with a cotton swab. Do not apply too much force. Otherwise, the connectors may be damaged.

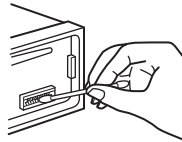

Main unit

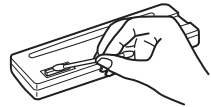

Back of the front panel

#### Notes

- For safety, turn off the ignition before cleaning the connectors, and remove the key from the ignition switch.
- Never touch the connectors directly with your fingers or with any metal device.

## Removing the unit

### 1 Remove the protection collar.

- 1 Detach the front panel (page 7).
- 2 Pinch both edges of the protection collar, then pull it out.

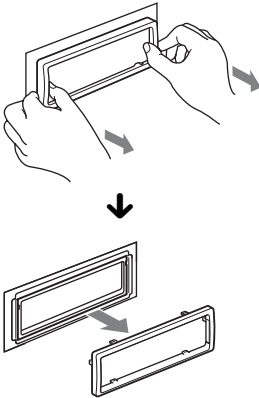

### 2 Remove the unit.

- 1 Insert both release keys simultaneously until they click.

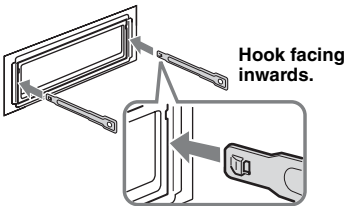

- 2 Pull the release keys to unseat the unit.

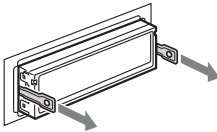

- 3 Slide the unit out of the mounting.

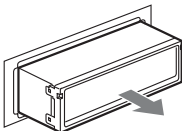

## Specifications

**FOR UNITED STATES CUSTOMERS. NOT APPLICABLE IN CANADA, INCLUDING IN THE PROVINCE OF QUEBEC.**

**POUR LES CONSOMMATEURS AUX ÉTATS-UNIS. NON APPLICABLE AU CANADA, Y COMPRIS LA PROVINCE DE QUÉBEC.**

### AUDIO POWER SPECIFICATIONS



CEA2006 Standard  
Power Output: 17 Watts RMS × 4 at 4 Ohms < 1% THD+N  
SN Ratio: 80 dBA  
(reference: 1 Watt into 4 Ohms)

### Tuner section

#### FM

**Tuning range:** 87.5 – 107.9 MHz

**Antenna (aerial) terminal:**

External antenna (aerial) connector

**Intermediate frequency:** 150 kHz

**Usable sensitivity:** 10 dBf

**Selectivity:** 75 dB at 400 kHz

**Signal-to-noise ratio:** 70 dB (mono)

**Separation:** 40 dB at 1 kHz

**Frequency response:** 20 – 15,000 Hz

#### AM

**Tuning range:** 530 – 1,710 kHz

**Antenna (aerial) terminal:**

External antenna (aerial) connector

**Intermediate frequency:** 25 kHz

**Sensitivity:** 26  $\mu$ V

### CD Player section

**Signal-to-noise ratio:** 120 dB

**Frequency response:** 10 – 20,000 Hz

**Wow and flutter:** Below measurable limit

### USB Player section

**Interface:** USB (Full-speed)

**Maximum current:** 500 mA

### Power amplifier section

**Output:** Speaker outputs

**Speaker impedance:** 4 – 8 ohms

**Maximum power output:** 52 W × 4 (at 4 ohms)

### General

#### Outputs:

Audio outputs terminal (front, rear/sub switchable)

Power antenna (aerial) relay control terminal

Power amplifier control terminal

#### Inputs:

Remote controller input terminal

Antenna (aerial) input terminal

AUX input jack (stereo mini jack)

USB signal input connector

**Power requirements:** 12 V DC car battery  
(negative ground (earth))

**Dimensions:** Approx. 178 × 50 × 179 mm  
(7 <sup>1</sup>/<sub>8</sub> × 2 × 7 <sup>1</sup>/<sub>8</sub> in) (w/h/d)

**Mounting dimensions:** Approx. 182 × 53 × 162 mm  
(7 <sup>1</sup>/<sub>4</sub> × 2 <sup>1</sup>/<sub>8</sub> × 6 <sup>1</sup>/<sub>2</sub> in) (w/h/d)

**Mass:** Approx. 1.2 kg (2 lb 11 oz)

**Supplied accessories:**

Card remote commander: RM-X151

Parts for installation and connections (1 set)

Your dealer may not handle some of the above listed accessories. Please ask the dealer for detailed information.

*Design and specifications are subject to change without notice.*

## Troubleshooting

The following checklist will help you remedy problems you may encounter with your unit. Before going through the checklist below, check the connection and operating procedures.

If the problem is not solved, visit the following support site.

### Support site

<http://esupport.sony.com>

<http://www.sony.com/mobileAV>

### General

#### No power is being supplied to the unit.

- Check the connection or fuse.
- If the unit is turned off and the display disappears, it cannot be operated with the remote commander.  
→ Turn on the unit.

#### The power antenna (aerial) does not extend.

The power antenna (aerial) does not have a relay box.

#### No sound.

- The ATT function is activated.
- The position of the fader control “FADER” is not set for a 2-speaker system.

#### No beep sound.

- The beep sound is canceled (page 17).
- An optional power amplifier is connected and you are not using the built-in amplifier.

#### The contents of the memory have been erased.

- The RESET button has been pressed.  
→ Store again into the memory.
- The power supply lead or battery has been disconnected or it is not connected properly.

#### Stored stations and correct time are erased.

#### The fuse has blown.

#### Makes noise when the position of the ignition is switched.

The leads are not matched correctly with the car's accessory power connector.

#### During playback or reception, demonstration mode starts.

If no operation is performed for 5 minutes with “DEMO-ON” set, demonstration mode starts.

→ Set “DEMO-OFF” (page 17).

#### The display disappears from/does not appear in the display window.

- The dimmer is set to “DIM-ON” (page 17).
- The display disappears if you press and hold **(SOURCE/OFF)**.  
→ Press **(SOURCE/OFF)** on the unit until the display appears.
- The connectors are dirty (page 20).

---

**The Auto Off function does not operate.**

The unit is turned on. The Auto Off function activates after turning off the unit.

→ Turn off the unit.

---

---

**Radio reception****The stations cannot be received.  
The sound is hampered by noises.**

- The connection is not correct.
    - Connect a power antenna (aerial) control lead (blue) or accessory power supply lead (red) to the power supply lead of a car's antenna (aerial) booster (only when your car has built-in FM/AM antenna (aerial) in the rear/side glass).
    - Check the connection of the car antenna (aerial).
    - If the auto antenna (aerial) will not go up, check the connection of the power antenna (aerial) control lead.
- 

**Preset tuning is not possible.**

- Store the correct frequency in the memory.
  - The broadcast signal is too weak.
- 

**Automatic tuning is not possible.**

- Setting of the local seek mode is not correct.
    - Tuning stops too frequently:
      - Set "LOCAL-ON" (page 17).
    - Tuning does not stop at a station:
      - Set "LOCAL-OFF" (page 17).
  - The broadcast signal is too weak.
    - Perform manual tuning.
- 

**During FM reception, the "ST" indication flashes.**

- Tune in the frequency accurately.
  - The broadcast signal is too weak.
    - Set "MONO-ON" (page 18).
- 

**An FM program broadcast in stereo is heard in monaural.**

The unit is in monaural reception mode.  
→ Set "MONO-OFF" (page 18).

---

---

**RDS****PTY displays "- - - - -"**

- The current station is not an RDS station.
  - RDS data has not been received.
  - The station does not specify the program type.
- 

---

**CD playback****The disc cannot be loaded.**

- Another disc is already loaded.
  - The disc has been forcibly inserted upside down or in the wrong way.
- 

**The disc does not playback.**

- Defective or dirty disc.
  - The CD-Rs/CD-RWs are not for audio use (page 19).
- 

**MP3/WMA/AAC files cannot be played back.**

The disc is incompatible with the MP3/WMA/AAC format and version. For details on playable discs and formats, visit the support site.

---

---

**MP3/WMA/AAC files take longer to play back than others.**

The following discs take a longer time to start playback.

- a disc recorded with a complicated tree structure.
  - a disc recorded in Multi Session.
  - a disc to which data can be added.
- 

**The display items do not scroll.**

- For discs with very many characters, those may not scroll.
  - "AUTO SCR" is set to "OFF"
    - Set "A.SCRL-ON" (page 17).
    - Press and hold (DSPL) (SCRL).
- 

**The sound skips.**

- Installation is not correct.
    - Install the unit at an angle of less than 45° in a sturdy part of the car.
  - Defective or dirty disc.
- 

**The operation buttons do not function.****The disc will not eject.**

Press the RESET button (page 6).

---

---

**USB playback****You cannot play back items via a USB hub.**

This unit cannot recognize USB devices via a USB hub.

---

**Cannot play back items.**

A USB device does not work.  
→ Reconnect it.

---

**The USB device takes longer to play back.**

The USB device contains files with a complicated tree structure.

---

**A beep sounds.**

During playback, the USB device has been disconnected.

→ Before disconnecting a USB device, make sure to stop playback first for data protection.

---

**The sound is intermittent.**

The sound may be intermittent at a high-bit-rate of more than 320 kbps.

---

---

## Error displays/Messages

---

### CHECKING

- The unit is confirming the connection of a USB device.  
→ Wait until confirming the connection is finished.
- 

### ERROR

- The disc is dirty or inserted upside down.  
→ Clean or insert the disc correctly.
  - A blank disc has been inserted.
  - The disc cannot play due to a problem.  
→ Insert another disc.
  - USB device was not automatically recognized.  
→ Reconnect it again.
  - Press **▲** to remove the disc.
- 

### FAILURE

- The connection of speakers/amplifiers is incorrect.  
→ See the installation/connections manual of this model to check the connection.
- 

### HUB NO SUPRT (Hubs Not Support)

USB hub is not supported on this unit.

---

### L. SEEK +/-

The local seek mode is on during automatic tuning.

---

### NO DEV (No Device)

USB is selected as source without a USB device connected. A USB device or a USB cable has been disconnected during playback.  
→ Be sure to connect a USB device and USB cable.

---

### NO MUSIC

The disc or USB device does not contain a music file.  
→ Insert a music CD in this unit.  
→ Connect a USB device with a music file in it.

---

### NO NAME

A disc/album/artist/track name is not written in the track.

---

### OFFSET

There may be an internal malfunction.  
→ Check the connection. If the error indication remains on in the display, consult your nearest Sony dealer.

---

### OVERLOAD

USB device is overloaded.  
→ Disconnect the USB device, then change the source by pressing **(SOURCE/OFF)**.  
→ Indicates that the USB device is out of order, or an unsupported device is connected.

---

### READ

The unit is reading all track and album information on the disc.  
→ Wait until reading is complete and playback starts automatically. Depending on the disc structure, it may take more than a minute.

---

### RESET

This unit or USB device cannot be operated due to a problem.  
→ Press the RESET button (page 6).

---

### USB NO SUPRT (USB Not Support)

The connected USB device is not supported.  
→ For details on the compatibility of your USB device, visit the support site.

---

---

“LLLL” or “TTTT”

During reverse or fast-forward, you have reached the beginning or the end of the disc and you cannot go any further.

---

“\_”

The character cannot be displayed with the unit.

---

If these solutions do not help improve the situation, consult your nearest Sony dealer.

If you take the unit to be repaired because of CD playback trouble, bring the disc that was used at the time the problem began.





Pour plus de sécurité, installez cet appareil dans le tableau de bord de votre véhicule. Pour de plus amples informations sur l'installation et les raccordements, reportez-vous au manuel d'installation et de raccordement fourni.

## **ATTENTION**

L'utilisation d'instruments optiques avec ce produit augmente les risques pour les yeux.

ZAPPIN et Quick-BrowZer sont des marques de commerce de Sony Corporation.

Windows Media est une marque déposée ou une marque de commerce de Microsoft Corporation aux États-Unis et/ou dans les autres pays.

Ce produit est protégé par des droits de propriété intellectuelle de Microsoft Corporation. Toute utilisation ou diffusion de la technologie décrite sortant du cadre de l'utilisation de ce produit est interdite sans licence accordée par Microsoft ou une filiale autorisée de Microsoft.

Licence de la technologie de codage audio MPEG Layer-3 et des brevets obtenue de Fraunhofer IIS et Thomson.

**Avertissement si le contact de votre véhicule ne comporte pas de position ACC**

Veillez à régler la fonction Auto Off (page 18). L'appareil s'éteint complètement et automatiquement après le laps de temps choisi une fois l'appareil mis hors tension afin d'éviter que la batterie ne se décharge.

Si vous n'activez pas la fonction Auto Off, appuyez sur la touche (SOURCE/OFF) et maintenez-la enfoncée jusqu'à ce que l'affichage s'efface chaque fois que vous coupez le contact.

## Préparation

Disques pouvant être lus sur cet appareil . . . . .	6
Réinitialisation de l'appareil . . . . .	6
Annulation du mode DEMO . . . . .	6
Préparation de la mini-télécommande . . . . .	6
Réglage de l'horloge . . . . .	6
Retrait de la façade . . . . .	7
Installation de la façade . . . . .	7

## Emplacement des commandes et opérations de base

Appareil principal . . . . .	8
Mini-télécommande RM-X151 . . . . .	10

## Radio

Mémorisation et réception des stations . . . . .	11
Mémorisation automatique — BTM . . . . .	11
Mémorisation manuelle . . . . .	11
Réception des stations mémorisées . . . . .	11
Syntonisation automatique . . . . .	11
RDS . . . . .	11
Aperçu . . . . .	11
Sélection de PTY . . . . .	12
Réglage de la fonction CT . . . . .	12

## CD

Rubriques d'affichage . . . . .	12
Lecture répétée et lecture aléatoire . . . . .	12

## Périphériques USB

Lecture de périphériques USB . . . . .	13
Rubriques d'affichage . . . . .	13
Lecture répétée et lecture aléatoire . . . . .	14

## Recherche d'une plage

Recherche d'une plage par nom	
— Quick-BrowZer™ . . . . .	14
Recherche d'éléments par saut	
— Mode Saut . . . . .	14
Recherche d'une plage en écoutant des passages de plages — ZAPPIN™ . . . . .	15

## Réglages du son et Menu de configuration

Changement des réglages du son . . . . .	15
Réglage des caractéristiques du son . . . . .	15
Profitez de fonctions perfectionnées du son	
— Advanced Sound Engine . . . . .	16
Sélection de la qualité du son	
— Préréglage EQ7 . . . . .	16
Personnalisation de la courbe de l'égaliseur	
— Réglage EQ7 . . . . .	16
Optimisation du son par alignement temporel	
— Position d'écoute . . . . .	17
Réglage de la position d'écoute . . . . .	17
DM+ Avancé . . . . .	17
Utilisation des haut-parleurs arrière comme caisson de graves	
— Optimiseur de graves arrière . . . . .	18
Réglage des paramètres de configuration	
— SET . . . . .	18

## Autres fonctions

Utilisation d'un appareil en option . . . . .	19
Appareil audio auxiliaire . . . . .	19

## Informations complémentaires

Précautions . . . . .	20
Remarques sur les disques . . . . .	20
Ordre de lecture des fichiers MP3/WMA/AAC . . . . .	20
Entretien . . . . .	21
Démontage de l'appareil . . . . .	22
Caractéristiques techniques . . . . .	22
Dépannage . . . . .	23
Affichage des erreurs et messages . . . . .	25

## Sites d'assistance

Si vous avez des questions ou si vous souhaitez consulter les dernières informations d'assistance sur ce produit, visitez les sites Web suivants :

<http://esupport.sony.com>

<http://www.sony.com/mobileAV>







Fournissent des informations sur :

- Les modèles et les fabricants de lecteurs audio numériques compatibles
- Les fichiers MP3/WMA/AAC pris en charge

## Préparation

### Disques pouvant être lus sur cet appareil

Cet appareil peut lire des CD-DA (y compris ceux qui contiennent des informations CD TEXT) et des CD-R/CD-RW (fichiers MP3/WMA/AAC (page 20)).

Type de disques	Symbole indiqué sur le disque	
CD-DA		
MP3 WMA AAC		
		

### Réinitialisation de l'appareil

Avant la première mise en service de l'appareil, après avoir remplacé la batterie du véhicule ou modifié les raccordements, vous devez réinitialiser l'appareil.

Retirez la façade (page 7), puis appuyez sur la touche RESET (page 8) avec un objet pointu comme un stylo à bille.

#### Remarque

Une pression sur la touche RESET remet l'heure à zéro et efface certaines informations mémorisées.

### Annulation du mode DEMO

Vous pouvez annuler l'affichage de démonstration qui est activé lors de la mise hors tension de l'appareil.

#### 1 Appuyez sur la touche de sélection et maintenez-la enfoncée.

L'écran de configuration apparaît.

#### 2 Tournez la molette de réglage jusqu'à ce que « DEMO » s'affiche, puis appuyez dessus.

#### 3 Tournez la molette de réglage pour sélectionner « DEMO-OFF » puis appuyez dessus.

Le réglage est terminé.

#### 4 Appuyez sur ↵ (BACK).

L'appareil revient au mode de lecture/réception normal.

### Préparation de la mini-télécommande

Retirez la feuille de protection.



#### Conseil

Pour obtenir des informations sur la façon de remplacer la pile, reportez-vous à la page 21.

### Réglage de l'horloge

L'horloge numérique fonctionne suivant un cycle de 12 heures.

#### 1 Appuyez sur la touche de sélection et maintenez-la enfoncée.

L'écran de configuration apparaît.

#### 2 Tournez la molette de réglage jusqu'à ce que « CLOCK-ADJ » apparaisse, puis appuyez dessus.

L'indication des heures clignote.

#### 3 Tournez la molette de réglage pour régler l'heure et les minutes.

Appuyez sur (SEEK) -/+ pour déplacer l'indication numérique.

#### 4 Appuyez sur la touche de sélection après avoir réglé les minutes.

Le réglage est terminé et l'horloge démarre.

Pour afficher l'horloge, appuyez sur (DSPL). Appuyez de nouveau sur (DSPL) pour revenir à l'écran précédent.

#### Conseil

Vous pouvez régler l'horloge automatiquement grâce à la fonction RDS (page 12).

## Retrait de la façade

Vous pouvez retirer la façade de cet appareil pour le protéger du vol.

### Alarme d'avertissement

Si vous mettez la clé de contact en position OFF sans ôter la façade, l'alarme d'avertissement retentit pendant quelques secondes.

L'alarme est émise uniquement lorsque l'amplificateur intégré est utilisé.

#### 1 Appuyez sur la touche **(SOURCE/OFF)** et maintenez-la enfoncée.

L'appareil est mis hors tension.

#### 2 Appuyez sur , puis sortez la façade en tirant vers vous.

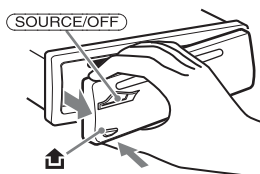

### Remarques

- N'exercez pas de pression excessive sur la façade ni sur la fenêtre d'affichage et ne la laissez pas tomber.
- N'exposez pas la façade à une température ou à un taux d'humidité élevé. Évitez de la laisser dans un véhicule en stationnement ou sur le tableau de bord ou la plage arrière.
- Ne retirez pas la façade pendant la lecture du périphérique USB, sinon les données USB risquent d'être endommagées.

## Installation de la façade

Insérez la partie **(A)** de la façade dans la partie **(B)** de l'appareil, tel qu'illustré, puis poussez sur le côté gauche jusqu'au déclic de mise en place.

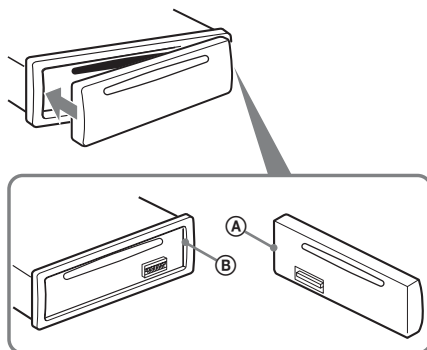

### Remarque

Ne posez rien sur la face interne de la façade.

## Appareil principal

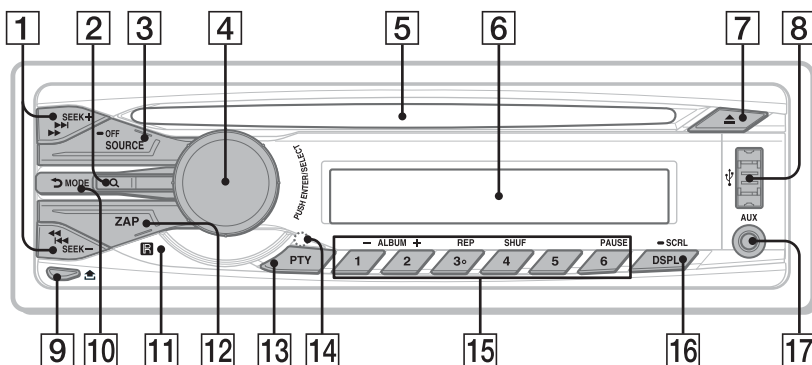

Cette section contient les instructions relatives à l'emplacement des commandes et aux opérations de base.

Pour plus de détails, reportez-vous aux numéros de pages correspondants.

### 1 Touches SEEK +/-

#### Radio :

Permettent de régler automatiquement les stations (appuyez) et de rechercher manuellement une station (appuyez sur la touche et maintenez-la enfoncée).

#### CD/USB :

Permettent de sauter des plages (appuyez) ; de sauter des plages en continu (appuyez, puis appuyez de nouveau dans un délai d'environ 1 seconde et maintenez la touche enfoncée) ; d'effectuer un retour/une avance rapide dans une plage (appuyez sur la touche et maintenez-la enfoncée).

### 2 Touche Q (BROWSE) page 14

Permet de passer en mode Quick-BrowZer™.

### 3 Touche SOURCE/OFF

Appuyez sur cette touche pour mettre l'appareil sous tension ou changer la source (Radio/CD/USB/AUX).

Maintenez la touche enfoncée pendant 1 seconde pour mettre hors tension. Maintenez la touche enfoncée pendant plus de 2 secondes pour mettre hors tension ; l'affichage disparaît.

### 4 Molette de réglage/touche de sélection page 15, 18

Permet de régler le niveau de volume (tournez) et de sélectionner des paramètres de configuration (appuyez et tournez).

### 5 Fente d'insertion des disques

Insérez le disque (côté imprimé vers le haut) ; la lecture démarre.

### 6 Fenêtre d'affichage

### 7 Touche ▲ (éjecter)

Permet d'éjecter le disque.

### 8 Connecteur USB page 13

Permet de raccorder un périphérique USB.

### 9 Touche ⏮ (déverrouillage de la façade) page 7

### 10 Touche ↶ (BACK)/MODE page 11, 14

Appuyez sur cette touche pour revenir à l'affichage précédent/sélectionner la bande radio (FM/AM).

### 11 Récepteur de la mini-télécommande

### 12 Touche ZAP page 15

Permet de passer en mode ZAPPIN™.

### 13 Touche PTY page 12

Pour sélectionner PTY dans RDS.



**14 Touche RESET** (située derrière la façade)  
page 6

**15 Touches numériques**

**Radio :**

Permettent de recevoir des stations enregistrées (appuyez), de mémoriser des stations (appuyez sur la touche et maintenez-la enfoncée).

**CD/USB :**

①/② : **ALBUM -/+** (pendant la lecture de fichiers MP3/WMA/AAC)

Permettent de sauter des albums (appuyez) et de sauter des albums en continu (appuyez sur la touche et maintenez-la enfoncée).

③ : **REP\*** page 12, 14

④ : **SHUF** page 12, 14

⑥ : **PAUSE**

Permet d'interrompre la lecture.

Appuyez de nouveau sur cette touche pour annuler.

**16 Touche DSPL (affichage)/SCRL (défilement)** page 11, 12, 13

Permet de modifier les rubriques d'affichage (appuyez) et de faire défiler une rubrique d'affichage (appuyez sur la touche et maintenez-la enfoncée).

**17 Prise d'entrée AUX** page 19

Permet de raccorder un appareil audio portatif.

\* Cette touche comporte un point tactile.

**Remarques**

- Lors de l'éjection ou de l'insertion d'un disque, laissez les périphériques USB débranchés pour ne pas endommager le disque.
- Si vous éteignez l'appareil et que l'affichage disparaît, son fonctionnement ne peut pas être commandé avec la mini-télécommande, sauf si vous appuyez sur la touche (SOURCE/OFF) de l'appareil, ou si vous insérez d'abord un disque dans le lecteur pour l'activer.

## Mini-télécommande RM-X151

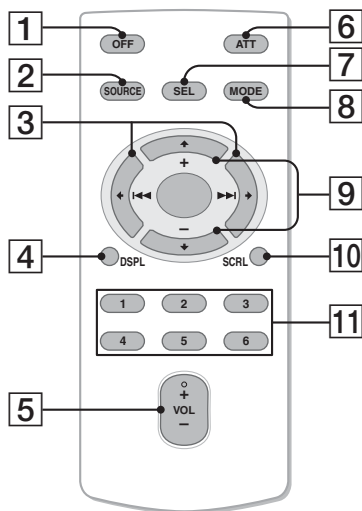

Retirez le film isolant avant l'utilisation (page 6).

- 1 Touche OFF**  
Permet de mettre l'appareil hors tension ; d'arrêter la source.
- 2 Touche SOURCE**  
Mise sous tension ; changement de la source (Radio/CD/USB/AUX).
- 3 Touches ◀ (◀◀)/▶ (▶▶)**  
Permettent de commander la source Radio/CD/USB, identiques aux touches (SEEK) -/+ de l'appareil.  
La configuration, le réglage du son, etc., peuvent être effectués à l'aide des touches ◀ ▶.
- 4 Touche DSPL (affichage)**  
Permet de changer les rubriques d'affichage.
- 5 Touche VOL (volume) +\*/-**  
Réglage du niveau du volume.
- 6 Touche ATT (atténuation du son)**  
Permet d'atténuer le son. Appuyez de nouveau sur cette touche pour annuler.
- 7 Touche SEL (sélection)**  
Identique à la touche de sélection de l'appareil.
- 8 Touche MODE**  
Appuyez pour sélectionner la bande radio (FM/AM).
- 9 Touches ↑ (+)/↓ (-)**  
Commande du lecteur CD/d'un périphérique USB, identiques aux touches ①/② (ALBUM -/+ ) de l'appareil.  
La configuration, le réglage du son, etc., peuvent être effectués à l'aide des touches ↑ ↓.
- 10 Touche SCRL (défilement)**  
Permet de faire défiler l'élément affiché.
- 11 Touches numériques**  
Permettent de recevoir des stations enregistrées (appuyez), de mémoriser des stations (appuyez sur la touche et maintenez-la enfoncée).

\* Cette touche comporte un point tactile.

## Radio

### Mémorisation et réception des stations

#### Attention

Pour syntoniser des stations pendant que vous conduisez, utilisez la fonction BTM (Mémorisation des meilleurs accords) afin d'éviter tout accident.

### Mémorisation automatique — BTM

- 1 Appuyez plusieurs fois sur (SOURCE/OFF) jusqu'à ce que l'indication « TUNER » apparaisse.**  
Pour changer de bande, appuyez plusieurs fois sur (MODE). Vous pouvez sélectionner FM1, FM2, FM3, AM1 ou AM2.
- 2 Appuyez sur la touche de sélection et maintenez-la enfoncée.**  
L'écran de configuration apparaît.
- 3 Tournez la molette de réglage jusqu'à ce que « BTM » s'affiche, puis appuyez dessus.**  
L'appareil enregistre les stations sur les touches numériques dans l'ordre des fréquences.  
Un bip retentit lorsque le réglage est mémorisé.

### Mémorisation manuelle

- 1 Lorsque vous captez la station que vous souhaitez mémoriser, appuyez sur une touche numérique (1 à 6) et maintenez-la enfoncée jusqu'à ce que l'indication « MEM » s'affiche.**

#### Remarque

Si vous essayez de mémoriser une autre station sur la même touche numérique, la station mémorisée précédemment est effacée.

### Réception des stations mémorisées

- 1 Sélectionnez la bande, puis appuyez sur une touche numérique (1 à 6).**

### Syntonisation automatique

- 1 Sélectionnez la bande, puis appuyez sur (SEEK) +/- pour rechercher la station.**

Le balayage s'interrompt lorsque l'appareil capte une station. Répétez cette procédure jusqu'à ce que vous captiez la station souhaitée.

#### Conseil

Si vous connaissez la fréquence de la station que vous souhaitez écouter, maintenez la touche (SEEK) +/- enfoncée pour localiser la fréquence approximativement, puis appuyez plusieurs fois sur (SEEK) +/- pour la régler avec précision (syntonisation manuelle).

## RDS

### Aperçu

Les stations de radio FM dotées des services RDS (Système de radiocommunication de données) transmettent des données numériques inaudibles en plus du signal d'émission de radio ordinaire.

### Rubriques d'affichage



- A** Bande radio, Fonction
- B** Nom du service de l'émission, horloge, fréquence\*, numéro de présélection

\* Lorsque vous recevez la station RDS, le symbole « \* » est affiché à gauche de l'indication de fréquence.

Pour modifier les rubriques d'affichage **B**, appuyez sur (DSPL).

### Services RDS

L'appareil fournit automatiquement les services RDS comme suit :

#### PTY (Types d'émissions)

Affiche le type d'émission actuellement syntonisé. Recherche également votre type d'émission sélectionné.

#### CT (Heure)

Les données CT provenant de la transmission RDS règlent l'horloge.

suite à la page suivante →

### Remarques

- Il est possible que certaines fonctions RDS ne soient pas offertes dans certains pays ou certaines régions.
- Le service RDS ne fonctionnera pas si le signal est trop faible ou si la station que vous syntonisez ne transmet pas de données RDS.

## Sélection de PTY

- 1 Appuyez sur **(PTY)** pendant la réception FM.



Le type de l'émission en cours apparaît si la station transmet des données PTY.

- 2 Tournez la molette de réglage jusqu'à ce que le programme voulu s'affiche, puis appuyez dessus.

L'appareil commence à rechercher une station diffusant le type d'émission sélectionné.

## Types d'émissions

**NEWS** (Nouvelles), **INFORM** (Informations), **SPORTS** (Sports), **TALK** (Infovariétés), **ROCK** (Rock), **CLS ROCK** (Rock classique), **ADLT HIT** (Succès adultes), **SOFT RCK** (Rock détente), **TOP 40** (Palmarès), **COUNTRY** (Country), **OLDIES** (Anciens succès), **SOFT** (Détente), **NOSTALGA** (Nostalgie), **JAZZ** (Jazz), **CLASSICL** (Musique classique), **R AND B** (Rhythm and Blues), **SOFT R B** (Rhythm and Blues léger), **LANGUAGE** (Langue étrangère), **REL MUSC** (Musique religieuse), **REL TALK** (Infovariétés religieuses), **PERSNLTY** (Personnalités), **PUBLIC** (Publique), **COLLEGE** (Collège), **WEATHER** (Météo)

### Remarques

- Vous ne pouvez pas utiliser cette fonction dans les pays/régions n'offrant pas les données PTY.
- Il est possible que vous receviez une émission radio différente de celle que vous sélectionnez.

## Réglage de la fonction CT

- 1 Réglez l'appareil à « CT-ON » dans le menu de configuration (page 18)

### Remarques

- La fonction CT peut ne pas fonctionner, même si une station RDS est captée.
- L'heure réglée par la fonction CT peut différer de l'heure réelle.

## CD

## Rubriques d'affichage

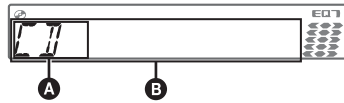

- A** Source
- B** Nom de plage\*<sup>1</sup>, nom du disque/de l'artiste\*<sup>1</sup>, nom de l'artiste\*<sup>1</sup>, numéro d'album\*<sup>2</sup>, nom d'album\*<sup>1</sup>, numéro de plage/temps de lecture écoulé, horloge

\*<sup>1</sup> Les informations d'un CD TEXT, MP3/WMA/AAC sont affichées.

\*<sup>2</sup> Le numéro d'album s'affiche uniquement lorsque vous changez d'album.

Appuyez sur **(DSPL)** pour modifier les rubriques d'affichage **B**.

### Conseil

Les rubriques d'affichage peuvent être différentes selon le type de disque, le format d'enregistrement et les réglages.

## Lecture répétée et lecture aléatoire

- 1 En cours de lecture, appuyez plusieurs fois sur **(3)** (REP) ou sur **(4)** (SHUF) jusqu'à ce que le réglage souhaité apparaisse.

Sélectionnez	Pour lire
<b>TRACK</b>	une plage en boucle.
<b>ALBUM*</b>	un album en boucle.
<b>SHUF ALBUM*</b>	un album dans un ordre aléatoire.
<b>SHUF DISC</b>	un disque dans un ordre aléatoire.

\* Lors de la lecture d'un fichier MP3/WMA/AAC.

Le réglage est terminé après 3 secondes.

Pour revenir au mode de lecture normal, sélectionnez « **OFF** » ou « **SHUF OFF** ».

## Périphériques USB

Pour plus de détails sur la compatibilité de votre périphérique USB, visitez notre site d'assistance.

### Sites d'assistance

<http://esupport.sony.com>

<http://www.sony.com/mobileAV>

- Vous pouvez utiliser des périphériques USB de type MSC (périphérique de stockage de masse) et MTP (Media Transfer Protocol) conformes à la norme USB.
- Les codecs correspondants sont MP3 (.mp3), WMA (.wma), AAC (.m4a) et AAC (.mp4).
- Il est recommandé d'effectuer des copies de sauvegarde des données contenues dans les périphériques USB.

### Remarque

Raccordez le périphérique USB une fois le moteur démarré.

Selon le périphérique USB, il risque d'être endommagé ou de ne pas fonctionner correctement si vous le raccordez avant de démarrer le moteur.

## Lecture de périphériques USB

### 1 Raccordez le périphérique USB au connecteur USB.

Si vous utilisez un câble pour les raccordements, utilisez le câble fourni avec le périphérique USB.

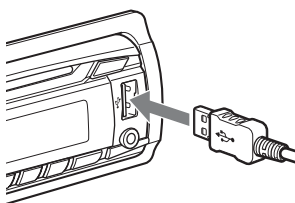

La lecture commence.

Si un périphérique USB est déjà raccordé, appuyez plusieurs fois sur **(SOURCE/OFF)** jusqu'à ce que l'indication « USB » s'affiche pour lancer la lecture.

Appuyez sur **(SOURCE/OFF)** et maintenez la touche enfoncée pendant 1 seconde pour arrêter la lecture.

## Retrait du périphérique USB

1 Arrêtez la lecture du périphérique USB.

2 Retirez le périphérique USB.

Si vous retirez votre périphérique USB pendant la lecture, les données stockées sur le périphérique USB peuvent être endommagées.

### Remarques

- N'utilisez pas un périphérique USB de grande taille ou lourd qui pourrait tomber à cause des vibrations ou entraîner un raccordement peu fiable.
- Ne retirez pas la façade pendant la lecture du périphérique USB, sinon les données USB risquent d'être endommagées.
- Cet appareil ne peut pas reconnaître les périphériques USB raccordés au moyen d'un concentrateur USB.

## Rubriques d'affichage

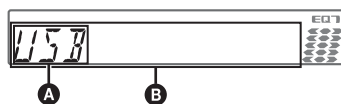

**A** Source

**B** Nom de plage, nom de l'artiste, numéro d'album\*, nom d'album, numéro de plage/temps de lecture écoulé, horloge

\* Le numéro d'album s'affiche uniquement lorsque vous changez d'album.

Appuyez sur **(DISPL)** pour modifier les rubriques d'affichage **B**.

### Remarques

- Les paramètres affichés varient selon le périphérique USB, le format d'enregistrement et les réglages. Pour plus de détails, visitez notre site d'assistance.
- Le nombre maximal de données pouvant être affichées est le suivant :
  - dossiers (albums) : 128
  - fichiers (plages) par dossier : 500
- Ne laissez pas de périphérique USB dans un véhicule garé, car cela pourrait entraîner des problèmes de fonctionnement.
- Selon la quantité de données enregistrées, la lecture peut mettre quelques instants à démarrer.
- La lecture de fichiers DRM (Gestion des droits numériques) peut être impossible.
- Pendant la lecture ou pendant l'avance/le retour rapide dans un fichier MP3/WMA/AAC VBR (Débit binaire variable), le temps de lecture écoulé affiché peut ne pas être correct.
- La lecture des fichiers MP3/WMA/AAC suivants n'est pas prise en charge :
  - compression sans perte
  - protection des droits d'auteur

## Lecture répétée et lecture aléatoire

1 En cours de lecture, appuyez plusieurs fois sur (3) (REP) ou sur (4) (SHUF) jusqu'à ce que le réglage souhaité apparaisse.

Sélectionnez	Pour lire
↶ TRACK	une plage en boucle.
↶ ALBUM	un album en boucle.
SHUF ALBUM	un album dans un ordre aléatoire.
SHUF DEVICE	un périphérique dans un ordre aléatoire.

Le réglage est terminé après 3 secondes.

Pour revenir au mode de lecture normal, sélectionnez « ↶ OFF » ou « SHUF OFF ».

## Recherche d'une plage

### Recherche d'une plage par nom — Quick-BrowZer™

Vous pouvez facilement rechercher une plage sur un CD ou un périphérique USB par catégorie.

- 1 Appuyez sur Q (BROWSE).  
L'appareil passe en mode Quick-BrowZer et la liste des catégories de recherche apparaît.
- 2 Tournez la molette de réglage pour sélectionner la catégorie de recherche de votre choix, puis appuyez pour valider.
- 3 Répétez l'étape 2 jusqu'à ce que la plage de votre choix soit sélectionnée.  
La lecture commence.

### Pour revenir à l'écran précédent

Appuyez sur ↵ (BACK).

### Pour quitter le mode Quick-BrowZer

Appuyez sur Q (BROWSE).

#### Remarque

Lorsque l'appareil passe en mode Quick-BrowZer, la lecture répétée ou aléatoire est annulée.

## Recherche d'éléments par saut

### — Mode Saut

Lorsqu'une catégorie contient de nombreux éléments, vous pouvez rechercher rapidement un élément de votre choix.

- 1 Appuyez sur (SEEK) + en mode Quick-BrowZer.  
L'écran suivant apparaît.

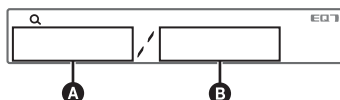

- A Numéro de l'élément en cours
- B Nombre total d'éléments dans la couche actuelle

Puis le nom de l'élément apparaît.

- 2 Tournez la molette de réglage pour sélectionner l'élément souhaité ou un élément proche.  
L'appareil effectue des sauts par incrément de 10 % du nombre total d'éléments.
- 3 Appuyez sur la touche de sélection.  
L'affichage revient au mode Quick-BrowZer et la rubrique sélectionnée apparaît.

- 4 Tournez la molette de réglage pour sélectionner la rubrique de votre choix, puis appuyez pour valider.**  
La lecture commence si l'élément sélectionné est une plage.

### Pour annuler le mode Saut

Appuyez sur **↩** (BACK) ou **(SEEK) -**.

#### Remarque

Si aucune opération n'est effectuée pendant 7 secondes, le mode Saut est annulé.

## Recherche d'une plage en écoutant des passages de plages — ZAPPIN™

Tout en écoutant successivement de courts passages de plages d'un CD ou d'un périphérique USB, vous pouvez rechercher une plage de votre choix.

Le mode ZAPPIN est approprié pour rechercher une plage en mode de lecture aléatoire ou répétée aléatoire.

### 1 Appuyez sur **(ZAP)** en cours de lecture.

Lorsque « ZAPPIN » s'affiche, la lecture démarre à partir d'un passage de la plage suivante.

Le passage est lu pendant la durée définie, puis un dé clic est émis et le passage suivant démarre.

#### Plage

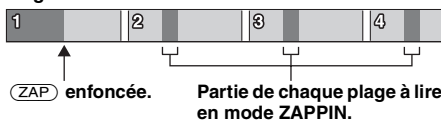

### 2 Appuyez sur la touche de sélection ou sur **(ZAP)** lorsqu'une plage que vous souhaitez écouter est lue.

La plage que vous avez sélectionnée revient au mode de lecture normal à partir du début. Pour rechercher de nouveau une plage en mode ZAPPIN, reportez-vous aux étapes 1 et 2.

#### Conseils

- Vous pouvez sélectionner le temps de lecture : environ 6 secondes/15 secondes/30 secondes (page 18). Vous ne pouvez pas sélectionner le passage de la plage en lecture.
- Appuyez sur **(SEEK) +/-** ou **(1)/(2)** (ALBUM +/-) en mode ZAPPIN pour sauter une plage ou un album.
- Lorsque vous appuyez sur **↩** (BACK), la lecture d'une plage est également confirmée.

## Réglages du son et Menu de configuration

### Changement des réglages du son

#### Réglage des caractéristiques du son

- 1 Appuyez sur la touche de sélection pendant la réception ou la lecture.**
- 2 Tournez la molette de réglage jusqu'à ce que l'option de menu voulue s'affiche, puis appuyez dessus.**
- 3 Tournez la molette de réglage pour sélectionner le réglage, puis appuyez dessus.**  
Le réglage est terminé.
- 4 Appuyez sur **↩** (BACK).**  
L'appareil revient au mode de lecture/ réception normal.

Les paramètres suivants peuvent être réglés (reportez-vous à la page indiquée pour plus de détails) :

**EQ7 PRESET** (page 16)

**EQ7 SETTING** (page 16)

#### POSITION

**SET POSITION** (Réglage de la position d'écoute) (page 17)

**ADJ POSITION\*1** (Ajustement de la position d'écoute) (page 17)

**SET SW POS\*1\*2** (Réglage de position du caisson de graves) (page 17)

#### BALANCE

Règle l'équilibre du son : « RIGHT-15 » – « CENTER » – « LEFT-15 ».

#### FADER

Règle le niveau relatif : « FRONT-15 » – « CENTER » – « REAR-15 ».

**DM+** (page 17)

**RB ENH** (Optimiseur arrière des graves) (page 18)

**SW LEVEL\*2** (Niveau du caisson de graves)

Règle le niveau du volume du caisson de graves : « +10 dB » – « 0 dB » – « -10 dB ».  
(« ATT » est affiché au réglage inférieur.)

suite à la page suivante →

## AUX VOL\*<sup>3</sup> (Niveau du volume AUX)

Permet de régler le niveau de volume de chaque appareil auxiliaire raccordé : « +18 dB » – « 0 dB » – « -8 dB ».  
Ce réglage évite de régler le niveau de volume entre les sources.

\*1 Masqué lorsque « SET POSITION » est réglé à « OFF ».

\*2 Lorsque la sortie audio est réglée à « SUB-OUT » (page 18).

\*3 Lorsque la source AUX est activée (page 19).

## Profitez de fonctions perfectionnées du son — Advanced Sound Engine

Advanced Sound Engine, le nouveau moteur acoustique de Sony, crée un champ acoustique idéal dans la voiture à l'aide du traitement numérique des signaux. Advanced Sound Engine comporte les fonctions suivantes : EQ7, Position d'écoute, DM+ avancé, Optimiseur arrière de graves.

## Sélection de la qualité du son — Préréglage EQ7

Vous pouvez sélectionner une courbe d'égaliseur à partir de 7 courbes (« XPLOD », « VOCAL », « EDGE », « CRUISE », « SPACE », « GRAVITY », « CUSTOM » ou « OFF »).

- 1 Appuyez sur la touche de sélection pendant la réception ou la lecture.
- 2 Tournez la molette de réglage jusqu'à ce que « EQ7 PRESET » s'affiche, puis appuyez dessus.
- 3 Tournez la molette de réglage jusqu'à ce que la courbe d'égaliseur voulue s'affiche, puis appuyez dessus.
- 4 Appuyez sur ↵ (BACK).  
L'appareil revient au mode de lecture/réception normal.

Pour annuler la courbe d'égaliseur, sélectionnez « OFF » à l'étape 3.

### Conseil

Le réglage de la courbe d'égaliseur peut être mémorisé pour chaque source.

## Personnalisation de la courbe de l'égaliseur — Réglage EQ7

L'option « CUSTOM » de EQ7 vous permet d'effectuer vos propres réglages de l'égaliseur.

- 1 Sélectionnez une source, puis appuyez sur la touche de sélection.
- 2 Tournez la molette de réglage jusqu'à ce que « EQ7 SETTING » s'affiche, puis appuyez dessus.
- 3 Tournez la molette de réglage jusqu'à ce que « BASE » s'affiche, puis appuyez dessus.  
Vous pouvez sélectionner une courbe de l'égaliseur comme base d'une personnalisation plus poussée. Pour ne pas personnaliser une courbe d'égaliseur pré-réglée, passez à l'étape 5.
- 4 Tournez la molette de réglage pour sélectionner la courbe de l'égaliseur, puis appuyez pour valider.
- 5 Réglage de la courbe de l'égaliseur.

- 1 Tournez la molette de réglage pour sélectionner la plage de fréquences, puis appuyez pour valider.



SET BAND 1

BAND1 : 63 Hz  
BAND2 : 160 Hz  
BAND3 : 400 Hz  
BAND4 : 1 kHz  
BAND5 : 2,5 kHz  
BAND6 : 6,3 kHz  
BAND7 : 16,0 kHz

- 2 Tournez la molette de réglage pour régler le niveau du volume, puis appuyez dessus.

Le niveau de volume peut être réglé par incréments de 1 dB, de -6 dB à +6 dB.

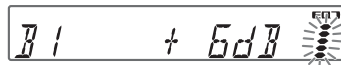

B1 + 6dB

Répétez les étapes 1 et 2 pour régler d'autres plages de fréquences.

- 6 Appuyez sur ↵ (BACK) deux fois.  
La courbe d'égaliseur est mémorisée dans « CUSTOM » et l'affichage revient au mode de réception/de lecture normal.



## Optimisation du son par alignement temporel — Position d'écoute

L'appareil peut modifier la localisation du son en retardant la sortie du son de chaque haut-parleur pour convenir à votre position et simuler un champ acoustique naturel en vous donnant l'impression d'être au centre, peu importe votre place dans la voiture.

Les options de « POSITION » sont indiquées ci-dessous.

« FRONT L » (❶) : Avant gauche

« FRONT R » (❷) : Avant droit

« FRONT » (❸) : Centre avant

« ALL » (❹) : Au centre de la voiture

« OFF » : Aucune position réglée

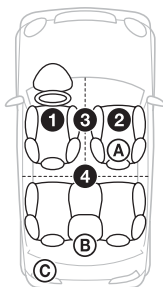

Vous pouvez aussi régler la position approximative du caisson de graves à partir de votre position d'écoute si :

– la sortie audio est réglée à « SUB-OUT » (page 18).

– la position d'écoute est réglée à un autre réglage que « OFF ».

Les options de « SET SW POS » sont indiquées ci-dessous.

« NEAR » (A) : À proximité

« NORMAL » (B) : Normal

« FAR » (C) : Éloigné

**1 Appuyez sur la touche de sélection pendant la réception ou la lecture.**

**2 Tournez la molette de réglage jusqu'à ce que « SET POSITION » apparaisse, puis appuyez dessus.**

**3 Tournez la molette de réglage pour sélectionner « FRONT L », « FRONT R », « FRONT » ou « ALL », puis appuyez dessus.**

**4 Tournez la molette de réglage jusqu'à ce que « SET SW POS » apparaisse, puis appuyez dessus.**

Si vous sélectionnez « FRONT L », « FRONT R », « FRONT » ou « ALL » à l'étape 3 ci-dessus, vous pouvez régler la position du caisson de graves.

Tournez la molette de réglage pour sélectionner « NEAR », « NORMAL » ou « FAR », puis appuyez dessus.

**5 Appuyez sur ↵ (BACK).**

L'appareil revient au mode de lecture/réception normal.

Pour annuler la position d'écoute, sélectionnez « OFF » à l'étape 3.

## Réglage de la position d'écoute

Vous pouvez affiner le réglage de la position d'écoute.

**1 Appuyez sur la touche de sélection pendant la réception ou la lecture.**

**2 Tournez la molette de réglage jusqu'à ce que « ADJ POSITION » apparaisse, puis appuyez dessus.**

**3 Tournez la molette de réglage pour régler la position d'écoute, puis appuyez dessus.**

Plage de réglage : « +3 » – « CENTER » – « -3 ».

**4 Appuyez sur ↵ (BACK).**

L'appareil revient au mode de lecture/réception normal.

## DM+ Avancé

DM+ Avancé améliore le son comprimé numériquement en rétablissant les hautes fréquences perdues dans le processus de compression.

**1 Appuyez sur la touche de sélection pendant la lecture.**

**2 Tournez la molette de réglage jusqu'à ce que « DM+ » s'affiche, puis appuyez dessus.**

**3 Tournez la molette de réglage pour sélectionner « ON », puis appuyez dessus.**

**4 Appuyez sur ↵ (BACK).**

L'appareil revient au mode de lecture normal.

### Conseil

Le réglage DM+ peut être mémorisé pour chaque source.

---

## Utilisation des haut-parleurs arrière comme caisson de graves — Optimiseur de graves arrière

L'optimiseur de graves arrière améliore les graves en appliquant un réglage de filtre passe-bas (page 18) aux haut-parleurs arrière. Cette fonction permet aux haut-parleurs arrière de se comporter comme un caisson de graves s'il n'y en a pas d'autre.

- 1 Appuyez sur la touche de sélection pendant la réception ou la lecture.**
- 2 Tournez la molette de réglage jusqu'à ce que « RB ENH » apparaisse, puis appuyez dessus.**
- 3 Tournez la molette de réglage pour sélectionner « 1 », « 2 » ou « 3 », puis appuyez dessus.**
- 4 Appuyez sur ↵ (BACK).**  
L'appareil revient au mode de lecture/réception normal.

## Réglage des paramètres de configuration — SET

- 1 Appuyez sur la touche de sélection et maintenez-la enfoncée.**  
L'écran de configuration apparaît.
- 2 Tournez la molette de réglage jusqu'à ce que l'option voulue s'affiche, puis appuyez dessus.**
- 3 Tournez la molette de réglage pour sélectionner le réglage, puis appuyez dessus.\***  
Le réglage est terminé.
- 4 Appuyez sur ↵ (BACK).**  
L'appareil revient au mode de lecture/réception normal.

\* Dans le cas des réglages de CLOCK-ADJ et BTM, l'étape 4 est inutile.

### Remarque

Les rubriques affichées diffèrent selon la source et le réglage.

Les paramètres suivants peuvent être réglés (reportez-vous à la page indiquée pour plus de détails) :

---

### CLOCK-ADJ (Réglage de l'horloge) (page 6)

#### CT (Heure)

Permet d'activer ou de désactiver la fonction CT : « ON », « OFF » (page 11, 12).

---

---

### BEEP

Permet d'activer le bip : « ON », « OFF ».

---

### AUX-A\*<sup>1</sup> (AUX Audio)

Permet d'activer l'affichage de la source AUX : « ON », « OFF » (page 19).

---

### AUTO OFF

Permet d'éteindre automatiquement après un laps de temps souhaité après la mise hors tension de l'appareil : « NO », « 30S » (Secondes), « 30M » (Minutes) ou « 60M » (Minutes).

---

### REAR/SUB\*<sup>1</sup>

Permet de commuter la sortie audio : « SUB-OUT » (caisson de graves), « REAR-OUT » (amplificateur de puissance).

---

### DEMO (Démonstration)

Permet d'activer la démonstration : « ON », « OFF ».

---

### DIMMER

Permet de modifier la luminosité de la fenêtre d'affichage : « ON », « OFF ».

---

### M.DISPLAY (Affichage animé)

- « SA » : pour afficher les motifs animés et l'analyseur de spectre.
  - « OFF » : pour désactiver l'affichage animé.
- 

### AUTO SCR (Défilement automatique)

Permet de faire défiler automatiquement les éléments longs : « ON », « OFF ».

---

### LOCAL (Mode de recherche locale)

- « ON » : pour syntoniser uniquement les stations dont les signaux sont puissants.
  - « OFF » : pour syntoniser une réception normale.
- 

### MONO\*<sup>2</sup> (Mode monaural)

Permet de sélectionner le mode de réception monaurale pour améliorer la réception FM faible : « ON », « OFF ».

---

### ZAP TIME (Durée Zappin)

Permet de sélectionner le temps de lecture pour la fonction ZAPPIN.

- « Z.TIME-1 » (environ 6 secondes),
  - « Z.TIME-2 » (environ 15 secondes),
  - « Z.TIME-3 » (environ 30 secondes).
- 

### ZAP BEEP (Bip Zappin)

Émet un bip entre le passage des pages : « ON », « OFF ».

---

### LPF FREQ\*<sup>3</sup> (Fréquence du filtre passe-bas)

Permet de sélectionner la fréquence de coupure du caisson des graves : « 50Hz », « 60Hz », « 80Hz », « 100Hz », « 120Hz ».

---

### LPF SLOP\*<sup>3</sup> (Pente d'atténuation du filtre passe-bas)

Permet de sélectionner la pente d'atténuation du LPF : « 1 », « 2 », « 3 ».

---

**SW PHASE**\*4 (Phase du caisson de graves)  
Permet de sélectionner la phase du caisson de graves : « NORM », « REV ».

**HPF FREQ** (Fréquence du filtre passe-haut)  
Permet de sélectionner la fréquence de coupure du haut-parleur avant/arrière : « OFF », « 50Hz », « 60Hz », « 80Hz », « 100Hz », « 120Hz ».

**HPF SLOP** (Pente d'atténuation du filtre passe-haut)

Permet de sélectionner la pente d'atténuation HPF (efficace uniquement lorsque HPF FREQ est réglé à autre chose que « OFF ») : « 1 », « 2 », « 3 ».

**LOUDNESS** (Intensité sonore)

Permet de renforcer les graves et les aigus pour un son clair à des niveaux de volume faibles : « ON », « OFF ».

**BTM** (page 11)

\*1 Lorsque l'appareil est hors tension.

\*2 Lors d'une réception FM.

\*3 Lorsque la sortie audio est réglée à « SUB-OUT » ou que l'optimiseur de graves arrière est réglé à autre chose que « OFF ».

\*4 Lorsque la sortie audio est réglée à « SUB-OUT ».

## Autres fonctions

### Utilisation d'un appareil en option

#### Appareil audio auxiliaire

En raccordant un appareil audio portable en option à la prise d'entrée AUX (mini-prise stéréo) de l'appareil, puis en sélectionnant simplement la source, vous pouvez écouter le son par l'intermédiaire des haut-parleurs de votre voiture. Vous pouvez régler le niveau du volume quelle que soit la différence de son entre l'appareil et l'appareil audio portable. Suivez la procédure ci-dessous :

#### Raccordement de l'appareil audio portable

- 1 Raccordez l'appareil audio portable.
- 2 Baissez le volume sur l'appareil.
- 3 Effectuez le raccordement à l'appareil.

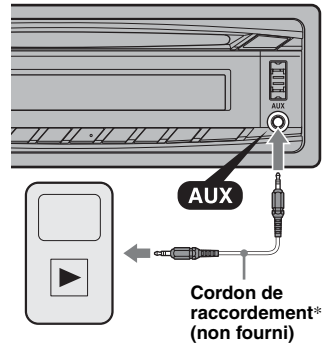

\* Veuillez à utiliser une fiche droite.

#### Réglage du niveau de volume

Avant de commencer la lecture, n'oubliez pas de régler le volume de chaque périphérique audio connecté.

- 1 Baissez le volume sur l'appareil.
- 2 Appuyez plusieurs fois sur **(SOURCE/OFF)** jusqu'à ce que l'indication « AUX » apparaisse.  
Puis l'indication « AUX FRONT IN » apparaît.
- 3 Démarrez la lecture sur l'appareil audio portable, à un niveau de volume moyen.
- 4 Réglez votre appareil sur le volume d'écoute habituel.
- 5 Réglez le niveau d'entrée (page 16).

## Informations complémentaires

### Précautions

- Si votre véhicule est resté garé en plein soleil, laissez l'appareil refroidir avant de l'utiliser.
- L'antenne électrique se déploie automatiquement.

### Condensation

De l'humidité peut se condenser à l'intérieur de l'appareil, et si cela se produit, l'appareil ne fonctionnera pas correctement. Dans ce cas, retirez le disque et attendez environ une heure que l'humidité se soit évaporée.

### Pour conserver un son de haute qualité

Ne renversez pas de liquide sur l'appareil ou sur les disques.

### Remarques sur les disques

- N'exposez pas les disques au rayonnement direct du soleil ni à des sources de chaleur comme des conduits d'air chaud et ne les laissez pas dans un véhicule garé en plein soleil.
- Avant la lecture, essuyez les disques avec un chiffon de nettoyage en partant du centre vers l'extérieur. N'utilisez pas de solvants tels que de l'essence, du diluant ou des nettoyants disponibles sur le marché.
- Cet appareil est conçu pour la lecture des disques conformes à la norme Compact Disc (CD). Les DualDiscs et d'autres disques de musique encodés selon des technologies de protection des droits d'auteur ne sont pas conformes à la norme Compact Disc (CD). Par conséquent, ils ne peuvent être lus par cet appareil.
- **Disques ne pouvant PAS être lus sur cet appareil**
  - Les disques sur lesquels sont collés des étiquettes, des autocollants, du ruban adhésif ou du papier. De tels disques peuvent provoquer des problèmes de fonctionnement ou être endommagés.
  - Les disques de forme non standard (notamment en forme de cœur, de carré ou d'étoile). Vous risquez d'endommager votre appareil si vous essayez de le faire.
  - Disques de 8 cm (3 1/4 po).



### Remarques sur les disques CD-R/CD-RW

- Nombre maximal de : (CD-R et CD-RW uniquement)
  - dossiers (albums) : 150 (y compris le répertoire racine)
  - fichiers (pages) et dossiers : 300 (lorsqu'un nom de fichier ou de dossier contient un grand nombre de caractères, ce nombre peut être inférieur à 300)
  - caractères affichables pour un nom de dossier/fichier : 32 (Joliet) ou 64 (Romeo)
- Si le disque multisession commence avec une session CD-DA, il est reconnu comme un disque CD-DA et les autres sessions ne sont pas lues.
- **Disques ne pouvant PAS être lus sur cet appareil**
  - CD-R/CD-RW dont la qualité d'enregistrement est mauvaise.
  - CD-R/CD-RW enregistrés à l'aide d'un appareil enregistreur non compatible.
  - CD-R/CD-RW n'ayant pas été terminés correctement.
  - CD-R/CD-RW autres que ceux enregistrés au format CD audio ou MP3, conformes à la norme ISO9660 niveau 1/niveau 2, Joliet/Romeo ou multisessions.

### Ordre de lecture des fichiers MP3/WMA/AAC

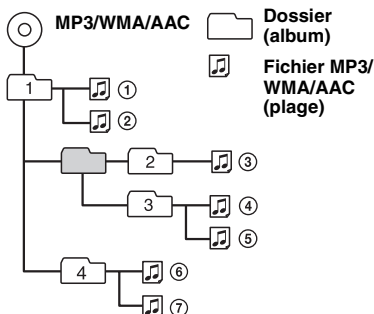

Si vous avez des questions ou des problèmes concernant cet appareil qui ne sont pas abordés dans ce mode d'emploi, contactez votre détaillant Sony.

## Entretien

### Remplacement de la pile au lithium de la mini-télécommande

Dans des conditions d'utilisation normales, la pile dure environ 1 an. (En fonction des conditions d'utilisation, sa durée de vie peut être plus courte.)

Lorsque la pile est faible, la portée de la mini-télécommande diminue. Remplacez la pile par une pile au lithium CR2025. L'utilisation de tout autre type de pile présente un risque d'incendie ou d'explosion.

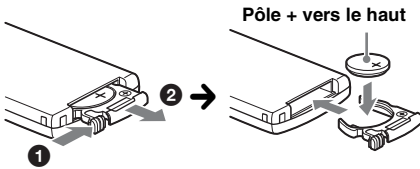

#### Remarques sur la pile au lithium

- Tenez la pile au lithium hors de la portée des enfants. En cas d'ingestion de la pile, consultez immédiatement un médecin.
- Essuyez la pile avec un chiffon sec pour assurer un bon contact.
- Veillez à respecter la polarité lors de l'installation de la pile.
- Ne tenez pas la pile avec des pinces métalliques, car cela pourrait entraîner un court-circuit.

#### ATTENTION

Utilisée de façon incorrecte, la pile peut exploser.  
Ne pas la recharger, la démonter ni la jeter au feu.

### Remplacement du fusible

Lorsque vous remplacez le fusible, veillez à utiliser un fusible dont l'intensité, en ampères, correspond à la valeur indiquée sur le fusible usagé. Si le fusible grille, vérifiez le branchement de l'alimentation et remplacez le fusible. Si le nouveau fusible grille également, il est possible que l'appareil soit défectueux. Dans ce cas, consultez votre détaillant Sony le plus proche.

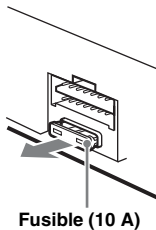

### Nettoyage des connecteurs

L'appareil peut ne pas fonctionner correctement si les connecteurs entre l'appareil et la façade sont encrassés. Pour éviter cette situation, retirez la façade (page 7) et nettoyez les connecteurs avec un coton-tige. N'exercez pas une pression trop forte, car les connecteurs pourraient être endommagés.

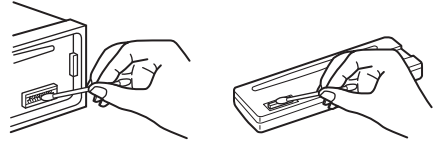

Appareil principal

Arrière de la façade

#### Remarques

- Pour plus de sécurité, coupez le moteur avant de nettoyer les connecteurs et retirez la clé de contact.
- Ne touchez jamais les connecteurs directement avec les doigts ou avec un objet métallique.

## Démontage de l'appareil

### 1 Retirez le tour de protection.

- 1 Retirez la façade (page 7).
- 2 Pincez les deux bords du tour de protection, puis sortez-le.

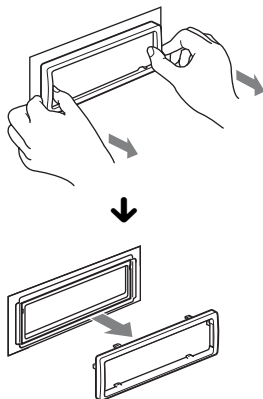

### 2 Retirez l'appareil.

- 1 Insérez simultanément les deux clés de déblocage jusqu'au dé clic.

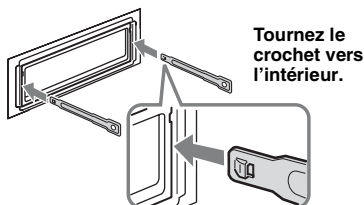

- 2 Tirez sur les clés de déblocage pour extraire l'appareil.

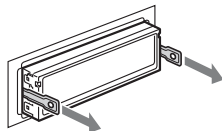

- 3 Faites glisser l'appareil en dehors de son support.

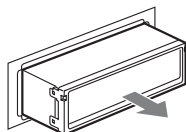

## Caractéristiques techniques

### Caractéristiques techniques

#### Radio

##### FM

**Plage de syntonisation :** 87,5 à 107,9 MHz  
**Borne d'antenne :** Connecteur d'antenne externe  
**Fréquence intermédiaire :** 150 kHz  
**Sensibilité utile :** 10 dBf  
**Sélectivité :** 75 dB à 400 kHz  
**Rapport signal/bruit :** 70 dB (mono)  
**Séparation :** 40 dB à 1 kHz  
**Réponse en fréquence :** 20 à 15 000 Hz

##### AM

**Plage de syntonisation :** 530 à 1 710 kHz  
**Borne d'antenne :** Connecteur d'antenne externe  
**Fréquence intermédiaire :** 25 kHz  
**Sensibilité :** 26 µV

#### Lecteur CD

**Rapport signal/bruit :** 120 dB  
**Réponse en fréquence :** 10 à 20 000 Hz  
**Pleurage et scintillement :**  
En dessous du seuil mesurable

#### Lecteur USB

**Interface :** USB (haute vitesse)  
**Courant maximal :** 500 mA

#### Amplificateur de puissance

**Sortie :** Sorties de haut-parleurs  
**Impédance des haut-parleurs :** 4 à 8 ohms  
**Puissance de sortie maximale :** 52 W × 4 (à 4 ohms)

#### Généralités

##### Sorties :

Borne de sorties audio (commutation avant, arrière/caisson de graves)  
Borne de commande de relais d'antenne électrique  
Borne de commande d'amplificateur de puissance

##### Entrées :

Borne d'entrée de télécommande  
Borne d'entrée de l'antenne  
Prise d'entrée AUX (mini-prise stéréo)  
Borne d'entrée du connecteur USB

##### Alimentation requise :

Batterie de véhicule 12 V CC (masse négative)

##### Dimensions :

Environ 178 × 50 × 179 mm

(7 1/8 × 2 × 7 1/8 po) (l/h/p)

##### Dimensions du support :

Environ 182 × 53 × 162 mm

(7 1/4 × 2 1/8 × 6 1/2 po) (l/h/p)

##### Poids :

Environ 1,2 kg (2 lb 11 oz)

##### Accessoires fournis :

Mini-télécommande : RM-X151

Composants destinés à l'installation et aux

raccordements (1 jeu)

Il est possible que votre détaillant ne dispose pas de certains accessoires énoncés ci-dessus. Veuillez vous adresser à lui pour tout renseignement complémentaire.

*La conception et les caractéristiques techniques sont sujettes à modification sans préavis.*

## Dépannage

La liste de contrôles suivante vous aidera à remédier aux problèmes que vous pourriez rencontrer avec cet appareil.

Avant de passer en revue la liste de contrôles ci-dessous, vérifiez les procédures de raccordement et d'utilisation.

Si le problème n'est pas résolu, visitez le site d'assistance suivant.

### Sites d'assistance

<http://esupport.sony.com>

<http://www.sony.com/mobileAV>

### Généralités

#### L'appareil n'est pas alimenté.

- Vérifiez le raccordement ou le fusible.
- Si l'appareil est mis hors tension et que l'affichage disparaît, il est alors impossible de commander l'appareil avec la télécommande.  
→ Mettez l'appareil sous tension.

#### L'antenne électrique ne se déploie pas.

L'antenne électrique ne dispose pas d'un boîtier de relais.

#### Aucun son n'est émis.

- La fonction ATT est activée.
- La position de la commande d'équilibre avant/arrière « FADER » n'est pas réglée pour un système à 2 haut-parleurs.

#### Aucun bip n'est émis.

- Le bip est désactivé (page 18).
- Un amplificateur de puissance en option est raccordé et vous n'utilisez pas l'amplificateur intégré.

#### Le contenu de la mémoire a été effacé.

- La touche RESET a été enfoncée.  
→ Recommencez la procédure d'enregistrement dans la mémoire.
- Le câble d'alimentation ou la batterie a été déconnecté(e) ou n'est pas raccordé(e) correctement.

#### Les stations mémorisées sont effacées et l'heure est remise à zéro.

#### Le fusible a grillé.

#### Émission de bruit lorsque la position de la clé de contact est modifiée.

Les câbles ne sont pas raccordés correctement au connecteur d'alimentation du véhicule destiné aux accessoires.

#### En cours de lecture ou de réception, l'écran du mode de démonstration apparaît.

Si aucune opération n'est effectuée pendant 5 minutes alors que le réglage « DEMO-ON » est sélectionné, le mode de démonstration démarre.

→ Sélectionnez le réglage « DEMO-OFF » (page 18).

#### L'affichage disparaît de la fenêtre d'affichage ou il n'apparaît pas.

- Le régulateur de luminosité est réglé à « DIM-ON » (page 18).
- L'affichage est désactivé si vous maintenez la touche **(SOURCE/OFF)** enfoncée.  
→ Maintenez enfoncée la touche **(SOURCE/OFF)** de l'appareil jusqu'à ce que l'affichage apparaisse.
- Les connecteurs sont sales (page 21).

#### La fonction Auto Off est inopérante.

L'appareil est sous tension. La fonction Auto Off s'active une fois l'appareil mis hors tension.

→ Mettez l'appareil hors tension.

### Réception radio

#### Impossible de capter des stations.

#### Le son est parasité.

- Le raccordement n'est pas correct.  
→ Raccordez un câble de commande d'antenne électrique (bleu) ou un câble d'alimentation d'accessoires (rouge) au câble d'alimentation de l'amplificateur d'antenne du véhicule (uniquement si votre véhicule est équipé d'une antenne FM/AM intégrée dans la fenêtre arrière ou latérale).
- Vérifiez le raccordement de l'antenne du véhicule.
- Si l'antenne automatique ne se déploie pas, vérifiez le raccordement du câble de commande d'antenne électrique.

#### Impossible de capter une station présélectionnée.

- Enregistrez la fréquence correcte dans la mémoire.
- Le signal capté est trop faible.

#### La syntonisation automatique des stations est impossible.

- Le réglage du mode de recherche locale est incorrect.  
→ La syntonisation s'arrête trop souvent : Sélectionnez le réglage « LOCAL-ON » (page 18).  
→ La syntonisation ne s'arrête sur aucune station : Sélectionnez le réglage « LOCAL-OFF » (page 18).
- Le signal capté est trop faible.  
→ Réglez manuellement la fréquence.

#### En cours de réception FM, l'indication « ST » clignote.

- Réglez la fréquence correctement.
- Le signal capté est trop faible.  
→ Sélectionnez le réglage « MONO-ON » (page 18).

#### Une émission FM en stéréo est entendue en mono.

L'appareil est en mode de réception mono.

→ Sélectionnez le réglage « MONO-OFF » (page 18).

suite à la page suivante →

## RDS

**PTY affiche « - - - - - ».**

- La station actuelle n'est pas une station RDS.
- Aucune donnée RDS n'a été reçue.
- La station n'indique pas le type d'émission.

## Lecture de CD

**Impossible d'introduire le disque.**

- Un autre disque est déjà en place.
- Le disque a été introduit de force à l'envers ou dans le mauvais sens.

**La lecture du disque ne commence pas.**

- Le disque est défectueux ou sale.
- Les CD-R/CD-RW ne sont pas destinés à un usage audio (page 20).

**Impossible de lire des fichiers MP3/WMA/AAC.**

Le disque n'est pas compatible avec le format et la version MP3/WMA/AAC. Pour plus de détails sur les disques et les formats pouvant être lus, visitez notre site d'assistance.

**Certains fichiers MP3/WMA/AAC exigent un délai plus long que d'autres avant le début de la lecture.**

La lecture des types de disques suivants exige un délai de démarrage plus long :

- disques comportant une hiérarchie de dossiers complexe.
- disques enregistrés en multi-sessions.
- disques auxquels il est possible d'ajouter des données.

**Les rubriques d'affichage ne défilent pas.**

- Pour certains disques contenant un grand nombre de caractères, la fonction de défilement peut être inopérante.
- « AUTO SCR » est réglé à « OFF ».
  - Réglez l'appareil à « A.SCR-L-ON » (page 18).
  - Appuyez sur la touche (DSPL) (SCRL) et maintenez-la enfoncée.

**Le son saute.**

- L'installation est incorrecte.
  - Installez l'appareil suivant un angle de moins de 45°, dans un endroit stable du véhicule.
- Le disque est défectueux ou sale.

**Les touches de commande ne fonctionnent pas.**

**Impossible d'éjecter le disque.**

Appuyez sur la touche RESET (page 6).

## Lecture USB

**Impossible de lire des éléments à l'aide d'un concentrateur USB.**

Cet appareil ne peut pas reconnaître les périphériques USB raccordés au moyen d'un concentrateur USB.

**Impossible de lire certains éléments.**

Un périphérique USB ne fonctionne pas.

→ Raccordez-le de nouveau.

**La lecture sur le périphérique USB exige un délai de démarrage plus long.**

Le périphérique USB contient une hiérarchie de dossiers complexe.

**Un bip est émis.**

Le périphérique USB a été déconnecté en cours de lecture.

→ Avant de déconnecter un périphérique USB, arrêtez la lecture afin de ne pas endommager les données.

**Le son est intermittent.**

Il est possible que le son soit intermittent à un débit binaire supérieur à 320 kbit/s.



---

## Affichage des erreurs et messages

---

### CHECKING

L'appareil confirme le raccordement d'un périphérique USB.

→ Attendez la fin de la confirmation du raccordement.

---

### ERROR

- Le disque est sale ou inséré à l'envers.  
→ Nettoyez le disque ou insérez-le correctement.
  - Un disque vierge a été inséré.
  - Le disque ne peut pas être lu en raison de certains problèmes.  
→ Insérez un autre disque.
  - Le périphérique USB n'a pas été automatiquement reconnu.  
→ Raccordez-le de nouveau.
  - Appuyez sur ▲ pour retirer le disque.
- 

### FAILURE

Le raccordement des haut-parleurs ou des amplificateurs est incorrect.

→ Reportez-vous au manuel d'installation/raccordement de ce modèle pour vérifier les raccordements.

---

**HUB NO SUPRT** (Concentrateur non pris en charge)  
Cet appareil ne prend pas en charge les concentrateurs USB.

---

### L SEEK +/-

Le mode de recherche locale est activé en cours de syntonisation automatique.

---

### NO DEV

 (Pas de périphérique)

USB est sélectionné mais aucun périphérique USB n'est raccordé. Un périphérique USB ou un câble USB a été déconnecté en cours de lecture.

→ Raccordez un périphérique USB et un câble USB.

---

### NO MUSIC

Le disque ou le périphérique USB ne contient pas de fichiers de musique.

→ Insérez un CD audio dans cet appareil.

→ Raccordez un périphérique USB contenant des fichiers de musique.

---

### NO NAME

Aucun nom de disque/d'album/d'artiste/de plage n'est écrit dans la plage.

---

### OFFSET

Il se peut que l'appareil soit défectueux.

→ Vérifiez le raccordement. Si le message d'erreur ne disparaît pas de l'affichage, contactez votre détaillant Sony le plus proche.

---

### OVERLOAD

Le périphérique USB est saturé.

→ Débranchez le périphérique USB, puis changez la source en appuyant sur (SOURCE/OFF).

→ Indique que le périphérique USB ne fonctionne plus ou qu'un périphérique non pris en charge est raccordé.

---

---

### READ

L'appareil lit toutes les informations relatives aux plages et albums du disque.

→ Attendez que la lecture soit terminée et la lecture commence automatiquement. Selon la structure du disque, cette opération peut prendre plus d'une minute.

---

### RESET

Impossible de commander l'appareil ou le périphérique USB en raison d'un problème.

→ Appuyez sur la touche RESET (page 6).

---

### USB NO SUPRT

 (USB non pris en charge)

Le périphérique USB raccordé n'est pas pris en charge.

→ Pour plus de détails sur la compatibilité de votre périphérique USB, visitez notre site d'assistance.

---

« ◀ ◀ ◀ ◀ » ou « ▶ ▶ ▶ ▶ »

En mode de retour ou d'avance rapide, vous avez atteint le début ou la fin du disque et vous ne pouvez pas aller plus loin.

---

« — »

Le caractère ne peut pas être affiché sur l'appareil.

---

Si ces solutions ne permettent pas d'améliorer la situation, contactez votre détaillant Sony le plus proche.

Si vous portez l'appareil à réparer en raison d'un problème de lecture de CD, apportez le disque utilisé au moment où le problème s'est produit.





**If you have any questions/problems  
regarding this product, try the following:**

**1** *Read Troubleshooting in these  
Operating Instructions.*

**2** *Reset the unit.*

*Note: Stored data may be erased.*

**3** *Please contact (U.S.A. only);*

*Call 1-800-222-7669*

*URL <http://www.SONY.com>*

