

FM Stereo FM-AM Receiver

Operating Instructions _____

GB

Mode d'emploi _____

FR



STR-LSA1

WARNING

To prevent fire or shock hazard, do not expose the unit to rain or moisture.

To avoid electrical shock, do not open the cabinet. Refer servicing to qualified personnel only.



Precautions

On safety

Should any solid object or liquid fall into the cabinet, unplug the receiver and have it checked by qualified personnel before operating it any further.

On power sources

- Before operating the receiver, check that the operating voltage is identical with your local power supply. The operating voltage is indicated on the nameplate at the bottom of the receiver.
- The unit is not disconnected from the AC power source (mains) as long as it is connected to the wall outlet, even if the unit itself has been turned off.
- If you are not going to use the receiver for a long time, be sure to disconnect the receiver from the wall outlet. To disconnect the AC power cord, grasp the plug itself; never pull the cord.
- AC power cord must be changed only at the qualified service shop.

On placement

- Do not install the appliance in a confined space, such as a bookcase or built-in cabinet.
- Place the receiver in a location with adequate ventilation to prevent heat buildup and prolong the life of the receiver.
- Do not place the receiver near heat sources, or in a place subject to direct sunlight, excessive dust or mechanical shock.
- The nameplate is located on the bottom exterior.

On operation

Before connecting other components, be sure to turn off and unplug the receiver.

On cleaning

Clean the cabinet, panel and controls with a soft cloth slightly moistened with a mild detergent solution. Do not use any type of abrasive pad, scouring powder or solvent such as alcohol or benzine.

Replacing the battery in the remote

Slide out and remove the battery case, and insert a new lithium battery CR2025 with the + side facing up. And then, slide the battery case back in.

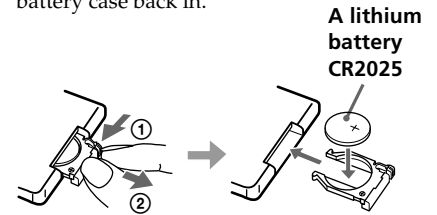

- ① Keep pushing.
- ② Pull out.

CAUTION

Danger of explosion if battery is incorrectly replaced. Replace the battery only with the same or equivalent type recommended by the manufacturer. Discard unused batteries according to the manufacturer's instructions.

If you have any question or problem concerning your receiver, please consult your nearest Sony dealer.

About This Manual

The instructions in this manual are for the STR-LSA1.

Conventions



- Controls in these instructions are those on the receiver; these may, however, be substituted by controls on the supplied remote that are similarly named, or, when different, appear in the instructions within parentheses. Example: Rotate VOLUME (or press VOL +/- on the remote repeatedly).
- The following icons are used in this manual:
 -  Indicates a procedure that requires use of the remote.
 -  Indicates hints and tips for making the task easier.

TABLE OF CONTENTS

Hooking Up the System 4

- Unpacking 4
- Antenna Hookups 5
- Audio Component Hookups 6
- Speaker System Hookup 7

Basic Operation 8

- Before You Turn On the Receiver 8
- Selecting the Component 8

Location of Parts 10

- Front Panel Parts Description 10
- Remote Parts Description 12

Adjusting the Sound 14

- Setting Sound Parameters 15

Receiving Broadcasts 17

- Manual Tuning 18
- Automatic Tuning 19
- Preset Tuning 19

Other Operations 21

- Naming Preset Stations and Program Sources 22
- Recording 23
- Adjusting the Brightness of the Display 23
- Using the Sleep Timer 24
- Other Settings Using the Setup Menu 24
- About i.LINK 26

Additional Information 28

- Troubleshooting 28
- Specifications 30
- Display Messages 31

Hooking Up the System

This chapter describes how to connect various audio components to the receiver. Be sure to read the sections for the components you have before you actually connect them to the receiver.

Unpacking

Check that you received the following items with the unit:

- AM loop antenna (1)
- Remote commander (remote) (1)

Before using the supplied remote

The supplied remote already contains a battery. Before using the remote, pull out the insulating sheet to allow the power to flow from the battery.

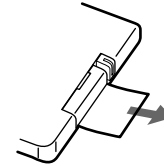

To avoid battery leakage

If you don't use the remote for an extended period of time, remove the battery to avoid possible damage from battery leakage and corrosion.

💡 When to replace the battery

Under normal conditions, the battery should last for about 6 months. When the remote no longer operates the receiver, replace the battery with a new one.

Notes on lithium battery

- Keep the lithium battery out of the reach of the children. Should the battery be swallowed, immediately consult a doctor.
- Wipe the battery with a dry cloth to assure a good contact.
- Be sure to observe the correct polarity when inserting the battery.
- Do not hold the battery with metallic tweezers, otherwise a short-circuit may occur.

WARNING

Battery may explode if mistreated.
Do not recharge, disassemble, or dispose of in fire.

Before you get started

- Turn off the power to all components before making any connections.
- Do not connect the AC power cords until all of the connections are completed.
- Be sure to make connections firmly to avoid hum and noise.
- When connecting an audio cable, be sure to match the color-coded pins to the appropriate connectors on the components: white (left, audio) to white; and red (right, audio) to red.

Antenna Hookups

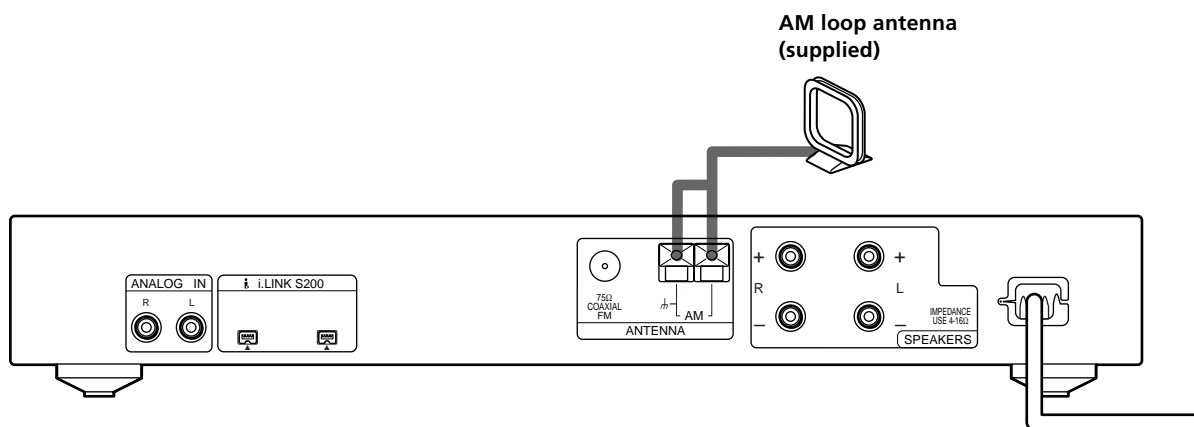

Terminals for connecting the antennas

Connect the	To the
AM loop antenna	AM terminals
FM antenna	75Ω COAXIAL FM terminal

Note on antenna hookups

To prevent noise pickup, keep the AM loop antenna away from the receiver and other components.

Connecting an FM antenna

Use a 75-ohm coaxial cable (not supplied) to connect the receiver to an outdoor FM antenna as shown below.

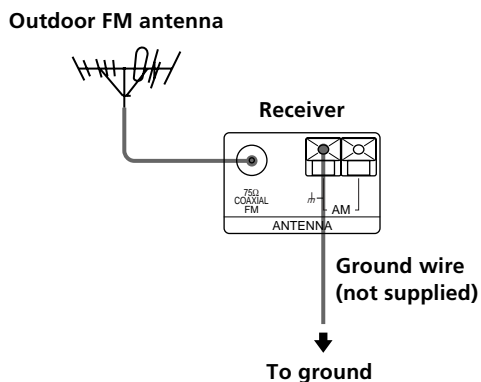

Important

If you connect the receiver to an outdoor antenna, ground it against lightning. To prevent a gas explosion, do not connect the ground wire to a gas pipe.

Audio Component Hookups

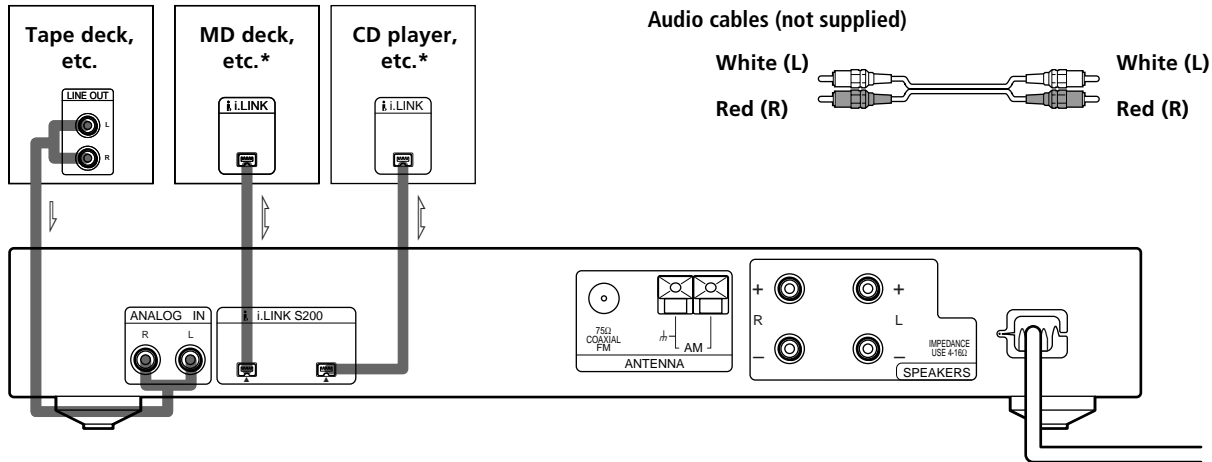

Required cables

i.LINK cables (not supplied)



Audio cables (not supplied)

White (L)

Red (R)

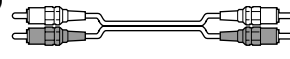

White (L)

Red (R)

* You can connect components to either i.LINK S200 connector.

Connectors for connecting i.LINK components

Connect a	To the
MD deck, CD player, etc.	i.LINK S200 connector

Note on i.LINK component hookups

If a metal object should fall into the i.LINK S200 connector, short-circuiting may occur and damage the components.

About optional i.LINK connecting cables

Be sure to use the Sony i.LINK S200 connecting cables (4 pins-4 pins).

About i.LINK components to be used in combination with the receiver

The following i.LINK components can be used with the receiver.

- MDS-LSA1 MD Deck
- CDP-LSA1 CD Player

For general information about i.LINK See "About i.LINK" on page 26.

Connectors for connecting other audio components

Connect a	To the
Tape deck, etc.	ANALOG IN connectors

Speaker System Hookup

Required cables

Speaker cables (not supplied)

One for each speaker

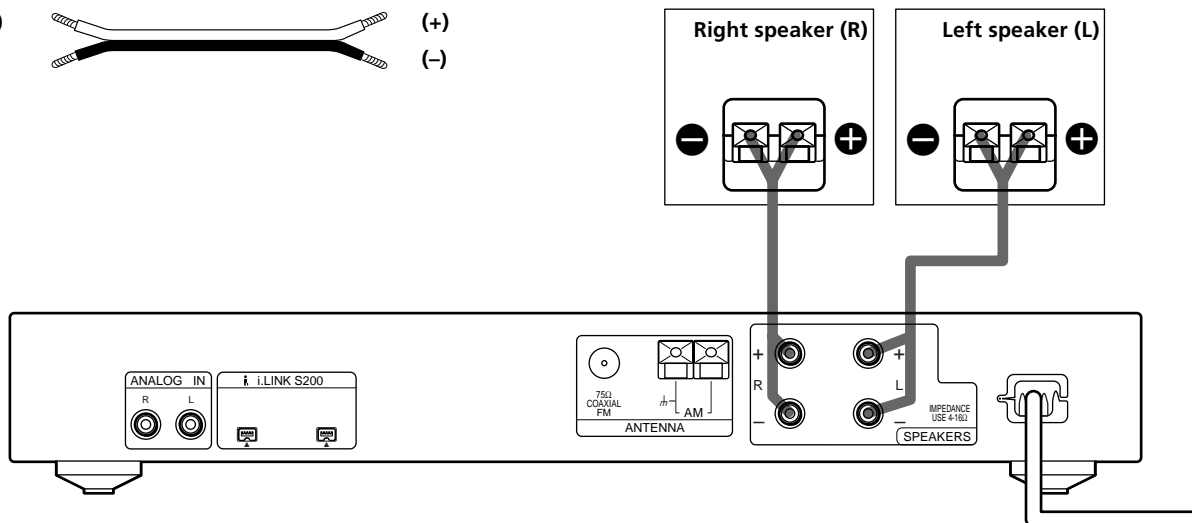

Terminals for connecting the speakers

Connect the	To the
Speakers (4 to 16 ohms)	SPEAKERS terminals

Notes on speaker system hookup

- Twist the stripped ends of the speaker cables about 10 mm. Be sure to match the speaker cable to the appropriate terminal on the components: + to + and – to –. If the cables are reversed, the sound will be distorted and will lack bass.
- If you use speakers with low maximum input rating, adjust the volume carefully to avoid excessive output on the speakers.

To avoid short-circuiting the speaker cables

A short-circuiting in the speaker cables will mute the speakers, and may even damage the receiver. To prevent this, make sure to take the following precautions when connecting the speakers.

Make sure the stripped ends of each speaker cable do not touch another speaker terminal or the stripped end of another speaker cable.

Examples of poor conditions of the speaker cable

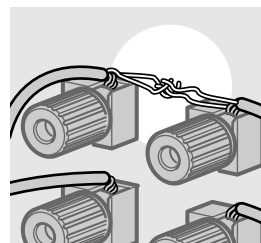

Stripped speaker cable is touching another speaker terminal.

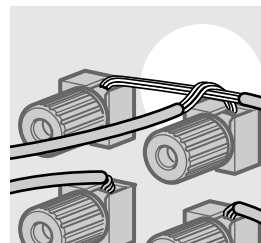

Stripped cables are touching each other due to excessive removal of insulation.

Basic Operation

This chapter describes basic receiver operation.

Before You Turn On the Receiver

Connecting the AC power cord

Before connecting the AC power cord of this receiver to a wall outlet:

- Connect the speakers to the receiver (see page 7).

Connect the AC power cords of your audio components to a wall outlet.

Note on the VOLUME control

To avoid damaging your speakers, be sure to rotate the VOLUME control counterclockwise immediately after you turn on the receiver.

Selecting the Component

Do the procedure below to select the component (program source). After connecting all of your components to the receiver, we recommend that you do this to verify that the connections were made correctly.

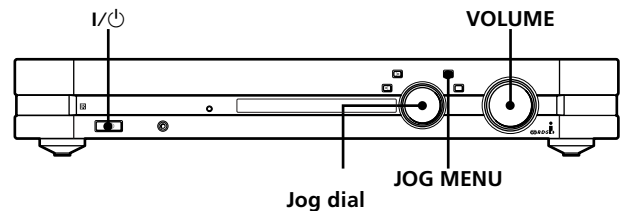

- 1** Press I/⏻ to turn on the receiver.
- 2** Press JOG MENU repeatedly until a component name appears in the display. Then rotate the jog dial (or press FUNCTION +/- on the remote repeatedly) to select one of the components (program sources) that you have connected (e.g., an MD deck or CD player).
- 3** Turn on the component and start playing it.
- 4** Rotate VOLUME clockwise (or press VOL + on the remote repeatedly) to turn up the volume.

💡 To verify which component is currently selected

Press DISPLAY. If the selected component is the CDP-LSA1 or MDS-LSA1, “▶▶◀◀” appears for a few seconds in the display of the component.

This function is especially useful for verifying the selected component when more than one component of the same type (e.g., two CD players) are connected to the receiver. Note that this function works with Sony components only. For more details, see page 24.

💡 You can monitor the CD sound while recording from a CD to an MD (when using the CDP-LSA1 and MDS-LSA1 only)

Switch the program source to the MD deck as you are recording. However, the sound can't be monitored during High-speed CD Synchro-recording.

💡 The LINC between the receiver and the program source is automatically established

The receiver automatically establishes a LINC with a component when you select it as the program source. The LINC is automatically canceled when you turn off the receiver or when you select a non-i.LINK component as the program source. For details on “Establishing a LINC,” see page 27.

If you don't obtain normal sound output after performing the procedure in page 8, look for the reason in the checklist below and take the appropriate measures to correct the problem.

There is no sound no matter which component is selected.

- ➔ Check that both the receiver and all components are turned on.
- ➔ Check that the volume level isn't turned down to $-\infty$ dB.
- ➔ Check that all speaker cables are connected correctly.
- ➔ Press the MUTING button on the remote to turn off the MUTING indicator on the receiver.

There's no sound from a specific component.

- ➔ Check that the cable(s) used for the connection is (are) fully inserted into the connectors on both the receiver and the component.

The program source can't be selected or changed.

- ➔ The selection of a program source is momentarily disabled after the component hookup has been changed (“NEW CONNECT” appears in the display at this time). “FUNC. Locked” appears in the display of the receiver if you try to select a program source at this time.
- ➔ The program source can't be changed while a component is establishing a LINC with the receiver; e.g., when an MD deck is establishing a LINC with the receiver in order to record a radio program on the MD. “FUNC. Locked” appears in the display of the receiver if you try to select a program source at this time.

There are other circumstances under which the program source cannot be selected. In these cases, note the contents of the error message that appears in the display and see “Display Messages” on page 31.

No sound is heard from one of the speakers.

- ➔ Connect a pair of headphones to the PHONES connector to verify that sound is output from the headphones. If only one channel is output from the headphones, the component may not be connected to the receiver correctly. Check that all the cables are fully inserted into the connectors on both the receiver and the component. If both channels are output from the headphones, the speaker may not be connected to the receiver correctly. Check the connection of the speaker which is not outputting any sound.

The left and right speaker output is unbalanced.

- ➔ Press the JOG MENU button repeatedly until “Sound Menu” appears in the display. Then rotate the jog dial until “SP. Balance” appears in the display, and then press the ENTER button. Rotate the jog dial to adjust the speaker balance.

If you encounter a problem that is not included above, see “Troubleshooting” on page 28.

💡 When a message appears in the display

See page 31.

Location of Parts

This chapter provides information about the location and function of the buttons and controls on the front panel and supplied remote.

Front Panel Parts Description

1 I/⏻ switch

Press to turn the receiver on and off.
To avoid damaging your speakers, be sure to rotate the VOLUME control counterclockwise immediately after you turn on the receiver.

STANDBY indicator

Lights up when the receiver is turned off.

2 Remote sensor

When using the supplied remote, point it towards this sensor ().

3 SLEEP indicator

Lights up when the Sleep Timer function is activated (page 24).

4 H.A.T.S. indicator

Lights up during H.A.T.S. (High-quality digital Audio Transmission System) function is activated (page 25).

5 DISPLAY button

Press repeatedly to change the information in the display window as follows:

Index name of the component¹⁾



Model name of the component²⁾

When the built-in tuner is selected

Index name of the preset station¹⁾ or program station name³⁾



Frequency

1) An index name appears only if one has been assigned to the selected component or preset station (page 22).

2) If the model name isn't known, the category of the component appears (e.g., "CD" or "MD"). If the category isn't known, "Unknown" appears.

3) Appears only during RDS reception (page 18).

When you press the DISPLAY button while the Ping function is on, "▶▶▶▶" appears for a few seconds in the display of the currently selected component (page 25).

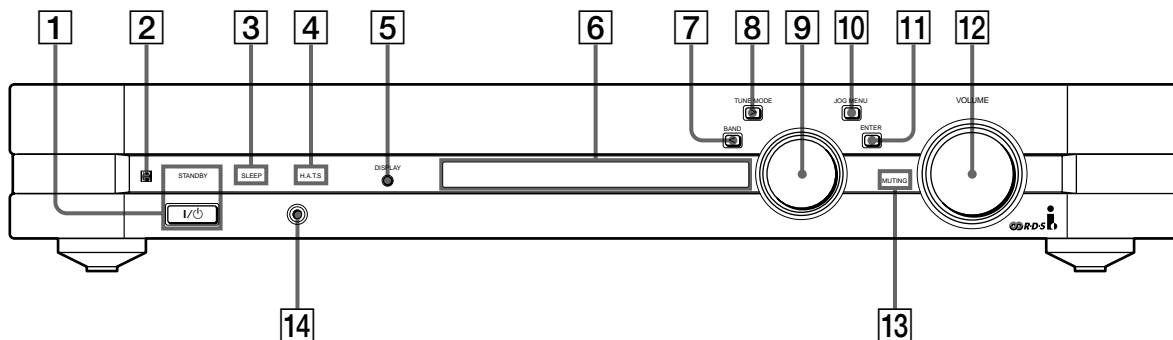

6 Display

Shows various types of information.

7 BAND/< button

Selects the FM or AM band. If you press this button while the receiver is turned off, the receiver automatically turns on and tunes to the station that was last received.
Use this button to move the cursor when entering an index name for a component or preset station.

8 TUNE MODE/> button

When the built-in tuner is selected, press to select the tuning mode. The mode indication appears in the display as follows:

To select	Press TUNE MODE repeatedly to light up
Manual Tuning	MANUAL
Automatic Tuning	AUTO
Preset Tuning	PRESET

Use this button to move the cursor when entering an index name for a component or preset station.

9 Jog dial

Rotate to select the program source, tune to stations, preset the stations, enter index names, or change settings.

10 JOG MENU button

Press repeatedly to change the jog dial function. The indication corresponding to the jog dial function appears in the display as follows:

To	Press JOG MENU repeatedly to display
Select a component	A component name
Adjust the sound	Sound Menu
Make various settings	Setup Menu
Receive broadcasts*	Station name or frequency

* Selectable only when the built-in tuner is selected.

After a component name appears

Rotate the jog dial to select the component you want to use.

After "Sound Menu" appears

You can use the jog dial and ENTER button to adjust the sound (page 14).

After "Setup Menu" appears

You can use the jog dial and ENTER button to preset radio stations (page 19), name preset stations or connected components (page 22), or make other settings (page 24).

After a station name or frequency appears

You can use the jog dial to select a preset station (page 20) or tune to a radio station either manually (page 18) or automatically (page 19).

11 ENTER button

Press to enter a setting made with the jog dial.

12 VOLUME control

After turning on the selected component, rotate to adjust the volume.

13 MUTING indicator

Lights up when the MUTING button on the supplied remote is pressed.

14 Ⓞ connector

Connects headphones. When the headphones are connected, the koutput to the speakers is automatically cut off.

Remote Parts Description

Location of Parts

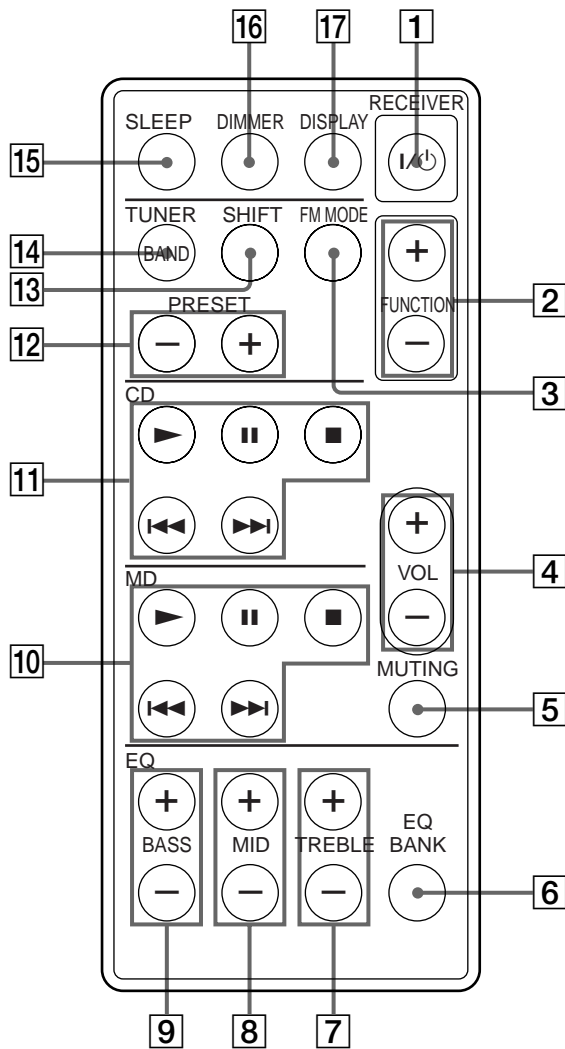

1 I/⏻ switch

Press to turn the receiver on and off. When the receiver is turned off, the STANDBY indicator on the receiver turns on.

To avoid damaging your speakers, be sure to rotate the VOLUME control on the receiver counterclockwise immediately after you turn on the receiver.

2 FUNCTION +/- buttons

Press these buttons repeatedly to select the component you want to use.

3 FM MODE button

If "STEREO" flashes in the display and the FM stereo reception is poor, press this button. "MONO" lights up in the display and there will be no stereo effect, but the sound will improve.

4 VOL +/- buttons

Press these buttons repeatedly to adjust the volume.

5 MUTING button

Press to mute the sound output from the receiver. When the sound is muted, the MUTING indicator on the receiver lights up.

6 EQ BANK button

Press repeatedly to select a preset equalizer setting.

7 TREBLE +/- buttons

After selecting preset equalizer setting, press repeatedly to adjust the treble level.

8 MID +/- buttons

After selecting preset equalizer setting, press repeatedly to adjust the midrange level.

9 BASS +/- buttons

After selecting preset equalizer setting, press repeatedly to adjust the bass level.

10 MD deck operation buttons

Use these buttons to operate a Sony MD deck.

MD ► button

Press to start playback on the MD deck.

MD || button

Press to pause playback on the MD deck.

MD ■ button

Press to stop playback on the MD deck.

MD ◀◀/▶▶ buttons

Press to locate a track on the MD deck.

Note

This remote transmits Sony MD1 codes.

11 CD player operation buttons

Use these buttons to operate a Sony CD player.

CD ► button

Press to start playback on the CD player.

CD || button

Press to pause playback on the CD player.

CD ■ button

Press to stop playback on the CD player.

CD ◀◀/▶▶ buttons

Press to locate a track on the CD player.

Note

This remote transmits Sony CD1 codes.

12 PRESET +/- buttons

Press repeatedly to tune in a preset station.

13 SHIFT button

Changes the memory page containing preset stations.

14 BAND button

Selects the FM or AM band. If you press this button while the receiver is turned off, the receiver automatically turns on and tunes to the station that was last received.

15 SLEEP button

Press to activate the Sleep Timer function. When the Sleep Timer function is activated, the SLEEP indicator on the receiver lights up.

16 DIMMER button

Press repeatedly to change the brightness level of the display.

17 DISPLAY button

Press repeatedly to select the information to be displayed. This button has the same function as the DISPLAY button on the receiver (5 in page 10).

Adjusting the Sound

This chapter describes how to use the Sound Menu to adjust the equalizer parameters and speaker balance. The adjusted equalizer parameter can be stored in the memory of the receiver for later recall.

All sound adjustments can be made with the Sound Menu. The Sound Menu contains following submenus:

EQ BANK submenu

Nine preset settings are stored and can be recalled using this submenu. EQ1 to 5 stores five three-band equalizer settings; Parametric EQ1 to 3 stores three parametric equalizer settings; and EQ FLAT stores one flat pattern.

EQ Control submenu

After selecting one of the three-band equalizer settings stored in EQ1 to 5 through the EQ BANK submenu, you can change the bass, midrange, and treble parameters of the selected setting through the EQ Control submenu. The EQ Control submenu can be accessed only after you have selected one of the three-band equalizer settings (i.e., a setting stored in EQ1 to 5).

EQ Condition submenu

After selecting one of the parametric equalizer settings in Parametric EQ1 to 3 and EQ FLAT through the EQ BANK submenu, you can check the level, frequency, and slope of each band.

The EQ Condition submenu can be accessed only after you have selected one of the parametric equalizer patterns (i.e., a setting stored in Parametric EQ1 to 3 and EQ FLAT).

Note that you can check, but can't change the parameters using the receiver. You can change the parametric equalizer settings only from a personal computer, etc., connected through the i.LINK network.

EQ Memory submenu

After adjusting the bass, midrange, or treble parameter of a three-band equalizer setting, you can store the changed setting to EQ1 to 5 with the EQ Memory submenu.

SP. Balance submenu

Use this submenu to adjust the speaker balance.

What is a three-band equalizer?

It's a kind of an equalizer that provides separate adjustments of the bass, midrange, and treble levels.

What is a parametric equalizer?

It's a kind of an equalizer that specifies up to three points as the center frequencies and selects slope type for each center frequency.

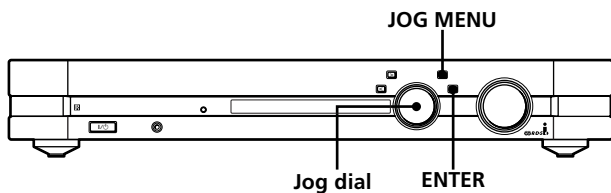

Brief descriptions of buttons and controls used to adjust the sound

JOG MENU button: Press repeatedly to select Sound Menu.

Jog dial: After pressing the JOG MENU button, rotate to select a submenu, preset equalizer setting, or parameter.

ENTER button: Press to enter a setting made using the jog dial.

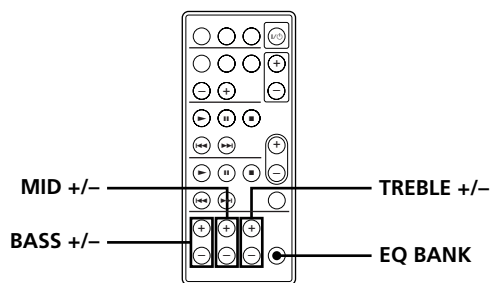

Brief descriptions of buttons on the remote used to adjust the sound

BASS +/- buttons: Press repeatedly to adjust the bass level of the selected equalizer setting.

MID +/- buttons: Press repeatedly to adjust the midrange level of the selected equalizer setting.

TREBLE +/- buttons: Press repeatedly to adjust the treble level of the selected equalizer setting.

EQ BANK button: Press repeatedly to select the equalizer setting.

Setting Sound Parameters

Do the procedure below to select a preset equalizer setting, set the parameters of the equalizer settings, store adjusted equalizer parameters, and adjust the speaker balance.

Selecting an equalizer setting

- 1 Press **JOG MENU** repeatedly until "Sound Menu" appears in the display.
- 2 Press **ENTER**.
"EQ BANK" appears in the display.
- 3 Press **ENTER** and rotate the jog dial to select the equalizer setting.

The selected equalizer setting is automatically applied and the normal display reappears after several seconds.

 You can use the remote to select the equalizer setting. Press EQ BANK repeatedly.

Setting the equalizer parameters (EQ1 to 5)

- 1 Do steps 1 to 3 in "Selecting an equalizer setting" on this page to select the equalizer setting to be adjusted.
The parameters can be set only for the equalizer settings stored in EQ1 to 5. The parameters stored in Parametric EQ1 to 3 and EQ FLAT cannot be changed on this receiver.
- 2 Press **JOG MENU** repeatedly until "Sound Menu" appears in the display.
- 3 Rotate the jog dial until "EQ Control" appears in the display.
"EQ Control" doesn't appear if a setting stored in Parametric EQ1 to 3 or EQ FLAT has been selected.
- 4 Press **ENTER** and rotate the jog dial to select the parameter to be set.

Select	To adjust the
BASS	Bass setting
MID	Midrange setting
TREBLE	Treble setting

Setting Sound Parameters

- 5** Press ENTER and rotate the jog dial to set the selected parameter.

Each parameter can be set in a range of -10 dB to +10 dB in 1-dB steps.

- 6** If you want to set other parameters, repeat steps 4 and 5.



You can use the remote to adjust the tone parameters

Press BASS+/-, MID +/-, or TREBLE +/-.

Checking the parametric equalizer settings (Parametric EQ1 to 3)

- 1** Do steps 1 to 3 in "Selecting an equalizer setting" on page 15 to select the parametric equalizer setting to be checked.
The settings can be checked for the patterns stored in Parametric EQ1 to 3 only.
- 2** Press JOG MENU repeatedly until "Sound Menu" appears in the display.
- 3** Rotate the jog dial until "EQ Condition" appears in the display.
"EQ Condition" doesn't appear if a pattern in EQ1 to 5 or EQ FLAT has been selected.
- 4** Press ENTER and rotate the jog dial to select the parameter to be checked.
One of the nine parameters appears in the display. Rotate the jog dial to display next parameter. The normal display will reappear after several seconds.

Storing adjusted parameters

- 1** Do steps 1 to 6 in "Setting the equalizer parameters" on page 15 and this page to adjust the parameter(s).
- 2** Press JOG MENU repeatedly until "Sound Menu" appears in the display.
- 3** Rotate the jog dial until "EQ Memory" appears in the display, then press ENTER again.
"Memory to EQX?" appears in the display. "X," which appears as a number from 1 to 5, is the number of the currently selected preset pattern in EQ BANK submenu.

- 4** Press ENTER to overwrite the parameter(s) of current preset setting with new parameter(s). If you don't want to overwrite the parameters, rotate the jog dial to select the number of a preset setting where the adjusted parameter(s) is (are) to be stored, then press ENTER.

"Memorized EQX" appears for a few seconds, and then the normal display reappears. "X" is the number of the setting selected to store the parameter(s).



You can reset the contents of the preset equalizing patterns to their factory settings

See page 25.

Adjusting the speaker balance

- 1** Press JOG MENU repeatedly until "Sound Menu" appears in the display.
- 2** Rotate the jog dial until "SP. Balance" appears in the display, then press ENTER.
- 3** Rotate the jog dial to adjust the speaker balance.

Receiving Broadcasts

This chapter describes how to receive FM or AM broadcasts and how to preset selected stations.

You can tune to stations on this receiver in the following ways:

Manual Tuning

You can rotate the jog dial to tune to the station you want (see page 18).

Automatic Tuning

If you don't know the frequency of the station you want, you can let the receiver scan all available stations in your area (see page 19).

Preset Tuning

After you have tuned in stations using Manual Tuning or Automatic Tuning, you can preset them to the receiver (see page 19). Then you can tune in any of the stations by rotating the jog dial (see page 20). Up to 30 FM or AM stations can be preset.

RDS functions

This receiver also allows you to use RDS (Radio Data System), which enables radio stations to send additional information along with the regular program signal. With this receiver, only the display of program station name is available.

Note that only FM stations provide RDS services.*

** Not all FM stations provide RDS service, nor do they provide the same types of services. If you aren't familiar with the RDS services in your area, check with your local radio stations for details.*

Before you begin, make sure you have:

- Connected an FM and AM antenna to the receiver (see page 5).

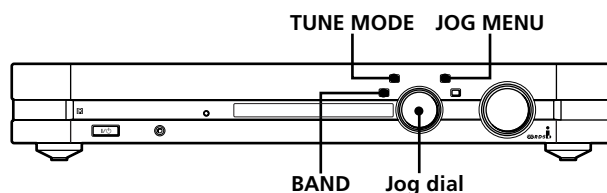

Brief descriptions of buttons and controls on the receiver used to receive broadcasts

TUNE MODE button: Press to select tuning mode.

JOG MENU button: Press to select the mode of the jog dial.

BAND button: Press to select the FM or AM band.

Jog dial: Rotate to select tuner, tune to a station manually or automatically, or tune to a preset station.

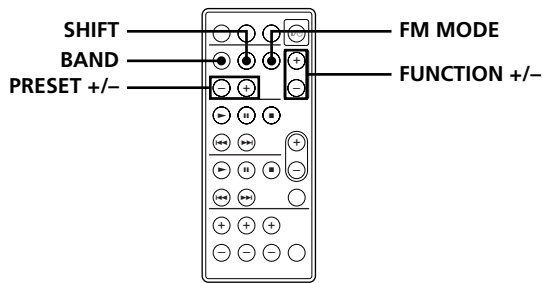

Brief descriptions of buttons on the remote used to receive broadcasts

PRESET +/- buttons: Press to select a preset station.

BAND button: Press to select the FM or AM band.

SHIFT button: Press to select a memory page (A, B, or C) for presetting radio stations or tuning to preset stations.

FUNCTION +/- buttons: Press repeatedly to select the tuner.

FM MODE button: If "STEREO" flashes in the display and the FM stereo reception is poor, press this button to improve the sound. "MONO" lights up in the display and you will not be able to enjoy stereo effect, but the sound will be less distorted.

Note

If "MONO" appears in the display even when the FM broadcast is received normally, press this button to turn off the "MONO" indication.

💡 When you tune to a station that provides RDS services

The program station name appears in the display.

Notes

- RDS may not work properly if the station you tuned to is not transmitting the RDS signal properly or if the signal strength is weak.
- After you disconnect the AC power cord of the receiver, RDS program station names may not be saved correctly. To prevent this, preset the RDS stations (page 19).

Manual Tuning

For details on the buttons and controls used in this section, see "Brief descriptions of buttons and controls on the receiver used to receive broadcasts" on page 17 and "Brief descriptions of buttons on the remote used to receive broadcasts" on this page.

- 1 Press JOG MENU repeatedly until a component name appears in the display.**
- 2 Rotate the jog dial until "TUNER" appears in the display.**
The last received station is tuned in.
- 3 Press BAND to select the FM or AM band.**
- 4 Press TUNE MODE repeatedly until "MANUAL" lights up in the display.**
- 5 Rotate the jog dial.**
Rotate the dial clockwise to increase the tuning frequency. Rotate it counterclockwise to decrease the tuning frequency.

When the receiver reaches the end of either band

Tuning starts over again in the same direction.

- 6 If you tune in an AM station, adjust the AM loop antenna to optimize the reception.**
- 7 Repeat steps 3 to 6 to tune in another station.**

💡 You can change to the tuner quickly

Press BAND on either the receiver or the remote. Or press FUNCTION +/- on the remote repeatedly until "TUNER" appears in the display.

💡 If you try to tune more precisely than is possible for the tuning scale

You won't be able to tune in the exact frequency. The receiver scans frequencies in the following units:

FM: 50 kHz

AM: 9 kHz

Automatic Tuning

For details on the buttons and controls used in this section, see “Brief descriptions of buttons and controls on the receiver used to receive broadcasts” on page 17 and “Brief descriptions of buttons on the remote used to receive broadcasts” on page 18.

- 1 Press JOG MENU repeatedly until a component name appears in the display.**
- 2 Rotate the jog dial until “TUNER” appears in the display.**
The last received station is tuned in.
- 3 Press BAND to select the FM or AM band.**
- 4 Press TUNE MODE repeatedly until “AUTO” lights up in the display.**
- 5 Rotate the jog dial.**
When you rotate the dial clockwise, the receiver scans from low to high; when you rotate it counterclockwise, the receiver scans from high to low.

When the receiver reaches either end of the band

Scanning is repeated in the same direction.

The receiver stops scanning whenever a station is received.

- 6 To continue scanning, rotate the jog dial again.**

You can select the tuner quickly

Press BAND on either the receiver or on the remote. Or, press FUNCTION +/- on the remote repeatedly until “TUNER” appears in the display.

Preset Tuning

For details on the buttons and controls used in this section, see “Brief descriptions of buttons and controls on the receiver used to receive broadcasts” on page 17 and “Brief descriptions of buttons on the remote used to receive broadcasts” on page 18.

Before tuning to preset stations, be sure to preset them by performing steps on “Presetting radio stations” below.

Presetting radio stations

- 1 Press JOG MENU repeatedly until a component name appears in the display.**
- 2 Rotate the jog dial until “TUNER” appears in the display.**
The last received station is tuned in.
- 3 Tune in the station that you want to preset using Manual Tuning or Automatic Tuning (page 18 and this page).**
- 4 Press JOG MENU repeatedly until “Setup Menu” appears in the display.**
- 5 Rotate the jog dial until “Preset Memory” appears in the display, and press ENTER.**
“MEMORY” lights up in the display for several seconds. Do steps 6 and 7 before “MEMORY” turns off.
- 6 Rotate the jog dial to select the memory page and preset number.**
The memory page appears and the preset number flashes. The memory page and preset number indication changes each time you rotate the jog dial as follows:

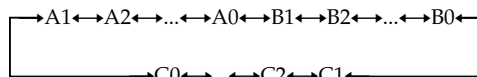

To select the memory page quickly

Press SHIFT on the remote repeatedly.

If “MEMORY” turns off or preset number stops flashing before you select the memory page and preset number, start again from step 4.

Preset Tuning

- 7 Press ENTER to store the station.
- 8 Repeat steps 3 to 7 to preset another station.

To change a preset number to another station

Do steps 1 to 7 to preset the new station to the number.

Tuning to preset stations

- 1 Press JOG MENU repeatedly until a component name appears in the display.
- 2 Rotate the jog dial until "TUNER" appears in the display.
The last received station is tuned in.
- 3 Press TUNE MODE repeatedly until "PRESET" lights up in the display.
- 4 Rotate the jog dial to select the preset station you want (or press PRESET +/- on the remote repeatedly).

Each time you rotate the jog dial (or press PRESET +/- on the remote repeatedly), the receiver tunes in one preset station at a time, in the corresponding order and direction as follows:

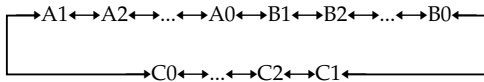

To select the memory page quickly

Press SHIFT on the remote repeatedly.

Other Operations

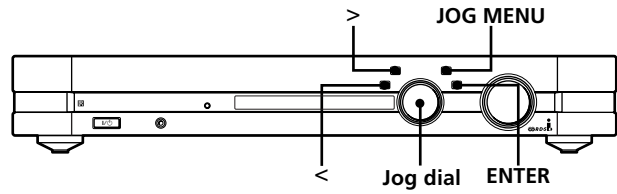

Brief descriptions of buttons and controls on the receiver that appear in this chapter

< button: Use to move the cursor back when naming preset stations or program sources.

> button: Use to move the cursor forward when naming preset stations or program sources.

JOG MENU button: Press to select the menu.

Jog dial: Use to select characters or menu items.

ENTER button: Press to enter the completed name of the preset station or program source, or enter the selected item in menu operation.

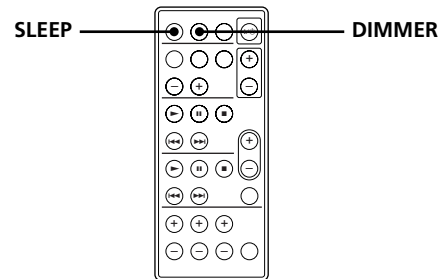

Brief descriptions of buttons on the remote that appear in this chapter

DIMMER button: Use to select the brightness of the display.

SLEEP button: Use to activate the Sleep Timer.

Naming Preset Stations and Program Sources

You can enter a name of up to eight characters for preset stations (excluding RDS stations) and up to 11 characters for program sources (for up to 10 i.LINK components). These names (for example, "LISSA CD") appear in the receiver's display when a station or program source is selected.

Note that no more than one name can be entered for each preset station or program source.

This function is useful for distinguishing components of the same kind. For example, two CD players can be specified as "CD 1" and "CD 2", respectively.

1 Press JOG MENU repeatedly until a component name appears in the display.

2 To index a preset station
Rotate the jog dial until "TUNER" appears in the display.

The last received station is tuned in.

To index a program source
Rotate the jog dial to select the program source (component) to be named, then go to step 4.

3 Tune to the preset station you want to create an index name for.

If you aren't familiar with how to tune to preset stations, see "Tuning to preset stations" on page 20.

4 Press JOG MENU repeatedly until "Setup Menu" appears in the display.

5 Rotate the jog dial until "Name Input" appears in the display, and press ENTER.

6 Create an index name by using the jog dial, <, and >.

Rotate the jog dial to select a character, then press > to move the cursor to the next position.

To select the character type

Press DISPLAY repeatedly until the character type you want appears in the display.

To insert a space

Rotate the jog dial until a blank space appears in the display (the space character is between "]" and "A").

To reenter a character

Press < or > repeatedly until the character to be changed flashes, then rotate the jog dial to select a character.

If you attempt to name an i.LINK component after you've already named 10 i.LINK components

"List Full" appears in the display. To continue, erase unwanted index name(s).

7 Press ENTER.

"MEMORY" lights up in the display for about one second and the index name is entered.

To assign index names to other stations

Repeat steps 2 to 7.

Notes

- You can't create index names for RDS stations and the component connected to the ANALOG IN connectors. "Not In Use" appears in step 5 at this time.
- You can name only the preset station currently being tuned to or the program source currently being selected. You can't name stations which are not preset.

To erase an index name

1 Press JOG MENU repeatedly until "Setup Menu" appears in the display.

2 Rotate the jog dial until "Name Erase" appears in the display, and press ENTER.

3 Rotate the jog dial to select the index name you want to erase.

4 Press ENTER.
 Selected index name is erased.

Note

You can erase index names only for i.LINK components using this procedure.

Recording

When recording to and from the i.LINK components, you don't have to do any operations on the receiver. For details, refer to the operating instructions supplied with the playback and recording components.

Do the procedure below to record from a component connected to the ANALOG IN connectors or from the built-in tuner to the i.LINK MD deck. Refer to the instruction manual of the MD deck if you need help.

- 1 Select the component to be recorded.**
- 2 Prepare the component for playing.**
- 3 Insert a blank MD into the MD deck and adjust the recording level, if necessary.**
- 4 Start recording on the MD deck, then start playback on the playback component.**

Note

While the MD deck is recording from a component connected to the ANALOG IN connectors or from the built-in tuner, you can't select other components.

Adjusting the Brightness of the Display

You can select one of three brightness levels for the display. The JOG MENU button can be turned off when a low brightness level is selected.

Press DIMMER on the remote while the power is on.

Each time you press DIMMER, the brightness of the display changes as follows:

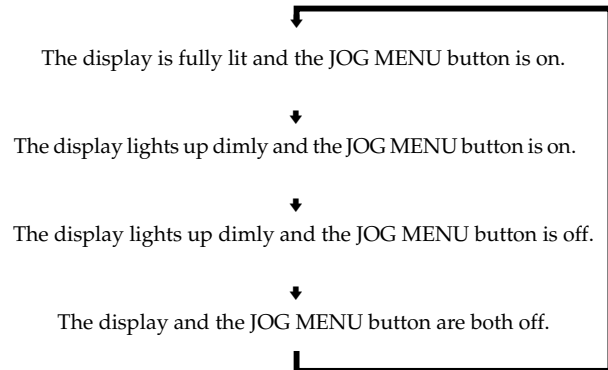

 **If any change occurs in the display information while the display is turned off**

The display turns back on (dimly) for several seconds to show the new information, and then turns off again.

 **The brightness level of the displays on the MDS-LSA1 MD Deck and CDP-LSA1 CD Player can be linked to that of the receiver's display through the i.LINK Control function**

The brightness level can be linked only when the i.LINK Control function is activated. For details, see page 26.

Using the Sleep Timer

You can set the receiver to turn off automatically at a specified time.

Press SLEEP on the remote while the power is on.

“SLEEP” lights up in the display.

Each time you press SLEEP, the time display changes as shown below.

→ 2:00 → 1:30 → 1:00 → 0:30 → 0:20 → 0:10 → OFF →

After you specified the time, the display goes back the status before you pressed the SLEEP button.

To check the remaining time before the receiver turns off

Press SLEEP. The remaining time appears in the display.

To cancel the Sleep Timer

Press SLEEP again while the remaining time appears.

“OFF” appears in the display and the Sleep Timer is canceled.



When you turn on the i.LINK Control function (see this page)

When the receiver turns off, the corresponding i.LINK component turns off automatically at the same time.

Other Settings Using the Setup Menu

By using the i.LINK Control function, operations on the receiver can be automatically linked with the operation of specific components.

Linking receiver operations with the operation of i.LINK components (i.LINK Control)

When i.LINK Control is turned on, the following operations are linked:

- When you press the CD ► button or MD ► button on the remote, the receiver and the corresponding component turn on and the component starts to play.
- When the ► button on the CD player or MD deck is pressed to start playback, or the CD ► button or MD ► button on the remote of the receiver is pressed, the respective component is automatically selected as the program source.
- When the display brightness on the receiver is changed, the same change occurs to the brightness level of the displays on the MDS-LSA1 MD Deck or CDP-LSA1 CD Player.
- When Sleep Timer turns off the receiver, the corresponding i.LINK component also turns off.
- When you turn the receiver on or off, the corresponding i.LINK component also turns on or off.
- When the i.LINK MD deck or CD player is selected and no operation has been done on the receiver for more than one minute, the receiver turns off automatically when you turn off the selected i.LINK component. However, when the Sleep Timer is activated, the receiver won't turn off until the specified time elapses.

1 Press JOG MENU repeatedly until “Setup Menu” appears in the display.

2 Rotate the jog dial until “i.LINK Ctrl” appears in the display, and then press ENTER.

3 Rotate the jog dial until “On” appears in the display, and then press ENTER.

To turn off the i.LINK Control function

Do the procedure above, selecting “Off” in step 3.

Notes

- The i.LINK Control functions described above may not work properly on certain components and under certain conditions.
- Make sure i.LINK Control is active on only one component within the i.LINK configuration. For example, when two STR-LSA1s are hooked up in the same configuration, turn on the i.LINK Control function on only one receiver and not the other.

Verifying which component is currently selected (Ping function)

When the Ping function is turned on, you can verify which of the components is currently selected by pressing the DISPLAY button on the receiver. An indication momentarily appears in the display of the currently selected component. The indication varies depending on the component. For example, if the selected component is either the CDP-LSA1 or the MDS-LSA1, "▶▶◀◀" appears in the display of the component. Note that this function works on Sony i.LINK MD deck and CD player only.

- 1 Press JOG MENU repeatedly until "Setup Menu" appears in the display.
- 2 Rotate the jog dial until "Ping" appears in the display, and then press ENTER.
- 3 Rotate the jog dial until "On" appears in the display, and then press ENTER.

To turn off the Ping function

Do the procedure above, selecting "Off" in step 3.

Improving the quality of the audio signal (H.A.T.S. function)

When the H.A.T.S. function is turned on, digital audio signals are momentarily stored in a buffer prior to output. This reduces the jitter that sometimes occurs during digital transmission. When this function is turned on, the H.A.T.S. indicator on the front panel lights up whenever the digital audio signal is input to the receiver.

- 1 Press JOG MENU repeatedly until "Setup Menu" appears in the display.
- 2 Rotate the jog dial until "H.A.T.S." appears in the display, and then press ENTER.
- 3 Rotate the jog dial until "On" appears in the display, and then press ENTER.

To turn off the H.A.T.S. function

Do the procedure above, selecting "Off" in step 3.

Notes

- Due to the operating principle of the H.A.T.S. function, a slight time lag is introduced between the initiation of an operation (e.g., pressing the play button, stop button, or pause button) and the actual audio output.
- The H.A.T.S. function is effective only for the components supporting this function.
- On this receiver, the H.A.T.S. function works only with digital audio signals with a sampling frequency of 44.1 kHz.
- The H.A.T.S. function does not work when the program source component selected by the receiver is also selected by another component (e.g., another receiver or the MD deck). This is because the receiver controls the transmission rate of the digital audio signals output from the program source component, and for proper signal transmission, there must be only one component which receives audio signal from a source component within the i.LINK configuration.
- The H.A.T.S. function doesn't work under the following conditions:
 - When the MD is recording from the CD player, and the CD player or the MD deck is selected as the program source.
 - When the sampling frequency of the digital signal is not 44.1 kHz.

Clearing the receiver's memory

The procedure below clears all the menu settings you made from the receiver's memory and restores the factory settings.

- 1 Press JOG MENU repeatedly until "Setup Menu" appears in the display.
- 2 Rotate the jog dial until "All Clear" appears in the display, and then press ENTER.
- 3 Rotate the jog dial until "Yes" appears in the display, and then press ENTER.
"Make Sure?" appears in the display.
- 4 Rotate the jog dial until "Yes" appears in the display, and then press ENTER.

About i.LINK

This section explains the general specifications and major features of i.LINK. Read this section before doing any i.LINK-related operation.

Note that i.LINK connections and operations may vary, depending on the component. For details regarding the connection of i.LINK components to this unit, see "Audio Component Hookups" on page 6.

i.LINK functions

i.LINK is a serial digital interface that supports the bidirectional transmission of audio and video signals, commands, and even component status information. All that is needed to hook up i.LINK components with i.LINK connecting cables. Audio and video components connected within an i.LINK configuration can be used to perform a wide range of operations and data exchanges that is sure to expand as the number and variety of i.LINK components grows.

Since i.LINK allows data to be transmitted from one component to other components to which it is not directly connected, there is no need to pay attention to connection order. However, due to differences in characteristics or specifications, operation of or data exchange with certain i.LINK components may not be possible, even when they are connected.

💡 What is i.LINK?

i.LINK is a trademark proposed by Sony Corporation and accepted by companies throughout the world as an easy-to-remember name for the IEEE 1394 world standard of the Institute of Electrical and Electronics Engineers.

i.LINK connections

The use of i.LINK connecting cables to connect i.LINK components as shown below is called a "daisy chain" configuration.

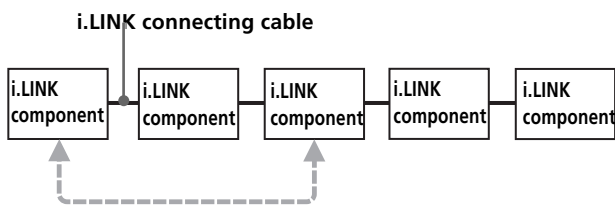

Data can be transmitted between any two components even if they are indirectly connected.

Branch connections

- Any i.LINK component with three or more i.LINK connectors can serve as a branch point.
- Up to 63 i.LINK components can be connected in a single configuration. However, the maximum number of components that can be daisy-chained in a single route is 17 (i.e., a maximum of 16 i.LINK connecting cables in a row). Each i.LINK cable used in a single route is called a "hop." For example, there are six hops in the route between A and C in the illustration below, and three hops in the route between A and D.

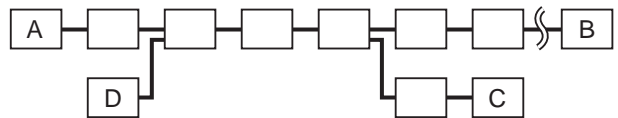

Each route between A and B; A and C; A and D; B and C; B and D; and C and D in the illustration above can have 16 hops (i.e., 17 components).

Loop-connection

A signal output from one component is transmitted to all other components. A loop connection should thus be avoided to prevent the return of a signal to its source.

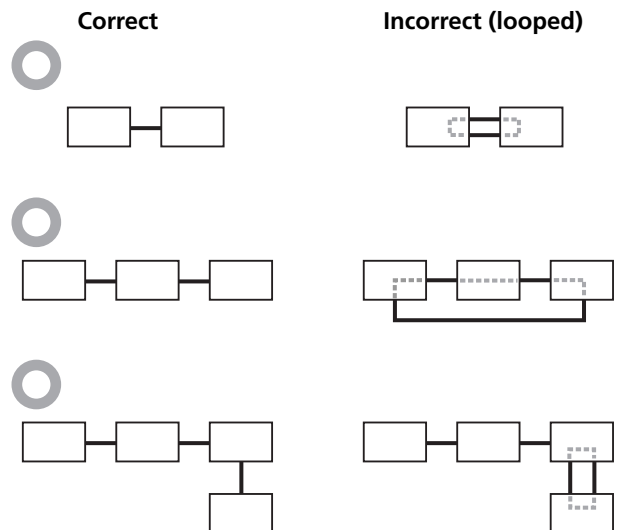

Notes

- Some i.LINK components (such as personal computers) don't transfer signals when they are turned off. Refer to the operation manual of each component to be connected before you hook them up.
- The maximum transmission rate of an i.LINK component is printed near its i.LINK connector. The indications S100, S200, and S400 refer to maximum transmission rates of 100, 200, or 400 Mbps*, respectively. The actual transmission rate may be faster or slower, depending on the differences in transmission rates and specifications among the connected components.

💡 What is Mbps?

"Mbps" is an abbreviation for megabits per second. It indicates the amount of data transmitted per second. For example, a rate of 200 Mbps means 200 megabits of data are transmitted in one second.

Establishing a LINC

Before an audio signal can be transmitted between i.LINK components, a "LINC" must first be established between the receiving component (of the audio signal) and the sending component. Establishing a "LINC" means establishing a logical path for the transmission of digital audio signals between the two components. Each logical path has an ID number. Since the component that sends an audio signal must output the signal to a path, and the component that receives the signal must input it from the same path, the path must be mutually known by both components. During the establishment of a LINC, the following communication occurs between the two i.LINK components.

Example

A component establishing a LINC with a CD player in order to receive an audio signal from the CD player

- ① The component that will receive an audio signal from the CD player sends a request and path information to the CD player to establish a transmission path for the audio signal.

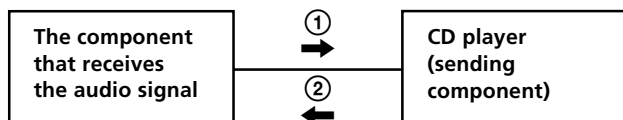

- ② The CD player responds to the component, agreeing to the establishment of a LINC.

The digital audio signal transmission becomes possible only after the communication described above has occurred and a LINC has been established.

Additional Information

Troubleshooting

If you experience any of the following difficulties while using the receiver, use this troubleshooting guide to help you remedy the problem. Also, see page 9 to verify that the connections are correct. Should any problem persist, consult your nearest Sony dealer.

There's no sound or only a very low-level sound is heard.

- ➔ Check that the speakers and components are connected securely.
- ➔ Make sure that you've selected the correct component on the receiver.
- ➔ Press MUTING on the remote if the MUTING indicator is lit.
- ➔ Use the i.LINK connecting cable for 200 Mbps transmission rate.
- ➔ The protective device on the receiver has been activated because of a short circuit. Turn off the receiver, eliminate the short-circuit problem and turn on the power again.

The left and right sounds are unbalanced or reversed.

- ➔ Check that the speakers and components are connected correctly and securely.
- ➔ Adjust speaker balance using Sound Menu (page 16).

Severe hum or noise is heard.

- ➔ Check that the speakers and components are connected securely.
- ➔ Check that the connecting cables are away from a transformer or motor, and at least 3 meters away from a TV set or fluorescent light.
- ➔ Move your TV away from the audio components.
- ➔ The connectors are dirty. Wipe them with a cloth slightly moistened with alcohol.

Recording can't be done.

- ➔ Check that the components are connected correctly.

Radio stations can't be tuned in.

- ➔ Check that the antennas are connected securely. Adjust the antennas and connect an outdoor antenna if necessary.
- ➔ The signal strength of the stations is too weak (when tuning in with automatic tuning). Use manual tuning.
- ➔ No stations have been preset or the preset stations have been cleared. Preset the stations (see page 19).

RDS doesn't work.

- ➔ Make sure that you're tuned to an FM RDS station.
- ➔ Select a stronger FM station.

The remote doesn't function.

- ➔ Point the remote towards the remote sensor  on the component that you want to operate.
- ➔ Remove any obstacles in the path between the remote and the component.
- ➔ Replace the battery in the remote with a new one, if it is weak.

Reference sections for clearing the receiver's memory

To clear	See
Index names	page 22
All memorized settings	page 25

Specifications

Amplifier section

Power output 50 W + 50 W (4 ohms
DIN, 1 kHz)

Frequency response
7 Hz - 20 kHz ± 0.3 dB

Tone control Bass: 100 Hz ± 10 dB
Midrange: 1 kHz
 ± 10 dB
Treble: 10 kHz ± 10 dB

Analog input Sensitivity: 250 mV
Impedance: 50 kilohms

Headphone output
Accepts low and high
impedance

FM tuner section

Tuning range 87.5 - 108.0 MHz

Antenna terminal
75 ohms, unbalanced

Sensitivity Mono: 7 μ V/22.1 dBf
Stereo: 70 μ V/42.1 dBf

THD Mono: 0.3% at 1 kHz
Stereo: 0.5% at 1 kHz

Selectivity 55 dB at 400 kHz

Separation 35 dB at 1 kHz

Intermediate frequency
10.7 MHz

AM tuner section

Tuning range 531 - 1602 kHz

Antenna Loop antenna

THD 0.5% at 400 Hz

Selectivity 35 dB at 9 kHz

Intermediate frequency
450 kHz

General

Power requirements
230 V AC, 50/60 Hz

Power consumption
140 W

Dimensions (w/d/h)
430 \times 335 \times 70 mm
including projecting
parts and controls

Mass (Approx.)
6.3 kg

Supplied accessories See page 4.

Design and specifications are subject
to change without notice.

Display Messages

The following table explains the various messages that appear in the display.

Message	Error code(s)	Cause and/or remedy
CANNOT LINC	C78:11/C78:12	The receiver can't establish a LINC with a component because of an existing LINC between the receiver and another component. Cancel the LINC between the receiver and the other component.
NO SIGNAL	C78:04	No signal is output from the selected component. Verify that the signal is output from the component (e.g., by recording from the component).
	C78:22	The format of the input signal is not supported.
	C78:31	The communication between the receiver and the selected component is unstable. Or, the format of the input signal is not supported. Check the condition and the signal format of the selected component.
BUS FULL	C78:15	The signal bus within the i.LINK configuration is full and no more signals can be output from the receiver. Cancel the LINC between the component and the receiver.
LOOP CONNECT	C78:03	The i.LINK connection is looped. Check the connection (see page 26).
NEW CONNECT	—	An i.LINK component has been connected to or disconnected from the i.LINK configuration. Wait several seconds for the indication to turn off.
FUNC. Locked	—	You can't select a component because the LINC between the other component and the receiver is currently established. Cancel the LINC between the other component and the receiver.
Select FUNC.	—	Select another component.
Input Occupied	—	Cancel the LINC between the other component and the receiver.
Off Processing	—	While the i.LINK Control function is activated, the corresponding i.LINK component turns off automatically when you turn off the receiver. However, it may take a while for the component to turn off and no operations are possible on the receiver while this indication is flashing. Wait several seconds for the indication to turn off.

AVERTISSEMENT

Afin d'éviter tout risque d'incendie ou d'électrocution, ne pas exposer cet appareil à la pluie ou à l'humidité.

Afin d'éviter tout risque de choc électrique, ne pas ouvrir le coffret. Confier toute réparation à un technicien qualifié uniquement.

Précautions

Sécurité

Si un solide ou un liquide tombait dans le coffret, débranchez l'ampli-tuner et faites-le vérifier par un technicien qualifié avant de le remettre en service.

Sources d'alimentation

- Avant de mettre en service l'ampli-tuner, vérifiez que sa tension de fonctionnement correspond à celle du courant secteur local. La tension de fonctionnement est indiquée sur la plaque signalétique sous l'ampli-tuner.
- L'ampli-tuner n'est pas déconnecté de la source d'alimentation tant qu'il est branché sur une prise murale, même si vous le mettez hors tension.
- Si vous ne comptez pas utiliser l'ampli-tuner pendant un certain temps, débranchez-le de la prise murale. Pour débrancher le cordon, tirez sur la fiche et jamais sur le cordon proprement dit.
- Si le cordon d'alimentation secteur doit être remplacé, adressez-vous à un technicien qualifié uniquement.

Installation

- N'installez pas l'appareil dans un espace confiné comme dans une bibliothèque ou un meuble encastré.
- Installez l'ampli-tuner dans un endroit bien ventilé pour éviter tout risque de surchauffe interne et prolonger la durée de vie des composants.
- N'installez pas l'ampli-tuner près d'une source de chaleur, dans un endroit en plein soleil, poussiéreux ou exposé à des chocs mécaniques.
- La plaque signalétique se trouve sous l'appareil.

Fonctionnement

Avant de raccorder d'autres appareils, mettez l'ampli-tuner hors tension et débranchez-le.

Nettoyage

Nettoyez le coffret, le panneau et les commandes avec un chiffon doux légèrement imprégné d'une solution détergente douce. N'utilisez pas de tampon abrasif, poudre à récurer ou solvant, comme de l'alcool ou de la benzine.

Remplacement de la pile de la télécommande

Tirez et sortez le porte-pile et insérez une pile au lithium CR2025 neuve avec la face + dirigée vers la haut. Réinsérez ensuite le porte-pile.

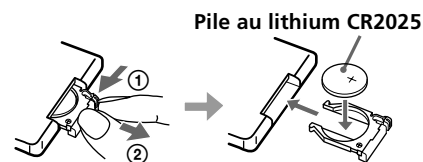

- ① Tout en appuyant.
- ② Tirez.

ATTENTION

Danger d'explosion en cas de mauvais remplacement de la pile. Remplacer la pile seulement par une pile identique ou du type recommandé par le fabricant. Mettre les piles inutilisées au rebut selon les instructions du fabricant.

En cas de question ou de problème concernant l'ampli-tuner, consultez le revendeur Sony le plus proche.

Au sujet de ce manuel

Les instructions de ce mode d'emploi sont destinées au modèle STR-LSA1.

Conventions

- Les commandes indiquées dans ce mode d'emploi sont celles de l'ampli-tuner ; elles peuvent être remplacées par celles de la télécommande fournie qui ont le même nom ou un nom similaire ou, si elles sont différentes, elles sont indiquées entre parenthèses dans le mode d'emploi.

Exemple: Tournez VOLUME (ou appuyez à plusieurs reprises sur VOL +/- de la télécommande).

- Les icônes suivantes sont utilisées dans ce manuel:

 Indique une opération qui exige l'emploi de la télécommande.

 Indique des conseils et suggestions pouvant faciliter les manipulations.

TABLE DES MATIÈRES

Raccordement de la chaîne 4

- Déballage 4
- Raccordement des antennes 5
- Raccordement d'appareils audio 6
- Raccordement du système acoustique 7

Opérations élémentaires 8

- Avant de mettre l'ampli-tuner en service 8
- Sélection d'un appareil 8

Nomenclature 10

- Description des éléments du panneau avant 10
- Description de la télécommande 12

Réglage du son 14

- Paramétrage du son 15

Réception radio 17

- Accord manuel 18
- Accord automatique 19
- Accord d'une station préréglée 19

Autres opérations 21

- Désignation des stations préréglées et des sources de programme 22
- Enregistrement 23
- Réglage de la luminosité de l'afficheur 23
- Utilisation de la minuterie sommeil 24
- Autres réglages effectués avec Setup Menu 24
- A propos du système i.LINK 26

Informations complémentaires 28

- Guide de dépannage 28
- Spécifications 30
- Messages apparaissant sur l'afficheur 31

FR

Raccordement de la chaîne

Ce chapitre explique comment raccorder divers appareils audio à l'ampli-tuner. Veuillez lire les paragraphes concernant les appareils que vous avez avant de les raccorder à l'ampli-tuner.

Déballage

Vérifiez si tous les accessoires suivants ont été livrés avec l'appareil:

- Antenne cadre AM (1)
- Télécommande (infrarouge) (1)

Avant d'utiliser la télécommande fournie

La télécommande fournie contient déjà une pile. Avant de l'utiliser, détachez la feuille isolante pour que le courant puisse circuler vers la télécommande.

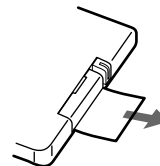

Pour éviter une fuite de la pile

Si vous n'utilisez pas la télécommande pendant un certain temps, retirez la pile pour qu'elle ne fuie pas et n'endommage pas la télécommande.

💡 Quand remplacer la pile

Normalement, la pile devrait durer 6 mois environ. Lorsque la télécommande ne parvient plus à faire fonctionner l'ampli-tuner, remplacez la pile par une neuve.

Remarques sur la pile au lithium

- Gardez la pile au lithium hors de portée des enfants. En cas d'ingestion, contactez immédiatement un médecin.
- Essuyez la pile avec un chiffon sec pour assurer un bon contact.
- Respectez la polarité lorsque vous insérez la pile.
- Ne tenez pas la pile avec une pince métallique, sinon un court-circuit peut se produire.

AVERTISSEMENT

La pile peut exploser si elle est mal utilisée.
Ne pas la recharger, démonter ni jeter au feu.

Avant de commencer

- Mettez tous les appareils hors tension avant d'effectuer les liaisons.
- Ne raccordez les cordons d'alimentation secteur que lorsque toutes les liaisons sont terminées.
- Enfoncez les fiches à fond dans les prises pour éviter tout bourdonnement et bruit.
- Lors du raccordement d'un câble audio, branchez les fiches sur les prises de même couleur: blanc (gauche, audio) à blanc et rouge (droit, audio) à rouge.

Raccordement des antennes

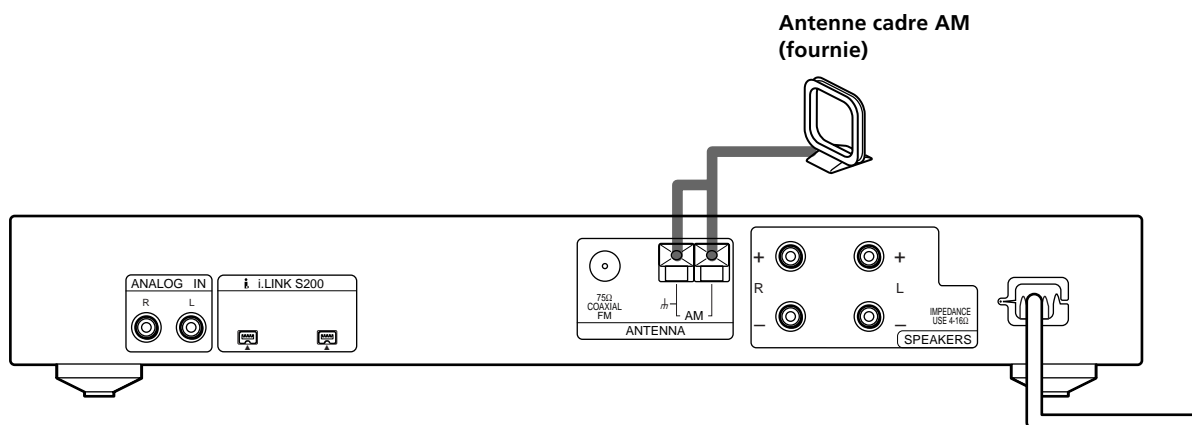

Bornes pour le raccordement des antennes

Raccordez	Aux
l'antenne cadre AM	bornes AM
l'antenne FM	borne 75Ω COAXIAL FM

Remarque sur le raccordement des antennes

Pour éviter tout bourdonnement, éloignez l'antenne cadre AM de l'ampli-tuner et des autres appareils.

Raccordement d'une antenne FM

Utilisez un câble coaxial de 75 ohms (non fourni) pour raccorder l'ampli-tuner à une antenne FM extérieure, comme indiqué ci-dessous.

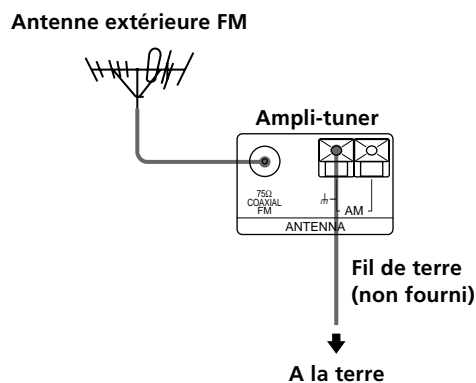

Important

Si vous raccordez l'ampli-tuner à une antenne extérieure, veillez à la mettre à la terre, par mesure de protection contre la foudre. Afin d'éviter tout risque d'explosion, ne raccordez pas le fil de terre à un tuyau de gaz.

Raccordement d'appareils audio

Câbles nécessaires

Câbles i.LINK (non fournis)



Câbles audio (non fournis)

Blanc (G)

Rouge (D)

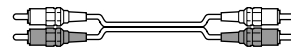

Blanc (G)

Rouge (D)

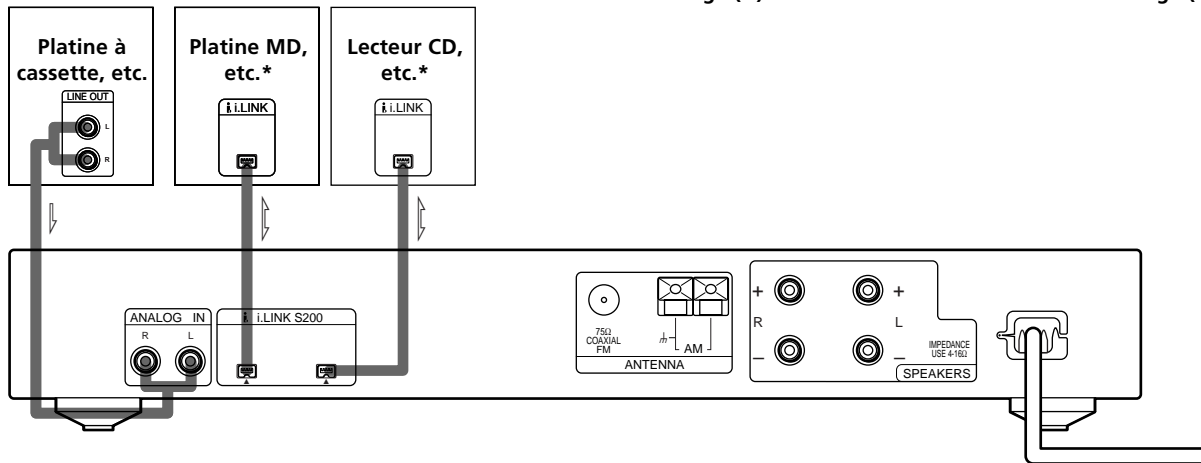

* Vous pouvez raccorder ces appareils à l'un ou l'autre des deux connecteurs i.LINK S200.

Connecteurs pour le raccordement d'appareils i.LINK

Raccordez	Aux
une platine MD, un lecteur CD, etc.	connecteurs i.LINK S200

Remarque sur le raccordement d'appareils i.LINK

Si un objet métallique tombait dans le connecteur i.LINK S200, un court-circuit peut se produire et endommager les composants.

A propos des câbles de liaison i.LINK optionnels

Veuillez utiliser des câbles de liaison i.LINK S200 (4 broches-4 broches) de marque Sony.

A propos des appareils i.LINK pouvant être utilisés avec l'ampli-tuner

Les appareils i.LINK suivants peuvent être utilisés avec l'ampli-tuner.

- Platine MD MDS-LSA1
- Lecteur CD CDP-LSA1

 Pour des informations d'ordre général sur le système i.LINK Voir "A propos du système i.LINK" à la page 26.

Connecteurs pour le raccordement d'appareil audio

Raccordez	Aux
une platine à cassette, etc.	connecteurs ANALOG IN

Raccordement du système acoustique

Cordons nécessaires

Cordons d'enceinte (non fournis)

Un pour chaque enceinte

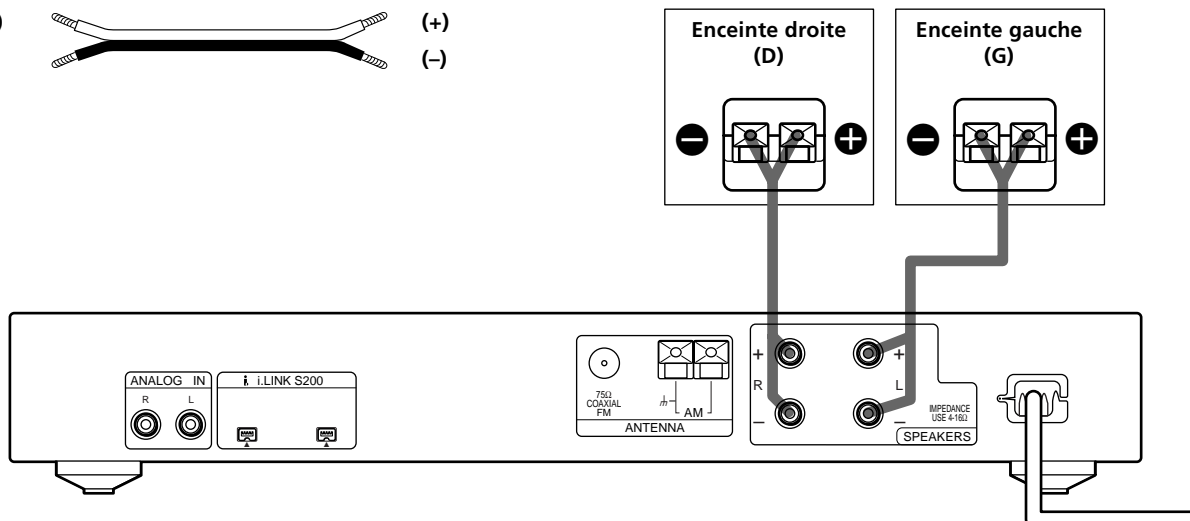
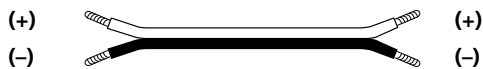

Bornes pour le raccordement des enceintes

Raccordez	Aux
des enceintes (4 à 16 ohms)	bornes SPEAKERS

Remarques sur le raccordement du système acoustique

- Torsadez chaque extrémité dénudée des cordons d'enceintes sur 10 mm environ. Veillez à insérer les cordons d'enceintes dans les bornes appropriées des appareils: + à + et - à -. Si les cordons sont inversés, le son présentera de la distorsion et les graves feront défaut.
- Si vous utilisez des enceintes d'une faible puissance maximale, réglez soigneusement le volume pour éviter toute sortie de son excessive des enceintes.

Pour éviter de court-circuiter les cordons d'enceintes

En cas de court-circuit des cordons d'enceintes, le son est coupé et l'ampli-tuner peut être endommagé. Pour éviter ce type de problème, prenez les précautions suivantes lorsque vous raccordez les enceintes.

Assurez-vous que les extrémités dénudées de chaque cordon ne touchent pas l'autre borne d'enceinte ou l'extrémité dénudée d'un autre cordon.

Exemple de branchements dangereux d'un cordon d'enceinte

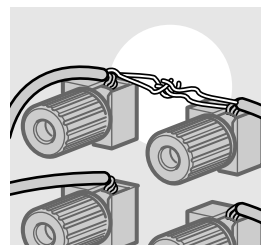

Le cordon d'enceinte dénudé touche la borne de l'autre enceinte.

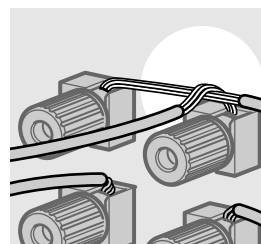

Les cordons dénudés sont en contact car une partie trop longue de leur gaine a été enlevée.

Opérations élémentaires

Ce chapitre décrit les opérations de base de l'ampli-tuner.

Avant de mettre l'ampli-tuner en service

Branchement du cordon d'alimentation secteur

Avant de brancher le cordon d'alimentation secteur de cet ampli-tuner sur une prise murale:

- Branchez les enceintes sur l'ampli-tuner (voir page 7).

Branchez ensuite les cordons d'alimentation secteur de vos appareils audio sur une prise murale.

Remarque sur la commande VOLUME

Afin d'éviter d'endommager les haut-parleurs, tournez la commande VOLUME dans le sens antihoraire immédiatement après la mise en service de l'ampli-tuner.

Sélection d'un appareil

Pour sélectionner un appareil (source de programme) procédez de la façon suivante. Après avoir raccordé tous les appareils à l'ampli-tuner, il est conseillé d'effectuer la procédure suivante pour voir si toutes les liaisons ont été effectuées correctement.

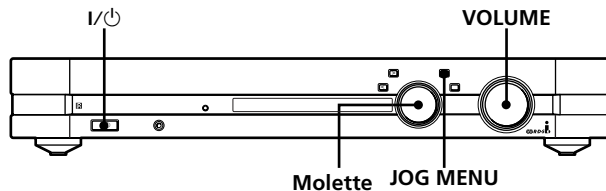

- 1** Appuyez sur I/⏻ pour mettre l'ampli-tuner en service.
- 2** Appuyez à plusieurs reprises sur JOG MENU jusqu'à ce que le nom d'un appareil apparaisse sur l'afficheur. Tournez ensuite la molette (ou appuyez à plusieurs reprises sur FUNCTION +/- de la télécommande) pour sélectionner un des appareils (sources de programme) raccordés à l'ampli-tuner (platine MD, lecteur CD, etc.).
- 3** Allumez l'appareil et commencez la lecture.
- 4** Tournez VOLUME dans le sens horaire (ou appuyez à plusieurs reprises sur VOL + de la télécommande) pour augmenter le volume.

💡 Pour vérifier l'appareil actuellement sélectionné

Appuyez sur DISPLAY. Si l'appareil sélectionné est le CDP-LSA1 ou MDS-LSA1, "▶ ▶ ◀ ◀" apparaît pendant quelques secondes sur l'afficheur de l'appareil.

Cette fonction est particulièrement utile lorsque vous voulez vérifier l'appareil sélectionné parmi plusieurs appareils de même type (deux lecteurs CD, par exemple) raccordés à l'ampli-tuner. Toutefois, cette fonction n'agit qu'avec les appareils Sony. Pour les détails, voir page 24.

💡 Vous pouvez contrôler le son du CD pendant

l'enregistrement d'un CD sur un MD (lorsque les CDP-LSA1 et MDS-LSA1 sont utilisés seulement)

Pour ce faire, sélectionnez la platine MD comme source sonore pendant l'enregistrement. Toutefois, vous ne pourrez pas contrôler le son pendant l'enregistrement synchro rapide de CD.

💡 La liaison LINC entre l'ampli-tuner et la source de programme s'établit automatiquement

L'ampli-tuner établit automatiquement une liaison LINC avec l'appareil sélectionné comme source de programme. La liaison LINC est automatiquement annulée lorsque vous éteignez l'ampli-tuner ou lorsque vous sélectionnez un appareil sans liaison i.LINK comme source de programme. Pour les détails, voir "Etablissement d'une liaison LINC" à la page 27).

Si vous n'obtenez aucun son après avoir effectué la procédure indiquée à la page 8, recherchez-en la raison à vous reportant à la liste suivante et prenez les mesures nécessaires pour résoudre le problème.

Aucun son quel que soit l'appareil sélectionné.

- ➔ Assurez-vous que l'ampli-tuner et tous les autres appareils sont allumés.
- ➔ Assurez-vous que le volume n'est pas réduit à $-\infty$ dB.
- ➔ Assurez-vous que tous les branchements d'enceintes sont corrects.
- ➔ Appuyez sur la touche MUTING de la télécommande pour éteindre le témoin MUTING sur l'ampli-tuner.

Aucun son d'un appareil particulier.

- ➔ Assurez-vous que le(s) câble(s) utilisé(s) pour la liaison est (sont) bien inséré(s) dans les connecteurs de l'ampli-tuner et de l'appareil.

La source de programme ne peut pas être sélectionnée ni changée.

- ➔ La sélection d'une source de programme est momentanément désactivée après le changement d'appareil raccordé. ("NEW CONNECT" apparaît sur l'afficheur à ce moment.) "FUNC. Locked" apparaît sur l'afficheur de l'ampli-tuner si vous essayez de sélectionner une source de programme à ce moment.
- ➔ La source de programme ne peut pas être changée pendant l'établissement d'une liaison LINC avec l'ampli-tuner, par exemple lorsque la platine MD est en train d'établir une liaison LINC avec l'ampli-tuner pour enregistrer un programme radio sur le MD. "FUNC. Locked" apparaît sur l'afficheur de l'ampli-tuner si vous essayez de sélectionner une source de programme à ce moment.

Il existe d'autres circonstances où la source de programme ne peut pas être sélectionnée. Dans ce cas, notez le contenu du message d'erreur qui apparaît sur l'afficheur et reportez-vous à "Messages apparaissant sur l'afficheur" à la page 31.

Aucun son en provenance des enceintes.

- ➔ Raccordez un casque d'écoute à la prise PHONES pour vérifier que le casque transmet le son. S'il ne transmet qu'une voie, l'appareil est probablement mal raccordé à l'ampli-tuner. Assurez-vous que tous les câbles sont insérés à fond dans les connecteurs de l'ampli-tuner et de l'appareil. Si le casque transmet les deux voies, une enceinte n'est peut-être pas bien raccordée à l'ampli-tuner. Vérifiez le branchement de l'enceinte qui ne fournit aucun son.

Le son des enceintes gauche et droite est déséquilibré.

- ➔ Appuyez à plusieurs reprises sur la touche JOG MENU jusqu'à ce que "Sound Menu" apparaisse sur l'afficheur. Tournez la molette jusqu'à ce que "SP. Balance" s'affiche et appuyez sur la touche ENTER. Tournez ensuite la molette pour ajuster l'équilibre des enceintes.

Si le problème rencontré n'est pas mentionné ci-dessus, reportez-vous à "Guide de dépannage" à la page 28.

💡 Lorsqu'un message apparaît sur l'afficheur.

Voir page 31.

Nomenclature

L'emplacement et la fonction de chaque touche et commande du panneau avant de l'ampli-tuner et de la télécommande fournie sont décrits dans ce chapitre.

Description des éléments du panneau avant

1 Interrupteur I/⏻

Sert à mettre l'ampli-tuner en et hors service. Réduisez le volume de l'ampli-tuner immédiatement après sa mise en service en tournant la commande VOLUME dans le sens antihoraire pour ne pas endommager vos enceintes.

Témoin STANDBY

S'allume lorsque l'ampli-tuner est hors service.

2 Capteur de télécommande

Lorsque vous utilisez la télécommande fournie, dirigez-la vers le capteur ().

3 Témoin SLEEP

S'allume lorsque la minuterie est en service (page 24).

4 Témoin H.A.T.S.

S'allume lorsque la fonction H.A.T.S. (Système de transmission audionumérique de haute qualité) est en service (page 25).

5 Touche DISPLAY

Une pression répétée de cette touche permet de changer les informations qui apparaissent sur l'afficheur dans l'ordre suivant:

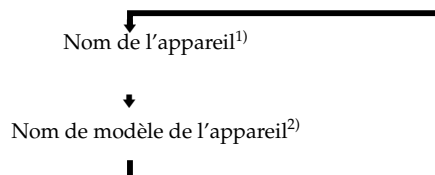

Lorsque le tuner intégré est sélectionné

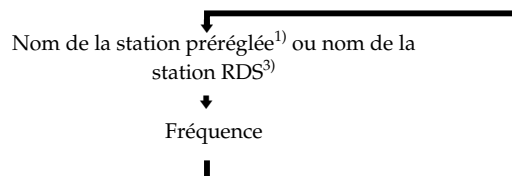

1) Le nom n'apparaît que si l'appareil ou la station préréglée sélectionné est désigné par un nom particulier (page 22).

2) Si vous ne connaissez pas le nom de modèle, la catégorie de l'appareil apparaît (par ex. "CD" ou "MD"). Si la catégorie n'est pas connue, "Unknown" apparaît.

3) Apparaît lors de la réception RDS (page 18).

Si vous appuyez sur la touche DISPLAY lorsque la fonction Ping est en service, "▶▶▶▶" apparaîtra pendant quelques secondes sur l'afficheur de l'appareil actuellement sélectionné (page 25).

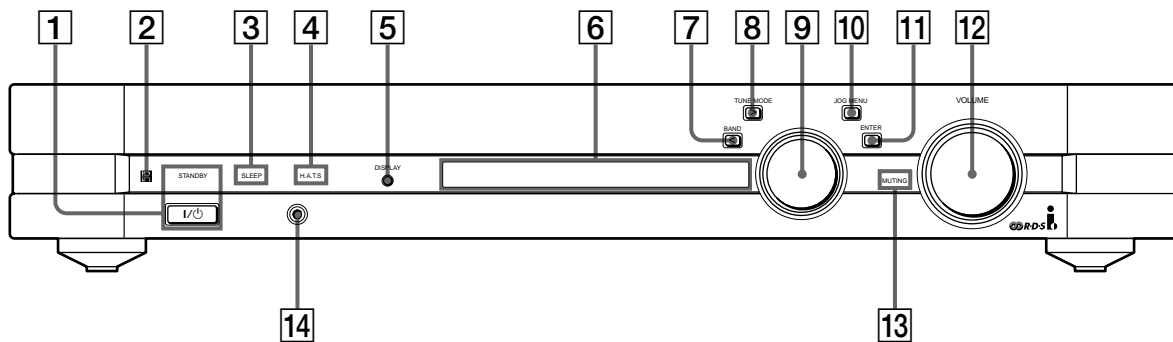

6 Afficheur

Indique divers types d'informations.

7 Touche BAND/<

Sert à sélectionner la gamme FM ou AM. Si vous appuyez sur cette touche lorsque l'ampli-tuner est hors service, il s'allumera automatiquement et accordera la dernière station reçue. Cette touche sert à déplacer le curseur lors de la désignation d'un appareil ou d'une station pré-réglée.

8 Touche TUNE MODE/>

Lorsque le tuner intégré est sélectionné, cette touche sert à sélectionner le mode d'accord. L'indication de mode apparaît sur l'afficheur de la façon suivante:

Pour sélectionner	Appuyez à plusieurs reprises sur TUNE MODE pour allumer
l'accord manuel	MANUAL
l'accord automatique	AUTO
l'accord d'une station pré-réglée	PRESET

Cette touche sert à déplacer le curseur lors de la désignation d'un appareil ou d'une station pré-réglée.

9 Molette

Sert à sélectionner la source de programme, à accorder les stations, à pré-réglager les stations, à saisir les noms ou à changer les réglages.

10 Touche JOG MENU

Une pression répétée de cette touche sert à changer la fonction de la molette. L'indication correspondant à la fonction de la molette apparaît sur l'afficheur comme suit:

Pour	Appuyez à plusieurs reprises sur JOG MENU pour afficher
sélectionner un appareil	un nom d'appareil
ajuster le son	Sound Menu
faire divers réglages	Setup Menu
recevoir des émissions*	un nom de station ou une fréquence

* Seulement lorsque le tuner intégré est sélectionné.

Lorsqu'un nom d'appareil apparaît

Tournez la molette pour sélectionner l'appareil que vous voulez utiliser.

Lorsque "Sound Menu" apparaît

Vous pouvez utiliser la molette et la touche ENTER pour régler le son (page 14).

Lorsque "Setup Menu" apparaît

Vous pouvez utiliser la molette et la touche ENTER pour pré-réglager les stations radio (page 19), désigner les stations pré-réglées ou les appareils raccordés par un nom (page 22) ou effectuer d'autres réglages (page 24).

Lorsqu'un nom de station ou une fréquence apparaît

Vous pouvez utiliser la molette pour sélectionner une station pré-réglée (page 20) ou accorder une station radio manuellement (page 18) ou automatiquement (page 19).

11 Touche ENTER

Sert à valider le réglage effectué avec la molette.

12 Commande VOLUME

Sert à ajuster le volume après la mise en service de l'appareil sélectionné.

13 Témoin MUTING

S'allume lorsque vous appuyez sur la touche MUTING de la télécommande fournie.

14 Prise

Sert à brancher un casque. Dans ce cas, le son des enceintes est automatiquement coupé.

Description de la télécommande

Nomenclature

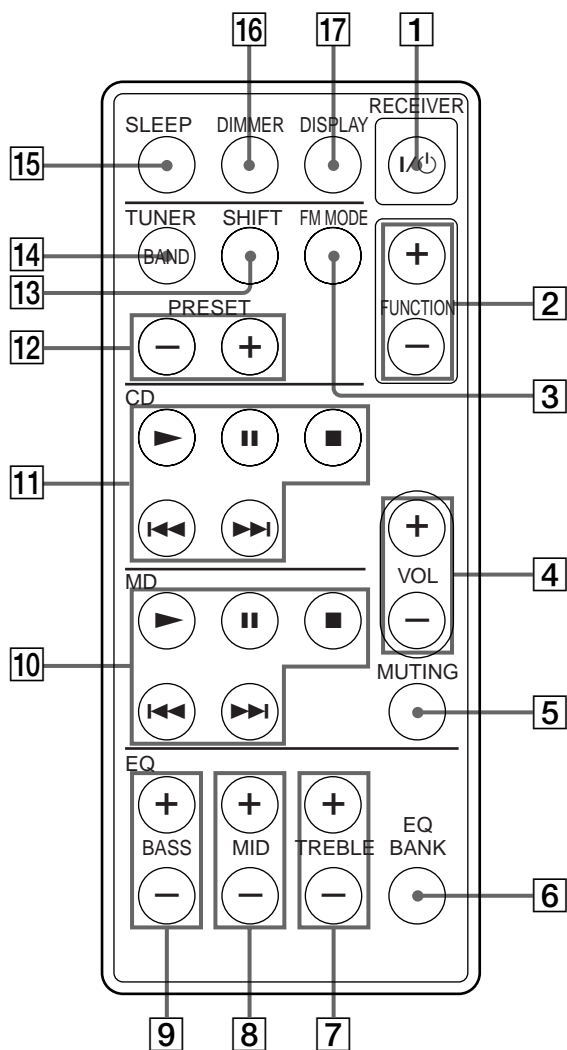

- 1 Interrupteur I/O**
Sert à mettre l'appareil en et hors service. Lorsque l'ampli-tuner est hors service, le témoin STANDBY s'allume sur l'ampli-tuner. Réduisez le volume de l'ampli-tuner immédiatement après sa mise en service en tournant la commande VOLUME sur l'ampli-tuner dans le sens antihoraire pour ne pas endommager vos enceintes.
- 2 Touches FUNCTION +/-**
Une pression répétée de ces touches permet de sélectionner un appareil.
- 3 Touche FM MODE**
Si "STEREO" clignote sur l'afficheur et que la réception FM stéréo est mauvaise, appuyez sur cette touche. "MONO" s'allume et la réception s'améliore mais l'effet stéréo est supprimé.
- 4 Touches VOL +/-**
Une pression répétée de ces touches permet de régler le volume.
- 5 Touche MUTING**
Sert à couper la sortie sonore de l'ampli-tuner. Lorsque le son est coupé, le témoin MUTING s'allume sur l'ampli-tuner.
- 6 Touche EQ BANK**
Une pression répétée de cette touche permet de sélectionner un réglage d'égaliseur pré-réglé.
- 7 Touches TREBLE +/-**
Après la sélection d'un réglage d'égaliseur, une pression répétée de cette touche permet de régler le niveau de l'aigu.
- 8 Touches MID +/-**
Après la sélection d'un réglage d'égaliseur, une pression répétée de cette touche permet de régler le niveau du médium.
- 9 Touches BASS +/-**
Après la sélection d'un réglage d'égaliseur, une pression répétée de cette touche permet de régler le niveau du grave.

10 Touches d'exploitation de la platine MD

Les touches sont utilisées pour la commande d'une platine MD Sony.

Touche MD ►

Début de la lecture sur la platine MD.

Touche MD ||

Pause de la lecture sur la platine MD.

Touche MD ■

Arrêt de la lecture sur la platine MD.

Touches MD ◀◀/▶▶

Localisation d'une plage sur la platine MD.

Remarque

La télécommande transmet des codes MD1 Sony.

11 Touches d'exploitation du lecteur CD

Les touches sont utilisées pour la commande d'un lecteur CD Sony.

Touche CD ►

Début de la lecture sur le lecteur CD.

Touche CD ||

Pause de la lecture sur le lecteur CD.

Touche CD ■

Arrêt de la lecture sur le lecteur CD.

Touches CD ◀◀/▶▶

Localisation d'une plage sur le lecteur CD.

Remarque

La télécommande transmet des codes CD1 Sony.

12 Touches PRESET +/-

Une pression répétée de ces touches permet d'accorder une station préréglée.

13 Touche SHIFT

Sert à changer les stations préréglées dans les pages de mémoire.

14 Touche BAND

Sert à sélectionner la gamme FM ou AM. Si vous appuyez sur cette touche lorsque l'ampli-tuner est hors service, il s'allumera automatiquement et accordera la dernière station reçue.

15 Touche SLEEP

Sert à mettre la minuterie en service. Dans ce cas, le témoin SLEEP de l'ampli-tuner s'allume.

16 Touche DIMMER

Une pression répétée de cette touche permet de changer le niveau de luminosité de l'afficheur.

17 Touche DISPLAY

Une pression répétée de cette touche permet de sélectionner l'information à afficher. Cette touche a la même fonction que la touche DISPLAY de l'ampli-tuner (5 page 10).

Réglage du son

Ce chapitre décrit comment utiliser le menu sonore pour ajuster les paramètres de l'égaliseur et l'équilibre des enceintes. Les paramètres réglés peuvent être enregistrés dans la mémoire de l'ampli-tuner pour un rappel ultérieur.

Tous les réglages de menu peuvent être effectués sur le menu sonore (Sound Menu). Ce menu contient les sous-menus suivants:

Sous-menu EQ BANK

Neuf pré-réglages peuvent être mémorisés et rappelés à l'aide de ce sous-menu. EQ1 à 5 permettent de mémoriser cinq réglages d'égaliseur à trois bandes, Parametric EQ1 à 3 permettent de mémoriser trois réglages d'égaliseur paramétrique et EQ FLAT sert à mémoriser un motif plat.

Sous-menu EQ Control

Après avoir sélectionné un des réglages d'égaliseur à trois bandes mémorisés dans EQ1 à 5 à l'aide du sous-menu EQ BANK, vous pouvez changer les paramètres du grave, du médium et de l'aigu du réglage sélectionné à l'aide du sous-menu EQ Control.

Vous ne pouvez accéder au sous-menu EQ Control qu'après avoir sélectionné un des réglages d'égaliseur à trois bandes (c'est-à-dire un réglage mémorisé sur EQ1 à 5).

Sous-menu EQ Condition

Après avoir sélectionné un des réglages d'égaliseur paramétrique EQ1 à 3 et EQ FLAT à l'aide du sous-menu EQ BANK, vous pouvez vérifier le niveau, la fréquence et la pente de chaque bande.

Vous ne pouvez accéder au sous-menu EQ Condition qu'après avoir sélectionné un des réglages d'égaliseur paramétrique (c'est-à-dire un réglage mémorisé sur Parametric EQ1 à 3 et EQ FLAT).

Il est possible de vérifier les paramètres sur l'ampli-tuner mais il n'est pas possible de les changer. Les paramètres des réglages d'égaliseur paramétrique peuvent être changés seulement sur un ordinateur, etc. relié par le réseau i.LINK.

Sous-menu EQ Memory

Après avoir réglé les paramètres du grave, du médium et de l'aigu d'un réglage d'égaliseur à trois bandes, vous pouvez mémoriser le nouveau réglage sur EQ1 à 5 à l'aide du sous-menu EQ Memory.

Sous-menu SP. Balance

Utilisez ce sous-menu pour ajuster l'équilibre des enceintes.



Qu'est-ce qu'un égaliseur à trois bandes ?

Il s'agit d'un égaliseur qui permet d'effectuer des réglages indépendants de graves, médiums et aigus.



Qu'est-ce qu'un égaliseur paramétrique ?

Il s'agit d'une sorte d'égaliseur qui spécifie trois points au maximum comme fréquences centrale et sélectionne le type de pente pour chaque fréquence centrale.

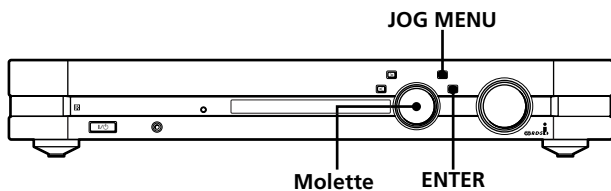

Brève description des touches et commandes utilisées pour le réglage du son

Touche JOG MENU: Une pression répétée de cette touche permet de sélectionner Sound Menu.

Molette: Après avoir appuyé sur la touche JOG MENU, tournez la molette pour sélectionner un sous-menu, un réglage d'égaliseur ou un paramètre.

Touche ENTER: Sert à valider le réglage effectué avec la molette.

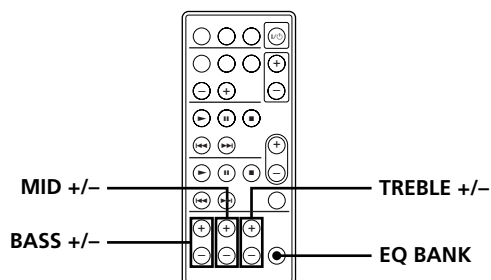

Brève description des touches de la télécommande utilisées pour le réglage du son

Touches BASS +/-: Une pression répétée de ces touches permet de régler le niveau du grave du réglage d'égaliseur sélectionné.

Touches MID +/-: Une pression répétée de ces touches permet de régler le niveau du médium du réglage d'égaliseur sélectionné.

Touches TREBLE +/-: Une pression répétée de ces touches permet de régler le niveau de l'aigu du réglage d'égaliseur sélectionné.

Touche EQ BANK: Une pression répétée de ces touches permet de sélectionner le réglage d'égaliseur.

Paramétrage du son

Effectuez la procédure suivante pour sélectionner un réglage d'égaliseur pré-réglé, changer les réglages d'égaliseur, mémoriser les réglages effectués et ajuster l'équilibre des enceintes.

Sélection d'un réglage d'égaliseur

- 1 Appuyez de façon répétée sur JOG MENU jusqu'à ce que "Sound Menu" apparaisse sur l'afficheur.
- 2 Appuyez sur ENTER.
"EQ BANK" apparaît sur l'afficheur.
- 3 Appuyez sur ENTER et tournez la molette pour sélectionner le réglage d'égaliseur.
Le réglage d'égaliseur sélectionné est automatiquement validé et l'affichage normal réapparaît quelques secondes plus tard.

Vous pouvez utiliser la télécommande pour sélectionner le réglage d'égaliseur.
Appuyez de façon répétée sur EQ BANK.

Paramétrage de l'égaliseur (EQ1 à 5)

- 1 Effectuez les étapes 1 à 3 de "Sélection d'un réglage d'égaliseur" sur cette page pour sélectionner le réglage d'égaliseur à ajuster.
Les paramètres des réglages d'égaliseur mémorisés sur EQ1 à 5 peuvent être changés sur l'ampli-tuner mais pas ceux qui ont été mémorisés sur EQ1 à 3 et EQ FLAT.
- 2 Appuyez de façon répétée sur JOG MENU jusqu'à ce que "Sound Menu" apparaisse sur l'afficheur.
- 3 Tournez la molette jusqu'à ce que "EQ Control" apparaisse sur l'afficheur.
"EQ Control" n'apparaît pas si aucun réglage mémorisé sur Parametric EQ1 à 3 ou EQ FLAT n'a été sélectionné au préalable.
- 4 Appuyez sur ENTER et tournez la molette pour sélectionner le paramètre qui doit être réglé.

Sélectionnez	Pour ajuster
BASS	le grave
MID	le médium
TREBLE	l'aigu

Paramétrage du son

- Appuyez sur ENTER et tournez la molette pour régler le paramètre sélectionné.
Chaque paramètre peut être réglé de -10 dB à +10 dB par paliers de 1 dB.
- Si vous voulez régler d'autres paramètres, répétez les étapes 4 et 5.

 La télécommande peut être utilisée pour régler les paramètres sonores
Appuyez sur BASS +/-, MID +/- ou TREBLE +/-.

Vérification des réglages de l'égaliseur paramétrique (Parametric EQ1 à 3)

- Effectuez les étapes 1 à 3 de "Sélection d'un réglage d'égaliseur" à la page 15 pour sélectionner le réglage d'égaliseur que vous voulez vérifier.
Seuls les réglages mémorisés sur Parametric EQ1 à 3 peuvent être vérifiés.
- Appuyez de façon répétée sur JOG MENU jusqu'à ce que "Sound Menu" apparaisse sur l'afficheur.
- Tournez la molette jusqu'à ce que "EQ Condition" apparaisse sur l'afficheur.
"EQ Condition" n'apparaît pas si un réglage EQ1 à 5 ou EQ FLAT est sélectionné.
- Appuyez sur ENTER et tournez la molette pour sélectionner le paramètre à vérifier.
Un des neuf paramètres apparaît sur l'afficheur.
Tournez la molette pour afficher le paramètre suivant.
L'affichage normal réapparaît quelques secondes plus tard.

Mémorisation des paramètres ajustés

- Effectuez les étapes 1 à 6 de "Paramétrage de l'égaliseur" à la page 15 et sur cette page pour ajuster le(s) paramètre(s).
- Appuyez de façon répétée sur JOG MENU jusqu'à ce que "Sound Menu" apparaisse sur l'afficheur.
- Tournez la molette jusqu'à ce que "EQ Memory" apparaisse sur l'afficheur, puis appuyez une nouvelle fois sur ENTER.
"Memory to EQX?" apparaît sur l'afficheur. "X", qui est un nombre de 1 à 5, indique le numéro de réglage actuellement sélectionné dans le sous-menu EQ BANK.

- Appuyez sur ENTER pour remplacer les paramètres du préréglage actuel par les nouveaux paramètres. Si vous ne voulez pas remplacer les paramètres, tournez la molette pour sélectionner le numéro de préréglage où vous voulez mémoriser les paramètres, puis appuyez sur ENTER.
"Memorized EQX" apparaît pendant quelques secondes, puis l'affichage normal réapparaît. "X" est le numéro de préréglage sélectionné pour la mémorisation des paramètres.

 Les préréglages d'égaliseur par défaut peuvent être rétablis
Pour ce faire, voir page 25.

Réglage de l'équilibre des enceintes

- Appuyez de façon répétée sur JOG MENU jusqu'à ce que "Sound Menu" apparaisse sur l'afficheur.
- Tournez la molette jusqu'à ce que "SP. Balance" apparaisse sur l'afficheur, puis appuyez sur ENTER.
- Tournez la molette pour ajuster l'équilibre des enceintes.

Réception radio

Ce chapitre indique comment recevoir des émissions FM ou AM et comment présélectionner certaines stations.

Sur cet ampli-tuner, les stations peuvent être accordées de la façon suivante:

Accord manuel

Vous pouvez accorder une station en tournant simplement la molette (voir page 18).

Accord automatique

Si vous ne connaissez pas la fréquence de la station souhaitée, vous pouvez laisser l'appareil faire l'accord successivement sur toutes les stations disponibles dans la région (voir page 19).

Accord d'une station pré réglée

Après avoir accordé une station en utilisant l'accord manuel ou automatique, vous pouvez la pré régler (voir page 19). Il vous suffira ensuite de tourner la molette (voir page 20) pour accorder cette station. Vous pouvez pré régler jusqu'à 30 stations FM ou AM.

Fonctions RDS

Avec cet ampli-tuner, vous pouvez aussi utiliser le RDS (Système de données radio) qui permet aux stations radio de transmettre des informations supplémentaires en même temps que le signal radio ordinaire. Sur cet ampli-tuner, seul l'affichage des noms des stations RDS est disponible.

Notez que seules les stations FM fournissent des stations RDS.*

** Toutes les stations FM ne transmettent pas de services RDS, et celles qui en transmettent n'offrent pas toutes les mêmes types de services. Si vous ne connaissez pas bien le système RDS, consultez votre société de radiodiffusion locale pour les détails.*

Avant de commencer, assurez-vous que vous avez:

- Raccordé les antennes FM et AM à l'ampli-tuner (voir page 5).

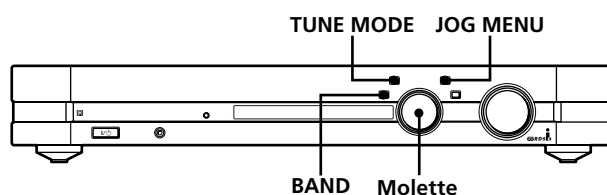

Brève description des touches et commandes de l'ampli-tuner utilisées pour la réception radio

Touche TUNE MODE: Sert à sélectionner un mode d'accord.

Touche JOG MENU: Sert à sélectionner la fonction de la molette.

Touche BAND: Sert à sélectionner la gamme FM ou AM.

Molette: Sert à sélectionner la radio, à accorder une station manuellement ou automatiquement ou à accorder une station pré réglée.

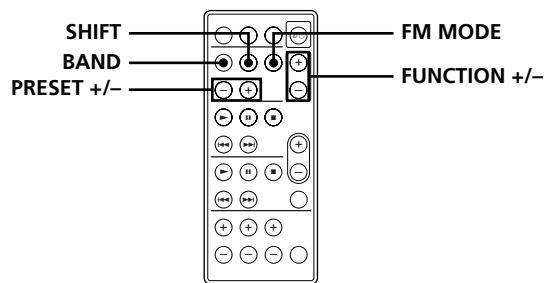

Brève description des touches de la télécommande utilisées pour la réception radio

Touches PRESET+/-: Servent à sélectionner une station pré-réglée.

Touche BAND: Sert à sélectionner la gamme FM ou AM.

Touche SHIFT: Sert à sélectionner une page mémoire (A, B ou C) pour le pré-réglage de stations radio ou l'accord de stations pré-réglées.

Touches FUNCTION +/-: Servent à sélectionner la radio.

Touche FM MODE: Si "STEREO" clignote sur l'afficheur et que la réception FM stéréo est mauvaise, appuyez sur cette touche pour améliorer le son. "MONO" s'allumera sur l'afficheur et l'effet stéréo sera supprimé mais le son sera moins parasité.

Remarque

Si "MONO" apparaît sur l'afficheur pendant la réception normale d'une émission FM, appuyez sur cette touche pour éteindre l'indication "MONO".

 **Lorsque vous accordez une station qui offre des services RDS**
Le nom de la station RDS apparaît sur l'afficheur.

Remarques

- Le système RDS peut ne pas fonctionner correctement si la station accordée ne transmet pas correctement le signal RDS ou si le signal est trop faible.
- Après le débranchement du cordon d'alimentation de l'ampli-tuner, les noms des stations RDS risquent de ne pas être sauvegardés correctement. Pour éviter ce problème, vous pouvez pré-régler les stations RDS (page 19).

Accord manuel

Pour de plus amples informations sur les touches et commandes utilisées dans ce paragraphe, reportez-vous à "Brève description des touches et commandes de l'ampli-tuner utilisées pour la réception radio" à la page 17 et "Brève description des touches de la télécommande utilisées pour la réception radio" sur cette page.

- 1 Appuyez de façon répétée sur JOG MENU jusqu'à ce que le nom d'un appareil apparaisse sur l'afficheur.**
 - 2 Tournez la molette jusqu'à ce que "TUNER" apparaisse sur l'afficheur.**
La dernière station reçue est accordée.
 - 3 Appuyez sur BAND pour sélectionner la gamme FM ou AM.**
 - 4 Appuyez de façon répétée sur TUNE MODE jusqu'à ce que "MANUAL" s'allume sur l'afficheur.**
 - 5 Tournez la molette.**
Tournez la molette dans le sens horaire pour augmenter la fréquence et dans le sens antihoraire pour diminuer la fréquence.
- Lorsque l'ampli-tuner atteint la fin de la gamme**
L'accord reprend depuis le début dans le même sens.
- 6 Si vous accordez une station AM, ajustez l'antenne cadre AM pour optimiser la réception.**
 - 7 Répétez les étapes 3 à 6 pour accorder une autre station.**

 **Vous pouvez sélectionner rapidement la radio**
Appuyez sur BAND de l'ampli-tuner ou de la télécommande. Ou bien, appuyez de façon répétée sur FUNCTION +/- de la télécommande jusqu'à ce que "TUNER" apparaisse sur l'afficheur.

 **Si vous essayez d'accorder plus précisément une station**
Vous ne pourrez pas l'accorder sur la fréquence exacte car l'ampli-tuner accorde les fréquences de la façon suivante:

FM: par unités de 50 kHz

AM: par unités de 9 kHz

Accord automatique

Pour de plus amples informations sur les touches et commandes utilisées dans ce paragraphe, reportez-vous à "Brève description des touches et commandes de l'ampli-tuner utilisées pour la réception radio" à la page 17 et "Brève description des touches de la télécommande utilisées pour la réception radio" à la page 18.

- 1 Appuyez de façon répétée sur JOG MENU jusqu'à ce qu'un nom d'appareil apparaisse sur l'afficheur.**
- 2 Tournez la molette jusqu'à ce que "TUNER" apparaisse sur l'afficheur.**
La dernière station reçue est accordée.
- 3 Appuyez sur BAND pour sélectionner la gamme FM ou AM.**
- 4 Appuyez de façon répétée sur TUNE MODE jusqu'à ce que "AUTO" s'allume sur l'afficheur.**
- 5 Tournez la molette.**
Lorsque vous tournez la molette dans le sens horaire, l'exploration des stations s'effectue de la fréquence inférieure à la fréquence supérieure et lorsque vous tournez la molette dans le sens antihoraire, l'exploration s'effectue de la fréquence supérieure à la fréquence inférieure.

Lorsque l'ampli-tuner atteint l'extrémité de la gamme
L'exploration reprend dans le même sens.

Lorsqu'une station est accordée, l'exploration s'arrête.
- 6 Pour continuer l'exploration, tournez à nouveau la molette.**



Vous pouvez sélectionner rapidement la radio

Appuyez sur BAND de l'ampli-tuner ou de la télécommande. Ou bien, appuyez de façon répétée sur FUNCTION +/- de la télécommande jusqu'à ce que "TUNER" apparaisse sur l'afficheur.

Accord d'une station préréglée

Pour de plus amples informations sur les touches et commandes utilisées dans ce paragraphe, reportez-vous à "Brève description des touches et commandes de l'ampli-tuner utilisées pour la réception radio" à la page 17 et "Brève description des touches de la télécommande utilisées pour la réception radio" à la page 18.

Avant d'accorder une station mémorisée, il faut préréglager les stations comme indiqué dans "Préréglage de stations radio" ci-dessous.

Préréglage de stations radio

- 1 Appuyez de façon répétée sur JOG MENU jusqu'à ce qu'un nom d'appareil apparaisse sur l'afficheur.**
- 2 Tournez la molette jusqu'à ce que "TUNER" apparaisse sur l'afficheur.**
La dernière station reçue est accordée.
- 3 Accordez la station que vous voulez préréglager en utilisant l'accord manuel ou l'accord automatique (page 18 et cette page).**
- 4 Appuyez de façon répétée sur JOG MENU jusqu'à ce que "Setup Menu" apparaisse sur l'afficheur.**
- 5 Tournez la molette jusqu'à ce que "Preset Memory" apparaisse sur l'afficheur et appuyez sur ENTER.**
"MEMORY" s'allume sur l'afficheur pendant quelques secondes. Effectuez les étapes 6 et 7 avant que "MEMORY" s'éteigne.
- 6 Tournez la molette pour sélectionner la page mémoire et le numéro de préréglage.**

La page mémoire apparaît et le numéro de préréglage clignote. La page mémoire et le numéro de préréglage changent à chaque rotation de la molette de la façon suivante:

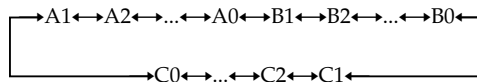

Pour sélectionner rapidement la page mémoire

Appuyez de façon répétée sur SHIFT de la télécommande.

Si "MEMORY" s'éteint ou le numéro de préréglage cesse de clignoter avant que vous sélectionniez la page mémoire et le numéro de préréglage, recommencez depuis l'étape 4.

Accord d'une station préréglée

- 7 Appuyez sur ENTER vous mémoriser la station.
- 8 Répétez les opérations 3 à 7 pour préréglé une autre station.

Pour changer la station mémorisée sur un numéro de préréglage

Effectuez les étapes 1 à 7 pour préréglé une nouvelle station sur ce numéro.

Accord d'une station préréglée

- 1 Appuyez de façon répétée sur JOG MENU jusqu'à ce qu'un nom d'appareil apparaisse sur l'afficheur.
- 2 Tournez la molette jusqu'à ce que "TUNER" apparaisse sur l'afficheur.
La dernière station reçue est accordée.
- 3 Appuyez de façon répétée sur TUNE MODE jusqu'à ce que "PRESET" s'allume sur l'afficheur.
- 4 Tournez la molette pour sélectionner la station préréglée souhaitée (ou appuyez de façon répétée sur PRESET +/- de la télécommande).
A chaque rotation de la molette (ou pression de PRESET +/- de la télécommande), une station est accordée dans la direction et l'ordre correspondants:

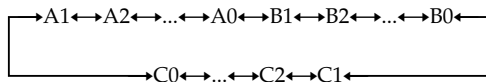

Pour sélectionner rapidement la page mémoire

Appuyez de façon répétée sur SHIFT de la télécommande.

Autres opérations

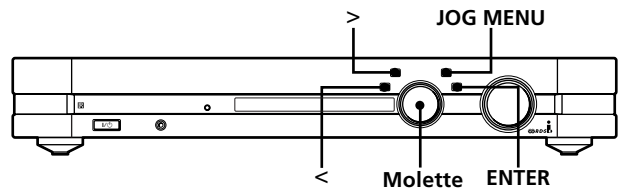

Brève description des touches et commandes de l'ampli-tuner apparaissant dans ce chapitre

Touche <: Sert à déplacer le curseur vers l'arrière lors de la désignation des stations préréglées et des sources de programme.

Touche >: Sert à déplacer le curseur vers l'avant lors de la désignation des stations préréglées et des sources de programme.

Touche JOG MENU: Sert à sélectionner le menu.

Molette: Sert à sélectionner les caractères et les paramètres du menu.

Touche ENTER: Sert à enregistrer le nom de la station préréglée ou de la source de programme ou à valider le paramètre sélectionné sur le menu.

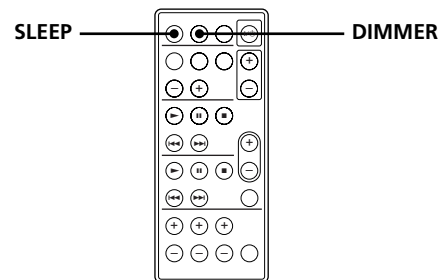

Brève description des touches de la télécommande apparaissant dans ce chapitre

Touche DIMMER: Sert à sélectionner la luminosité de l'afficheur.

Touche SLEEP: Sert à mettre la minuterie en service.

Désignation des stations préréglées et des sources de programme

Vous pouvez attribuer un nom de huit caractères à chaque station préréglée (sauf les stations RDS) et de 11 caractères aux sources de programme (pour 10 appareils i.LINK au maximum). Ce nom d'index (par exemple, "LISSA CD") apparaîtra sur l'afficheur de l'ampli-tuner quand une station ou une source de programme sera sélectionnée. Un seul nom peut être enregistré pour chaque station préréglée ou source de programme. Cette fonction permet de distinguer des appareils de même type, par exemple 2 lecteurs CD pourront être désignés respectivement par "CD 1" et "CD 2".

1 Appuyez de façon répétée sur JOG MENU jusqu'à ce qu'un nom d'appareil apparaisse sur l'afficheur.

2 Pour indexer une station préréglée
Tournez la molette jusqu'à ce que "TUNER" apparaisse sur l'afficheur.

La dernière station reçue est accordée.

Pour indexer une source de programme

Tournez la molette pour sélectionner la source de programme (appareil) que vous voulez désigner, puis passez à l'étape 4.

3 Accordez la station préréglée pour laquelle vous voulez créer un nom.

Si vous ne savez pas comment accorder une station préréglée, reportez-vous à "Accord d'une station préréglée" à la page 20.

4 Appuyez de façon répétée sur JOG MENU jusqu'à ce que "Setup Menu" apparaisse sur l'afficheur.

5 Tournez la molette jusqu'à ce que "Name Input" apparaisse sur l'afficheur et appuyez sur ENTER.

6 Créez un nom en utilisant la molette, < et >.

Tournez la molette pour sélectionner un caractère, puis appuyez sur > pour faire avancer le curseur à la position suivante.

Pour sélectionner le type de caractères

Appuyez de façon répétée sur DISPLAY jusqu'à ce que le type de caractères souhaité apparaisse sur l'afficheur.

Pour insérer un espace

Tournez la molette jusqu'à ce qu'un espace apparaisse sur l'afficheur (le caractère de l'espace se trouve entre "]" et "A").

Pour changer de caractère

Appuyez de façon répétée sur < ou > jusqu'à ce que le caractère qui doit être changé clignote, puis tournez la molette pour sélectionner un caractère.

Si vous essayez d'attribuer un nom à un appareil i.LINK après avoir déjà désigné 10 appareils i.LINK

"List Full" apparaîtra sur l'afficheur. Pour continuer, effacez les noms inutiles.

7 Appuyez sur ENTER.

"MEMORY" s'allume sur l'afficheur pendant une seconde environ et le nom est mémorisé.

Pour désigner d'autres stations

Refaites les opérations 2 à 7.

Remarques

- Vous ne pouvez pas créer de noms pour les stations RDS et les appareils reliés par les prises ANALOG IN. "Not In Use" apparaît à l'étape 5 à ce moment.
- Vous ne pouvez créer un nom que pour la station préréglée actuellement accordée ou la source de programme sélectionnée. Il n'est pas possible de désigner les stations qui n'ont pas été préréglées.

Pour supprimer un nom

1 Appuyez de façon répétée sur JOG MENU jusqu'à ce que "Setup Menu" apparaisse sur l'afficheur.

2 Tournez la molette jusqu'à ce que "Name Erase" apparaisse sur l'afficheur et appuyez sur ENTER.

3 Tournez la molette pour sélectionner le nom que vous voulez supprimer.

4 Appuyez sur ENTER.

Le nom sélectionné est supprimé.

Remarque

Cette procédure ne permet d'effacer que les noms des appareils i.LINK.

Enregistrement

Lorsque vous enregistrez vers ou depuis des appareils i.LINK, aucune opération n'est nécessaire sur l'ampli-tuner. Pour de plus amples informations, consultez le mode d'emploi fourni avec le lecteur et l'enregistreur.

Procédez de la façon suivante pour enregistrer depuis un appareil relié aux prises ANALOG IN ou depuis le tuner intégré vers la platine MD i.LINK. Consultez le mode d'emploi de la platine MD si nécessaire.

- 1 Sélectionnez la source devant être enregistrée.**
- 2 Préparez l'appareil pour la lecture.**
- 3 Insérez un MD vierge dans la platine MD et ajustez le niveau sonore, si nécessaire.**
- 4 Démarrez l'enregistrement sur la platine MD, puis la lecture sur le lecteur.**

Remarque

Lorsque la platine MD enregistre depuis un appareil relié aux prises ANALOG IN ou depuis le tuner intégré, il n'est pas possible de sélectionner d'autres appareils.

Réglage de la luminosité de l'afficheur

Vous avez le choix entre trois niveaux de luminosité. La touche JOG MENU peut être éteinte lorsqu'un niveau de luminosité faible est choisi.

Appuyez sur DIMMER de la télécommande lorsque l'ampli-tuner est en service.

A chaque pression de DIMMER, la luminosité de l'afficheur change de la façon suivante:

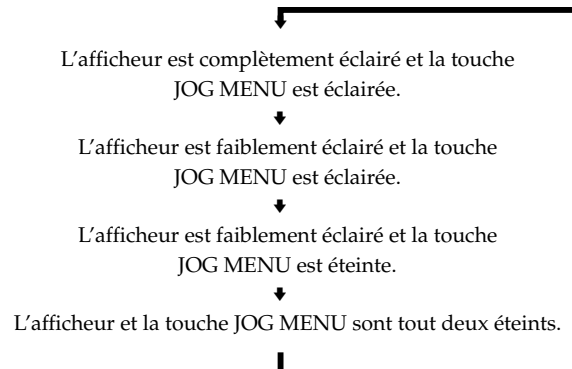

Si des changements d'information ont lieu lorsque l'afficheur est éteint

L'afficheur se rallumera (faible luminosité) pendant quelques secondes pour montrer les nouvelles informations, puis il s'éteindra à nouveau.

Le niveau de luminosité de l'afficheur de la platine MD MDS-LSA1 et du lecteur CD CDP-LSA1 peut être synchronisé sur celui de l'ampli-tuner grâce à la fonction i.LINK Control

Le niveau de luminosité peut être synchronisé seulement lorsque la fonction i.LINK Control est en service. Pour les détails, voir page 26.

Utilisation de la minuterie sommeil

L'ampli-tuner peut être réglé pour s'éteindre automatiquement après l'écoulement d'un temps précis.

Appuyez sur SLEEP de la télécommande lorsque l'ampli-tuner est allumé.

"SLEEP" s'allume sur l'afficheur.

A chaque pression sur SLEEP, le temps change de la façon suivante.

→ 2:00 → 1:30 → 1:00 → 0:30 → 0:20 → 0:10 → OFF →

Après avoir spécifié le temps, les indications affichées avant que vous n'appuyiez sur la touche SLEEP réapparaissent.

Pour vérifier le temps restant jusqu'à la mise hors service de l'ampli-tuner

Appuyez sur SLEEP. Le temps restant apparaît sur l'afficheur.

Pour mettre la minuterie sommeil hors service

Appuyez une nouvelle fois sur SLEEP pendant que le temps restant est indiqué.

"OFF" apparaît sur l'afficheur et la minuterie sommeil est mise hors service.

Lorsque la fonction i.LINK Control est en service (voir cette page)

Si l'ampli-tuner est éteint, l'appareil i.LINK correspondant s'éteindra également.

Autres réglages effectués avec Setup Menu

La fonction i.LINK Control permet de relier les opérations de l'ampli-tuner et celles des autres appareils.

Liaison des opérations de l'ampli-tuner et de celles d'un autre appareil i.LINK (i.Link Control)

Lorsque la fonction i.LINK Control est en service, les opérations suivantes sont reliées:

- Lorsque vous appuyez sur la touche CD ► ou MD ► de la télécommande, l'ampli-tuner et l'appareil correspondant s'allument et la lecture commence.
- Lorsque vous appuyez sur la touche ► du lecteur CD ou de la platine MD pour la lecture, ou sur la touche CD ► ou MD ► de la télécommande de l'ampli-tuner, l'appareil correspondant est automatiquement sélectionné comme source de programme.
- Lorsque la luminosité de l'afficheur de l'ampli-tuner change, le niveau de luminosité de l'afficheur de la platine MD MDS-LSA1 ou du lecteur CD CDP-LSA1 change de la même façon.
- Lorsque la minuterie sommeil est mise hors service sur l'ampli-tuner, l'appareil i.LINK correspondant est également mis hors service.
- Lorsque vous mettez l'ampli-tuner en ou hors service, l'appareil i.LINK correspondant se met également en ou hors service.
- Lorsque la platine MD ou le lecteur CD i.LINK est sélectionné et qu'aucune opération n'est effectuée pendant plus d'une minute, l'ampli-tuner se met automatiquement hors service lorsque vous éteignez l'appareil i.LINK sélectionné. Toutefois lorsque la minuterie sommeil est activée, l'ampli-tuner ne se met hors service que lorsque le temps spécifié s'est écoulé.

1 Appuyez de façon répétée sur JOG MENU jusqu'à ce que "Setup Menu" apparaisse sur l'afficheur.

2 Tournez la molette jusqu'à ce que "i.LINK Ctrl" apparaisse sur l'afficheur, puis appuyez sur ENTER.

3 Tournez la molette jusqu'à ce que "On" apparaisse sur l'afficheur, puis appuyez sur ENTER.

Pour désactiver la fonction i.LINK Control

Effectuez les opérations mentionnées ci-dessus et sélectionnez "Off" à l'étape 3.

Remarques

- Les fonctions i.LINK Control décrites ci-dessus peuvent ne pas agir correctement sur certains appareils et dans certaines circonstances.
- Assurez-vous que i.LINK Control a été activé sur un seul des appareils reliés par une configuration i.LINK. Par exemple, si deux STR-LSA1 sont reliés dans cette configuration, activez la fonction i.LINK Control sur un seul des amplis-tuners.

Vérification de l'appareil actuellement sélectionné (Fonction Ping)

Lorsque la fonction Ping est activée, vous pouvez vérifier l'appareil sélectionné en appuyant sur la touche DISPLAY de l'ampli-tuner. Une indication apparaît momentanément sur l'afficheur de l'appareil sélectionné. L'indication varie selon l'appareil. Par exemple, si l'appareil sélectionné est le CDP-LSA1 ou le MDS-LSA1, "▶▶◀◀" apparaîtra sur l'afficheur de l'appareil. Cette fonction n'est valide qu'avec une platine MD et un lecteur CD i.LINK Sony.

- 1 Appuyez de façon répétée sur JOG MENU jusqu'à ce que "Setup Menu" apparaisse sur l'afficheur.
- 2 Tournez la molette jusqu'à ce que "Ping" apparaisse sur l'afficheur, puis appuyez sur ENTER.
- 3 Tournez la molette jusqu'à ce que "On" apparaisse sur l'afficheur, puis appuyez sur ENTER.

Pour désactiver la fonction Ping

Effectuez les opérations mentionnées ci-dessus et sélectionnez "Off" à l'étape 3.

Amélioration de la qualité du signal audio (Fonction H.A.T.S.)

Lorsque la fonction H.A.T.S. est activée, les signaux audionumériques sont momentanément mémorisés dans une mémoire tampon avant d'être transmis. Ceci permet de réduire les instabilités qui se produisent parfois pendant la transmission numérique. Lorsque cette fonction est activée et qu'un signal audionumérique est fourni à l'ampli-tuner, l'indicateur H.A.T.S. s'allume sur le panneau avant.

- 1 Appuyez de façon répétée sur JOG MENU jusqu'à ce que "Setup Menu" apparaisse sur l'afficheur.
- 2 Tournez la molette jusqu'à ce que "H.A.T.S." apparaisse sur l'afficheur, puis appuyez sur ENTER.
- 3 Tournez la molette jusqu'à ce que "On" apparaisse sur l'afficheur, puis appuyez sur ENTER.

Pour désactiver la fonction H.A.T.S.

Effectuez les opérations mentionnées ci-dessus et sélectionnez "Off" à l'étape 3.

Remarques

- En raison du principe même de la fonction H.A.T.S., un léger décalage de temps est introduit entre l'activation d'une opération (par ex. une pression de la touche de lecture, la touche d'arrêt ou la touche de pause) et la sortie sonore.
- La fonction H.A.T.S. ne peut être utilisée qu'avec les appareils présentant cette fonction.
- Sur cet ampli-tuner, la fonction H.A.T.S. n'agit que sur les signaux audionumériques enregistrés à une fréquence d'échantillonnage de 44,1 kHz.
- La fonction H.A.T.S. n'agit pas lorsque la source de programme sélectionnée sur l'ampli-tuner est déjà sélectionnée sur un autre appareil (par ex. un autre ampli-tuner ou la platine MD). Ceci provient du fait que l'ampli-tuner contrôle la vitesse de transfert des signaux audionumériques sortant de l'appareil source et que, pour que la transmission du signal soit correcte, un seul appareil doit recevoir le signal audio d'un appareil source dans une configuration i.LINK.
- La fonction H.A.T.S. n'agit pas dans les situations suivantes:
 - La platine MD est en train d'enregistrer un CD et le lecteur CD ou la platine MD est sélectionné comme source de programme.
 - La fréquence d'échantillonnage du signal numérique n'est pas 44,1 kHz.

Effacement de la mémoire de l'ampli-tuner

Cette opération efface tous les réglages de menu mémorisés et rétablit les réglages par défaut.

- 1 Appuyez de façon répétée sur JOG MENU jusqu'à ce que "Setup Menu" apparaisse sur l'afficheur.
- 2 Tournez la molette jusqu'à ce que "All Clear" apparaisse sur l'afficheur, puis appuyez sur ENTER.
- 3 Tournez la molette jusqu'à ce que "Yes" apparaisse sur l'afficheur, puis appuyez sur ENTER.
"Make Sure ?" apparaît sur l'afficheur.
- 4 Tournez la molette jusqu'à ce que "Yes" apparaisse sur l'afficheur, puis appuyez sur ENTER.

A propos du système i.LINK

Ce paragraphe explique les caractéristiques générales et techniques du système i.LINK. Veuillez le lire attentivement avant d'effectuer une opération i.LINK. Les connexions et le fonctionnement du système i.LINK peuvent varier selon l'appareil. Pour plus d'informations sur le raccordement d'appareils i.LINK à cet appareil, reportez-vous à "Raccordement d'appareils audio" à la page 6.

Fonctionnement du système i.LINK

Le système i.LINK est une interface série numérique permettant la transmission bidirectionnelle de données audio et vidéo numériques ainsi que certaines informations sur les appareils. Il suffit d'utiliser des câbles i.LINK pour raccorder plusieurs appareils i.LINK. Les appareils audio et vidéo reliés par un câble i.LINK peuvent être utilisés pour un grand nombre de fonctions et pour l'échange de données, qui dans l'avenir seront de plus en plus fréquents vu l'accroissement constant du nombre d'appareils i.LINK.

Comme le système i.LINK permet de transférer des données d'un appareil à un autre même s'ils ne sont pas directement raccordés, l'ordre de connexion n'est pas important. Toutefois, en raison des différences de caractéristiques générales ou techniques, il se peut qu'avec certains appareils i.LINK l'échange de données ou la commande des appareils soit impossible, bien qu'ils soient reliés entre eux.

🔍 Que signifie "i.LINK" ?

i.LINK est une marque de fabrique qui a été proposée par Sony Corporation, et acceptée dans le monde entier. Ce nom est plus simple à retenir que la norme internationale IEEE 1394, établie par l'Institut des Ingénieurs en Electricité et Electronique.

Liaisons i.LINK

La liaison d'appareils i.LINK avec des câbles i.LINK, telle qu'illustrée ci-dessous, est appelée configuration en "cascade".

Câble de liaison i.LINK

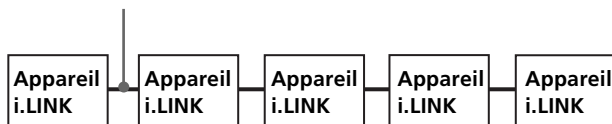

Les données peuvent être transmises d'un appareil à l'autre même s'ils ne sont pas directement reliés.

Liaisons arborescentes

- Tout appareil i.LINK muni de trois connecteurs i.LINK ou plus peut servir de point de branchement.
- En tout 63 appareils i.LINK peuvent être reliés entre eux. Cependant, le nombre maximal d'appareils pouvant être raccordés en cascade sur une seule ligne est limité à 17 (16 câbles de liaison i.LINK au maximum). Chaque câble i.LINK utilisé par ligne est appelé "maillon". Par exemple, il y a six maillons sur la ligne de A à C ci-dessous et trois maillons sur la ligne de A à D.

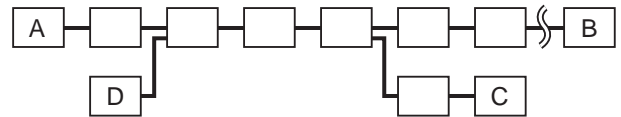

Chaque ligne de A à B, A à C, A à D, B à C, B à D et C à D ci-dessus peut avoir 16 maillons (17 appareils).

Liaison en boucle

Dans ce cas, le signal d'un appareil est transmis à tous les autres appareils. Lors d'une liaison en boucle, il faut éviter de faire revenir le signal à sa source.

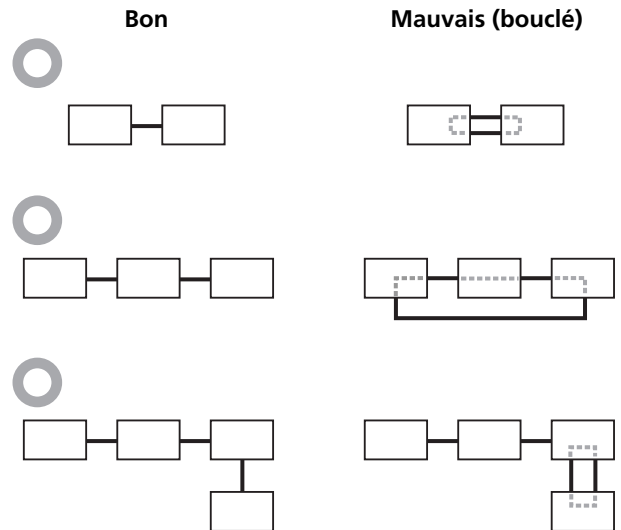

Remarques

- Certains appareils i.LINK (par ex, les ordinateurs) ne transmettent pas les signaux lorsqu'ils sont éteints. Consultez le manuel de chaque appareil avant d'effectuer les liaisons.
- La vitesse de transfert maximale d'un appareil i.LINK est indiquée près du connecteur i.LINK. Les indications S100, S200 et S400 désignent les vitesses de transfert maximales de 100, 200 ou 400 Mbps*. La vitesse réelle peut être plus rapide ou plus lente en raison des différences de vitesses et des caractéristiques techniques des appareils reliés.

☼ Que signifie "Mbps" ?

"Mbps" signifie mégabits par seconde. Il s'agit de la quantité de données pouvant être transmises en une seconde. Par exemple, une vitesse de transfert de 200 Mbps signifie que 200 mégabits de données peuvent être envoyés en une seconde.

Etablissement d'une liaison LINC

Avant qu'un signal audio puisse être transmis entre des appareils i.LINK, une liaison "LINC" doit être établie entre l'appareil recevant le signal audio et l'appareil envoyant le signal audio. L'établissement d'une liaison "LINC" signifie qu'un chemin logique est établi entre deux appareils pour la transmission des signaux audionumériques. Chaque chemin logique a un numéro d'identification. Comme l'appareil qui envoie un signal audio et celui qui le reçoit utilise le même chemin, ce chemin doit être connu des deux appareils. Pendant l'établissement d'une liaison LINC, la communication s'effectue de la façon suivante entre les deux appareils.

Exemple

Un appareil établit une liaison LINC avec un lecteur CD pour recevoir un signal audio de ce dernier

- ① L'appareil qui reçoit un signal audio du lecteur CD envoie une demande et des informations concernant le chemin conduisant au lecteur CD pour ouvrir une voie au signal audio.

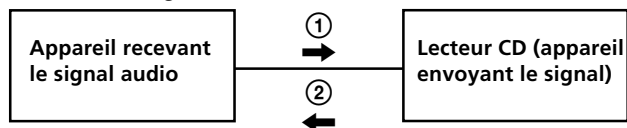

- ② Le lecteur CD répond à l'appareil et accepte l'établissement d'une liaison LINC.

La transmission d'un signal audionumérique est possible seulement après l'établissement de la communication mentionnée ci-dessus et d'une liaison LINC.

Informations complémentaires

Guide de dépannage

Si vous rencontrez un des problèmes suivants quand vous utilisez l'ampli-tuner, utilisez ce guide de dépannage pour essayer de le résoudre. Reportez-vous aussi à la page 9 pour voir si toutes les liaisons sont correctes. Si le problème persiste, consultez votre revendeur Sony.

Pas de son ou son extrêmement faible.

- ➔ Vérifiez si les enceintes et les appareils sont raccordés correctement.
- ➔ Vérifiez si vous avez sélectionné le bon appareil sur l'ampli-tuner.
- ➔ Appuyez sur la touche MUTING si l'indicateur MUTING est allumé.
- ➔ Utilisez un câble de liaison i.LINK pour une vitesse de transfert de 200 Mbps.
- ➔ Le dispositif de protection de l'ampli-tuner s'est déclenché à cause d'un court-circuit. Mettez l'ampli-tuner hors tension, éliminez la cause du court-circuit, puis remettez l'ampli-tuner sous tension.

Les sons des voies gauche et droite sont déséquilibrés ou inversés.

- ➔ Vérifiez si les enceintes et les appareils sont raccordés correctement et fermement.
- ➔ Ajustez la balance des enceintes dans le menu sonore (page 16).

Bourdonnement ou parasites importants.

- ➔ Vérifiez si les enceintes et les appareils sont raccordés correctement.
- ➔ Assurez-vous que les câbles de liaison ne sont pas à proximité d'un transformateur ou d'un moteur et qu'ils se trouvent à au moins 3 mètres d'un téléviseur ou d'une lampe fluorescente.
- ➔ Eloignez le téléviseur des appareils audio.
- ➔ Les connecteurs sont sales. Essuyez-les avec un chiffon légèrement imprégné d'alcool.

Enregistrement impossible.

- ➔ Vérifiez si les appareils sont raccordés correctement.

Impossible d'accorder des stations radio.

- ➔ Vérifiez si les antennes sont raccordées fermement. Réglez les antennes et raccordez au besoin une antenne extérieure.
- ➔ Le signal des stations est trop faible (lors de l'accord automatique). Utilisez l'accord manuel.
- ➔ Vous n'avez pas préréglé de stations ou elles ont été supprimées. Préréglez des stations (voir page 19).

Le RDS ne fonctionne pas.

- ➔ Vérifiez si une station FM RDS a été accordée.
- ➔ Sélectionnez une station FM plus puissante.

La télécommande ne fonctionne pas.

- ➔ Dirigez la télécommande vers le détecteur  de l'appareil que vous voulez faire fonctionner.
- ➔ Enlevez tout obstacle éventuel entre la télécommande et l'appareil.
- ➔ Si la pile de la télécommande est faible, remplacez-la par une neuve.

Pages de référence pour l'annulation de la mémoire de l'ampli-tuner

Pour annuler	Voir
les noms d'index	page 22
tous les réglages mémorisés	page 25

Spécifications

Section Amplificateur

Puissance de sortie

50 W + 50 W (4 ohms
DIN, 1 kHz)

Réponse en fréquence

7 Hz - 20 kHz $\pm 0,3$ dB

Réglage du timbre

Grave: 100 Hz ± 10 dB
Médium: 1 kHz ± 10 dB
Aigu: 10 kHz ± 10 dB

Entrée analogique

Sensibilité : 250 mV
Impédance : 50 kilohms

Sortie de casque

Accepte un casque de
haute et basse
impédance

Section Tuner FM

Plage d'accord

87,5 - 108,0 MHz

Borne d'antenne

75 ohms, asymétrique

Sensibilité

Mono: 7 μ V/22,1 dBf
Stéréo: 70 μ V/ 42,1 dBf

DHT

Mono: 0,3% à 1 kHz
Stéréo: 0,5% à 1 kHz

Sélectivité

55 dB à 400 kHz

Séparation

35 dB à 1 kHz

Fréquence intermédiaire

10,7 MHz

Section Tuner AM

Plage d'accord

531 - 1602 kHz

Antenne

Antenne cadre

DHT

0,5% à 400 Hz

Sélectivité

35 dB à 9 kHz

Fréquence intermédiaire

450 kHz

Généralités

Alimentation

230 V CA, 50/60 Hz

Consommation

140 W

Dimensions (l/p/h)

Env. 430 \times 335 \times 70 mm
saillies et commandes
comprises

Poids (Env.)

6,3 kg

Accessoires fournis

Voir page 4.

La conception et les spécifications
peuvent être modifiées sans préavis.

Messages apparaissant sur l'afficheur

La signification des différents messages qui apparaissent sur l'afficheur est indiquée dans le tableau suivant.

Message	Code(s) d'erreur	Cause et/ou solution
CANNOT LINC	C78:11/C78:12	L'ampli-tuner ne peut pas établir de liaison LINC avec un appareil parce qu'une autre liaison existe entre l'ampli-tuner et l'autre appareil. Annulez la liaison LINC entre l'ampli-tuner et l'autre appareil.
NO SIGNAL	C78:04	Aucun signal fourni par l'appareil sélectionné. Vérifiez que le signal est fourni par l'appareil (par ex. en enregistrant depuis l'appareil).
	C78:22	Le format du signal d'entrée n'est pas supporté.
	C78:31	La communication entre l'ampli-tuner et l'appareil sélectionné est instable. Ou bien, le format du signal reçu n'est pas approprié. Vérifiez l'état et le format du signal de l'appareil sélectionné.
BUS FULL	C78:15	Le bus de signal lors d'une liaison i.LINK est plein et aucun autre signal ne peut être transmis par l'ampli-tuner. Annulez la liaison LINC entre l'appareil et l'ampli-tuner.
LOOP CONNECT	C78:03	La liaison i.LINK est bouclée. Vérifiez la liaison (voir page 26).
NEW CONNECT	—	Un appareil i.LINK a été branché ou débranché de la configuration i.LINK. Attendez quelques secondes que l'indication s'éteigne.
FUNC. Locked	—	Sélection d'un appareil impossible parce qu'une autre liaison LINC existe entre l'ampli-tuner et un autre appareil. Annulez la liaison LINC entre l'ampli-tuner et l'autre appareil.
Select FUNC.	—	Sélectionnez un autre appareil.
Input Occupied		Annulez la liaison LINC entre l'autre appareil et l'ampli-tuner.
Off Processing	—	Pendant que la fonction i.LINK Control est activée, l'appareil correspondant s'éteint automatiquement lorsque vous éteignez l'ampli-tuner. Il faut parfois un certain temps pour que l'appareil s'éteigne et aucune opération n'est possible sur l'ampli-tuner pendant que cette indication clignote. Attendez quelques secondes que l'indication s'éteigne.

