

Stereo Cassette Deck

Betjeningsvejledning _____ **DK**

Käyttöohjeet _____ **FI**

*TC-WE675
TC-WE475*

Advarsel

Undlad at udsætte apparatet for regn eller fugt, således at risiko for brand eller stød undgås.

For at undgå brand må apparatets ventilation aldrig blokeres af aviser, duge, gardiner eller lignende. Og anbring aldrig tændte, levende lys på apparatet.

For at forebygge brand og fare for elektrisk stød må der aldrig anbringes genstande indeholdende væske, eksempelvis vaser, på apparatet.

Enheden må ikke installeres på et indelukket sted, f.eks. i en bogreol eller i et indbygget skab.

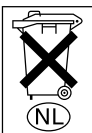

Smid ikke batterier ud sammen med almindeligt husholdningsaffald. Borskaf batterier i henhold til gældende regler.

Om denne betjeningsvejledning

Anvisningerne i denne betjeningsvejledning gælder modellerne TC-WE675 og TC-WE475. Kontroller modelnummeret ved at se efter på bagsiden af kassettedecket. I denne betjeningsvejledning er det model TC-WE675, som anvendes i illustrationerne. Enhver forskel i betjeningen er tydeligt indikeret i teksten, for eksempel "Gælder kun TC-WE675".

Indholdsfortegnelse

Delenes betegnelse

Hovedapparat	4
<hr/>	
Til at begynde med	
Tilslutning af systemet	6
<hr/>	
Båndafspilning	
Båndafspilning	7
Lokalisering af et spor	
— Multi-AMS/Automatisk afspilning/ Hukommelsesafspilning	8
Hvordan man laver sit eget program	
— RMS-afspilning (gælder kun TC-WE675)	8
<hr/>	
Optagelse på et bånd	
Optagelse på et bånd	10
Automatisk indstilling af formagnetiserings- og optageniveau-kalibrering (gælder kun TC-WE675)	11
Automatisk indstilling af optageniveauet	
— Auto-optageniveau	12
Ind- og udtoning	
— Fader	13
Overspilning af et bånd	14
Optagelse på begge båndoptagere i rækkefølge	
— Stafet-optagelse (gælder kun TC-WE675)	15
Optagelse af den samme kilde på begge båndoptagere	
— Samtidig optagelse (gælder kun TC-WE675)	15
Hvordan man laver sit eget program	
— RMS-overspilning (gælder kun TC-WE675)	16

Indsætning af et blankt mellemrum under optagelse	
— Optage-muting	16
Anvendelse af CONTROL AIII kontrollsystemet	17

Anden information

Forsigtighedsregler	20
Fejlfinding	22
Specifikationer	23

DK

Punkterne er arrangeret i alfabetisk rækkefølge.

Vi henviser til siderne i parentes () angående detaljer.

Hovedapparat

TC-WE675

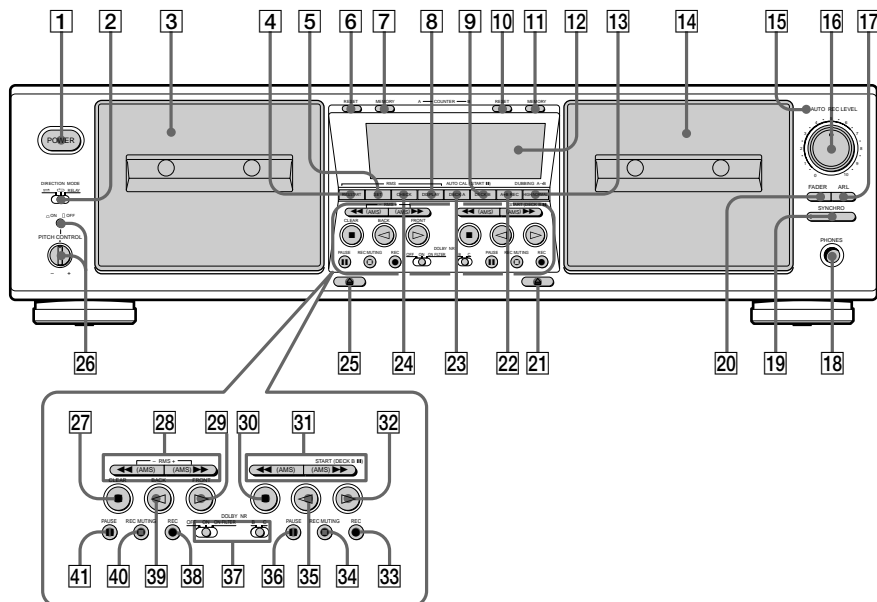

A + B REC **22** (15)

ARL **17** (12)

AUTO-indikator **15** (10, 12)

Båndoptager A **3** (7, 20)

Båndoptager B **14** (10, 20)

CHECK **24** (9)

DECK A **23** (11)

DECK B **9** (11)

DIRECTION MODE **2** (7, 10)

Display **12**

DISPLAY **8** (9)

DOLBY NR **37** (7, 10)

FADER **20** (13)

HIGH/NORMAL **13** (14)

MEMORY (på båndoptager A) **7**

(8)

MEMORY (på båndoptager B) **11**

(8)

PHONES-jackstik **18**

PITCH CONTROL **26** (7)

POWER **1** (7, 10)

REC LEVEL **16** (11, 12)

RESET (på båndoptager A) **6** (8)

RESET (på båndoptager B) **10** (8)

RMS/START **4** (8, 16)

SET **5** (9)

SYNCHRO **19** (18)

BESKRIVELSE AF KNAPPERNE

⊕ (kassetteudkast på båndoptager B) **21** (7, 10, 21)

⊕ (kassetteudkast på båndoptager A) **25** (7, 10, 21)

■ (stop på båndoptager A)/CLEAR **27** (7, 9, 10, 12)

▶▶ (til at gå frem)/AMS/RMS + / ◀◀ (til at gå tilbage)/AMS/RMS – (på båndoptager A) **28** (7, 8)

▷ (afspilning på båndoptager A)/FRONT **29** (7, 8, 10, 11)

■ (stop på båndoptager B) **30** (7, 10, 12)

▶▶ (til at gå frem)/AMS/◀◀ (til at gå tilbage)/AMS (på båndoptager B) **31** (7, 8)

▷ (afspilning på båndoptager B) **32** (7, 10, 11)

● REC (på båndoptager B) **33** (10)

○ REC MUTING (på båndoptager B) **34** (16)

◁ (afspilning af bagsiden af båndet i båndoptager B) **35** (7, 10, 11)

|| PAUSE (på båndoptager B) **36** (7, 10, 11)

● REC (på båndoptager A) **38** (10)

◁ (afspilning af bagsiden af båndet i båndoptager A)/BACK **39** (7, 8, 10, 11)

○ REC MUTING (på båndoptager A) **40** (16)

|| PAUSE (på båndoptager A) **41** (7, 10, 11)

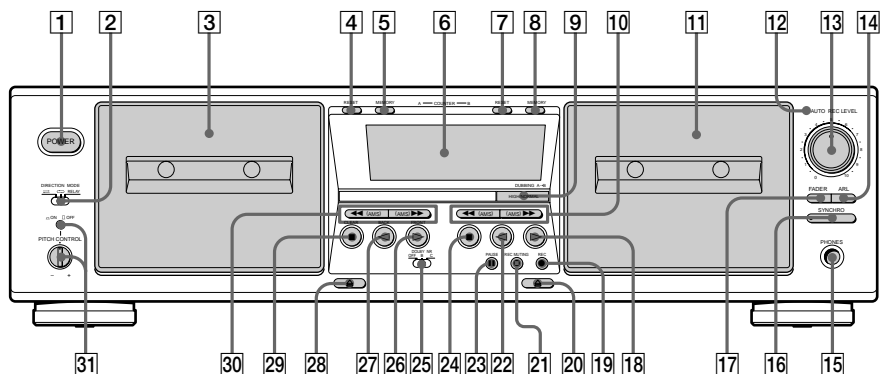

ARL **14** (12)
 AUTO-indikator **12** (10, 12)
 Båndoptager A **3** (7, 20)
 Båndoptager B **11** (10, 20)
 DIRECTION MODE **2** (7, 10)
 Display **6**
 DOLBY NR **25** (7, 10)
 FADER **17** (13)
 HIGH/NORMAL **9** (14)
 MEMORY (på båndoptager A) **5**
 (8)
 MEMORY (på båndoptager B) **8**
 (8)

PHONES-jackstik **15**
 PITCH CONTROL **31** (7)
 POWER **1** (7, 10)
 REC LEVEL **13** (11, 12)
 RESET (på båndoptager A) **4** (8)
 RESET (på båndoptager B) **7** (8)
 SYNCHRO **16** (18)

BESKRIVELSE AF KNAPPERNE

- ▶▶ (til at gå frem)/AMS/◀◀ (til at gå tilbage)/AMS (på båndoptager B) **10** (7, 8)
- ▷ (afspilning på båndoptager B) **18** (7, 10)
- REC (på båndoptager B) **19** (10)
- ⊞ (kassetteudkast på båndoptager B) **20** (7, 10, 21)
- REC MUTING (på båndoptager B) **21** (16)
- ◁ (afspilning af bagsiden af båndet i båndoptager B) **22** (7, 10)
- ▄ PAUSE (på båndoptager B) **23** (7)
- (stop på båndoptager B) **24** (7, 10)
- ▷ (afspilning på båndoptager A) **26** (7)
- ◁ (afspilning af bagsiden af båndet i båndoptager A) **27** (7)
- ⊞ (kassetteudkast på båndoptager A) **28** (7)
- (stop på båndoptager A) **29** (7)
- ▶▶ (til at gå frem)/AMS/◀◀ (til at gå tilbage)/AMS (på båndoptager A) **30** (7, 8)

Tilslutning af systemet

I dette afsnit beskrives, hvordan kassettedecket tilsluttes en forstærker eller en CD-afspiller, som er udstyret med CONTROL A1II-stik. Husk at slukke for alle apparater, inden tilslutningen udføres.

Tilslutninger

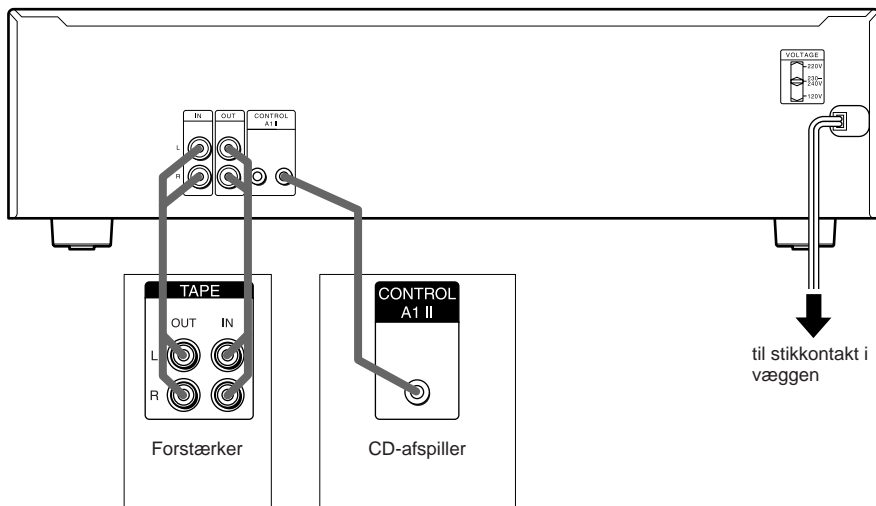

Tilslutning af kassettedecket til en forstærker

Tilslut forstærkeren til IN/OUT-stikkene ved hjælp af de medfølgende lyd kabler.

Sørg for, at farven på kabler og jackstik på apparaterne stemmer overens, når et lyd kabel sættes i forbindelse: Rød (højre) til rød, og hvid (venstre) til hvid. Husk at sætte lyd kablerne helt ind, så brum og støj undgås.

Tilslutning af et kassettedeck til en CD-afspiller, om er udstyret med CONTROL A1II stik

Vi henviser til "Anvendelse af CONTROL A1II kontrolsystemet" på side 17 angående detaljer.

Indstilling af spændingsvælgeren (gælder kun modeller med spændingsvælger)

Kontroller, at spændingsvælgeren på bagsiden af kassettedecket er sat i stillingen for den lokale spænding. Hvis dette ikke er tilfældet, skal den sættes i den rigtige stilling ved hjælp af en skruetrækker, inden netledningen sættes i en stikkontakt i væggen (vekselstrømsudtag).

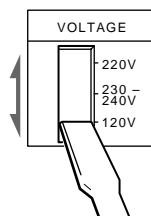

Tilslutning af netledningen

Sæt netledningen i en stikkontakt i væggen.

Bemærk

Monter afspilleren, så netledningen straks kan tages ud af vægstikket, hvis der opstår problemer.

Båndafspilning

- 1 Tænd for forstærkeren og vælg kassettedeck-indstilling.
- 2 Tryk på **POWER** og tryk derefter \triangle helt ind for at åbne kassettholderen. Sæt derefter et kassettebånd i.

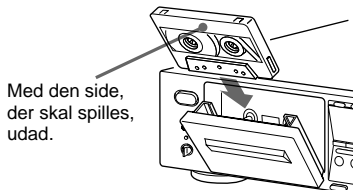

3 Indstil DIRECTION MODE.

For at afspille	Sæt i stilling
Kun den ene side	\rightleftarrows
Begge sider kontinuerligt ¹⁾	\rightarrow
Båndene i begge båndoptagere efter hinanden ¹⁾	RELAY

¹⁾ Kassettedecket stopper automatisk efter fem afspilninger.

4 Tryk på \triangleright .

Kassettedecket begynder at afspille. Reguler lydstyrken på forstærkeren.

Tryk ikke på POWER eller \triangle , mens kassettedecket er aktiveret. Båndet kan i så fald lide skade.

For at	Tryk på
Stoppe afspilningen	■
Starte afspilningen fra bagsiden	\triangleleft
Stoppe afspilningen midlertidigt	■ PAUSE. Tryk på knappen igen, når afspilningen skal fortsættes.
Spole frem eller tilbage	\blacktriangleright eller \blacktriangleleft , når kassettedecket er stoppet.
Tage kassetten ud	\triangle efter at afspilningen er stoppet.

Et par tips

- Tryk **PITCH CONTROL** ind for at aktivere funktionen for tonehøjderegulering og drej kontrollen i retningen med uret for at hæve tonehøjden eller i retningen mod uret for at sænke den. Tonehøjden kan reguleres under afspilning på båndoptager A eller overspilning med almindelig hastighed (men ikke under RMS-afspilning²⁾ eller RMS-dubbing²⁾.
²⁾ Gælder kun TC-WE675.
- For at afspille et bånd, der er indspillet med Dolby³⁾ støjreduktion, skal du sætte **DOLBY NR** i stilling **ON** (gælder kun TC-WE675) og vælge den samme stilling, som var gældende, da båndet blev optaget—B eller C.
³⁾ “Dolby”, “HX Pro” og det dobbelte D-symbol er varemærker tilhørende Dolby Laboratories.

Lokalisering af et spor

— Multi-AMS/Automatisk afspilning/ Hukommelsesafspilning

Det er muligt hurtigt at lokalisere de følgende/foregående spor indenfor et område på 30 spor (Multi-AMS: Automatisk musiksensor) eller begyndelsen af et bånd (Auto-afspilning). Det er endog muligt at lokalisere et bestemt punkt hvor som helst på et bånd (Hukommelsesafspilning).

Bemærk

Bekræft retningsindikatoren på den båndoptager, der anvendes. Tryk på knappen (knapperne) i parentes, hvis du lokaliserer et spor på bagsiden (når ◀ begynder at lyse).

For at lokalisere	Tryk på
Begyndelsen af de næste eller efterfølgende spor (Multi-AMS)	▶▶ (eller ◀◀) så mange gange som ønsket under afspilning. For for eksempel at lokalisere 2 spor fremme, trykkes to gange.
Begyndelsen af det aktuelle spor (Multi-AMS)	◀◀ (eller ▶▶) en gang under afspilning.
Begyndelsen af de foregående spor (Multi-AMS)	◀◀ (eller ▶▶) så mange gange som ønsket under afspilning. For for eksempel at lokalisere 2 spor bagude, trykkes tre gange.
Begyndelsen af et bånd (Auto-afspilning)	MEMORY gentagne gange, indtil "M" forsvinder fra displayet. Tryk derefter på ◀◀ (eller ▶▶), mens ▷ (eller ◀) holdes inde.
Et bestemt sted på et bånd (Hukommelsesafspilning)	MEMORY gentagne gange, indtil "M" er kommet frem i displayet. Find det ønskede punkt, og tryk derefter på RESET for at nulstille båndtælleren og gemme punktet i hukommelsen. For at lokalisere det gemte punkt og starte afspilning, trykkes på ◀◀ (eller ▶▶), mens ▷ (eller ◀) holdes inde. (Tryk på ◀◀ eller ▶▶ for at stoppe ved "0000").

Bemærk

- Det er ikke sikkert, at Multi-AMS funktionen fungerer ordentligt, hvis:
 - det blanke mellemrum mellem sporene er kortere end 4 sekunder.
 - der er en passage med lave frekvenser eller meget lav lydstyrke på et spor.
 - signalstyrken fra venstre og højre kanal er meget forskellig.
- Multi-AMS funktionen er inoperativ på en båndoptager, hvis den anden båndoptager afspiller, optager (undtagen under overspilning) eller er indstillet til pause.
- Selv hvis DIRECTION MODE er sat i stilling ↻, vil båndoptageren stoppe, når den aktuelle side når slutningen under Multi-AMS anvendelse.
- Båndtælleren nulstilles til "0000", når der slukkes for kassettedeckt.

Hvordan man laver sit eget program

— RMS-afspilning

(gælder kun TC-WE675)

Ved at lave dit eget program, kan du afspille spor på båndoptager A i en hvilken som helst ønsket rækkefølge. RMS (Random Music Sensor) funktionen gør det muligt at lave et program på op til 28 spor, fra det 1. til det 14. spor på hver side af båndet.

1 Tryk på RMS/START.

"RMS" og en blinkende markør kommer frem i displayet.

2 Tryk på ◀ (BACK) eller ▷ (FRONT) for at vælge båndside.

◀ eller ▷ kommer frem i displayet.

3 Tryk gentagne gange på ◀◀ eller ▶▶, indtil det ønskede spornummer kommer frem i displayet.

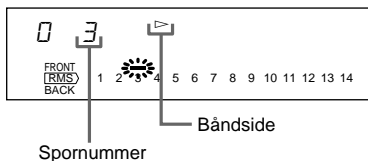

4 Tryk på SET for at gemme valget i hukommelsen.

Tryk en gang til på SET, hvis du vil programmere det samme spor igen.

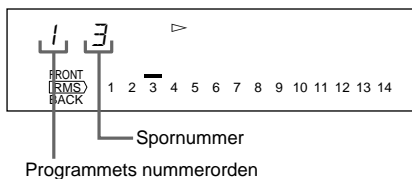

5 Gentag trin 2 til og med 4 for at programmere flere spor.

Hvis "FULL" kommer frem i displayet. Dette betyder, at der allerede er programmeret 28 spor og at der ikke kan programmeres yderligere spor.

6 Tryk på RMS/START for at begynde RMS-afspilning.

Maksimalniveaumåleren kommer frem i displayet.

Standstning af RMS-afspilning

Tryk en gang på ■ (CLEAR). RMS-programmet bevares. Tryk på RMS/START, når du vil fortsætte RMS-afspilning.

Annullering af RMS-afspilning

Tryk gentagne gange på ■ (CLEAR), indtil maksimalniveaumåleren kommer frem i displayet eller tag båndet i båndoptager A ud. Når RMS-afspilning annulleres, vil RMS-programmet også blive slettet.

Hvordan der skiftes mellem RMS- og maksimalniveaumåler-display

Tryk på DISPLAY.

Et tip

Tryk på RMS/START, hvis du vil afspille programmet igen, når RMS-afspilningen er færdig.

Bemærk

- Under RMS-afspilning er det kun muligt at anvende CHECK, DISPLAY og ■ på båndoptager A samt ■, ◀◀ og ▶▶ på båndoptager B.
- Det er ikke sikkert, at RMS-funktionen fungerer korrekt, hvis et blankt mellemrum mellem to spor er for kort.
- Hvis der er en langt, blankt mellemrum mellem to spor, kan båndoptageren begynde at fremspole en del af det blanke mellemrum.
- Hvis et nummer på et ikke-eksisterende spor er indeholdt i programmet, vil båndoptageren springe dette nummer over under RMS-afspilning.

Bekræftelse af sporrækkefølgen i et program

Tryk på CHECK.

Ved hvert tryk på denne knap, vil spornumrene blive vist i displayet i den rækkefølge, hvori de er programmeret. Efter det sidste spor i programmet, vil "End" komme frem i displayet.

Tilføjelse af spor til slutningen af programmet

Tryk en gang på ■ (CLEAR) og følg trin 2 til og med 5 i afsnittet "Hvordan man laver sit eget program (RMS-afspilning)" på side 8.

Bemærk

Ret henvendelse til nærmeste Sony forhandler angående yderligere information om, hvor Sony stereo-receiver fjernbetjening med RMS-kapabilitet kan fås.

Optagelse på et bånd

- 1 Tænd for forstærkeren og afspil den lydkilde, der skal optages.
- 2 Tryk på **POWER**, tryk derefter \triangleleft helt ind for at åbne kassettholderen, og sæt et kassettebånd i.¹⁾

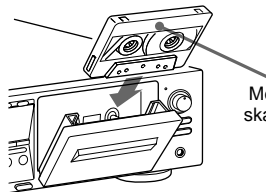

Med den side, der skal optages, udad

- ¹⁾ På TC-WE675 kan der optages på begge båndoptagere.
På TC-WE475 kan der kun optages på båndoptager B.

3 Indstil DIRECTION MODE.

For at optage på	Sæt i stilling
Kun den ene side	\rightleftarrows
Begge sider ²⁾	\hookrightarrow

- ²⁾ Optagelsen stopper, når båndet har nået slutningen af bagsiden.

4 Tryk på **REC.**

\triangleright tændes ved optagelse på den side, der vender udad. Hvis den ikke tændes, skal der trykkes en gang på \triangleright . Kassettedecket indstiller automatisk optageniveauet (se side 12). Stop afspilningen af programkilden, når AUTO-indikatoren er begyndt at lyse konstant. Se afsnittet "Manuel indstilling af optageniveauet" på side 11, hvis du vil indstille optageniveauet manuelt.

Tryk ikke på POWER eller \triangleleft , mens kassettedecket er aktiveret. Hvis du gør det, kan båndet lide skade.

5 Tryk på **II PAUSE** eller \triangleright .

Optagelsen begynder.

6 Begynd afspilningen af programkilden.

For at	Tryk på
Stoppe optagelsen	■
Starte optagelsen fra bagsiden	\triangleleft to gange i trin 5
Stoppe optagelsen midlertidigt	■ PAUSE. Tryk på knappen igen for at fortsætte optagelsen.
Tag kassettebåndet ud	\triangleleft efter at optagelsen er stoppet.

Et tip

Bræk optagegarderingstappen (-tapperne) af, hvis du vil beskytte optagelsen mod utilsigtet sletning (se side 20).

Optagelse med Dolby støjrreduktion
Sæt DOLBY NR i stilling ON (gælder kun TC-WE675) og vælg B eller C, inden optagelsen påbegyndes.

Optagelse af FM-udsendelser med Dolby støjrreduktion (gælder kun TC-WE675)

Sæt DOLBY NR i stilling ON FILTER (multiplex-filter), hvis FM-modtagningen ikke er god nok.

Et tip

Dolby HX Pro³⁾ fungerer automatisk under optagelse. Forvrængning og støj i den høje frekvensgang reduceres, således at der frembringes lyd af høj kvalitet, som kan spilles selv under afspilning på andre kassettedeck.

- ³⁾ Produceret under licens fra Dolby Laboratories. HX Pro dynamikudvidelse er udviklet af Bang & Olufsen. "Dolby", "HX Pro" og det dobbelte D-symbol er varemærker tilhørende Dolby Laboratories.

Manuel indstilling af optageniveauet
Drej, efter indtrykning af ● REC i trin 4 på side 10, REC LEVEL, så maksimalniveaumåleren når det niveau, der anbefales for den modsvarende båndtype. Stop afspilningen af programkilden, når indstillingen er fuldført og gå derefter videre med proceduren fra trin 5.

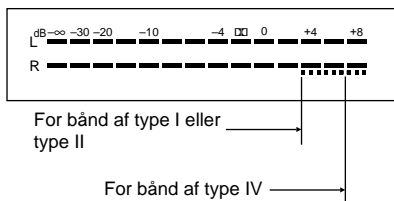

Bemærk

Når optageniveauet er indstillet, kan der forekomme forvrængning, afhængigt af den lydkilde, der optages fra. Hvis dette sker, skal REC LEVEL drejes i retningen mod uret, så niveauet mindskes.

Automatisk indstilling af formagnetiserings- og optageniveau-kalibrering

(gælder kun TC-WE675)

Eftersom der er mange forskellige typer kassettebånd i handelen, er dette kassettedeck indrettet således, at det automatisk indstiller de rigtige equalisationsegenskaber og formagnetiseringsstrøm for hver båndtype (ATS: Automatic Tape Selection). Det er imidlertid muligt at opnå bedre optagereultater, hvis man udfører automatisk kalibrering af formagnetiseringsstrøm og optageniveau.

1 Sæt det kassettebånd, der skal optages på, i en af båndoptagerne.

Kontroller, at optagegarderingstappen på kassetten ikke er brækket af.

2 Tryk på DECK A eller DECK B, indtil "CAL" kommer frem i displayet.

3 Tryk på ▷ eller ◁ for at vælge den side af båndet, hvorpå der skal optages.

For at vælge	Tryk på
Forsiden	▷
Bagsiden	◁

4 Tryk på II PAUSE.

Den automatiske kalibreringsprocedure begynder (dvs. optagelse af testtoner, tilbagespoling og afspilning).

Under kalibreringen skifte båndtælleren fra 9 til 0.

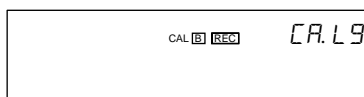

Når den automatiske kalibreringsprocedure er færdig, spoler båndet tilbage til den oprindelige position, båndtælleren returnerer til normal visning, og kassettedeket stopper.

fortsættes

Automatisk indstilling af formagnetiserings- og optageniveaukalibrering (fortsat)

5 Begynd den faktiske optagelse (se side 10).

Annullering af den automatiske kalibreringsfunktion

Tryk på **■** på den båndoptager, der anvendes.

Hvis "**A**" eller "**B**" blinker uafbrudt

Den automatiske kalibreringsprocedure er blevet afbrudt på grund af følgende:

- Båndet er slut. Skift båndretning eller spol båndet tilbage til en ny position, som muliggør optagelse af testtonen.
- Båndet har lidt skade eller båndhovederne er snavsede. Skift kassettebåndet ud med et nyt eller rengør og afmagnetiser båndhovederne (se side 21).

Opdatering af kalibreringsindstillingen

Hvis et kassettebånd sættes i og "**A** CAL" eller "CAL **B**" kommer frem i displayet, betyder det, at der eksisterer automatisk kalibreringsdata i den pågældende båndoptager i den type bånd (I, II eller IV). Vi anbefaler imidlertid, at du gentager den automatiske kalibreringsprocedure, hver gang der anvendes et nyt kassettebånd, da selv kassettebånd af samme type har forskellige egenskaber.

Husk, inden der kalibreres igen, at slukke "**A** CAL" eller "CAL **B**" ved at trykke på DECK A- eller DECK B-knappen. Begynd derefter fra trin 2 i afsnittet om den automatiske kalibreringsprocedure.

Automatisk indstilling af optageniveauet

— Auto-optageniveau

Funktionen for automatisk indstilling af optageniveau måler automatisk maksimalniveausignalet og justerer optageniveauet i overensstemmelse hermed. Denne funktion fungerer under almindelig optagelse, stafet-optagelse* eller samtidig optagelse* på en af båndoptagerne.

* Gælder kun TC-WE675

1 Følg trin 1 til og med 3 i afsnittet "Optagelse på et bånd" på side 10.

Kontroller, at optagegarderingstappen på kassetten ikke er brækket af.

2 Tryk på **● REC**.

AUTO-indikatoren blinker, og båndoptageren indstiller automatisk optageniveauet. AUTO-indikatoren lyser kontinuerligt, når optageniveauet er indstillet.

3 Tryk på **II PAUSE** eller **▷**.

Optagelsen begynder.

Annullering af funktionen for automatisk indstilling af optageniveau

Tryk på ARL eller drej REC LEVEL for at slukke AUTO-indikatoren. Hvis en af disse ting gøres under optagelse, vil optagelsen fortsætte, men med funktionen for automatisk indstilling af optageniveau koblet ud.

Standstopping af optagelsen

Tryk på **■**.

Et par tips

- Optageniveauet bør indstilles manuelt med REC LEVEL i de følgende tilfælde:
 - Optage niveauet kan ikke indstilles ordentligt på grund af kraftig støj i programkilden.
 - Programkilden er for lav og optageniveauet øges ikke.

Under en stille passage i lyd-kilden, som for eksempel klassisk musik, er det ikke sikkert, at optageniveauet øges i et stykke tid. Hvis en høj lydstyrke forventes senere på sporet, skal denne del afspilles først, så den rigtige indstilling kan udføres.

- Optageniveauet mindskes ikke i længere tid. Det er ikke sikkert, at funktionen for automatisk indstilling af optageniveau fungerer korrekt, hvis du forsøger at optage lyd fra en grafisk equalizer, som har ekstremt høje diskantsignaler.
- For at forhindre ændringer i optageniveauet, efter at optagelsen er begyndt, skal du trykke på ● REC under afspilning af afsnittet med det højeste lydniveau i den programkilde, der skal optages. Resultatet bliver en optagelse, der lyder mere naturligt.
- Hvis du spiller hele programkilden, efter at AUTO-indikatoren er holdt op med at blinke og er begyndt at lyse konstant, vil båndoptageren indstille optageniveauet for det afsnit af programkilden, som har det højeste signalniveau.
- Når du er færdig med at optage med brug af funktionen for automatisk optageniveau, vil AUTO-indikatoren fortsat lyse, og indstillingen af optageniveauet forbliver uændret. Gør et af følgende, hvis du vil annullere den gældende indstilling:
 - Tryk på ARL for at slukke AUTO-indikatoren
 - Drej REC LEVEL
 - Sluk for kassettedecket.

Ind- og udtoning

— Fader

Optageniveauet kan øges gradvist i begyndelsen af en optagelse (indtoning) eller mindskes gradvist i slutningen af en optagelse (udtoning).

Denne funktion er praktisk, for eksempel når båndet har nået slutningen og du vil undgå, at sporet slutter brat.

For at	Gør følgende:
Foretage indtoning	<ol style="list-style-type: none"> 1 Følg trin 1 til og med 4 i afsnittet "Optagelse på et bånd" på side 10. 2 Begynd afspilning af programkilderne og tryk på FADER på det punkt, hvor indtoningen skal begynde. Under indtoning vil AUTO-indikatoren blinke. Når indtoningen er færdig, vil AUTO-indikatoren begynde at lyse, hvis funktionen for automatisk indstilling af optageniveau er aktiveret, eller slukke, hvis funktionen for automatisk indstilling af optageniveau ikke er aktiveret.
Foretage udtoning	Tryk på FADER, mens optagelsen foregår, på det punkt hvor udtoningen skal begynde. Når udtoningen er færdig, begynder "REC" at blinke i displayet, hvorefter kassettedecket indstilles til pause.

Bemærk

Ind- og udtoning er ikke mulig, hvis REC LEVEL manuelt er indstillet til 0 (minimumstilling) (se side 11).

Overspilning af et bånd

Et bånd i båndoptager A kan overspilles til et bånd i båndoptager B ved almindelig eller høj hastighed.

1 Sæt et indspillet bånd i båndoptager A og et blankt bånd i båndoptager B.

Kontroller, at optagegarderingstapperne på kassetten i båndoptager B er intakte.

2 Vælg hvilken side (sider), der skal optages på.

For at optage på	Sæt DIRECTION MODE til
Den ene side	⇐
Begge sider	↔

Optagelsen på bagsiden af båndet i båndoptager B begynder uafhængigt af afspilningen i båndoptager A.

RELAY.

Optagelsen på bagsiden af båndet i båndoptager B begynder samtidigt med afspilningen af bagsiden af båndet i båndoptager A.

3 Vælg overspilningshastighed.

For at vælge	Tryk på HIGH/NORMAL
Almindelig hastighed	En gang
Høj hastighed	To gange

“HIGH” eller “NORM” kommer frem i displayet.

Kassettedecket indstilles til standby til overspilning.

4 Vælg den båndside, fra hvilken overspilningen skal begynde.

For at optage fra	Tryk på
Forsiden	▷
Bagsiden	◁

5 Tryk på **II PAUSE** på båndoptager B for at begynde overspilningen.

Standspilning af overspilningen

Under	Tryk på
Overspilning med almindelig hastighed	■ på båndoptager B
Overspilning med høj hastighed	■ på en af båndoptagerne.

Et par tips

- Under optagelse med høj hastighed vil kun ■ være operativ.
- Overspilning udføres automatisk med det samme optageniveau og den samme Dolby støjreduktion som den oprindelige i båndoptager A. Det er ikke nødvendigt at indstille optageniveauet eller vælge Dolby støjreduktion under overspilning. Hvis du imidlertid ønsker at medhøre lyden under overspilning med almindelig hastighed, skal DOLBY NR-vælgeren sættes i den stilling, der modsvarer båndet i båndoptager A (se side 7).
- Det er muligt at indstille tonehøjden for afspilningen i båndoptager A. Se side 7.

Bemærk

Hvis der er et TV-apparat i nærheden af kassettedecket, kan der forekomme støj under overspilning med høj hastighed. Sluk i dette tilfælde for TV-apparatet eller flyt det længere væk fra kassettedecket.

Overspilning af udelukkende bestemte båndafsnit

Dette kan kun udføres under overspilning med almindelig hastighed.

1 Tryk på ■ på båndoptager A ved det afsnit, der skal springes over.

Båndoptager B indstilles til optagepause.

2 Find det punkt, fra hvilket optagelsen skal fortsættes på båndoptager A, og stop derefter båndet.

3 Tryk på **III PAUSE** på båndoptager B for at fortsætte overspilningen.

Optagelse på begge båndoptagere i rækkefølge

— Stafet-optagelse

(gælder kun TC-WE675)

Det er muligt at lave en kontinuerlig optagelse, som begynder på et bånd i båndoptager A og slutter på et bånd i båndoptager B.

- 1 Sæt uinspillede kassettebånd i de to båndoptagere.
Kontroller, at optagegarderingstapperne på kassetterne er intakte.
- 2 Vælg Dolby støjreduktion (se side 10).
- 3 Sæt DIRECTION MODE i stilling RELAY.
- 4 Tryk på ● REC på båndoptager A.
Båndoptager A indstilles til optagepause.
- 5 Begynd afspilningen af programkilden.
- 6 Foretag om nødvendigt manuel indstilling af optageniveauet (se side 11).
- 7 Begynd optagelsen.

Optagelse fra	Tryk på
Forsiden	▷ på båndoptager A
Bagsiden	◁ på båndoptager B

Standstning af stafet-afspilning

Under	Tryk på
Optagelse på båndoptager A	■ på båndoptager A
Optagelse på båndoptager B	■ på båndoptager B

Bemærk

Kontroller, at ▷ på båndoptager B er kommet frem i displayet. Hvis dette ikke er tilfældet, skal der trykkes en gang på ▷ på båndoptager B. Ellers vil stafet-afspilningen stoppe, når bagsiden af båndet i båndoptager B er færdigspillet.

Optagelse af den samme kilde på begge båndoptagere

— Samtidig optagelse

(gælder kun TC-WE675)

Det er muligt samtidigt at optage den samme kilde på bånd i båndoptager A og B.

- 1 Sæt uindspillede kassettebånd i de to båndoptagere.
Kontroller, at optagegarderingstapperne på kassetterne er intakte.
- 2 Vælg Dolby støjreduktion (se side 10).
- 3 Vælg den side (sider), der skal optages på.

For at optage på	Sæt DIRECTION MODE til
Kun den ene side	⇔
Begge sider	↻
- 4 Tryk på A+B REC.
Begge båndoptagere indstilles til optagepause.
- 5 Begynd afspilningen af programkilden.
- 6 Foretag om nødvendigt manuel indstilling af optageniveauet (se side 11).
- 7 Vælg den side, fra hvilken optagelsen skal begynde, på begge båndoptagere.

Optagelse fra	Tryk på
Forsiden	▷
Bagsiden	◁

- 8 Tryk på ■ PAUSE på båndoptager B.
Samtidig optagelse begynder.

Standstning af samtidig optagelse

Tryk på ■ på begge båndoptagere.

Et tip

Under samtidig optagelse styrer ■ PAUSE og ○ REC MUTING på båndoptager B begge båndoptagere, men dette gælder ikke for ■ PAUSE og ○ REC MUTING på båndoptager A.

Howdan man laver sit eget program

— RMS-overspilning

(gælder kun TC-WE675)

Det er muligt at optage et RMS-program, som du selv har lavet (se "Howdan man laver sit eget program" på side 8). Denne funktion fungerer kun med almindelig hastighed.

1 Sæt et indspillet bånd i båndoptager A og et blankt bånd i båndoptager B.

Kontroller, at optagegarderingstapperne på kassetten i båndoptager B er intakte.

2 Programmer spor på båndoptager A (se trin 1 til og med 5 på side 8).

3 Tryk en gang på HIGH/NORMAL for at indstille kassetdebåndoptageren til standby til overspilning.

4 Vælg den side på båndet i båndoptager B, på hvilken der skal optages.

For at starte optagelsen	Tryk på
På forsiden	▷
På bagsiden	◁

5 Tryk på RMS/START eller ■ PAUSE på båndoptager B for at begynde RMS-overspilning.

Standstning af RMS-overspilning

Tryk på ■ på båndoptager B. RMS-programmet bevares, selv efter at RMS-overspilningen er stoppet.

Et par tips

- Der kan indsættes et blankt mellemrum på 4 sekunder eller mere på båndet i båndoptager B ved indtrykning af ○ REC MUTING efter trin 4. Se "Indsætning af et blankt mellemrum under optagelse (optage-muting)" på side 16.
- Et blankt mellemrum på 10 sekunder indsættes automatisk på båndet, når RMS-overspilningen påbegyndes, hvis:
 - der sættes et nyt kassetdebånd i båndoptager B.
 - båndet i båndoptager B er spolet helt tilbage til begyndelsen og er stoppet automatisk.

Indsætning af et blankt mellemrum under optagelse

— Optage-muting

Det er muligt at indsætte et blankt mellemrum på 4 sekunder mellem sporene. De blanke mellemrum gør det muligt senere at finde frem til begyndelsen af bestemte spor med brug af Multi-AMS funktionen (se side 8). Denne funktion kan også anvendes til at slette uønskede afsnit på et bånd.

1 Følg trin 1 til og med 5 i afsnittet "Optagelse på et bånd" på side 10.

Optagelsen begynder.

2 Tryk på ○ REC MUTING på det sted, hvor der skal indsættes et blankt mellemrum.

"REC" begynder at blinke i displayet, og der indspilles et blankt mellemrum på båndet.

Efter 4 sekunders forløb begynder ■ at lyse, og båndoptageren indstilles til optagepause.

3 Tryk på ■ PAUSE, når optagelsen skal fortsætte.

Et tip

Hvis et blankt mellemrum på mere end 4 sekunder ønskes indsat, skal ○ REC MUTING holdes inde så længe som ønsket. Efter 4 sekunders forløb begynder "REC" at blinke hurtigere.

Når ○ REC MUTING slippes, begynder ■ at lyse, og båndoptageren indstilles til optagepause.

Tryk på ■ PAUSE, når optagelsen skal fortsætte.

Anvendelse af CONTROL A1II kontrolsystemet

Dette kassetedeck er kompatibelt med CONTROL A1II kontrolsystemet.

CONTROL A1II systemet er lavet for at simplificere betjeningen af lydudstyr, som består af separate Sony-apparater. CONTROL A1II tilslutninger tilvejebringer en transmissionvej for styresignaler, som muliggør automatisk operation og styrefinesser, som sædvanligvis forbindes med integrerede systemer.

For tiden giver CONTROL A1II tilslutninger mellem et Sony MD-deck, en CD-afspiller, en forstærker (receiver) og et kassetedeck automatisk funktionsvalg og synkroniseret optagelse.

I fremtiden vil CONTROL A1II tilslutningen fungere som en multifunktionsbus, som muliggør styring af forskellige funktioner for hvert apparat.

Bemærk

CONTROL A1II kontrolsystemet er lavet til at opretholde fremtidig kompatibilitet, i takt med at kontrolsystemet opgraderes til at klare nye funktioner. Dog vil ældre apparater i dette tilfælde ikke være kompatible med de nye funktioner.

Kompabilitet med CONTROL A1II og CONTROL A1

CONTROL A1 kontrolsystemet er blevet opdateret til CONTROL A1II, som er standardsystemet i Sony 300-disc CD-skifteren og andre nyere Sony-apparater. Apparater med CONTROL A1-jackstik er kompatible med apparater med CONTROL A1II og kan tilsluttes indbyrdes. Stort set vil de fleste af de funktioner, som er disponible med CONTROL A1 kontrolsystemet være indeholdt i CONTROL A1II kontrolsystemet. Hvis man imidlertid udfører tilslutninger mellem apparater med CONTROL A1-jackstik og apparater med CONTROL A1II-jackstik, kan det antal funktioner, der kan styres, være begrænset, afhængigt af apparatet. Vi henviser til betjeningsvejledningerne for de enkelte apparater angående mere detaljeret information.

fortsættes

Anvendelse af CONTROL A1II kontrolsystemet (fortsættes)

Tilslutning af CONTROL A1II kontrolsystemet

Tilslut monofoniske (2P) ministik-kabler i serier til CONTROL A1II-jackstik på bagsiden af hvert apparat. Det er muligt at tilslutte op til ti CONTROL A1II-kompatible apparater i en hvilken som helst rækkefølge. Det er dog kun muligt at tilslutte et apparat af hver type (f.ex. 1 CD-afspiller, 1 MD-deck, 1 kassete-deck og 1 receiver). (Der kan dog være mulighed for at tilslutte mere end en CD-afspiller eller et MD-deck, afhængigt af modellen. Vi henviser til de respektive apparaters betjeningsvejledninger angående detaljer.)

Eksempel

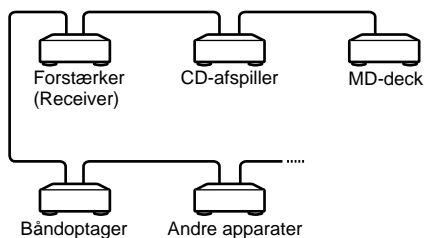

I CONTROL A1II-kontrolsystemet går signalerne i begge retninger, så der er ingen adskillelse af IN- og OUT-jackstikkene. Hvis et apparat har mere end et CONTROL A1II-jackstik, kan de begge anvendes, eller der kan tilsluttes forskellige apparater til hvert jackstik.

Om tilslutningskablet

Hvis et CONTROL A1II-kompatibelt apparat ikke har noget tilslutningskabel, skal der anvendes et monofonisk (2P) ministik-kabel, som er kortere end 2,2 m og uden modstand (som for eksempel Sony RK-G69HG).

Synkro-optagelse med en CD-afspiller

Ved at trykke SYNCHRO ind, kan man udføre synkroniseret optagelse på båndoptageren med en Sony CD-afspiller, som er tilsluttet CONTROL A1II-jackstikket via et CONTROL A1II-kabel.

- 1 Sæt kildevælgeren på forstærkeren i CD-afspiller-stilling.
- 2 Sæt en CD i CD-afspilleren.
- 3 Vælg afspilningsmåde (CONTINUE, SHUFFLE eller PROGRAM) for CD-afspilleren.
- 4 Sæt et kassettebånd i båndoptager B.
- 5 Vælg den side (sider), der skal optages på.

Optagelse på	Sæt DIRECTION MODE til
Kun den ene side	⇌
Begge sider	↻ eller RELAY

- 6 Vælg den side, fra hvilken optagelsen skal begynde, på båndoptager B.

Optagelse fra	Tryk på
Forsiden	▶
Bagsiden	◀

- 7 Tryk på SYNCHRO.

Standstning af CD-synkroniseret optagelse

Tryk på ■ på båndoptager B eller på CD-afspilleren.

Et par tips

- Hvis indikatoren på SYNCHRO slukker efter at have blinket hurtigt, kan der ikke optages på båndet, fordi optagegarderingstappen (-tapperne) på kassetten er fjernet.
- Spor på en CD har forskellig længde. CD'er med klassisk musik og lignende har ofte spor, som er længere end optagetiden for en enkelt side på kassettebåndet. Optag i et sådant tilfælde båndet manuelt.
- Et isat bånd, som endnu ikke er blevet afspillet eller optaget, regnes af båndoptageren for et nyt bånd, selv hvis det aktuelle sted er midt på båndet. Båndoptageren spoler båndet i 10 sekunder, inden CD-synkroniseret optagelse begynder for at komme forbi den del, der svarer til indløbsdelen. For at påbegynde CD-synkroniseret optagelse uden denne forsinkelse på 10 sekunder, skal man afspille eller optage båndet i cirka 10 sekunder, inden proceduren for CD-synkroniseret optagelse begynder.
- Hvis båndet slutter under CD-synkroniseret optagelse på forsiden af båndet (▷ lyser) og DIRECTION MODE sættes i stilling ⇄ eller RELAY, vil optagelsen af sporet straks slutte og båndtransportretningen skifte, hvorefter optagelsen begynder igen fra begyndelsen af sporet. Hvis båndet slutter på bagsiden af båndet (◁ lyser), vil CD-synkroniseret optagelse stoppe, og CD-afspilleren stopper.

Bemærk

- For at forhindre afbrydelse af optageprocessen, må man ikke trykke på nogen betjeningsknapper på CD-afspilleren under CD-synkroniseret optagelse.
- Visse betjeningsknapper på kassettedecket er inoperative under CD-synkroniseret optagelse.

Automatisk funktionsvalg

Når CONTROL AIII-kompatible Sony-apparater tilsluttes med brug af CONTROL AIII-kabler (medfølger ikke), vil funktionsvælgeren på forstærkeren (eller receiveren) automatisk skifte til den rigtige indgang, når afspilningsknappen på et af de tilsluttede apparater trykkes ind.

(Hvis for eksempel ▷ (afspilningsknappen) på kassettedecket trykkes ind, mens CD'en spilles, vil funktionsvælgeren på forstærkeren skifte fra CD til TAPE.)

Bemærk

- Denne funktion fungerer kun, når apparaterne er tilsluttet forstærker- (eller receiver-) indgangnene i overensstemmelse med navnene på funktionsknapperne. Visse receivere gør det muligt at ændre navnene på funktionsknapperne. Angående dette henviser vi til receiverens betjeningsvejledning.
- Anvend ikke nogen andre apparater end optagekildeapparatet under optagelse, da dette vil aktivere det automatiske funktionsvalg.

Forsigtighedsregler

Om sikkerheden

- Skil ikke apparatet ad - det kan give elektrisk stød. Overlad alt reparationsarbejde til en kvalificeret fagmand.
- Hvis et fremmedlegeme eller væske skulle komme ind i apparatet, skal dette tages ud af forbindelse og undersøges af en fagmand, inden det tages i brug igen.

Om strømforsyningen

- Kontroller, at kassettedeckets driftsspænding er identisk med den lokale spænding, inden kassettedecket tages i brug. Driftsspændingen er angivet på navnepladen på bagsiden af kassettedecket.
- Netspændingen til dette apparat er ikke afbrudt, så længe netledningen sidder i en stikkontakt, som er tændt, også selv om der er slukket på apparatets netafbryder.
- Tag kassettedeckets netledning ud af stikkontakten i væggen, hvis kassettedecket ikke skal anvendes i længere tid. Tag fat i stikket, når du tager netledningen ud af forbindelse. Træk aldrig i selve ledningen.
- Netledningen må kun udskiftes af en kvalificeret fagmand.

Om brugen

- På grund af tilstedeværelsen af en sikkerhedsmekanisme vil funktionsknapperne ikke virke, hvis kassetteholderen ikke er helt lukket, hvis der ikke er en kassette i kassetteholderen, eller hvis en kassette er sat i kassetteholderen på ukorrekt vis.
- Husk at stoppe båndet, før du slukker for kassettedecket, da båndet ellers kan lide skade.

Om placeringen

- Anbring kassettedecket på et sted med tilstrækkelig ventilation for at forhindre overophedning af dets indre.
- Anbring ikke kassettedecket:
 - på et blødt underlag som for eksempel et tæppe, der kan blokere ventilationshullerne på undersiden af apparatet.
 - i nærheden af varmekilder.
 - på et sted med direkte sol.
 - i en hældende stilling.
 - på et sted med meget støv og/eller vibrationer.

Om rengøring af kassettedecket

Rengør kabiner, panel og kontroller med en blød klud, der er let fugtet med et mildt rengøringsmiddel. Anvend aldrig ridsende svampe, skurepulver eller opløsningsmidler som for eksempel alkohol eller rensbenzin.

Henvend dig gerne til nærmeste Sony forhandler, hvis du har nogen spørgsmål om eller problemer med dit kassettedeck.

Vedrørende kassettebånd

Beskyttelse af en optagelse på side A eller B

Bræk den respektive tap af.

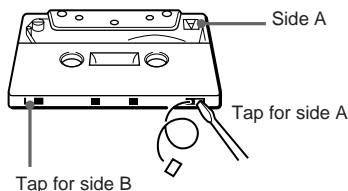

Optagelse på et bånd, hvis tap er fjernet

Dæk det respektive taphul med selvklæbende tape.

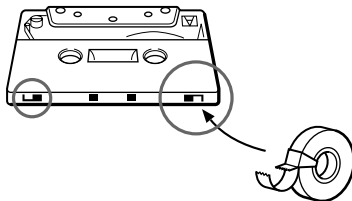

Rengøring af hovederne og båndbanen

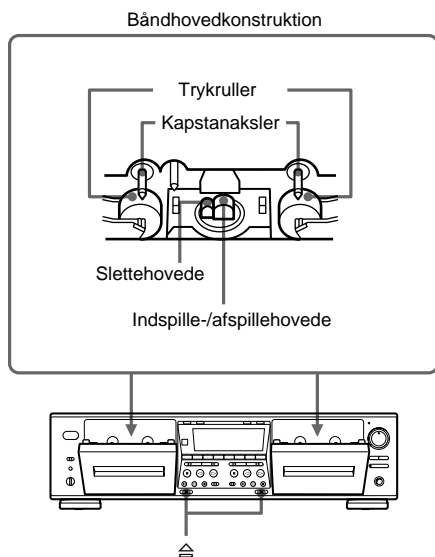

Rengør hoveder og båndbane i kassettedecket efter hver 10 timers brug for at forhindre:

- dårlig lyd
- reducere af lydstyrken
- for meget wow og flutter
- lydudfald
- ufuldstændig sletning
- forringelse af optagefunktionen

Vi anbefaler, at hovederne og båndbanen rengøres før hver optagelse for at sikre en bedre optagelse.

- 1 **Åbn kassettholderen ved at trykke på** .
- 2 **Sluk for kassettedecket og tør hovederne, trykrullerne og kapstanakserne af med en vatpind, som er let fugtet med alkohol eller en almindelig rensesvæske til kassettedeck (kan fås i handelen).**

Afmagnetisering af hovederne

Efter 20 til 30 timers brug, eller hvis der forekommer båndsus og/eller diskanttab, skal hovederne afmagnetiseres med en kassettedeck-defluxer (fås i handelen). Vi henviser til brugsanvisningen for defluxeren.

Fejlfinding

Anvend denne fejlfindingsoversigt til at løse eventuelle problemer, der måtte være opstået under anvendelse af kassettedecket. Henvend dig gerne til nærmeste Sony forhandler, hvis problemet ikke kan løses.

Funktionsknapperne virker ikke.

- Der er lige tændt for kassettedecket og det fungerer ikke i cirka 3 sekunder. Vent til **II** holder op med at blinke.
- Kontroller, at kassetten er sat korrekt i og at kassettheolderen er helt lukket.

Kassettedecket kan hverken optage eller afspille.

- Der er ikke noget kassettebånd i kassettheolderen.
- Båndet har nået slutningen.
- Båndet er slapt. Stram det op.
- Optagegarderingstappen er brækket af kassetten (se side 20).
- Sørg for, at forstærkeren er korrekt indstillet.
- Kontroller, at kassettedeckets tilslutninger er korrekte.
- Hovederne og båndbanen er snavsede. Rengør dem (se side 21).
- Indspille-/afspillehovedet er magnetiseret. Afmagnetiser det (se side 21).

Der er meget wow, flutter eller lydudfald.

- Kapstanakslerne og trykrullerne er snavsede. Rengør dem (se side 21).

Der er nedsat lydstyrke, lydudfald eller dårlig gengivelse af de høje frekvenser./Sletning af båndet er ufuldstændig./Der er øget støj.

- Indspille-/afspillehovedet eller slettehovedet og båndbanen er snavsede. Rengør dem (se side 21).
- Indspille-/afspillehovedet eller slettehovedet er magnetiseret. Afmagnetiser dem (se side 21).

Der er brum eller støj.

- Kassettedecket står i nærheden af et fjernsyn eller en videobåndoptager. Flyt kassettedecket væk fra fjernsynet eller videobåndoptageren.
- Kassettedecket står ovenpå eller under forstærkeren. Flyt kassettedecket væk fra forstærkeren.

Båndet stopper, inden det er spolet helt tilbage.

- Båndet er slapt. Stram det op.
- Hvis "M" vises i displayet, trykkes gentagne gange på MEMORY, indtil "M" er forsvundet.
- Kassetten er skæv. Brug en anden kassette.

Multi-AMS funktionen virker ikke ordentligt.

- Et af sporene indeholder en lang pause, en passage med lave frekvenser eller meget lav lydstyrke eller en gradvis øgning eller mindskning af lydstyrken.
- Mellemrummet inden et spor er kortere end 4 sekunder. Indsæt et blankt mellemrum på 4 sekunder med **○ REC MUTING**.
- Signalstyrken fra den venstre og højre kanal er meget forskellig.
- Der er støj i mellemrummet inden sporet.
- Der er trykket på **▶▶** (eller **◀◀**) lige inden begyndelsen af det næste spor eller lige efter begyndelsen af det aktuelle spor.

Dolby støjreduktionsfunktionen virker ikke ordentligt under afspilning.

- Tonehøjdereguleringsfunktionen er aktiveret, og lydets frekvenskarakteristik ændres. Tryk på PITCH CONTROL igen for at koble funktionen ud.

Der er kraftig båndtransport-støj under frem- eller tilbagespoling.

- Denne støj frembringes af kassetten og ikke af et mekanisk problem.

Specifikationer

System

Spoletid	Ca. 100 sek. (med Sony C-60 kassette)
Signal/støj forhold (ved spidsniveau og vejet med Dolby støjreduktion koblet ud)	55 dB med Sony TYPE I kassette 57 dB med Sony TYPE II kassette 58 dB med Sony TYPE IV kassette
Signal/støj forbedring	Med Dolby B støjreduktion koblet ind: Ca. 5 dB ved 1 kHz, 10 dB ved 5 kHz Med Dolby C støjreduktion koblet ind: Ca. 15 dB ved 500 Hz, 20 dB ved 1 kHz
Harmonisk forvrængning	0,4% (med Sony TYPE I kassette), 160 nWb/m 315 Hz, 3. harmonisk forvrængning. 1,8% (med Sony TYPE IV kassette), 250 nWb/m 315 Hz, 3. harmonisk forvrængning.
Frekvensgang (Dolby støjreduktion koblet ud)	30 – 16.000 Hz (± 3 dB, IEC), 20 – 17.000 Hz (± 6 db), med Sony TYPE I kassette 30 – 17.000 Hz (± 3 dB, IEC), 20 – 18.000 Hz (± 6 dB, med Sony TYPE II kassette 30 – 19.000 Hz (± 3 dB, IEC), 20 – 20.000 Hz (± 6 dB), 30 – 13.000 Hz (± 3 dB, -4 db optagelse), med Sony TYPE IV kassette
Wow og flutter TC-WE675:	$\pm 0,13\%$ W. Peak (IEC) 0,1% W. RMS (NAB)
TC-WE475:	$\pm 0,2\%$ W. Peak (DIN) $\pm 0,15\%$ W. Peak (IEC) 0,1% W. RMS (NAB) $\pm 0,2\%$ W. Peak (DIN)
Variabelt tonehøjdeområde	Ca. -30 til $+30\%$

Indgange

Linieindgange (phono-jackstik)	Følsomhed 0,16 V, indgangsimpedans 47 kiloohm
--------------------------------	---

Udgange

Linieudgange (phono-jackstik)	nominel udgangseffekt 0,5 V ved en belastningsimpedans på 47 kiloohm, belastningsimpedans over 10 kiloohm
Hovedtelefoner (stereohovedtelefon-jackstik)	udgangsniveau 0,25 mW ved en belastningsimpedans på 32 ohm

Generelt

Strømforsyning	Modeller til USA og Canada: 120 V, 60 Hz
Modeller til Europa:	230 V AC, 50/60 Hz
Modeller til Australien:	240 V AC, 50/60 Hz
Andre modeller:	120/220/230 – 240 V AC, 50/60 Hz
Effektforbrug	Justerbar med spændingsvælger
TC-WE675:	22 watt
TC-WE475:	18 watt
Mål (b/h/d)	Ca. 430 \times 120 \times 300 mm
Vægt	4,2 kg

Medfølgende tilbehør

Lydkabler (2)
Control A1II kabel (1)*
* Leveres kun med modellen til Canada

Tilbehør, der kan købes separat

Fjernbetjening RM-J910
Kontakt nærmeste Sony forhandler angående yderligere information om, hvor fjernbetjeningen kan fås.

Vi forbeholder os ret til at ændre design og specifikationer uden varsel.

Varoitus

Tulipalo- ja sähköiskuvaaran välttämiseksi laitetta ei saa jättää alttiiksi sateelle tai kosteudelle.

Älä peitä laitteen ilma-aukkoja sanomalehdillä, pöytäliinoilla, verhoilla tms. estääksesi tulipalon. Älä sijoita palavia kynttilöitä laitteen päälle.

Älä aseta nestettä sisältäviä esineitä, kuten maljakoita, laitteen päälle tulipalo- ja sähköiskuvaaran vuoksi.

Älä sijoita laitetta ahtaaseen paikkaan, kuten kirjahyllyyn tai umpinaiseen kaappiin.

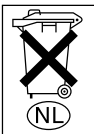

Älä laita paristoa talousjätteiden sekaan. Hävitä se ongelmajätteenä.

Tästä käyttöohjeesta

Tämä käyttöohje on tarkoitettu malleille TC-WE675 ja WE475. Tarkasta kasettidekin takaseinässä oleva mallinumero. Käyttöohjeiden kuvissa on malli TC-WE675. Käytössä esiintyvät erot on merkitty selvästi tekstiin, esimerkiksi “vain TC-WE675”.

Sisältö

Osien tunnistus

Päälaite 4

Aloittaminen

Järjestelmän liittäminen 6

Nauhan soitto

Nauhan soitto 7

Raidan etsiminen

— Multi-AMS/automaattinen soitto/
muistisoitto 8

Oman ohjelman tekeminen

— RMS-soitto
(vain TC-WE675) 8

Äänittäminen nauhalle

Äänittäminen nauhalle 10

Esimagnetoinnin ja äänitystason automaattinen kalibrointi

(vain TC-WE675) 11

Äänitystason säätäminen automaattisesti

— Automaattinen äänitystason
säätö 12

Alku- ja loppuhäivytyt

— Häivytyt 13

Nauhan kopiointi 14

Äänitys kummallakin dekillä perätysten

— Perättäinen äänitys
(vain TC-WE675) 15

Samanaikainen äänittäminen kummallakin dekillä

— Samanaikainen äänitys
(vain TC-WE675) 15

Oman ohjelman äänittäminen

— RMS-kopiointi
(vain TV-WE675) 16

Äänittämättömän tauon sisällyttäminen äänityksen aikana

— Äänitysvaimennus 16

CONTROL A1II-säätöjärjestelmän

käyttö 17

Lisätietoja

Huomautuksia 20

Vianetsintä 22

Tekniset tiedot 23

FI

Osat on järjestetty aakkoselliseen järjestykseen.

Katso tarkemmat tiedot sulkuihin () merkityiltä sivuilta.

Päälaite

TC-WE675

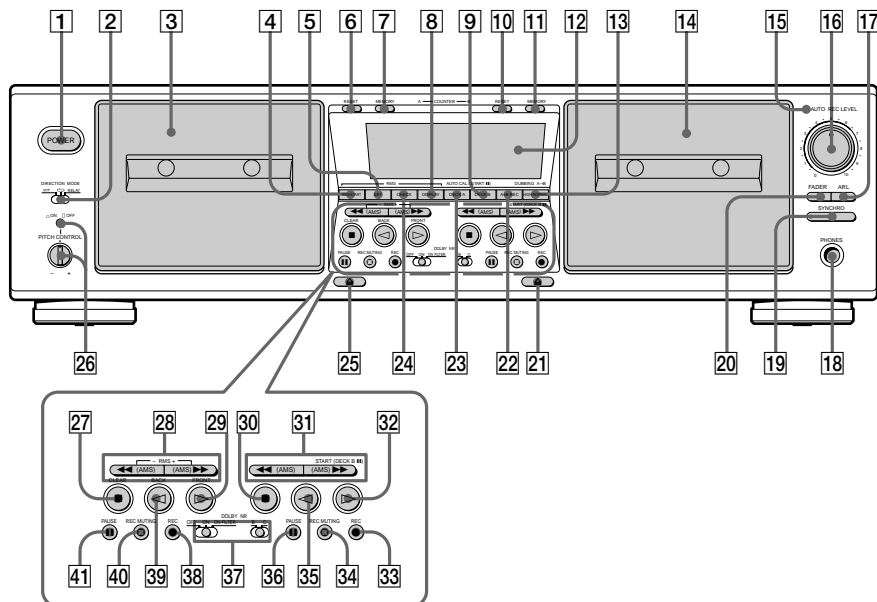

- A + B REC **22** (15)
- ARL **17** (12)
- AUTO-merkkivalo **15** (10, 12)
- CHECK **24** (9)
- DECK A **23** (11)
- DECK B **9** (11)
- Dekki A **3** (7, 20)
- Dekki B **14** (10, 20)
- DIRECTION MODE **2** (7, 10)
- DISPLAY **8** (9)
- DOLBY NR **37** (7, 10)
- FADER **20** (13)
- HIGH/NORMAL **13** (14)
- MEMORY (dekissä A) **7** (8)
- MEMORY (dekissä B) **11** (8)
- Näyttö **12**
- PHONES-liitin **18**
- PITCH CONTROL **26** (7)
- POWER **1** (7, 10)
- REC LEVEL **16** (11, 12)

- RESET (dekissä A) **6** (8)
- RESET (dekissä B) **10** (8)
- RMS/START **4** (8, 16)
- SET **5** (9)
- SYNCHRO **19** (18)

Painikkeiden kuvaus

- ⊕ (dekin B kasetinpoisto) **21** (7, 10, 21)
- ⊕ (dekin A kasetinpoisto) **25** (7, 10, 21)
- (dekin A pysäytys)/CLEAR **27** (7, 9, 10, 12)
- ▶▶ (eteenpäin siirtyminen)/AMS/RMS +/◀◀ (taaksepäin siirtyminen)/AMS/RMS - (dekissä A) **28** (7, 8)
- ▷ (dekin A toisto)/FRONT **29** (7, 8, 10, 11)
- (dekin B pysäytys) **30** (7, 10, 12)

- ▶▶ (eteenpäin siirtyminen)/AMS/◀◀ (taaksepäin siirtyminen)/AMS (dekissä B) **31** (7, 8)
- ▷ (dekin B toisto) **32** (7, 10, 11)
- REC (dekissä B) **33** (10)
- REC MUTING (dekissä B) **34** (16)
- ◁ (taaksepäin toisto dekillä B) **35** (7, 10, 11)
- || PAUSE (dekissä B) **36** (7, 10, 11)
- REC (dekissä A) **38** (10)
- ◁ (taaksepäin toisto dekillä A)/BACK **39** (7, 8, 10, 11)
- REC MUTING (dekissä A) **40** (16)
- || PAUSE (dekissä A) **41** (7, 10, 11)

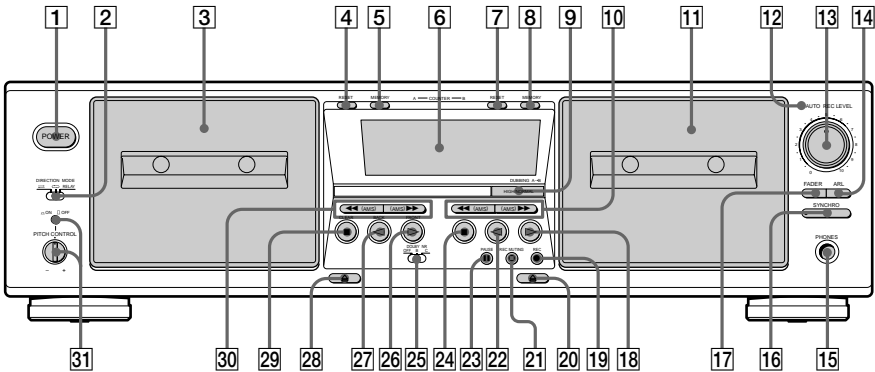

ARL **14** (12)
 AUTO-merkkivalo **12** (10, 12)
 Dekki A **3** (7, 20)
 Dekki B **11** (10, 20)
 DIRECTION MODE **2** (7, 10)
 DOLBY NR **25** (7, 10)
 FADER **17** (13)
 HIGH/NORMAL **9** (14)
 MEMORY (dekissä A) **5** (8)
 MEMORY (dekissä B) **8** (8)
 Näyttö **6**

PHONES-liitin **15**
 PITCH CONTROL **31** (7)
 POWER **1** (7, 10)
 REC LEVEL **13** (11, 12)
 RESET (dekissä A) **4** (8)
 RESET (dekissä B) **7** (8)
 SYNCHRO **16** (18)

Painikkeiden kuvaus

- ▶▶ (eteenpäin siirtyminen)/AMS/
- ◀◀ (taaksepäin siirtyminen)/AMS (dekissä B) **10** (7, 8)
- ▷ (dekin B toisto) **18** (7, 10)
- REC (dekissä B) **19** (10)
- ⊕ (dekin B kasetinpoisto) **20** (7, 10, 21)
- REC MUTING (dekissä B) **21** (16)
- ◁ (taaksepäin toisto dekillä B) **22** (7, 10)
- ▬ PAUSE (dekissä B) **23** (7)
- (dekin B pysäytys) **24** (7, 10)
- ▷ (dekin A toisto) **26** (7)
- ◁ (taaksepäin toisto dekillä A) **27** (7)
- ⊕ (dekin A kasetinpoisto) **28** (7)
- (dekin A pysäytys) **29** (7)
- ▶▶ (eteenpäin siirtyminen)/AMS/
- ◀◀ (taaksepäin siirtyminen)/AMS (dekissä A) **30** (7, 8)

Järjestelmän liittäminen

Tässä luvussa kuvataan kasettidekin liittäminen vahvistimeen tai CD-soittimeen, jossa on CONTROL A1II-liittimet. Katkaise virta kaikista laitteista ennen liitäntöjen tekemistä.

Liitännät

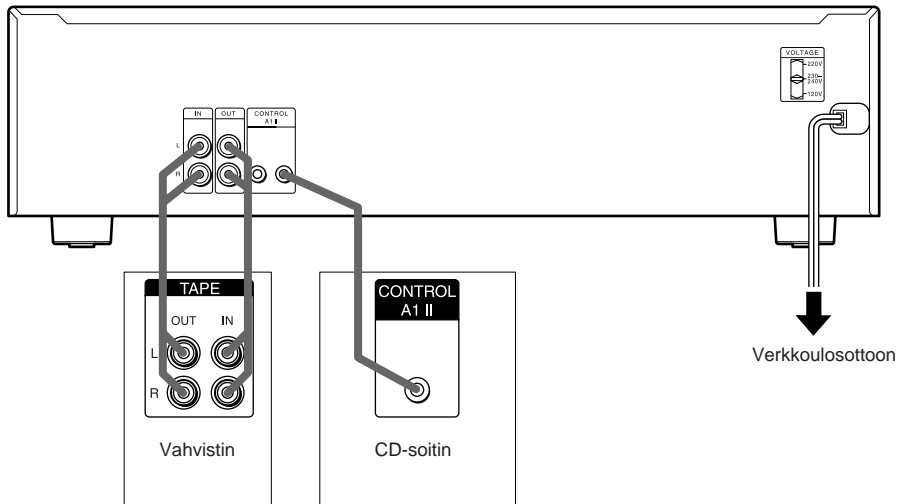

Kasettidekin liittäminen vahvistimeen

Liitä vahvistin liittimiin IN/OUT varusteisiin kuuluvilla äänen liitäntäjohtoilla.

Kun liität äänen liitäntäjohtoa, sovita eri väreillä merkityt johdot oikeisiin liittimiin laitteissa: punainen (oikea) punaiseen ja valkoinen (vasen) valkoiseen. Liitä pistokkeet lujasti, jotta huminaa ja kohinaa ei pääse syntymään.

Kasettidekin liittäminen CD-soittimeen, jossa on CONTROL A1II-liittimet

Katso tarkemmat tiedot luvusta "CONTROL A1II-säätöjärjestelmän käyttö" sivulta 17.

Jännitteenvälitsimen säätö (vain malleissa, joissa on jännitteenvälitsin)

Varmista, että kasettidekin takaseinässä oleva jännitteenvälitsin on paikallista verkkojännitettä vastaavassa asennossa. Ellei näin ole, aseta se oikeaan asentoon ruuvimeisselillä ennen verkkojohdon liittämistä vaihtovirtaulosottöön.

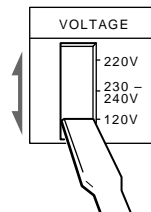

Verkkojohdon liittäminen

Liitä vaihtovirtajohto vaihtovirtaulosottöön.

Huomautus

Asenna tämä järjestelmä siten, että virtajohto on helppo irrottaa pistorasiasta ongelmatilanteessa.

Nauhan soitto

- 1 **Kytke virta vahvistimeen ja valitse asennoksi kasettidekki.**
- 2 **Paina painiketta POWER, avaa kasetinpidin painamalla painike ☰ kokonaan alas ja aseta kasetti paikalleen.**

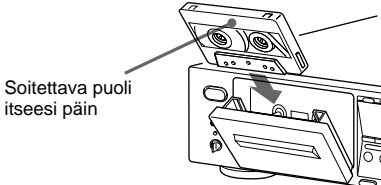

- 3 **Säädä suuntamuoto DIRECTION MODE.**

Kun haluat toistaa	Aseta asentoon
Vain yhden puolen	↔
Kummankin puolen jatkuvasti ¹⁾	↻
Kummallakin dekillä peräysten ¹⁾	RELAY

¹⁾ Dekki pysähtyy automaattisesti toistettuaan viisi kertaa.

- 4 **Paina painiketta ▷.**

Dekki aloittaa toiston. Säädä äänenvoimakkuus vahvistimella.

Älä paina painiketta POWER tai ☰ kasettidekin toimiessa. Jos näin tehdään, nauha saattaa tarttua kiinni mekanismiin.

Kun haluat	Paina
Pysäyttää toiston	■
Aloittaa toiston kääntöpuolelta	◁
Kytkeä tauon	▬ PAUSE. Toistoa jatketaan painamalla painiketta uudelleen.
Kelata nopeasti eteen tai taakse	▶▶ tai ◀◀ dekin ollessa pysäytetty
Ottaa kasetin pois	☰ kun soitto on pysäytetty

Vihjeitä

- Käynnistä äänenkorkeussäätö painamalla säädintä PITCH CONTROL ja suurena äänenkorkeutta kääntämällä säädintä myötäpäivään ja pienennä sitä kääntämällä säädintä vastapäivään. Äänenkorkeus voidaan säätää dekin A toiston tai tavallisella nopeudella tapahtuvan kopioinnin aikana (mutta ei RMS-toiston ²⁾ tai RMS-kopioinnin ²⁾ aikana).
²⁾ Vain TC-WE675
- Kun toistat Dolby ³⁾ -kohinanvaimennuksella äänitettyä nauhaa, aseta painike DOLBY NR asentoon ON (vain TC-WE675) ja valitse se asento, jolla nauha on äänitetty—B tai C.
³⁾ “Dolby”, “HXPro” ja kaksois-D-symboli ovat Dolby Laboratories tavaramerkkejä.

Raidan etsiminen

— Multi-AMS/automaattinen soitto/muistisoitto

On mahdollista etsiä seuraavat/edelliset raidat 30 raidan alalta (Multi-AMS: automaattinen musiikin tunnistin) tai nauhan alku nopeasti (automaattinen soitto). On myös mahdollista paikallistaa jokin tietty paikka mistä kohtaa tahansa nauhalta (muistisoitto).

Huomautus

Tarkasta käyttämäsi dekin suunnan merkkivalo. Kun paikallistaa raitaa kääntöpuolelta (kun ◁ palaa), paina suluissa näkyvää painiketta (painikkeita).

Kun haluat paikallistaa Paina

Seuraavan raidan tai sitä seuraavana olevien raitojen alun (Multi-AMS) ►► (tai ◄◄) niin monta kertaa kuin halutaan toiston aikana. Esimerkiksi kun halutaan etsiä 2 kappaletta eteenpäin, paina kaksi kertaa.

Parhaillaan soivan raidan alun (Multi-AMS) ◄◄ (tai ►►) kerran toiston aikana.

Edellisten raitojen alut (Multi-AMS) ◄◄ (tai ►►) niin monta kertaa kuin halutaan toiston aikana. Esimerkiksi kun halutaan etsiä 2 raitaa takaapäin, paina kolme kertaa.

Nauhan alun (automaattinen soitto) MEMORY toistuvasti, kunnes "M" katoaa näytöstä. Paina sitten painiketta ◄◄ (tai ►►) samalla, kun pidät painikkeen ▷ (tai ◁) painettuna.

Tietyn kohdan raidalta (muistisoitto) MEMORY toistuvasti, kunnes "M" tulee näkyviin näyttöön. Etsi haluttu kohta ja paina sitten painiketta RESET nauhalaskurin nollaamiseksi ja kohdan merkitsemiseksi muistiin. Kun haluat etsiä muistiin merkityn kohdan ja aloittaa toiston, paina painiketta ◄◄ (tai ►►) samalla, kun pidät painikkeen ▷ (tai ◁) painettuna. (Pysäytä lukemaan "0000" painamalla painiketta ◄◄ (tai ►►).)

Huomautuksia

- Multi-AMS toiminto ei toimi oikein, jos:
 - raitojen väliset äänittämättömät tauot ovat alle 4 sekunnin pituiset.
 - raidalla on hyvin matalataajuinen tai hiljainen kohta.
 - vasemman ja oikean kanavan signaalivoimakkuus on hyvin erilainen.
- Multi-AMS toiminto ei toimi, jos toinen dekki toistaa, äänittää (kopiointia lukuunottamatta) tai on tauolla.
- Vaikka DIRECTION MODE on asetettu asentoon ◄►, dekki pysähtyy, kun parhaillaan soiva puoli loppuu Multi-AMS toiminnon aikana.
- Nauhalaskurit nollautuvat lukemaan "0000", kun kasettidekistä katkaistaan virta.

Oman ohjelman tekeminen

— RMS-soitto

(vain TC-WE675)

Kun teet ohjelman, voit toistaa raitoja dekillä A haluamassasi järjestyksessä. Musiikin hajautunnistustoiminnon (RMS) avulla on mahdollista ohjelmoida jopa 28 raitaa raidoista 1-14 nauhan kummaltakin puolelta.

1 Paina painiketta RMS/START.

"RMS" ja vilkkuva kohdistin tulevat näkyviin näyttöön.

2 Valitse painiketta ◁ (BACK) tai ▷ (FRONT) painamalla nauhapuoli.

◁ tai ▷ tulee näkyviin näyttöön.

3 Paina painiketta ◄◄ tai ►► toistuvasti, kunnes haluttu raitanumero tulee näkyviin näyttöön.

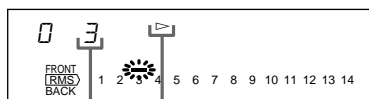

Raitanumero

4 Tallenna valinta muistiin painamalla painiketta SET.

Jos haluat ohjelmoida saman raidan uudelleen, paina painiketta SET vielä kerran.



5 Ohjelmoi muut raidat toistamalla vaiheita 2-4.

Jos "FULL" tulee näkyviin näyttöön Tämä tarkoittaa, että on jo ohjelmoitu 28 raitaa eikä raitoja voi enää ohjelmoida.

6 Aloita RMS-soitto painamalla painiketta RMS/START.

Huipputasomittari tulee näkyviin näyttöön.

RMS-soiton pysäyttämisen

Paina painiketta ■ (CLEAR) kerran. RMS-ohjelma pysyy yhä muistissa. RMS-toistoa jatketaan painamalla painiketta RMS/START.

RMS-soiton peruuttaminen

Paina painiketta ■ (CLEAR) toistuvasti, kunnes huipputasomittari tulee näkyviin näyttöön tai ota pois dekin A kasetti. Kun RMS-soitto peruutetaan, RMS-ohjelma pyyhkiytyy automaattisesti pois.

RMS ja huipputasomittarin näytön vuorottelu

Paina painiketta DISPLAY.

Vihje

Kun haluat soittaa ohjelman uudelleen RMS-soiton loputtua, paina painiketta RMS/START.

Huomautuksia

- RMS-toiston aikana on mahdollista käyttää vain dekin A toimintoja CHECK, DISPLAY ja ■ ja dekin B toimintoja ■, ◀ ja ▶.
- RMS-toiminto ei toimi oikein, jos raitojen väliset äänittämättömät kohdat ovat lyhyet.
- Jos raitojen välissä on pitkä äänittämätön kohta, dekki kelaat tyhjän osan ohi.
- Jos ohjelmassa on sellaisen raidan numero, jota nauhalla ei ole, dekki ohittaa kyseisen numeron RMS-soiton aikana.

Ohjelman raitajärjestyksen tarkastus

Paina painiketta CHECK.

Joka kerta, kun tätä painiketta painetaan, näyttö näyttää raitanumerot ohjelmoitussa järjestyksessä. Ohjelman viimeisen raidan jälkeen näkyviin tulee "End".

Raitojen lisääminen ohjelman loppuun

Paina painiketta ■ (CLEAR) kerran ja suorita vaiheet 2-5 luvusta "Oman ohjelman tekeminen (RMS-soitto)" sivulta 8.

Huomautus

Kysy lähimmältä Sony-edustajalta tiedot RMS-ominaisuudella varustetuista Sony stereovastaanottimen kauko-ohjaimista.

Äänittäminen nauhalle

- 1 Kytke virta vahvistimeen ja soita ohjelmälähdettä, jota halutaan äänittää.
- 2 Paina painiketta **POWER**, avaa kasetinpidin painamalla painike ☰ kokonaan alas ja aseta sitten kasetti paikalleen.¹⁾

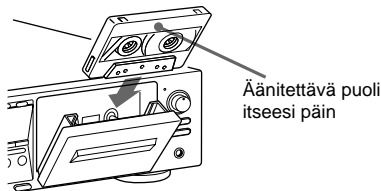

¹⁾ Mallissa TC-WE675 on mahdollista äänittää kummallakin dekillä. Mallissa TC-WE475 voidaan äänittää vain dekillä B.

- 3 Säädä suuntamuoto **DIRECTION MODE**.

Kun haluat äänittää	Aseta asentoon
Vain yhdelle puolelle	↔
Kummallekin puolelle ²⁾	↻

²⁾ Äänitys loppuu, kun nauha kelautuu loppuun kääntöpuolella.

- 4 Paina painiketta **● REC**.
▷ palaa äänittäessä itseesi päin osoittavalle puolelle. Ellei näin käy, paina painiketta ▷ kerran. Kasettidekki säätää automaattisesti äänitystason (katso s. 12). Kun AUTO-merkkivalo on syttynyt palamaan jatkuvasti, lopeta ohjelmälähteen soitto. Jos haluat säätää äänitystason käsin, katso "Äänitystason säätäminen käsin" sivulta 11.

Älä paina painiketta **POWER** tai ☰ kasettidekin toimiessa. Jos näin tehdään, nauha saattaa vaurioitua.

- 5 Paina painiketta **II PAUSE** tai ▷. Äänitys alkaa.
- 6 Aloita ohjelmälähteen soitto.

Kun haluat	Paina
Pysäyttää äänityksen	■
Aloittaa äänityksen kääntöpuolelta	◁ kaksi kertaa vaiheessa 5
Kytkeä tauon	■ PAUSE. Äänitystä jatketaan painamalla painiketta uudelleen.
Ottaa kasetin pois	☰, kun äänitys on lopetettu

Vihje

Jotta äänitykset saadaan suojattua vahingossa tapahtuvalta päälleäänitykseltä, irrota äänityksen suojaliuska(t) (katso s. 20).

Äänitys Dolby-kohinanvaimennusta käyttämällä

Aseta DOLBY NR asentoon ON (vain TC-WE675) ja valitse B tai C ennen äänityksen aloittamista.

FM-lähetysten äänittäminen Dolby-kohinanvaimennusta käyttämällä (vain TC-WE675)

Jos FM-vastaanotto ei ole tyydyttävä, aseta DOLBY NR asentoon ON FILTER (multiplexsuodatin).

Vihje

Dolby HX Pro³⁾ toimii automaattisesti äänityksen aikana.

Korkeataajuisen vasteen säröt ja kohina vaimenevat, jotta saadaan korkealaatuinen ääni, josta voidaan nauttia myös toistettaessa kasettia muulla kasettidekillä.

³⁾ Valmistettu Dolby Laboratories: in myöntämällä lisenssillä.

HX Pro ylioheijausvaran laajennus, Bang and Olufsen.

"Dolby", "HXPro" ja kaksois-D-symboli ovat Dolby Laboratories tavaramerkkejä.

Äänitystason säätäminen käsin

Kun on painettu painiketta ● REC vaiheessa 4 sivulla 10, käännä säädintä REC LEVEL niin, että huipputasomittarit saavuttavat käytössä olevalle nauhatyypille suositellun tason. Kun säädöt on suoritettu, lopeta ohjelmälähteen soitto ja jatka sitten vaiheesta 5.

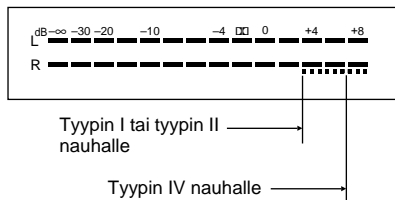

Huomautus

Vaikka äänitystaso on säädetty, säröjä saattaa esiintyä riippuen lähteestä, josta äänitetään. Jos näin käy, pienennä tasoa kääntämällä säädintä REC LEVEL.

Esimagnetoinnin ja äänitystason automaattinen kalibrointi

(vain TC-WE675)

Koska myynnissä on monen tyyppisiä kasetteja, kasettidekki säätää automaattisesti taajuuskorjausominaisuudet ja esimagnetointivirran sopivaksi kullekin nauhalle (ATS: automaattinen nauhavalinta). Parempi äänitystulos saadaan kuitenkin suorittamalla automaattinen esimagnetointivirran ja äänitystason kalibrointi.

- 1 Aseta kasetti, jolle halutaan äänittää, jompaan kumpaankin dekkiin.**
Varmista, että kasetin äänityksen suojaliuskoja ei ole irrotettu.
- 2 Paina painiketta DECK A tai DECK B kunnes "CAL" tulee näkyviin näyttöön.**
- 3 Valitse painiketta ▷ tai ◁ painamalla äänitettävä puoli.**

Kun haluat valita	Paina
Etupuolen	▷
Kääntöpuolen	◁

4 Paina painiketta II PAUSE.

Automaattinen kalibrointi alkaa (siis testiaänen äänitys, takaisinkelaus ja toisto). Kalibroinnin aikana laskuri muuttuu lukemasta 9 lukemaan 0.

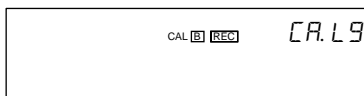

Kun automaattinen kalibrointi lakkaa, nauha kelautuu takaisin alkuperäiseen asentoon, laskuri palautuu normaaliin lukemaan ja kasettidekki pysähtyy.

Jatkuu

Esimagnetoinnin ja äänitystason automaattinen kalibrointi (jatkuu)

5 Aloita äänitys (katso s. 10).

Automaattisen kalibroinnin peruuttaminen

Paina painiketta ■ käyttämästäsi deksistä.

Jos "A" tai "B" vilkkuu jatkuvasti Automaattinen kalibrointi on keskeytynyt seuraavista seikoista johtuen:

- Nauha on loppunut. Muuta nauhan suunta tai kela nauha takaisin uuteen paikkaan, jossa testiäänän äänitys on mahdollista.
- Nauha on vahingoittunut tai päät ovat likaiset. Vaihda kasetti tai puhdista ja demagnetoi päät (katso sivu 21).

Kalibrointisäädön päivitys

Jos "A CAL" tai "CAL B" tulee näkyviin näyttöön, kun kasetti pannaan paikalleen, se tarkoittaa, että deksissä on automaattisen kalibroinnin tiedot kyseiselle nauhatyypille (I, II tai IV). Suosittelemme kuitenkin automaattisen kalibroinnin uusimista aina, kun uusi kasetti asetetaan paikalleen, koska samantyyppisilläkin kaseteilla saattaa olla erilaiset ominaisuudet.

Ennen kuin kalibroit uudelleen, muista katkaista "A CAL" tai "CAL B" painamalla painiketta DECK A tai DECK B. Aloita sitten automaattisen kalibroinnin toimenpiteiden vaiheista 2.

Äänitystason säätäminen automaattisesti

— Automaattinen äänitystason säätö

Automaattinen äänitystaso mittaa automaattisesti huippusignaalin tason ja säätää äänitystason automaattisesti. Automaattinen äänitystaso toimii tavallisen äänityksen, perättäisen äänityksen* tai samanaikaisen äänityksen* aikana kummallakin dekillä.

* Vain TC-WE675

1 Suorita luvun "Äänittäminen nauhalle" toimenpiteet 1-3 sivulta 10.

Varmista, että kasetin äänityksen suojaliuskoja ei ole irrotettu.

2 Paina painiketta ● REC.

AUTO-merkkivalo vilkkuu ja dekki säätää äänitystason automaattisesti. AUTO-merkkivalo palaa jatkuvasti sen jälkeen, kun äänitystaso on säädetty.

3 Paina painiketta II PAUSE tai ▷.

Äänitys alkaa.

Automaattisen äänitystason toiminnan peruuttaminen

Sammuta AUTO-merkkivalo painamalla painiketta ARL tai kääntämällä säädintä REC LEVEL. Jos näin tehdään äänityksen aikana, äänitys jatkuu, mutta automaattinen äänitystaso katkeaa pois toiminnasta.

Äänityksen pysäyttäminen

Paina painiketta ■.

Vihjeitä

- Äänitystaso on säädettävä käsin säätimellä REC LEVEL seuraavissa tapauksissa:
 - Jos äänitystason säätö ei onnistu ohjelmälähteessä olevasta huomattavasta kohinasta johtuen.
 - Ohjelmälähteen taso on liian matala eikä äänitystaso nouse.

Jos kappaleessa, esim. klassisessa musiikissa, on hiljainen kohta, sen aikana äänitystaso ei kenties nouse vähään aikaan. Jos raidalla myöhemmin on odotettavissa korkeatasoinen ääni, soita se ensin, jotta saadaan oikea säätö.
 - Äänitystaso ei laske pitkään aikaan.

Automaattinen äänitystaso ei kenties toimi oikein myöskään, kun äänitetään graafisella taajuuskorjaimella äänitettyä ääntä, jossa on erittäin korkeatasoisia signaaleita.
- Jotta saadaan estettyä äänitystason muutokset äänityksen alettua, paina painiketta ● REC soittaessasi äänitettävän ohjelmälähteen korkeatasoisinta ääniosaa. Tuloksena saadaan luonnolliselta kuulostava äänitys.
- Jos soitat koko ohjelmälähteen sen jälkeen, kun AUTO-merkkivalo on lakannut vilkkumasta ja syttynyt palamaan jatkuvasti, dekki säätää äänitystason sille ohjelmälähteen osalle, jossa on korkeatasoinen signaali.
- Kun automaattista äänitystason säätöä käyttämällä tapahtuva äänitys on lopetettu, AUTO-merkkivalo palaa yhä ja äänitystason säätö pysyy samana. Säätö perutaan jollakin seuraavista tavoista:
 - Sammuta AUTO-merkkivalo painamalla painiketta ARL.
 - Käännä säädintä REC LEVEL.
 - Sammuta dekin virta.

Alku- ja loppuhäilytys

— Häilytys

Äänitystasoa voidaan suurentaa vähitellen äänityksen alussa (alkuhäilytys) tai se voidaan vaimentaa asteittain äänityksen lopussa (loppuhäilytys).

Tämä toiminto on kätevä esim. silloin, kun nauha kelautuu loppuun eikä raidan haluta katkeavan kesken äkillisesti.

Kun haluat	Toimi seuraavalla tavalla:
Alkuhäilytyksen	<ol style="list-style-type: none"> 1 Suorita vaiheet 1-4 luvusta "Äänittäminen nauhalle" sivulta 10. 2 Aloita ohjelmälähteen soitto ja paina painiketta FADER kohdassa, jossa haluat aloittaa alkuhäilytyksen. <p>Alkuhäilytyksen aikana AUTO-merkkivalo vilkkuu. Kun alkuhäilytys loppuu, AUTO-merkkivalo palaa, jos automaattinen äänitystason säätö toimii tai se sammuu, kun automaattinen äänitystaso ei toimi.</p>
Loppuhäilytyksen	<p>Paina äänityksen aikana painiketta FADER kohdassa, jossa haluat loppuhäilytyksen alkavan. Kun loppuhäilytys on suoritettu, "REC" vilkkuu näytössä ja dekki kytkeytyy tauolle.</p>

Huomautus

Alkuhäilytys ja loppuhäilytys eivät toimi, jos REC LEVEL on säädetty käsin asentoon 0 (minimi) (katso s. 11).

Nauhan kopiointi

Dekin A nauha voidaan kopioida dekin B nauhalle tavallisella tai suurella nopeudella.

1 Aseta äänitetty kasetti dekkiin A ja tyhjä kasetti dekkiin B.

Varmista, että dekin B kasetin äänityksensuojaliuskoja ei ole irrotettu.

2 Valitse puoli (puolet) jo(i)lle halutaan äänittää.

Kun haluat äänittää	Aseta DIRECTION MODE asentoon
Yhdelle puolelle	↔
Kummallekin puolelle	↔↔
	Äänitys dekin B kääntöpuolelle alkaa itsenäisesti riippumatta dekin A toistosta.
	RELAY. Äänitys dekin B kääntöpuolelle alkaa yhtäaikaan dekin A kääntöpuolen toiston kanssa.

3 Valitse kopiointinopeus.

Kun halutaan valita	Paina painiketta HIGH/NORMAL
Tavallinen nopeus	Kerran
Suuri nopeus	Kaksi kertaa

“HIGH” tai “NORM” tulee näkyviin näyttöön.

Dekki kytkeytyy kopiointivalmiudelle.

4 Valitse puoli, jolta äänitys halutaan aloittaa.

Kun halutaan äänittää	Paina
Etupuolelta	▷
Kääntöpuolelta	◁

5 Aloita kopiointi painamalla dekin B painiketta II PAUSE.

Kopioinnin lopettaminen

Kun	Paina
Kopioidaan tavallisella nopeudella	■ dekiä B
Kopioidaan suurella nopeudella	■ kummasta tahansa dekiä

Vihjeitä

- Nopean kopioinnin aikana toimii vain ■.
- Kopiointi tapahtuu automaattisesti samalla äänitystasolla ja Dolby-kohinanvaimennuksella kuin millä alkuperäinen dekin A nauha on äänitetty. Äänitystasoa ei tarvitse säätää eikä valita Dolby-kohinanvaimennusjärjestelmän asentoa kopiointia varten. Jos ääntä kuitenkin halutaan tarkkailla kopioitaessa tavallisella nopeudella, aseta DOLBY NR valitsin vastaamaan dekin A muotoa (katso s. 7).
- Dekin A toiston äänikorkeutta voidaan säätää. Katso s. 7.

Huomautus

Jos TV-vastaanotin on asetettu liian lähelle kasettidekkiä, häiriöitä saattaa esiintyä nopean kopioinnin aikana. Katkaise silloin virta TV-vastaanottimesta tai siirrä se ja kasettidekki kauemmas toisistaan.

Vain tiettyjen kohtien kopiointi

Tämä on mahdollista ainoastaan kopioitaessa tavallisella nopeudella.

1 Paina painiketta ■ dekiä A kohdassa, joka halutaan ohittaa.

Dekki B kytkeytyy äänitystauolle.

2 Etsi dekillä A kohta, josta äänitystä halutaan jatkaa, ja pysäytä nauha.

3 Jatka kopiointia painamalla painiketta II PAUSE dekiä B.

Äänitys kummallakin dekillä perätysten

— Perättäinen äänitys

(vain TC-WE675)

On mahdollista tehdä jatkuva äänitys, joka alkaa dekin A kasetilla ja loppuu dekin B kasetilla.

- 1 Aseta tyhjä kasetti kumpaankin dekkiin.**
Varmista, että kasettien äänityksensuojaliuskoja ei ole irrotettu.
- 2 Valitse Dolby-kohinanvaimennusmuoto (katso s. 10).**
- 3 Aseta DIRECTION MODE asentoon RELAY.**
- 4 Paina painiketta ● REC dekiä A.**
Dekki A kytkeytyy äänitystauolle.
- 5 Aloita ohjelmälähteen toisto.**
- 6 Säädä äänitystaso käsin, jos tarpeen (katso s. 11).**
- 7 Aloita äänitys.**

Kun halutaan aloittaa	Paina
Etupuolelta	▷ dekiä A
Kääntöpuolelta	◁ dekiä B

Perättäisen äänityksen lopettaminen

Kun äänitetään	Paina
dekillä A	■ dekiä A
dekillä B	■ dekiä B

Huomautus

Varmista, että dekin B merkkivalo ▷ näkyy näyttössä. Jos sitä ei näy, paina painiketta ▷ dekiä kerran; muuten perättäinen äänitys loppuu dekin B kasetin kääntöpuolen loputtua.

Saman lähteen äänittäminen kummallakin dekillä

— Samanaikainen äänitys

(vain TC-WE675)

Sama lähde voidaan äänittää dekin A ja dekin B kasetille yhtäaikaan.

- 1 Aseta tyhjä kasetti kumpaankin dekkiin.**
Varmista, että kasettien äänityksensuojaliuskoja ei ole irrotettu.
- 2 Valitse Dolby-kohinanvaimennusjärjestelmän muoto (katso s. 10).**
- 3 Valitse puoli (puolet), jo(i)lle halutaan äänittää.**

Kun halutaan äänittää	Aseta DIRECTION MODE asentoon
Vain yhdelle puolelle	⇔
Kummallekin puolelle	↻

- 4 Paina painiketta A+B REC.**
Kumpikin dekki kytkeytyy äänitystauolle.
- 5 Aloita ohjelmälähteen soitto.**
- 6 Säädä äänitystaso käsin, jos tarpeen (sivu 11).**
- 7 Valitse kummallakin dekillä puoli, jolta äänitys halutaan aloittaa.**

Kun halutaan äänittää	Paina
Etupuolelta	▷
Kääntöpuolelta	◁

- 8 Paina painiketta II PAUSE dekiä B.**
Samanaikainen äänitys alkaa.

Samanaikaisen äänityksen lopettaminen

Paina painiketta ■ kummastakin dekiä.

Vihje

Samanaikaisen äänityksen aikana dekin B II PAUSE ja ○ REC MUTING säätävät kumpaakin dekkiä, mutta dekin A painikkeet II PAUSE ja ○ REC MUTING eivät.

Oman ohjelman äänittäminen

— RMS-kopiointi

(vain TV-WE675)

ON mahdollista äänittää itse tehty RMS-ohjelma (katso “Oman ohjelman tekeminen (RMS-soitto)” sivulta 8). Tämä toiminto toimii ainoastaan tavallisella nopeudella.

- 1 Aseta äänitetty kasetti dekkiin A ja tyhjä kasetti dekkiin B.**
Varmista, että dekin B äänityksensuojaliuskoja ei ole irrotettu.
- 2 Ohjelmoi raidat dekillä A (katso vaiheita 1-5 sivulta 8).**
- 3 Kytke painiketta HIGH/NORMAL kerran painamalla dekki kopiointivalmiudelle.**
- 4 Valitse dekin B kasetin puoli, jolle halutaan äänittää.**

Kun äänitys halutaan aloittaa	Paina
Etupuolelta	▷
Kääntöpuolelta	◁

- 5 Aloita RMS-kopiointi painamalla painiketta RMS/START tai ■ PAUSE dekiä B.**

RMS-kopioinnin pysäyttäminen

Paina painiketta ■ dekiä B. RMS-ohjelma pysyy muistissa myös RMS-kopioinnin loputtua.

Vihjeitä

- Dekin B kasetille voidaan sisällyttää 4 sekunnin pituinen tai pitempi äänittämätön tauko painamalla painiketta ○ REC MUTING vaiheen 4 jälkeen. Katso tarkemmat tiedot kohdasta “Äänittämättömän tauon sisällyttäminen äänityksen aikana” sivulta 16.
- Nauhalle tulee automaattisesti 10 sekunnin pituinen äänittämätön tauko aloitettaessa RMS-kopiointi, jos:
 - dekkiin B asetetaan uusi kasetti.
 - dekin B kasetti kelautuu kokonaan loppuun ja pysähtyy automaattisesti.

Äänittämättömän tauon sisällyttäminen äänityksen aikana

— Äänitysvaimennus

Raitojen väliin voidaan sisällyttää 4 sekunnin pituiset äänittämättömät tauot. Näiden äänittämättömien taukojen avulla on mahdollista paikallistaa raidat myöhemmin käyttämällä Multi-AMS toimintoa (katso s. 8). Tätä toimintoa voidaan käyttää myös tarpeettomien kohtien poistoon nauhalta.

- 1 Suorita vaiheet 1-5 kohdasta “Äänittäminen nauhalle” sivulta 10.**

Äänitys alkaa.

- 2 Paina painiketta ○ REC MUTING kohdassa, johon halutaan saada äänittämätön tauko.**

“REC” vilkkuu näytössä ja nauhalle äänitty tauko.

4 sekunnin kuluttua ■ syttyy palamaan ja dekki kytkeytyy äänitystauolle.

- 3 Äänitystä jatketaan painamalla painiketta ■ PAUSE.**

Vihje

Jos haluat sisällyttää nauhalle pitemmät kuin 4 sekunnin pituiset tauot, paina painiketta ○ REC MUTING niin kauan kuin haluat tauon kestävän. 4 sekunnin kuluttua “REC” vilkkuu nopeammin. Kun painike ○ REC MUTING vapautetaan, ■ syttyy palamaan ja dekki kytkeytyy äänitystauolle. Äänitystä jatketaan painamalla painiketta ■ PAUSE.

CONTROL A1II- säätöjärjestelmän käyttö

Tämä kasettidekki on yhteensopiva CONTROL A1II-säätöjärjestelmän kanssa.

CONTROL A1II-säätöjärjestelmä on kehitetty helpottamaan eri Sony-laitteista koostuvan audiojärjestelmän käyttöä. CONTROL A1II-liitännät antavat tien säätösignaalien välitykselle, jotka mahdollistavat automaattisen toiminnan ja säätöominaisuuksia, joita löytyy yleensä integroiduista järjestelmistä.

Nykyisellään CONTROL A1II-liitäntä Sony MD-dekin, CD-soittimen, vahvistimen (vastaanottimen) ja kasettidekin välillä mahdollistaa automaattisen toiminnan valinnan ja tahdistetun äänityksen.

Tulevaisuudessa CONTROL A1II-liitäntä toimii moniliittimenä, jonka avulla on mahdollista säätää monien eri laitteiden lukuisia toimintoja.

Huomautus

CONTROL A1II-säätöjärjestelmää parannetaan uusia toimintoja varten, mutta pääajatuksena on aina yhteensopivuus. Vanhemmat versiot eivät kuitenkaan toimi uusilla toiminnoilla.

CONTROL A1II ja CONTROL A1 yhteensopivuus

CONTROL A1 -säätöjärjestelmä on parannettu CONTROL A1II-säätöjärjestelmäksi, joka on standardi järjestelmä Sony 300 levyn CD-vaihtajassa ja muissa Sony-laitteissa. Laitteet, joissa on CONTROL A1-liittimet, ovat yhteensopivia CONTROL A1II-liittimet omaavien laitteiden kanssa ja ne voidaan liittää toisiinsa. Periaatteessa CONTROL A1-järjestelmän toiminnot löytyvät myös CONTROL A1II-järjestelmästä. Kun kuitenkin liitetään CONTROL A1 -liittimet omaavia laitteita CONTROL A1II-liittimet omaaviin laitteisiin, säädettävien toimintojen lukumäärä saattaa olla rajoitettu riippuen laitteesta. Katso tarkat tiedot laitteiden käyttöohjeista.

Jatkuu

CONTROL A1II-säätöjärjestelmän käyttö (Jatkuu)

CONTROL A1II-säätöjärjestelmän liittäminen

Liitä monofoniset (2P) minipistokejohdot sarjassa kunkin laitteen takana oleviin CONTROL A1II-liittimiin. On mahdollista liittää jopa kymmenen CONTROL A1II-yhteensopivaa laitetta missä tahansa järjestyksessä. Yhtä laitetyyppiä voidaan liittää kuitenkin vain yksi (siis 1 CD-soitin, 1 MD-dekki, 1 kasettidekki ja 1 vastaanotin). (Mallista riippuen saattaa olla mahdollista liittää useampi kuin yksi CD-soitin tai MD-dekki. Katso tarkemmat tiedot laitteiden käyttöohjeista.)

Esimerkki

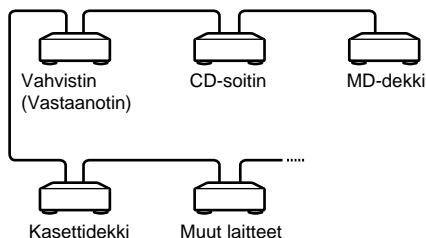

CONTROL A1II-säätöjärjestelmässä säätösignaalit virtaavat kumpaankin suuntaan, joten erottelua TULO- ja LÄHTÖLIITTIMIIN ei ole. Jos laitteessa on useampi kuin yksi CONTROL A1II-liitin, voit käyttää mitä tahansa tai liittää eri laitteet kuhunkin liittimeen.

Liitäntäjohdosta

Jos CONTROL A1II-yhteensopivassa laitteessa ei ole liitäntäjohtoa, käytä alan liikkeistä saatavaa monofonista (2P) minipistokejohtoa, joka on alle 2 m pitkä ja jossa ei ole vastustusta (esim. Sony RK-G69HG).

Tahdistettu äänitys CD-soittimen kanssa

Painamalla painiketta SYNCHRO on mahdollista suorittaa tahdistettu äänitys kasettidekillä ja Sony CD-soittimella, joka on liitetty CONTROL A1 -liittimeen Control A1 -johdolla.

- 1 Aseta vahvistimen lähteen valitsin CD-soittimelle.
- 2 Aseta CD-levy CD-soittimeen.
- 3 Valitse CD-soittimen toistomuoto (CONTINUE (jatkuva soitto), SHUFFLE (hajasoitto) tai PROGRAM (ohjelmoitu soitto)).
- 4 Aseta kasetti dekkiin B.
- 5 Valitse puoli (puolet), jo(i)lle halutaan äänittää.

Kun halutaan äänittää	Aseta DIRECTION MODE asentoon
-----------------------	-------------------------------

Vain yhdelle puolelle	⇌
-----------------------	---

Kummallkein puolelle	↻ tai RELAY
----------------------	-------------

- 6 Valitse dekillä B puoli, jolta äänitys halutaan aloittaa.

Kun halutaan äänittää	Paina
-----------------------	-------

Etupuolelta	▷
-------------	---

Kääntöpuolelta	◁
----------------	---

- 7 Paina painiketta SYNCHRO.

Tahdistetun äänityksen pysäyttäminen

Paina painiketta ■ dekkistä B tai CD-soittimesta.

Vihjeitä

- Jos SYNCHRO sammuu vilkuttuaan nopeasti, nauhalle ei voi äänittää, koska kasetin äänityksen suojauska(t) on irrotettu.
- CD-levyn raidat ovat eripituiset. Esim. klassista musiikkia sisältävillä CD-levyillä raidat usein ylittävät yhden nauhapuolen äänitysajan. Äänitä tällöin käsisäädöllä.
- Dekki pitää paikalleen asetettua kasettia, jota ei ole vielä soitettu tai jolle ei ole äänitetty, uutena vaikka se olisi parhaillaan kelautunut keskelle. Dekki kuljettaa nauhaa 10 sekuntia ennen kuin se aloittaa tahdistetun CD-äänityksen, jotta alkunauha saadaan kelauttaa ohi. Jos tahdistettu CD-äänitys halutaan aloittaa ilman tätä 10 sekunnin viivettä, toista tai äänitä nauhaa noin 10 sekuntia ennen tahdistetun CD-äänityksen aloittamista.
- Jos nauha loppuu etupuolella tahdistetun CD-äänityksen aikana (▷ syttyy) ja DIRECTION MODE on asetettu asentoon ↻ tai RELAY, raidan äänitys lakkaa heti, nauhan suunta vaihtuu ja äänitys alkaa uudelleen kyseisen raidan alusta. Jos nauha loppuu kääntäpuolella (◁ syttyy), tahdistettu CD-äänitys lakkaa ja CD-soitin lopettaa soiton.

Huomautuksia

- Jotta äänitys ei keskeydy, älä paina CD-soittimen toimintapainikkeita tahdistetun CD-äänityksen aikana.
- Kasettidekin tietyt toimintapainikkeet eivät toimi tahdistetun CD-äänityksen aikana.

Automaattinen toiminnon valinta

Kun liitetään CONTROL AIII-yhteensopivat Sony-laitteet CONTROL AIII-johdoilla (eivät kuulu varusteisiin), vahvistimen (tai vastaanottimen) toiminnon valitsin kytkee automaattisesti oikealle tulolle, kun painetaan jonkin liitetyn laitteen toistopainiketta.

(Esimerkiksi kun painetaan painiketta ▷ (toistopainike), kasettidekistä CD-levyn soidessa, vahvistimen toiminnon valitsin kytkeytyy CD:ltä dekilte TAPE.)

Huomautuksia

- Tämä toiminto toimii vain, kun laitteet on liitetty vahvistimen (tai vastaanottimen) tuloihin toimintapainikkeiden nimien mukaisesti. Tietyillä vastaanottimilla on mahdollista muuttaa toimintapainikkeiden nimiä. Katso tässä tapauksessa vastaanottimen käyttöohjeita.
- Kun äänitetään, älä toista muuta lähdettä kuin sitä, mitä äänitetään. Tämä aiheuttaa automaattisen toiminnon valitsimen kytkeytymisen.

Huomautuksia

Turvallisuudesta

- Älä avaa laitetta - seurauksena saattaa olla sähköisku. Huoltotoimet on jätettävä ammattihenkilön suoritettaviksi.
- Jos laitteen sisään putoaa jokin esine tai kaatuu jotakin nestettä, kytke laite irti virtalähteestä ja tarkastuta se ammattihenkilöllä ennen kuin jatkat käyttöä.

Virtalähteistä

- Varmista ennen dekin käyttöä, että sen käyttöjännite on sama kuin paikallinen verkkojännite. Käyttöjännite on merkitty dekin takaseinään.
- Järjestelmä on kytkettynä verkkovirtaan aina, kun se on liitettyä pistorasiaan, vaikka virta olisi katkaistu laitteen virtakytkimellä.
- Kytke dekki irti seinäpistorasiasta (verkosta), jos sitä ei aiota käyttää pitkähköön aikaan. Kun irrotat verkkojohdon, ota aina kiinni pistokkeesta. Älä koskaan vedä itse johdosta.
- Verkkovohto on vaihdutettava aina vain asiantuntevassa huoltamossa.

Käytöstä

- Turvamekanismin vuoksi toimintopainikkeet eivät toimi, jos kasetinpidin ei ole kunnolla kiinni, jos kasetinpitimessä ei ole kasettia tai jos kasetti on asetettu kasetinpitimeen väärin.
- Muista pysäyttää nauha ennen kuin katkaiset virran dekiästä. Muuten nauha saattaa vahingoittua.

Sijoituksesta

- Sijoita kasettidekki sellaiseen paikkaan, jossa ilma pääsee vaihtumaan riittävästi, jotta saadaan estettyä lämmön kertyminen dekin sisälle.
- Älä sijoita kasettidekkiä seuraavanlaisiin paikkoihin:
 - pehmeälle pinnalle kuten maton päälle, joka saattaa tukkia pohjassa olevat ilmanvaihtaukot.
 - lämmönlähteiden lähetyville.
 - paikkaan, johon aurinko paistaa suoraan.
 - kallelleen.
 - joissa on huomattavasti pölyä tai mekaanista värinää.

Nauhojen puhdistamisesta

Puhdista pinnat, seinämät ja säätimet pehmeällä kankaalla, joka on kostutettu mietoon pesuaineliuokseen. Älä käytä hankaavia puhdistuslappuja, hankauspulvereita tai liuottimia kuten alkoholia tai bensiiniä.

Jos kasettidekin suhteen ilmenee ongelmia tai kysymyksiä, pyydämme ottamaan yhteyden lähimpään Sony-jälleenmyyjään.

Huomautuksia kasettinauhoista

Puolen A tai B äänityksen suojaaminen

Irrota haluttu liuska.

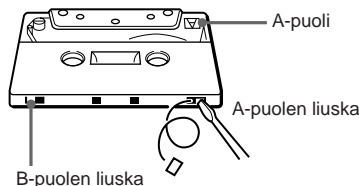

Nauhoittaminen kasetille, jonka äänityksensuojaliuska on poistettu
Peitä liuskan jättämä aukko teipillä.

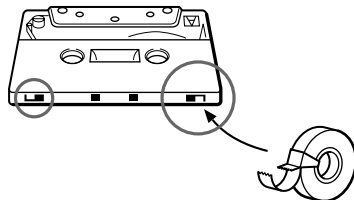

Nauhapäiden ja nauhateiden puhdistaminen

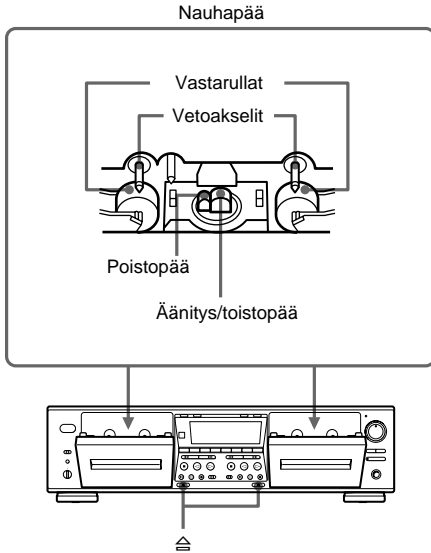

- 1 **Avaa kasetinpidin painamalla painiketta** .
- 2 **Kun dekistä on katkaistu virta, pyyhi äänipäät, vastarullat ja vetoakselit alkoholiin tai kasettidekkien puhdistusnesteeseen kostutetulla pumpulipuikolla.**

Nauhapäiden demagnetointi

Demagnetoi nauhapäät aina 20 tai 30 käyttötunnin kuluttua tai huomattavasti suhisevaa ääntä tai korkeiden taajuuksien puuttumista erikseen myytävällä demagnetointikasetilla. Katso tarkemmat ohjeet demagnetointikasetin käyttöohjeista.

Puhdista kasettidekin nauhapäät ja nauhatiet joka 10. käyttötunti seuraavanlaisten ongelmien estämiseksi:

- huonolaatuinen ääni
- äänentason pieneneminen
- äänen jääminen pois
- huomattava värinä ja huojunta
- nauhan sisältö ei pyyhkiydy kokonaan pois
- äänitystoiminnon heikkeneminen

Hyvän äänitystuloksen saamiseksi suosittelemme nauhapäiden ja nauhateiden puhdistamista ennen jokaista äänityskertaa.

Vianetsintä

Jos kasettidekin käytössä esiintyy seuraavanlaisia ongelmia, yritä korjata ne tämän viannääritysooppaan avulla. Jos ongelmaa ei saada korjattua, pyydämme ottamaan yhteyden lähimpään Sony-jälleenmyyjään.

Toimintopainikkeet eivät toimi.

- Kasettidekkiin on juuri kytketty virta, jolloin se ei toimi noin 3 sekuntiin. Odota, kunnes **II** lakkaa vilkkumasta.
- Varmista, että kasetti on asetettu paikalleen oikein ja että kasetinpidin on kokonaan kiinni.

Nauha ei toistu eikä äänity.

- Kasetinpitimessä ei ole kasettia.
- Nauha on kelautunut loppuun.
- Nauha on löysällä. Kiristä nauha.
- Kasetin äänityksensuojaliuska on irrotettu (katso s. 20).
- Varmista, että vahvistimen säädöt ovat oikein.
- Tarkasta, että kasettidekin liitännät ovat lujat.
- Äänipäät ja nauhatie ovat likaiset. Puhdista ne (katso s. 21).
- Äänitys/toistopää on magnetoitunut. Demagnetoi se (katso s. 21).

Huomattava värinä, humina tai ääni jää pois.

- Vetoakselit ja vastarullat ovat likaiset. Puhdista ne (katso s. 21).

Äänen taso heikkenee, ääni jää pois tai korkeat taajuudet toistuvat heikosti./Nauhan sisältö ei pyyhkiydy kokonaan pois./Kohina lisääntyy.

- Äänitys/toistopää tai poistopää ja nauhatie ovat likaiset. Puhdista ne (katso s. 21).
- Äänitys/toistopää tai poistopää ovat magnetoituneet. Demagnetoi ne (katso s. 21).

Kohinaa tai häiriöitä.

- Kasettidekki on asetettu TV-vastaanottimen tai videonaurhurin lähelle. Siirrä kasettidekki kauemmas TV-vastaanottimen tai videonaurhurin läheltä.
- Kasettidekki on asetettu vahvistimen päälle tai alle. Siirrä kasettidekki pois vahvistimen läheisyydestä.

Nauha pysähtyy ennen kuin se on kelautunut kokonaan loppuun.

- Nauha on löysällä. Kiristä nauha.
- Jos "M" näkyy näytössä, paina painiketta MEMORY toistuvasti, kunnes "M" katoaa.
- Kasetti on vääntynyt. Käytä muuta kasettia.

Multi-AMS toiminto ei toimi oikein.

- Jollakin raidoista on pitkä tauko, matalataajuinen tai hiljainen osa tai äänenvoimakkuus suurenee tai pienenee asteittain.
- Raitojen väliset äänittämättömät tauot ovat alle 4 sekunnin pituiset. Tee raitojen väliin 4 sekunnin pituiset äänittämättömät tauot **REC MUTING** -toiminnon avulla.
- Vasemman ja oikean kanavan signaalin voimakkuus on hyvin erilainen.
- Raitaa edeltävällä äänittämättömällä tauolla on kohinaa.
- Painiketta **▶▶** (tai **◀◀**) on painettu juuri ennen seuraavan raidan alkua tai heti parhaillaan soivan raidan alkamisen jälkeen.

Dolby-kohinanvaimennus ei toimi oikein toiston aikana.

- Äänikorkeuden säätö toimii ja äänen taajuusominaisuudet ovat muuttuneet. Katkaise toiminto pois päältä painamalla painiketta **PITCH CONTROL**.

Nopean eteen- ja taaksekalauksen aikana kuuluu huomattavan kova nauhakulun ääni.

- Tämän äänen aiheuttaa kasetti eikä se ole oire mekaanisesta viasta.

Tekniset tiedot

Järjestelmä

Pikakelausaika	Noin 100 s (käytettäessä Sony C-60 kasettia)
Signaali-kohinasuhde (huipputasolla ja painotettu Dolby-kohinanvaimennusjärjestelmän ollessa pois päältä)	55 dB käytettäessä Sony TYPE I kasettia 57 dB käytettäessä Sony TYPE II kasettia 58 dB käytettäessä Sony TYPE IV kasettia

Signaali/kohinasuhteen parannus

Dolby B-kohinanvaimennus
kytketty: Noin 5 dB
1 kHz:llä, 10 dB 5 kHz:llä
Dolby C-kohinanvaimennus
kytketty:

Harmoninen särö

Noin 15 dB 500 kHz:llä,
20 dB 1 kHz:llä
0,4% (käytettäessä Sony TYPE I kasettia);
160 nWb/m 315 Hz,
3. H.D.
1,8% (käytettäessä Sony TYPE IV kasettia);
250 nWb/m 315 Hz, 3.
H.D.

Taajuusvaste

(Dolby-kohinanvaimennus katkaistu)

30-16.000 Hz (± 3 dB, IEC), 20-17.000 Hz (± 6 dB) käytettäessä Sony TYPE I kasettia
30-17.000 Hz (± 3 dB, IEC), 20-18.000 Hz (± 6 dB) käytettäessä Sony TYPE II kasetteja
30-19.000 Hz (± 3 dB, IEC), 20-20.000 Hz (± 6 dB), 30-13.000 Hz (± 3 dB -4 dB äänitys) käytettäessä Sony TYPE IV kasettia

Värinä ja huojunta

TC-WE675: $\pm 0,13$ % huipulla (IEC)
0,1 % RMS (NAB)

TC-WE475:

$\pm 0,2$ % huipulla (DIN)
 $\pm 0,15$ % huipulla (IEC)
0,1 % RMS (NAB)
 $\pm 0,2$ % huipulla (DIN)

Säädettävä äänenkorkeusala

Noin -30 - +30 %

Tulot

Linjatulot (phonoliittimet) herkkyyks 0,16 V, tuloimpedanssi 47 kilo ohmia

Lähdöt

Linjalähdöt (phonoliittimet) nimellislähtötaso 0,5 V 47 kilo ohmin kuormitusimpedanssilla, kuormitusimpedanssi yli 10 kilo ohmia

Kuulokkeet (stereofoninen liitin) lähtötaso 0,25 mW 32 ohmin kuormitusimpedanssilla

Yleistä

Virtavaatimukset

USA:n ja Kanadan mallit: 120 V vaihtovirta, 60 Hz
Euroopan mallit: 230 V vaihtovirta, 50/60 Hz

Australian mallit:

240 V vaihtovirta, 50/60 Hz

Muut mallit: 120/220/230 - 240 V vaihtovirta, 50/60 Hz
Säädettävissä jännitteenvalitsimella

Virrankulutus

TC-WE675: 22 wattia
TC-WE475: 18 wattia
Mitat (lxxxs) Noin 430 x 120 x 300 mm
Paino 4,2 kg

Vakiovarusteet

Äänen liitäntäjohto (2)

Säädön AIII -johto (1)*

* Kuuluu vain Kanadan mallin varusteisiin

Lisävarusteet

Kauko-ohjain RM-J910

Kysy lähimmältä Sony-jälleenmyyjältä tarkat tiedot kauko-ohjainmalleista.

Pidätämme oikeuden muuttaa ulkoasua ja teknisiä ominaisuuksia ilman ennakoilmoitusta.

