

# *Super Audio CD Player*

---

ИнструкЗио по ТксплуатаЗии



*SUPER AUDIO CD*



*SCD-XA777ES*  
*SCD-XA333ES*

## ПРЕДОСТЕРЕЖЕНИЕ

**Во избежание возгорания или поражения электрическим током держите аппарат в сухом, защищенном от влаги и дождя месте. Во избежание поражения электрическим током не вскрывайте аппарат. За обслуживанием обращайтесь только к квалифицированному персоналу.**

Для предотвращения возгорания не закрывайте вентиляционные отверстия аппарата газетами, скатертями, занавесками и т.д. Кроме того, не ставьте на аппарат горящие свечи.

Для предотвращения возгорания или поражения электрическим током не ставьте на аппарат предметы, наполненные жидкостью, например, вазы.

Данный аппарат относится к лазерной технике КЛАССА 1. На внешней стороне корпуса сзади имеется соответствующая маркировка.

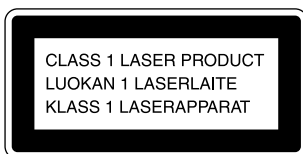

Не выбрасывайте батарейку вместе с обычными домашними отходами, правильно утилизируйте ее, как химические отходы.



АЯ46

Изготовитель: Сони Корпорейшн  
Адрес: 6-7-35 Киташинагава, Шинагава-ку,  
Токио 141-0001, Япония

## Поздравляем с покупкой!

Благодарим Вас за приобретение проигрывателя Sony для дисков Super Audio CD. Перед началом эксплуатации аппарата внимательно ознакомьтесь с данной инструкцией и храните ее под рукой на случай, если она Вам понадобится.

## Об этом руководстве

Инструкция содержит указания по эксплуатации моделей SCD-XA777ES и SCD-XA333ES. На иллюстрациях показана модель SCD-XA777ES. Любые различия в функциях ясно обозначены в тексте, например словами “только для модели SCD-XA777ES”.

### Условные обозначения

- Инструкции в этом руководстве описывают органы управления проигрывателя. Кроме того, можно использовать органы управления пульта дистанционного управления, если у них такие же или почти такие же названия, что и у органов управления на проигрывателе.
- В этом руководстве используются следующие значки:



Означает, что задачу можно выполнить с помощью пульта дистанционного управления.



Означает подсказки и советы, облегчающие выполнение задачи.

---

## Технические особенности

### О дисках Super Audio CD

- Super Audio CD - это новый стандарт высококачественных аудиодисков, на которых музыка записана в формате DSD (Direct Stream Digital) (для записи на обычных дисках используется формат PCM). Формат DSD с частотой дискретизации, в 64 раза превышающей частоту дискретизации обычных компакт-дисков, и 1-битным квантованием обеспечивает как широкий диапазон воспроизводимых частот, так и широкий динамический диапазон во всем спектре частот, которые воспринимаются человеческим ухом, и позволяет воспроизводить музыку с максимальным соответствием оригинальному звучанию.
- Имеется два типа дисков Super Audio CD: 2-канальный стереодиск и многоканальный диск, поддерживающих до 6 независимых каналов. Отличительным признаком многоканального диска Super Audio CD является система размещения громкоговорителей, похожая на 5.1-канальное звучание имеющихся сейчас аудио/видео систем.

### Функции проигрывателя

Этот проигрыватель предназначен для воспроизведения 2-канальных и многоканальных дисков Super Audio CD, обычных компакт-дисков и имеет следующие функции:

- Оснащение дискретным двойным лазерным блоком оптической головки, обеспечивающей считывание информации с диска Super Audio CD или обычного компакт-диска по отдельным длинам волн.
- Более быстрый переход к нужной композиции за счет использования усовершенствованного сервопривода.
- Функция управления многоканальным воспроизведением, позволяющая настраивать среду прослушивания при многоканальном воспроизведении в соответствии с размещением и габаритами громкоговорителей.
- Аналогово-цифровой конвертер Super Audio и система прямой цифровой синхронизации, обеспечивающие высококачественное звучание при воспроизведении.

### Другие

- Диск Super Audio CD может содержать до 255 номеров композиций/индексных меток. Эта характеристика относится к модели SCD-XA777ES/XA333ES.
- Прилагаемый пульт дистанционного управления можно использовать для работы как с моделью SCD-XA777ES/XA333ES, так и с обычным проигрывателем компакт-дисков Sony.

---

# СОДЕРЖАНИЕ

---

## Начало работы 4

- Прежде чем выполнять подключения 4
- Подключение аудиокомпонентов 5

---

## Расположение и назначение элементов 8

- Описание элементов на передней панели 8
- Описание элементов на задней панели 10
- Описание элементов на пульте дистанционного управления 11

---

## Воспроизведение дисков 12

- Типы совместимых дисков 12
- Воспроизведение диска 14
- Использование дисплея 15
- Поиск определенной композиции 18
- Поиск определенного места внутри композиции 18
- Повторное воспроизведение композиций 19
- Воспроизведение композиций в случайном порядке (перетасованное воспроизведение) 20
- Создание собственной программы (запрограммированное воспроизведение) 21
- Прослушивание компакт-диска с использованием фильтра (функция цифрового фильтра) 22
- Включение и выключение режима DIGITAL OUT 22
- Выбор области воспроизведения по умолчанию 22
- Прослушивание многоканальных дисков Super Audio CD (функция управления многоканальным воспроизведением) 23

---

## Дополнительная информация 26

- Меры предосторожности 26
- Примечания относительно дисков 27
- Устранение неполадок 28
- Технические характеристики 28
- Указатель 29

# Начало работы

В этой главе содержатся сведения о комплектации и подключении различных компонентов к проигрывателю дисков Super Audio CD. Внимательно прочтите эту главу, прежде чем подключать к проигрывателю какие-либо компоненты.

## Прежде чем выполнять подключения

### Проверка комплектации

В комплект поставки этого проигрывателя входит следующее:

- Соединительный аудиокабель (SCD-XA777ES)  
аудиогнездо × 2 (красно-белый) ↔ аудиогнездо × 2 (красно-белый) (3)  
аудиогнездо × 1 (черный) ↔ аудиогнездо × 1 (черный) (2)  
(SCD-XA333ES)  
аудиогнездо × 2 (красно-белый) ↔ аудиогнездо × 2 (красно-белый) (3)  
аудиогнездо × 1 (черный) ↔ аудиогнездо × 1 (черный) (2)
- Пульт дистанционного управления RM-SX700 (1)
- Батарейки R6 (размер AA) (2)
- Кабель питания (1) (только для модели SCD-XA777ES)

### Установка батареек в пульт дистанционного управления

Вставьте две батарейки R6 (размер AA) в батарейный отсек, соблюдая полярность в соответствии с маркировкой + и -. При использовании пульта дистанционного управления, направляйте его на датчик дистанционного управления на проигрывателе .

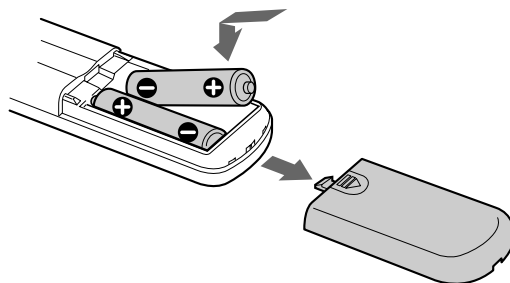

### Когда необходимо заменять батарейки

При обычных условиях срок действия батареек составляет приблизительно шесть месяцев. Если невозможно управлять проигрывателем с помощью пульта дистанционного управления, замените обе батарейки.

### Примечания

- Не оставляйте пульт дистанционного управления в местах с повышенной температурой или влажностью.
- Не вставляйте посторонние предметы внутрь корпуса пульта дистанционного управления, особенно при замене батареек.
- Не устанавливайте новую батарейку в комплекте со старой.
- Не подвергайте датчик дистанционного управления воздействию прямого солнечного света или осветительных приборов. В противном случае это может привести к неправильной работе.
- Если пульт дистанционного управления не будет использоваться долгое время, извлеките батарейки, чтобы предотвратить его возможное повреждение, вызванное утечкой и коррозией батареек.

## Подключение аудиокомпонентов

Подключите проигрыватель дисков Super Audio CD к аудиокомпоненту. Обязательно отключите питание всех компонентов перед их подключением и выполните подключения надежно, чтобы исключить помехи.

Если имеется усилитель, оборудованный 5.1-канальными входными гнездами (многоканальный усилитель, усилитель аудио/видео и т.д.), и проигрыватель и усилитель подключаются через гнезда ANALOG 5.1CH OUT, можно воспроизводить диск Super Audio CD и получать многоканальное звучание.

Для нормального воспроизведения подключите проигрыватель и усилитель через гнезда ANALOG 2CH OUT.

### Подключение через гнезда ANALOG 5.1CH OUT

Для такого подключения используйте соединительные аудиокабели. Подключите гнезда ANALOG 5.1CH OUT (FRONT L/R, SURR L/R, CENTER, SUBWOOFER) к соответствующим гнездам усилителя. Для подключения громкоговорителей FRONT или SURR используйте соединительные кабели (красно-белые гнезда) и выполняйте подключение, соблюдая соответствие цветов штекеров и гнезд: белый (слева) с белым, а красный (справа) с красным. Для подключения гнезд CENTER и SUB WOOFER используйте соединительные кабели (черные).

### Подключение гнезд FRONT или SURR

Соединительный аудиокабель (красно-белый) (входит в комплект)

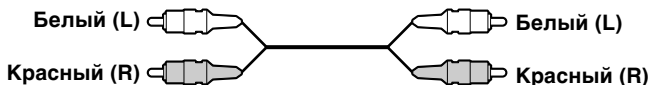

### Подключение гнезд CENTER или SUB WOOFER

Соединительный аудиокабель (черный) (входит в комплект)



### Примечания

- При выполнении многоканального соединения подключите также гнезда ANALOG 2CH OUT, чтобы можно было воспроизводить диски CD (или SACD), когда переключатель входа на усилителе установлен в положение CD (или SACD).
- Во время воспроизведения обычных компакт-дисков или 2-канальных дисков Super Audio CD через гнезда ANALOG 5.1CH FRONT L/R сигналы выдаваться не будут. Сигнал обычных компакт-дисков или 2-канальных дисков Super Audio CD выдается с высоким качеством через гнезда ANALOG 2CH OUT (см. стр. 7). (Только для модели SCD-XA777ES)
- Во время воспроизведения обычных компакт-дисков или 2-канальных дисков Super Audio CD один и тот же сигнал одновременно выдается через гнезда ANALOG 2CH OUT и ANALOG 5.1CH FRONT L/R. (Только для модели SCD-XA333ES)
- Во время воспроизведения многоканального диска Super Audio CD через гнезда ANALOG 2CH OUT сигналы выдаваться не будут. (Только для модели SCD-XA777ES)
- Во время воспроизведения многоканального диска Super Audio CD один и тот же сигнал одновременно выдается через гнезда ANALOG 5.1CH FRONT L/R и ANALOG 2CH OUT. (Декодируемый многоканальный сигнал не воспроизводится.) (Только для модели SCD-XA333ES)
- Существуют 5-ти, 4-ти и 3-канальные диски Super Audio CD. При воспроизведении таких дисков, сигнал выдается не через все гнезда ANALOG 5.1CH OUT. Подробнее о воспроизведении см. на обложке или в инструкциях к диску Super Audio CD.

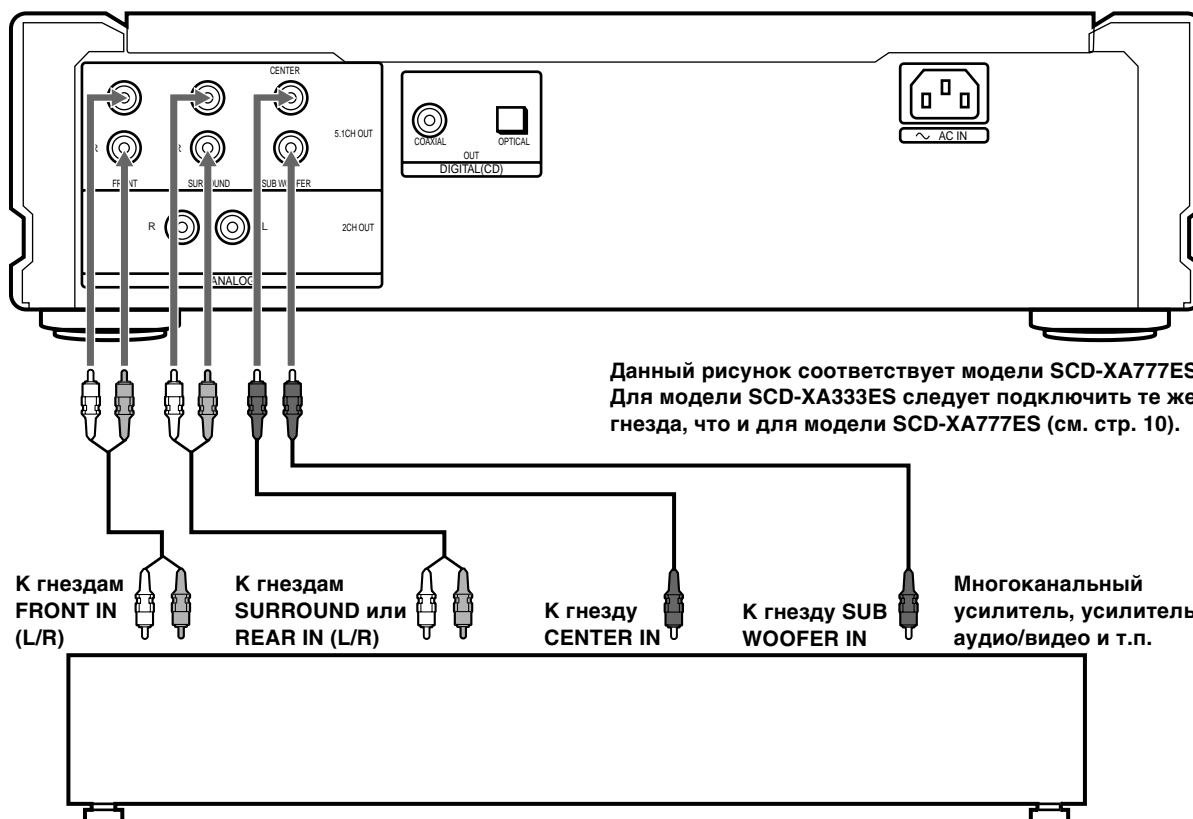

## Подключение аудиокомпонентов

### Подключение через гнезда ANALOG 2CH OUT

Для этого типа подключения используйте соединительные кабели. Подключите гнезда ANALOG 2CH OUT L/R к входным гнездам CD (SACD) усилителя. Обязательно подключайте штекеры к гнездам того же цвета: белый (левый) - к белому, а красный (правый) - к красному.

#### SCD-XA777ES

Соединительный аудиокабель (красно-белый) (входит в комплект)

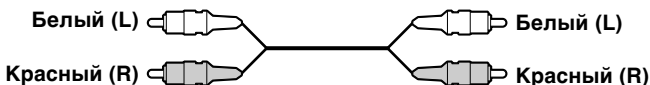

#### SCD-XA333ES

Соединительный аудиокабель (красно-белый) (не входит в комплект\*)

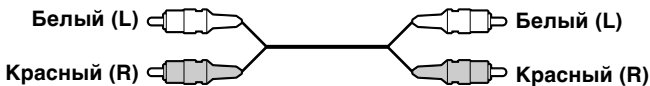

\* При выполнении соединения ANALOG 5.1 CH (стр. 5), можно использовать прилагаемый соединительный аудиокабель для соединения ANALOG 2CH.

### Примечания

- Во время воспроизведения многоканального диска Super Audio CD через гнезда ANALOG 2CH OUT сигналы выдаваться не будут. (Только для модели SCD-XA777ES)
- Во время воспроизведения многоканального диска Super Audio CD один и тот же сигнал одновременно выдается через гнезда ANALOG 5.1CH FRONT L/R и ANALOG 2CH OUT. (Декодируемый многоканальный сигнал не воспроизводится.) (Только для модели SCD-XA333ES)

### Гнезда ANALOG 2CH OUT (только для модели SCD-XA777ES)

При воспроизведении обычных компакт-дисков или 2-канальных дисков Super Audio CD стереосигнал подается на преобразователи FRONT, SURROUND и CENTER/SUB WOOFER D/A, после ЦАП-преобразования каждый сигнал объединяется, и затем объединенный сигнал выдается через гнезда 2CH OUT.

Поскольку каждый цифровой сигнал преобразуется в аналоговый с помощью трех преобразователей, эта система обеспечивает улучшение коэффициента сигнала в три раза и коэффициента шума в корень из трех раз, в результате чего улучшаются показатели соотношения сигнал-шум. Таким образом, через гнезда ANALOG 2CH OUT выдается сигнал высокого качества.

Тем не менее, в виду особенностей системы, во время воспроизведения многоканального диска Super Audio CD через гнезда ANALOG 2CH OUT сигналы выдаваться не будут. Во время воспроизведения многоканального диска Super Audio CD сигнал также не выдается через гнездо PHONES.

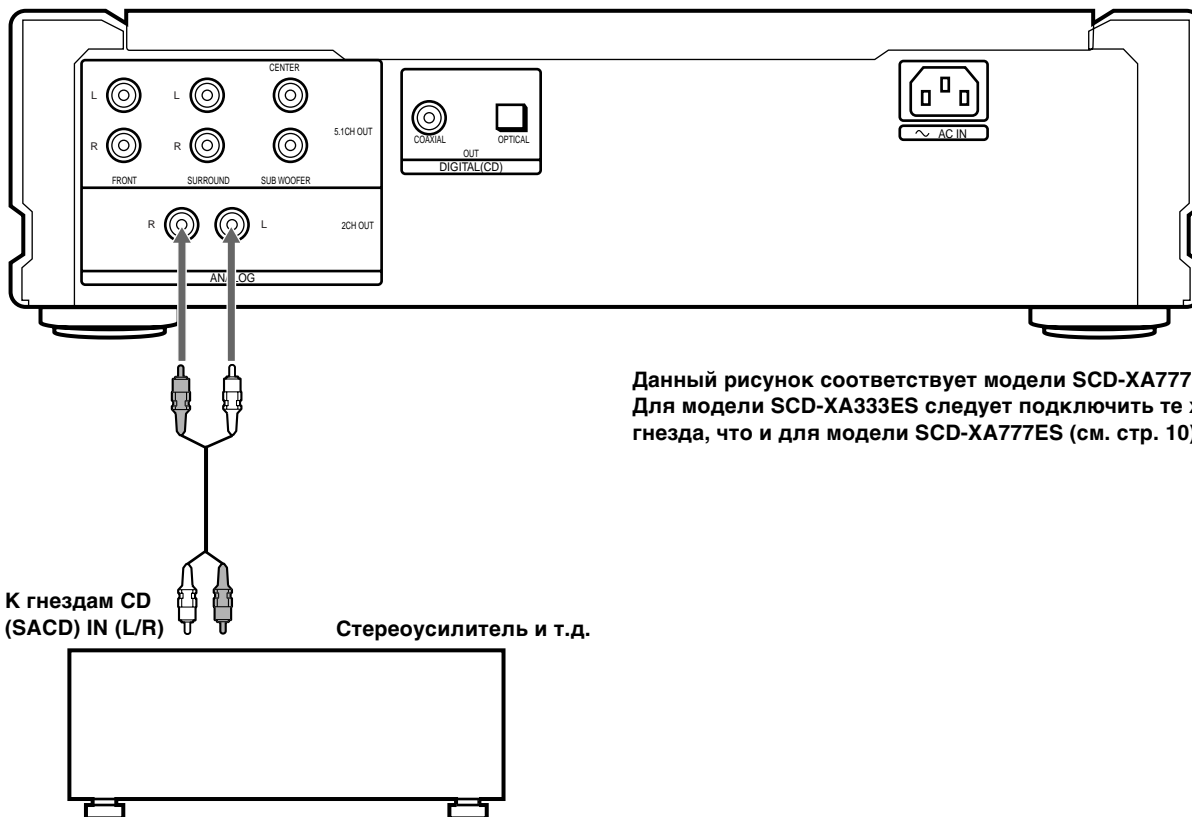

Данный рисунок соответствует модели SCD-XA777ES. Для модели SCD-XA333ES следует подключить те же гнезда, что и для модели SCD-XA777ES (см. стр. 10).

### Подключение через разъем DIGITAL (CD) OUT OPTICAL

Для этого типа подключения используйте оптический цифровой кабель. При подключении оптического цифрового кабеля к разъему DIGITAL (CD) OUT OPTICAL снимите крышку с разъема и вставьте разъемы кабелей до щелчка. Не перегибайте и не перекручивайте оптический кабель.

**Оптический цифровой кабель (не входит в комплект)**



#### Примечание

Через разъемы DIGITAL (CD) OUT могут выдаваться только звуковые сигналы с обычных компакт-дисков. Сигналы диска Super Audio CD не выдаются через разъем DIGITAL (CD) OUT.

### Подключение через разъем DIGITAL (CD) OUT COAXIAL

Для подключения аудиокомпонентов, оснащенных коаксиальными цифровыми входными разъемами, используйте коаксиальный цифровой кабель.

**Коаксиальный цифровой кабель (не входит в комплект)**

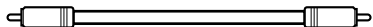

#### Примечание

Через разъемы DIGITAL (CD) OUT могут выдаваться только звуковые сигналы с обычных компакт-дисков. Сигналы диска Super Audio CD не выдаются через разъем DIGITAL (CD) OUT.

### Подключение кабеля питания переменного тока (Только для модели SCD-XA333ES)

Надежно подключите кабель питания к электрической розетке.

### Подключение кабеля питания переменного тока (Только для модели SCD-XA777ES)

Подключите один конец прилагаемого кабеля питания к разъему AC IN на проигрывателе, а другой к электрической розетке.

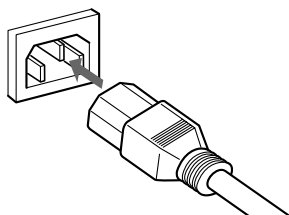

### Примечание относительно входных гнезд ANALOG (Только для модели SCD-XA777ES)

Этот проигрыватель оборудован системой ЦАП-преобразования Tri-Powered и функцией управления многоканальным воспроизведением. Используемые параметры выхода отличаются в зависимости от выбранного режима следующим образом. Подробную информацию см. в инструкции по эксплуатации.

Источник	Управление многоканальным режимом	Гнезда 2CH OUT	Гнезда 5.1CH OUT	Гнездо PHONES
Компакт-диск	Отсутствует при воспроизведении компакт-дисков	○	×	○
Диск Super Audio CD (2-канальный)	Direct	○	×	○
	2ch + SW	×	○	×
Диск Super Audio CD (многоканальный)	Direct	×	○	×
	Except Direct	×	○	×



#### Примечание относительно 2-канального воспроизведения дисков Super Audio CD

При выборе параметра "2ch + SW" настройка выхода становится 3-канальной и воспроизводимый звук выводится через гнезда 5.1 CH OUT. Однако через гнезда 2 CH OUT или гнездо PHONES звук не выводится.

# Расположение и назначение элементов

В этой главе описано местоположение и функции различных кнопок и регуляторов на передней и задней панелях устройства, а также на прилагаемом пульте дистанционного управления. Подробные сведения можно найти на страницах, указанных в скобках. Здесь также описаны сведения, которые отображаются в окошке дисплея.

## Описание элементов на передней панели

- 1 Выключатель питания POWER (14)**  
Нажмите для включения питания проигрывателя.
- 2 Датчик дистанционного управления  (4)**
- 3 Лоток для дисков (14)**  
Нажмите кнопку  OPEN/CLOSE, чтобы открыть или закрыть лоток для дисков.
- 4 Кнопка  OPEN/CLOSE (14)**  
Нажмите эту кнопку, чтобы открыть лоток для дисков.
- 5 PHONES**  
Подключите наушники.  
**Для модели SCD-XA777ES**  
Во время воспроизведения многоканального диска Super Audio CD ни один из сигналов многоканального диска не выдается через гнездо PHONES (см. стр. 7).  
**Для модели SCD-XA333ES**  
Во время воспроизведения многоканального диска Super Audio CD один и тот же сигнал одновременно выдается через гнезда ANALOG 5.1CH FRONT L/R и PHONES.
- 6 PHONE LEVEL**  
Настройте уровень громкости наушников.



## SCD-XA777ES

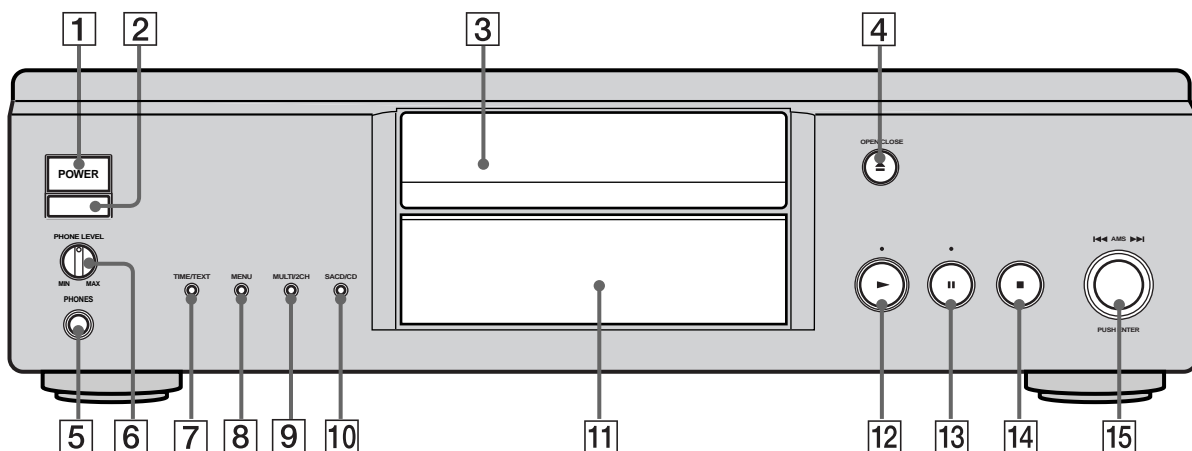

## SCD-XA333ES

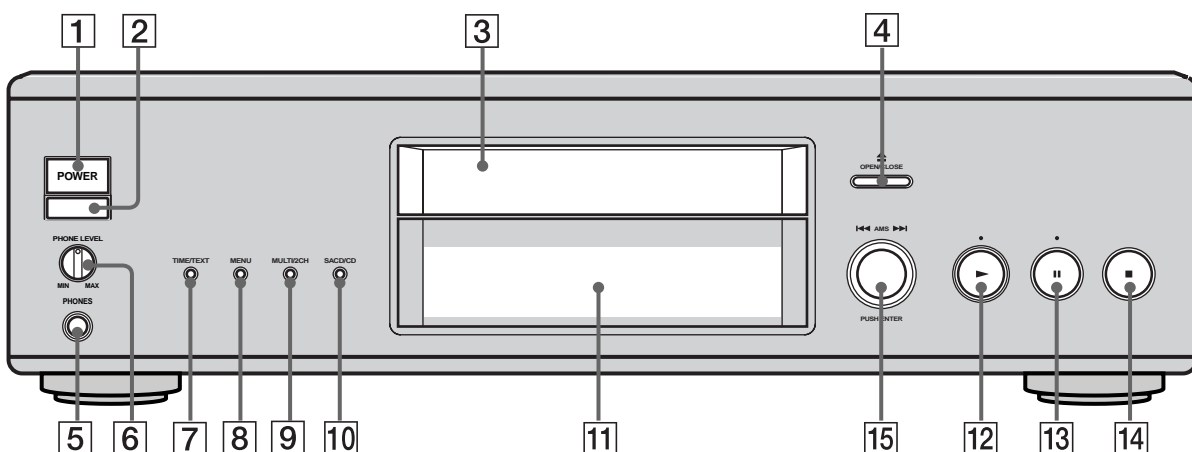

**7 Кнопка TIME/TEXT (15)**

При каждом нажатии этой кнопки на дисплее отображается время воспроизведения композиции, общая продолжительность воспроизведения диска или текстовая информация.

**8 Кнопка MENU (13)**

Нажмите для входа в меню.

**9 Кнопка MULTI/2CH (с индикатором) (14)**

Когда установлен 2-канальный + многоканальный диск Super Audio CD (стр. 13), при каждом нажатии этой кнопки выполняется переключение между многоканальной областью воспроизведения (индикатор горит) и 2-канальной областью воспроизведения (индикатор не горит).

**10 Кнопка SACD/CD (с индикатором) (14)**

Когда загружен гибридный диск (стр. 13), при каждом нажатии этой кнопки выполняется переключение между слоем HD (индикатор горит) и слоем компакт-диска (индикатор не горит).

**11 Окно дисплея (15)**

Отображает различную информацию.

**12 Кнопка ► (14)**

Нажмите для начала воспроизведения.

**Индикатор ►**

горит во время воспроизведения.

**13 Кнопка || (14)**

Нажмите, чтобы сделать паузу во время воспроизведения.

**Индикатор ||**

Загорается в режиме паузы.

**14 Кнопка ■ (14)**

Нажмите для остановки воспроизведения.

**15 Регулятор ◀◀AMS▶▶ (AMS: автоматический музыкальный сенсор) (18)**

При повороте регулятора ◀◀AMS▶▶ против часовой стрелки на одно деление выполняется переход к предыдущей композиции; при повороте регулятора ◀◀AMS▶▶ по часовой стрелке на одно деление выполняется переход к следующей композиции.

# Описание элементов на задней панели

SCD-XA777ES

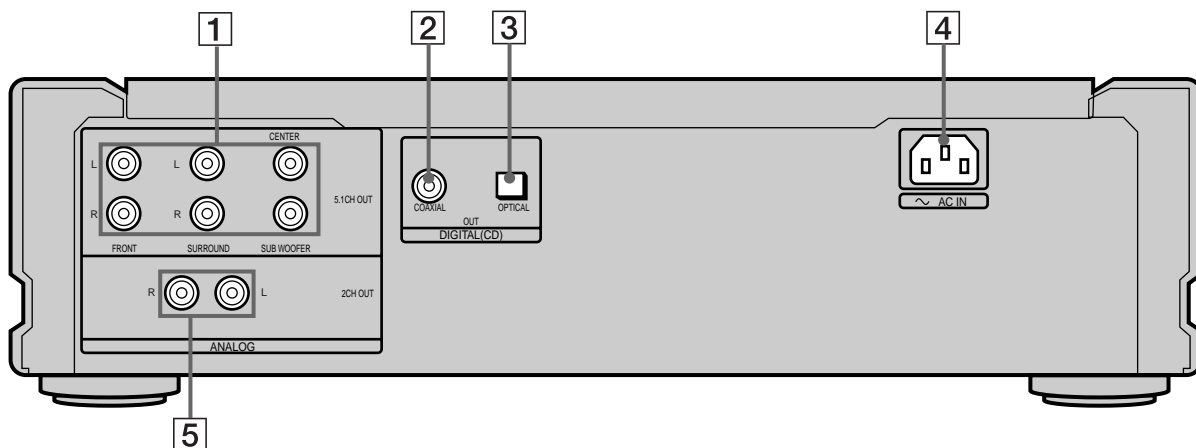

SCD-XA333ES

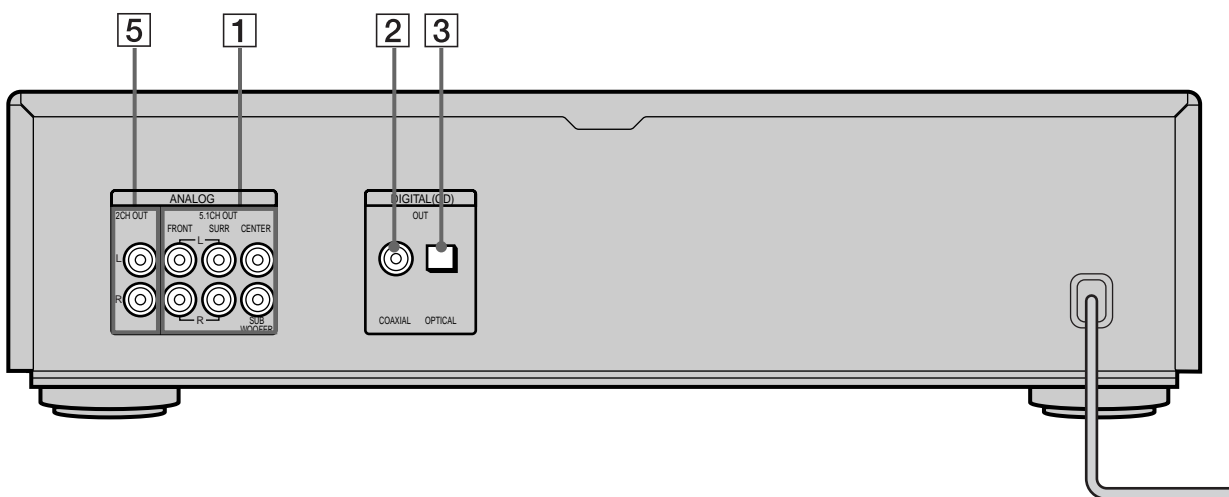

- 1 Гнезда ANALOG 5.1CH OUT (5)**  
Подключите к усилителю, оборудованному 5.1-канальными входными гнездами (многоканальный усилитель, усилитель аудио/видео и т.д.), с помощью соединительных аудиокабелей.
- 2 Разъем DIGITAL (CD) OUT COAXIAL (7)**  
Подключите к аудиокомпоненту с помощью коаксиального цифрового кабеля.
- 3 Разъем DIGITAL (CD) OUT OPTICAL (7)**  
Подключите к аудиокомпоненту с помощью оптического цифрового кабеля.
- 4 Разъем AC IN (7)**  
Служит для подключения кабеля питания.
- 5 Гнезда ANALOG 2CH OUT L/R (6)**  
Подключите к аудиокомпоненту (стерео/2-канальному) с помощью соединительного аудиокабеля.

## Примечание

Через разъемы DIGITAL (CD) OUT, обозначенные как **2** и **3**, выводятся только аудиосигналы компакт-диска. Сигналы диска Super Audio CD не выдаются через разъем DIGITAL (CD) OUT.

## Описание элементов на пульте дистанционного управления

- 1 Кнопка CONTINUE (20)**  
Нажмите для возобновления режима обычного воспроизведения после перетасованного или запрограммированного воспроизведения.  
**Кнопка SHUFFLE (20)**  
Нажмите для выбора перетасованного воспроизведения.  
**Кнопка PROGRAM (21)**  
Нажмите для выбора запрограммированного воспроизведения.
- 2 Кнопка DISPLAY MODE (16)**  
Нажмите для отключения отображения информации.
- 3 Кнопка TIME/TEXT (15)**  
При каждом нажатии этой кнопки на дисплее отображается время воспроизведения композиции, общая продолжительность воспроизведения диска или текстовая информация.
- 4 Номерные клавиши (18)**  
Нажмите для ввода номера композиции.
- 5 Кнопка >10 (18)**  
Нажмите для поиска композиции, номер которой больше 10.
- 6 Кнопка REPEAT (19)**  
Нажмите для воспроизведения всех или одной композиции диска.
- 7 Кнопка A↔B (20)**  
Нажмите для выбора повторного воспроизведения A-B.
- 8 Кнопка ▷ (14)**  
Нажмите для начала воспроизведения.  
**Кнопка II (14)**  
Нажмите, чтобы сделать паузу во время воспроизведения.  
**Кнопка ■ (14)**  
Нажмите для остановки воспроизведения.
- 9 Кнопки AMS ◀◀/▶▶ (AMS: Автоматический музыкальный сенсор) (18)**  
Нажмите, чтобы найти определенную композицию.
- 10 Кнопки ◀▶ (18)**  
Нажмите, чтобы найти часть композиции, которую необходимо воспроизвести.
- 11 Кнопки INDEX ◀/▶ (18)**  
Нажмите, чтобы найти определенную часть композиции, помеченную индексной меткой, при воспроизведении диска с индексными метками.

- 12 Кнопка SACD/CD (14)**  
При каждом нажатии данной кнопки на дисплее появляется индикация "SACD" или "CD". Выберите тип компакт-диска, который требуется воспроизвести.
- 13 Кнопка MULTI/2CH (14)**  
Нажмите, чтобы выбрать область воспроизведения, когда загружен 2-канальный + многоканальный диск Super Audio CD (стр. 13).
- 14 Кнопка ENTER (25)**  
Нажмите для подтверждения выбора.
- 15 Кнопка CLEAR (21)**  
Нажмите для удаления номера запрограммированной композиции.
- 16 Кнопка LEVEL ADJ (25)**  
Нажмите, чтобы установить баланс уровня выходного сигнала для функции управления многоканальным воспроизведением (стр. 23).
- 17 Кнопка CHECK (21)**  
Нажмите, чтобы проверить запрограммированный порядок воспроизведения.

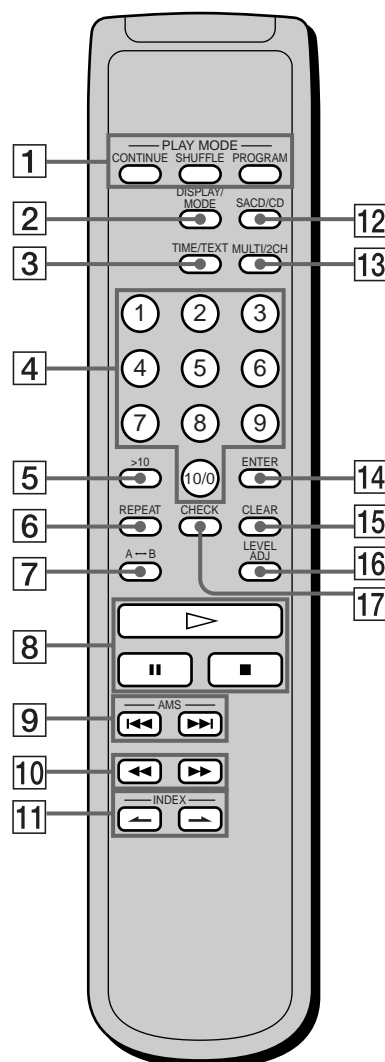

# Воспроизведение ДИСКОВ

В этой главе объясняются различные способы воспроизведения дисков.

## Типы совместимых дисков

На этом проигрывателе можно воспроизводить следующие диски.

В зависимости от типа диска, который требуется воспроизвести, выберите соответствующий индикатор, нажав кнопку SACD/CD или MULTI/2CH (стр. 14).

### Классификация по конфигурации слоев

#### Диск Super Audio CD (однослойный диск)

Этот диск содержит один слой HD (высокая плотность).

При воспроизведении этого диска проигрыватель автоматически переключается в режим воспроизведения диска Super Audio CD.



#### Диск Super Audio CD (двухслойный диск)

Этот диск состоит из двух слоев HD и обеспечивает воспроизведение в течение продолжительного времени.

При воспроизведении этого диска проигрыватель автоматически переключается в режим воспроизведения диска Super Audio CD.

Кроме того, так как два слоя HD двухслойного диска находятся на одной стороне, не нужно переворачивать диск.

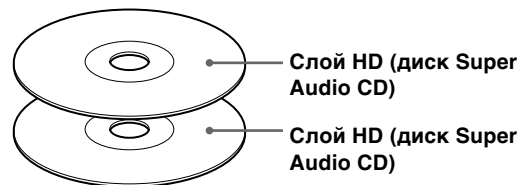

#### Обычный компакт-диск

Это диск стандартного формата.

При воспроизведении этого диска проигрыватель автоматически переключается в режим воспроизведения обычного компакт-диска.

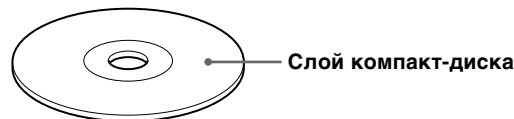

### Диск Super Audio CD + CD (гибридный диск)

Этот диск содержит слой HD и слой компакт-диска. Нажмите кнопку SACD/CD для выбора слоя, который требуется прослушать. Кроме того, так как два слоя находятся на одной стороне, не нужно переворачивать диск. Можно воспроизводить слой компакт-диска с помощью обычного проигрывателя компакт-дисков.

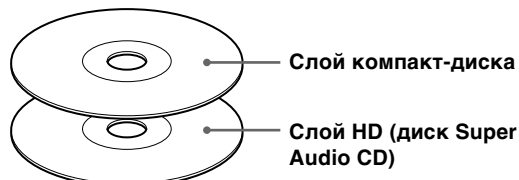

### Классификация дисков Super Audio CD по конфигурации каналов

#### 2-канальный диск Super Audio CD

Этот диск содержит 2-канальную область воспроизведения. При воспроизведении этого диска проигрыватель автоматически переключается в режим 2-канального воспроизведения.

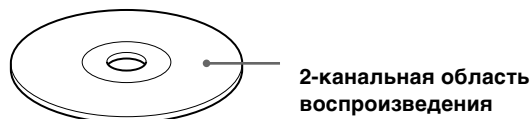

#### Многоканальный диск Super Audio CD

Этот диск содержит многоканальную область воспроизведения. При воспроизведении этого диска проигрыватель автоматически переключается в режим многоканального воспроизведения.

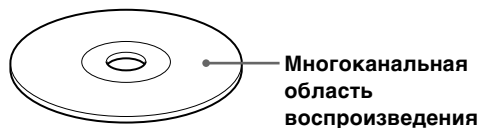

### 2-канальный + многоканальный диск Super Audio CD

Этот диск содержит 2-канальную и многоканальную области воспроизведения. Нажмите кнопку MULTI/2CH для выбора области воспроизведения, которую требуется прослушать.



**Выбор области воспроизведения по умолчанию (2-канальную или многоканальную область воспроизведения)**

- 1** В режиме остановки нажмите кнопку MENU.
- 2** Поворачивайте регулятор  $\lll$  AMS  $\ggg$ , пока на дисплее не появится надпись "M/2CH SELECT".
- 3** Нажмите кнопку  $\lll$  AMS  $\ggg$ . Появится текущая область воспроизведения.
- 4** Поверните регулятор  $\lll$  AMS  $\ggg$  для выбора требуемой области воспроизведения, затем нажмите кнопку  $\lll$  AMS  $\ggg$ .

### Несовместимые диски

Данный проигрыватель не может воспроизводить следующие диски. При попытке их воспроизведения появится сообщение об ошибке "TOC Error" или "No Disc" или не будет слышен звук.

- Диск CD-ROM
- Диск DVD и т.д.

# Воспроизведение диска

Ниже приводится описание операций для обычного воспроизведения, а также основные операции, которые можно выполнить при воспроизведении.

## SCD-XA777ES

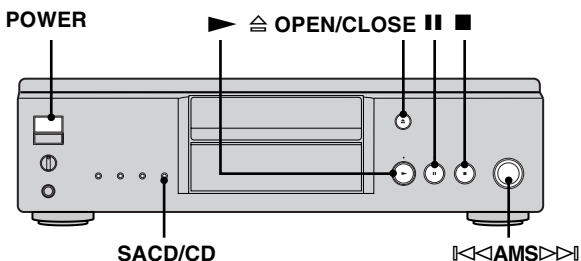

## SCD-XA333ES

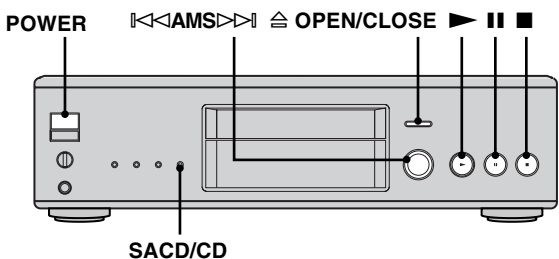

- 1** Включите усилитель. Установите минимальный уровень громкости.
- 2** Установите переключатель входа на усилителе в положение проигрывателя.
- 3** Нажмите кнопку POWER, чтобы включить питание проигрывателя.
- 4** Нажмите кнопку  $\triangle$  OPEN/CLOSE, чтобы открыть отсек для дисков, и установите туда диск.

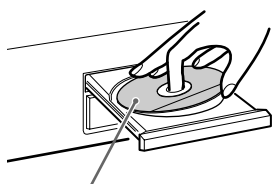

Наклейкой вверх

- 5** Нажмите кнопку SACD/CD для выбора SACD или CD.  
При каждом нажатии данной кнопки индикация на дисплее изменяется следующим образом: SACD или CD. Выберите тип диска в отсеке. Подробнее см. стр. 12.
- 6** Нажмите кнопку  $\blacktriangleright$ .  
Воспроизведение начнется с первой композиции. Если требуется начать воспроизведение с определенной композиции, поверните переключатель  $\llcorner \llcorner \text{IAMS} \gg \gg \lrcorner$  для выбора номера композиции перед нажатием  $\blacktriangleright$ .
- 7** Установите регулятор громкости усилителя в нужное положение.

## Основные операции во время воспроизведения

Чтобы	Нажмите
Остановить воспроизведение	$\blacksquare$
Приостановить воспроизведение	$\parallel$
Продолжить воспроизведение после паузы	$\parallel$ или $\blacktriangleright$
Найти следующую композицию	Поверните переключатель $\llcorner \llcorner \text{IAMS} \gg \gg \lrcorner$ по часовой стрелке
Найти начало текущей композиции или предыдущей композиции	Поверните переключатель $\llcorner \llcorner \text{IAMS} \gg \gg \lrcorner$ по часовой стрелке против часовой стрелки
Извлечь диск	$\triangle$ OPEN/CLOSE

### При включении проигрывателя с загруженным диском

Воспроизведение начнется автоматически. При подключении таймера (имеется в продаже) можно начать воспроизведение диска в любой момент.

### Чтобы выбрать слой для прослушивания при воспроизведении гибридного диска (стр. 13)

После остановки воспроизведения с помощью кнопки  $\times$  несколько раз нажмите кнопку SACD/CD для выделения либо "SACD", либо "CD".

### Чтобы выбрать область воспроизведения для прослушивания при воспроизведении 2-канального + многоканального диска Super Audio CD (стр. 13)

После остановки воспроизведения с помощью кнопки  $\blacksquare$  несколько раз нажмите кнопку MULTI/2CH для выделения либо "MULTI CH", либо "2 CH".

### Примечание

Во время воспроизведения, постепенно увеличьте уровень громкости, начиная с минимального. Выходное звучание этого аппарата может содержать частоты, находящиеся за пределами воспринимаемого слухом диапазона. Это может привести к повреждению громкоговорителей или ухудшению слуха.

# Использование дисплея

В окошке дисплея отображается различная информация о воспроизводимом диске или композиции. В данном разделе описывается информация о текущем диске и сведения о состоянии воспроизведения.

## SCD-XA777ES

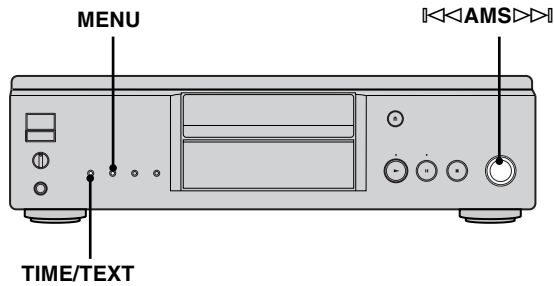

## SCD-XA333ES

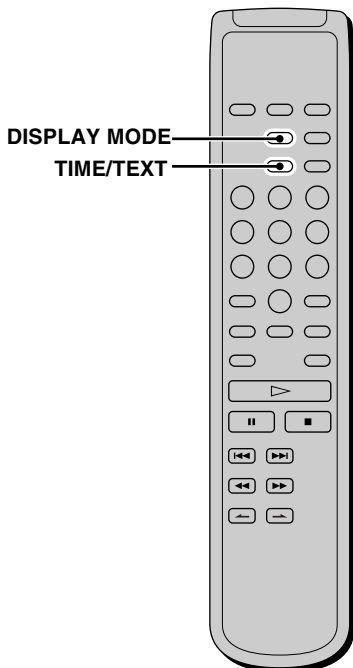
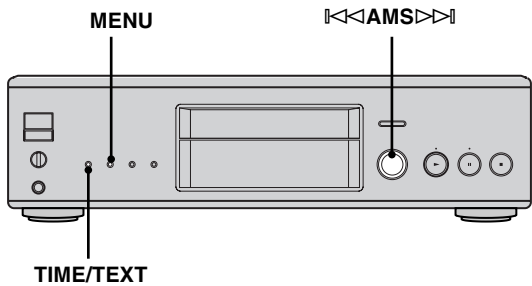

## Информация о диске при загрузке диска

В зависимости от типа загружаемого диска на дисплее отображается следующая информация:

### 2-канальный диск Super Audio CD

SUPER AUDIO CD	1	2	3	4
	6	7	8	9
2 CH				

### Многоканальный диск Super Audio CD

SUPER AUDIO CD	1	2	3	4
	6	7	8	9
MULTI 5.1 CH				

или

SUPER AUDIO CD	1	2	3	4
	6	7	8	9
MULTI 5 CH				

или

SUPER AUDIO CD	1	2	3	4
	6	7	8	9
MULTI CH				

Во время воспроизведения 5.1-канального диска Super Audio CD

Во время воспроизведения 5-канального диска Super Audio CD

Во время воспроизведения других дисков Super Audio CD или в режиме остановки

### Обычный компакт-диск

	1	2	3	4
	6	7	8	9
CD				

## Отображение информации в режиме остановки проигрывателя

Нажмите кнопку TIME/TEXT.

На дисплее отображается общее количество композиций и общее время воспроизведения.

Общее количество композиций	Общее время воспроизведения	
TRACK	MIN SEC	SUPER AUDIO CD
10	45.28	1 2 3 4 5
		6 7 8 9 10
		MULTI CH

Воспроизведение дисков

**Отображение информации в режиме воспроизведения проигрывателя**

**Нажмите кнопку TIME/TEXT.**

При каждом нажатии кнопки на дисплее появляется номер текущей композиции, а также прошедшее и оставшееся время ее воспроизведения или общее оставшееся время воспроизведения диска.

При определении проигрывателем многоканального диска Super Audio CD перед информацией по умолчанию появляется информация о канале.

**Номер воспроизводимой композиции и прошедшее время воспроизведения текущей композиции (информация по умолчанию)**



Нажмите кнопку TIME/TEXT



**Номер воспроизводимой композиции и оставшееся время воспроизведения текущей композиции**



Нажмите кнопку TIME/TEXT



**Общее оставшееся время воспроизведения диска**



Нажмите кнопку TIME/TEXT



**Информация о канале (отображается только тогда, когда проигрыватель обнаруживает многоканальный диск Super Audio CD)**



Воспроизведение дисков

**Отключение отображения информации на дисплее**

При каждом нажатии кнопки DISPLAY MODE на пульте дистанционного управления во время воспроизведения диска дисплей поочередно отключается и включается.

Даже если дисплей отключен, он снова включается при паузе или остановке воспроизведения. При возобновлении воспроизведения дисплей снова отключается.

До начала воспроизведения при нажатии кнопки DISPLAY MODE для отключения дисплея на нем появится надпись "Display Off", а при нажатии этой кнопки для включения дисплея появится надпись "Display On".

**Отображение информации с диска TEXT**

Диски с функцией TEXT содержат информацию, например, название диска или имя исполнителя, а также звуковые сигналы. Этот проигрыватель может отображать название диска, имя исполнителя, а также название композиции в виде текстовой информации.

Когда проигрыватель определяет диск TEXT, на дисплее появляется надпись "TEXT". Если диск TEXT содержит информацию на нескольких языках, на дисплее отображается надпись "TEXT" и "MULTI". Если требуется просмотреть информацию на другом языке, см. раздел "Отображение информации с диска TEXT на других языках" на стр. 17.

**Отображение информации с диска TEXT в режиме остановки**

**Нажмите кнопку TIME/TEXT.**

При каждом нажатии данной кнопки на дисплее появляется название диска и имя исполнителя. При выборе имени исполнителя на дисплее появится надпись "ARTIST"

• **Перед воспроизведением**

**Название диска**



Нажмите кнопку TIME/TEXT



**Имя исполнителя**



Нажмите кнопку TIME/TEXT



**Общее количество композиций и общая продолжительность воспроизведения**



Нажмите кнопку TIME/TEXT



## Отображение информации с диска TEXT при его воспроизведении

Появится название текущей композиции. Если название диска превышает 15 символов, после прокрутки на дисплее всего названия останутся первые 14 символов.

При определении проигрывателем многоканального диска Super Audio CD перед временем воспроизведения текущей композиции появляется информация о канале.

### • При воспроизведении диска

#### Название композиции

TEXT TRACK	SUPER AUDIO CD	1	2	3	4	5
HITECHBLUES	MULTI 5.1 CH	6	7	8	9	10

Нажмите кнопку TIME/TEXT



Информация о канале (отображается только тогда, когда проигрыватель обнаруживает многоканальный диск Super Audio CD)

TRACK	SUPER AUDIO CD	1	2	3	4	5
[MULTI] 5.1 CH	MULTI 5.1 CH	6	7	8	9	10



#### Время воспроизведения текущей композиции

TEXT TRACK	INDEX	MIN	SEC	SUPER AUDIO CD	1	2	3	4	5
1	1	1	.56	MULTI 5.1 CH	6	7	8	9	10

Нажмите кнопку TIME/TEXT



#### Оставшееся время воспроизведения текущей композиции

TEXT TRACK	MIN	SEC	SUPER AUDIO CD	1	2	3	4	5
1	-1	.57	MULTI 5.1 CH	6	7	8	9	10

Нажмите кнопку TIME/TEXT



#### Оставшееся время воспроизведения диска

TEXT	MIN	SEC	SUPER AUDIO CD	1	2	3	4	5
	-43	.32	MULTI 5.1 CH	6	7	8	9	10

Нажмите кнопку TIME/TEXT

### Примечания

- Для некоторых дисков не все символы могут отображаться на дисплее.
- Этот проигрыватель может отображать название диска, имя исполнителя, а также название композиции с дисков TEXT. Другая информация не отображается.

## Отображение информации с диска TEXT на других языках

Можно изменить язык отображаемой на дисплее информации, если диск TEXT имеет многоязыковую поддержку. Когда проигрыватель распознает такой диск TEXT, на дисплее отображается надпись "TEXT" и "MULTI". Измените язык согласно описанной ниже процедуре.

- 1 В режиме остановки нажмите кнопку MENU.**
- 2 Поворачивайте регулятор  $\llcorner \llcorner$  AMS  $\triangleright \triangleright$ , пока на дисплее не появится надпись "LANGUAGE".**
- 3 Нажмите кнопку  $\llcorner \llcorner$  AMS  $\triangleright \triangleright$ .**  
Замигает выбранный в настоящий момент язык (English (английский), French (французский), German (немецкий) и т.д.).  
Если проигрыватель не может отобразить язык, используемый диском TEXT, на дисплее появится надпись "Other Lang".
- 4 Поворачивайте регулятор  $\llcorner \llcorner$  AMS  $\triangleright \triangleright$ , пока на дисплее не появится требуемый язык.**
- 5 Нажмите кнопку  $\llcorner \llcorner$  AMS  $\triangleright \triangleright$ .**  
Спустя несколько секунд на дисплее появится информация на выбранном языке.

## Поиск определенной композиции

В режиме остановки или воспроизведения можно найти любую композицию для воспроизведения.

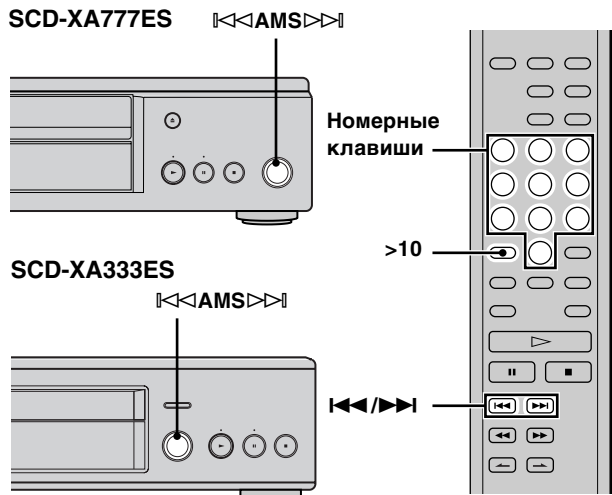

Чтобы найти	Необходимо
Следующую или последующие композиции	Повернуть регулятор <b>AMS</b> по часовой стрелке, пока не будет найдена нужная композиция. При использовании пульта дистанционного управления нажимайте кнопку <b>▶▶</b> , пока не будет найдена нужная композиция.
Текущую или предыдущие композиции	Повернуть регулятор <b>AMS</b> против часовой стрелки, пока не будет найдена нужная композиция. При использовании пульта дистанционного управления, нажимайте кнопку <b>◀◀</b> , пока не будет найдена нужная композиция.
Определенную композицию	Повернуть регулятор <b>AMS</b> , пока не будет найден нужный номер композиции. При использовании пульта дистанционного управления, нажимайте кнопку <b>◀◀</b> или <b>▶▶</b> , пока не будет найдена нужная композиция.

### Прямой поиск композиции путем ввода ее номера

Нажмите номерную кнопку(и) для ввода номера композиции.

Для ввода номера композиции больше 11

- 1 Нажмите кнопку **>10**.
- 2 Введите соответствующие цифры.  
Чтобы ввести 0, нажмите кнопку 10/0.

#### Примеры:

- Для воспроизведения композиции номер 30 сначала нажмите клавишу **>10**, а затем 3 и 10/0.
- Для воспроизведения композиции номер 100 дважды нажмите кнопку **>10**, затем 1 и дважды 10/0.

## Поиск определенного места внутри композиции

Во время воспроизведения или паузы можно найти определенное место в композиции.

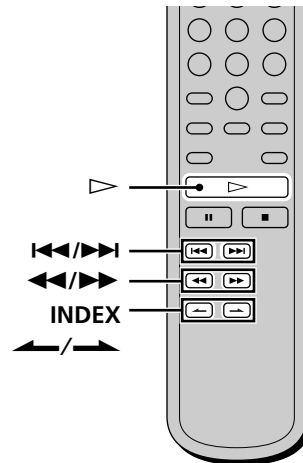

### Поиск места при прослушивании композиции (Поиск)

Во время воспроизведения нажмите и удерживайте кнопку **◀◀/▶▶**.

Композиция на диске будет прерывисто воспроизводиться вперед или назад. При достижении нужного места отпустите кнопку.

### Поиск нужного места по индикации времени (Ускоренный поиск)

В режиме паузы во время воспроизведения нажмите кнопку **◀◀/▶▶**.

Звук при воспроизведении слышен не будет.

**💡** Когда на дисплее появится надпись "Over!!"

Достигнут конец диска. Нажмите кнопку **◀◀** или **▶▶** для поиска в обратном направлении.

#### Примечание

Композиции, продолжительностью несколько секунд, могут быть слишком короткими для поиска с прослушиванием. В этом случае проигрыватель может неверно выполнять поиск.

### Поиск места с использованием функции индекса (Поиск по индексу)

Нажимайте кнопку **INDEX** (с правым стрелочным значком) или **INDEX** (с левым стрелочным значком) в режиме воспроизведения или паузы.

**💡** Что такое INDEX?

В некоторых компакт-дисках или дисках SACD используется система индексной маркировки, которая делит композиции или диски на мелкие сегменты. Эта система особенно полезна в том случае, когда требуется найти определенное место в длинной композиции (например, классической музыки). Функция поиска по индексу работает только с индексированными дисками (на которых имеется соответствующая маркировка).

### Поиск нужного места путем задания начального времени (Поиск по времени)

- 1 Нажмите кнопку **⏮/⏭** в режиме остановки для выбора требуемой композиции.
- 2 Нажмите кнопку **⏮/⏭** для установки времени начала воспроизведения, глядя на дисплей.

При первом нажатии кнопки **⏭** можно установить время с начала желаемой композиции, а при первом нажатии кнопки **⏮** можно задать время с конца желаемой композиции.

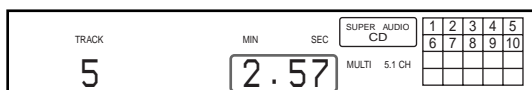

- 3 Нажмите кнопку **▶**. Воспроизведение начнется с момента времени, заданного при поиске.

## Повторное воспроизведение композиций

Можно повторно воспроизводить весь диск или отдельные его части. Эту функцию можно использовать в режиме перетасованного воспроизведения для повтора всех композиций в случайном порядке (стр. 20) или в режиме запрограммированного воспроизведения для повтора всех композиций в программе (стр. 21). Можно также повторить отдельную композицию или ее часть.

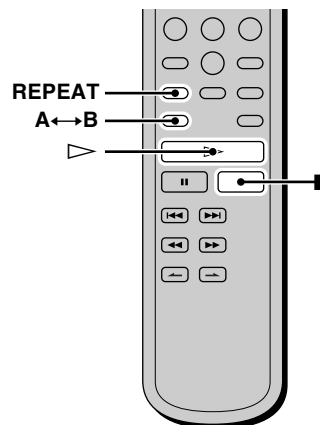

### Примечание

В случае выключения проигрывателя или отключения кабеля питания из розетки проигрыватель сохранит последнюю настройку повторного воспроизведения (“Повтор всех” или “Повтор 1”) и восстановит ее при следующем включении проигрывателя. Однако настройка для режима повторного воспроизведения A-B в случае выключения проигрывателя или отключения кабеля питания из электрической розетки будет отменена.

### Повтор всех композиций на диске (Воспроизведение в режиме “Повтор всех”)

Один раз нажмите кнопку **REPEAT**, а затем нажмите кнопку **▶**. На дисплее появится надпись “REPEAT”, и начнется циклическое воспроизведение в режиме повтора всех композиций. Повторное воспроизведение меняется в зависимости от выбранного режима воспроизведения.

Когда выбран режим воспроизведения	Проигрыватель повторяет воспроизведения
Обычное воспроизведение (стр. 14)	Все композиции в исходной последовательности
Перетасованное воспроизведение (стр. 20)	Все композиции в случайной последовательности
Запрограммированное воспроизведение (стр. 21)	Все композиции в запрограммированной последовательности

### Чтобы остановить воспроизведение в режиме повтора всех композиций

Нажмите кнопку **■**.

### Чтобы возобновить воспроизведение в обычном режиме

Нажимайте кнопку **REPEAT**, пока надпись “REPEAT” не исчезнет на дисплее.

## Повторное воспроизведение композиций

### Повтор текущей композиции (Повтор одной композиции)

Во время воспроизведения композиции, которую требуется повторить, нажимайте кнопку REPEAT, пока на дисплее не появится надпись "REPEAT 1". Начнется повторное воспроизведение одной композиции.

Чтобы остановить воспроизведение в режиме повтора одной композиции  
Нажмите кнопку .

Чтобы возобновить воспроизведение в обычном режиме  
Нажимайте кнопку REPEAT, пока надпись "REPEAT 1" не исчезнет на дисплее.

### Повтор определенной части композиции (Повтор A-B)

Можно указать одну часть композиции для повторного воспроизведения. Следует иметь в виду, что указываемая часть композиции должна быть в пределах одной композиции.

- 1 Когда проигрыватель выполняет воспроизведение, нажмите кнопку A↔B в начальной точке (точка A) повторяемой части. На дисплее появится надпись "REPEAT" и замигает буква "A".
- 2 Продолжите воспроизведение композиции (или нажмите кнопку ►►) для поиска конечной точки (точка B), затем нажмите кнопку A↔B. На дисплее появится надпись "REPEAT A-B", и начнется повторное воспроизведение A-B.

Чтобы остановить повторное воспроизведение A-B и возобновить воспроизведение в обычном режиме  
Нажмите кнопку REPEAT или .

 Во время повторного воспроизведения A-B можно задать новую начальную или конечную точку  
Можно выбрать текущую конечную точку в качестве новой начальной, затем указать новую конечную точку для повтора следующей части композиции сразу же после завершения воспроизведения текущей.

- 1 Во время повторного воспроизведения A-B нажмите кнопку A↔B. Текущая конечная точка станет новой начальной точкой (точкой A). На дисплее загорится надпись "REPEAT" и замигает буква "A".
- 2 Найдите новую конечную точку (точку B) и нажмите кнопку A↔B. На дисплее загорится надпись "REPEAT A-B", и проигрыватель начнет повтор новой указанной композиции.

Когда потребуются заново начать воспроизведение с начальной точки A, нажмите кнопку ▷ во время повторного воспроизведения A↔B.

## Воспроизведение композиций в случайном порядке

### (перетасованное воспроизведение)

При выборе режима перетасованного воспроизведения проигрыватель воспроизводит все композиции на диске в случайной последовательности.

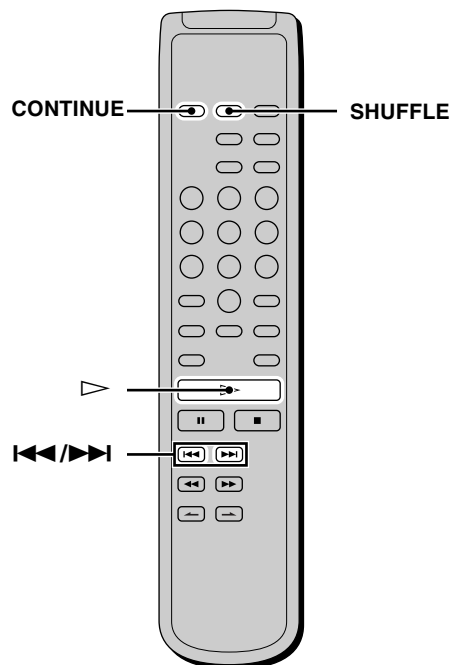

- 1 В режиме остановки нажмите кнопку SHUFFLE.

- 2 Нажмите кнопку ▷.  
Включится режим перетасованного воспроизведения.  
Во время "случайной выборки" композиций на дисплее отображается индикация "E3". После воспроизведения всех композиций по одному разу проигрыватель перейдет в режим остановки.

Чтобы возобновить воспроизведение в обычном режиме  
Нажмите кнопку CONTINUE.

 В режиме перетасованного воспроизведения можно выполнять поиск композиций

Нажмите кнопку .

Нажмите кнопку ►► для поиска следующей композиции или нажмите кнопку  для поиска начала текущей композиции. Проигрыватель не возвращается к композициям, которые уже воспроизводились.

# Создание собственной программы

## (Запрограммированное воспроизведение)



Можно выбрать желаемые композиции и указать последовательность их воспроизведения в программе, содержащей до 32 композиций (или общей продолжительностью 999 мин. 59 сек. )

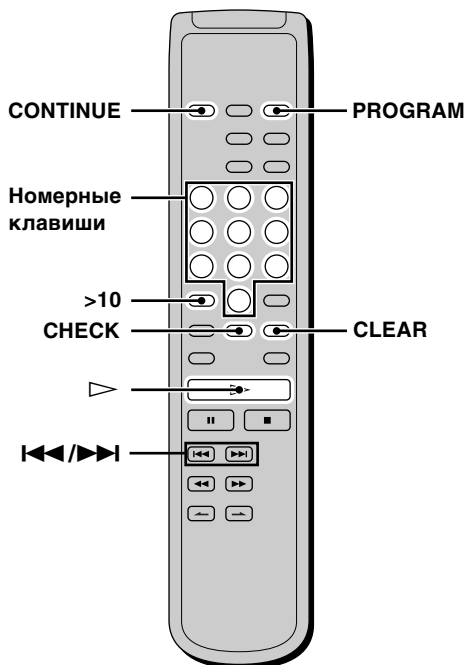

- 1 В режиме остановки нажмите кнопку PROGRAM.**  
На дисплее появится надпись "PROGRAM".
- 2 Нажмите номерные кнопки для ввода номера композиции.**  
**Если введен не тот номер композиции**  
Нажмите кнопку CLEAR, чтобы удалить номер композиции, и повторно введите нужный номер композиции, используя номерные кнопки.  
**Для выбора номера композиции больше 11**  
Нажмите кнопку >10 (стр. 18).
- 3 Повторите операцию 2 для ввода номеров остальных композиций.**  
При каждом вводе номера композиции на дисплее отображается общая продолжительность программы.
- 4 Нажмите кнопку ▷.**  
Начнется запрограммированное воспроизведение.

**Чтобы возобновить воспроизведение в обычном режиме**

Нажмите кнопку CONTINUE.

**💡 Программа сохраняется даже после окончания запрограммированного воспроизведения**

Нажмите кнопку ▷, чтобы еще раз воспроизвести эту же программу сначала.

Программа сохраняется даже после остановки воспроизведения.

### Примечание

Если выключить проигрыватель, отключить кабель питания из электрической розетки или нажать кнопку ≡ OPEN/CLOSE, программа будет стерта.

## Проверка содержания программы

**Перед воспроизведением или во время воспроизведения нажмите кнопку CHECK.**

При каждом нажатии этой кнопки на дисплее отображаются номера композиций в запрограммированной последовательности. При нажатии кнопки CHECK, когда проигрыватель выполняет воспроизведение, отображается номер композиции, начиная с номера текущей композиции.

## Изменение содержания программы

Содержание программы можно изменить в режиме остановки.

Чтобы	Выполните следующее:
Удалить композицию	<ol style="list-style-type: none"><li>1 Нажимайте кнопку CHECK, пока не появится номер композиции, которую требуется удалить.</li><li>2 Нажмите кнопку CLEAR.</li></ol>
Удалить последнюю композицию в программе	Нажмите кнопку CLEAR. Каждый раз при нажатии этой кнопки будет удаляться последняя композиция в программе.
Добавить композицию в конец программы	Пользуясь кнопками ◀◀/▶▶, выберите композицию, которую необходимо добавить, затем нажмите кнопку PROGRAM. Если используется пульт дистанционного управления, нажмите номерную кнопку композиции, которую требуется добавить.
Удалить все композиции	Нажмите кнопку CLEAR и удерживайте ее (приблизительно 2 секунды) до тех пор, пока на дисплее не появится надпись "Prog CLEAR".

## Прослушивание компакт-диска с использованием фильтра (функция цифрового фильтра)

Этот проигрыватель оснащен цифровым фильтром, который устраняет шум, возникающий во время цифрового кодирования. Выбирая тип фильтров, можно регулировать качество звучания. Можно выбрать "STANDARD" или "OPTION". (По умолчанию выбран фильтр "STANDARD".)

### SCD-XA777ES

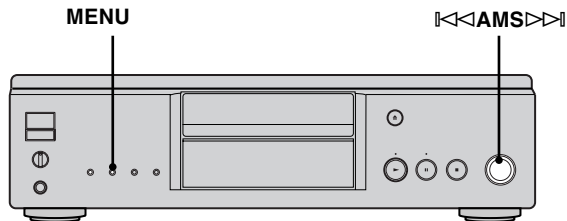

### SCD-XA333ES

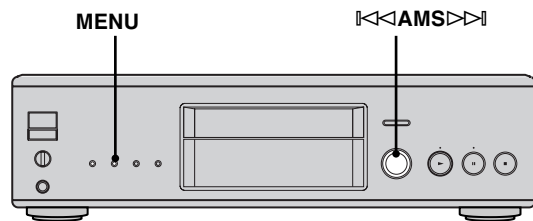

- 1 Нажмите кнопку MENU.
- 2 Поворачивайте регулятор ◀◀ AMS ▶▶, пока на дисплее не появится надпись "D. FILTER".
- 3 Нажмите кнопку ◀◀ AMS ▶▶.
- 4 Поворачивайте регулятор ◀◀ AMS ▶▶, пока на дисплее не появится название нужного фильтра ("STANDARD" или "OPTION").
- 5 Нажмите кнопку ◀◀ AMS ▶▶.  
При выборе значения "OPTION" на дисплее появится надпись "FILTER".

#### Характеристики каждого цифрового фильтра

##### STANDARD

Обеспечивает широкий диапазон воспроизводимых частот и создает эффект пространственного звучания.

##### OPTION

Обеспечивает ровное и мощное звучание с четким позиционированием источника.

##### Примечания

- Цифровые фильтры работают только при воспроизведении обычных компакт-дисков. Во время воспроизведения дисков Super Audio CD выбор цифрового фильтра невозможен.
- В зависимости от диска и подключенного оборудования, эффект включения фильтра может быть незаметным.

## Включение и выключение режима DIGITAL OUT

Режим цифрового выхода можно включить (возможна выдача цифровых сигналов) или отключить (выдача цифровых сигналов невозможна). Когда используется разъем DIGITAL (CD) OUT COAXIAL или DIGITAL (CD) OUT OPTICAL, следует включить цифровой режим ("D.OUT ON"). (Установка по умолчанию - "D.OUT ON".)

### SCD-XA777ES

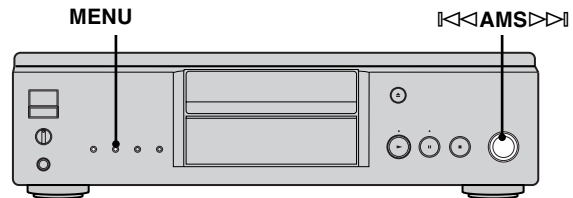

### SCD-XA333ES

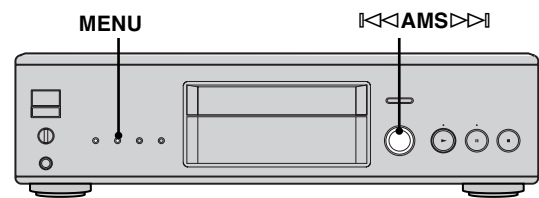

- 1 Нажмите кнопку MENU.
- 2 Поворачивайте регулятор ◀◀ AMS ▶▶, пока на дисплее не появится надпись "D. OUTPUT".
- 3 Нажмите кнопку ◀◀ AMS ▶▶.
- 4 Поворачивайте регулятор ◀◀ AMS ▶▶, пока на дисплее не появится название нужного цифрового режима ("D.OUT ON" или "D.OUT OFF").
- 5 Нажмите кнопку ◀◀ AMS ▶▶.

##### Примечание

Во время воспроизведения диска Super Audio CD эта функция не работает и сигналы через разъем DIGITAL (CD) OUT не выдаются.

## Выбор области воспроизведения по умолчанию

(2-канальную или многоканальную область воспроизведения)

- 1 В режиме остановки нажмите кнопку MENU.
- 2 Поворачивайте регулятор ◀◀ AMS ▶▶, пока на дисплее не появится надпись "M/2CH SELECT".
- 3 Нажмите кнопку ◀◀ AMS ▶▶.  
Появится текущая область воспроизведения.
- 4 Поверните регулятор ◀◀ AMS ▶▶ для выбора требуемой области воспроизведения, затем нажмите кнопку ◀◀ AMS ▶▶.

# Прослушивание многоканальных дисков Super Audio CD (функция управления многоканальным воспроизведением)

Проигрыватель содержит функцию управления многоканальным воспроизведением, которая устанавливает режим воспроизведения диска Super Audio CD с помощью процессора DSP управления форматом DSD (встроенным в проигрыватель) в соответствии с размещением и размером громкоговорителей.

## Пример расположения громкоговорителей

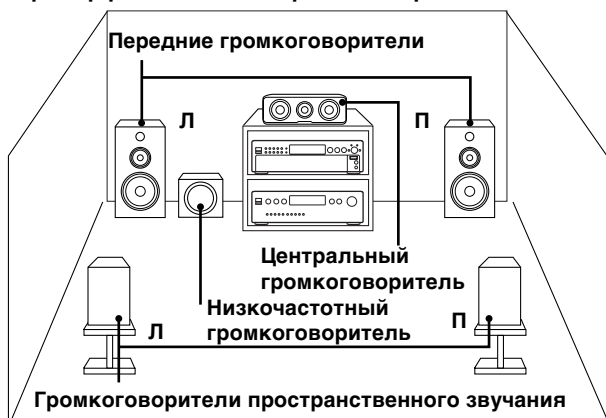

Для задания управления несколькими каналами:

- 1 Выберите один из стандартных режимов воспроизведения (2-канальное или многоканальное воспроизведение).
- 2 Настройте баланс уровня выходного сигнала каждого громкоговорителя (только когда выбран режим многоканального воспроизведения).

## Примечания

- Эти функции работают только при воспроизведении дисков Super Audio CD.
- Баланс уровня выходного сигнала иногда нельзя настраивать в зависимости от выбранного местоположения громкоговорителей.

## SCD-XA777ES

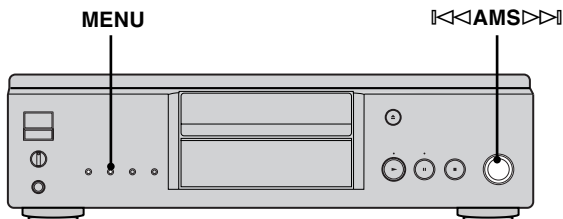

## SCD-XA333ES

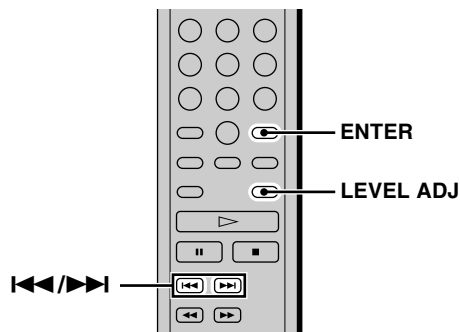
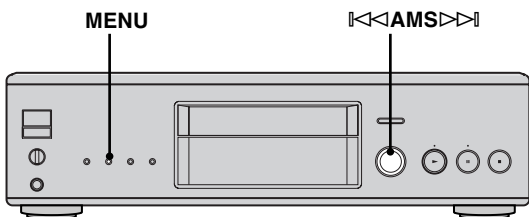

## Выбор 2-канального режима воспроизведения

- 1 Нажмите кнопку MENU.
- 2 Поворачивайте регулятор  $\llcorner \llcorner \text{AMS} \gg \gg$ , пока на дисплее не появится надпись "2CH SPK MODE".
- 3 Нажмите кнопку  $\llcorner \llcorner \text{AMS} \gg \gg$ .  
На дисплее появится индикация режима воспроизведения.

Режим воспроизведения	Передние громкоговорители	Низкочастотный громкоговоритель
2CH Direct	Каждый сигнал выдается напрямую через передние громкоговорители. Через низкочастотный громкоговоритель никакие сигналы не выдаются. <sup>*1</sup>	
2CH + SW	○*2	○

\*1 Аудиосигнал выдается через гнезда ANALOG 2CH OUT, а через гнезда ANALOG 5.1CH FRONT L/R сигнал не выдается. (только для модели SCD-XA777ES)

\*2 Аудиосигнал выдается через гнезда ANALOG 5.1CH FRONT L/R, а через гнезда ANALOG 2CH OUT сигнал не выдается. (только для модели SCD-XA777ES)

- 4 Поворачивайте регулятор  $\llcorner \llcorner \text{AMS} \gg \gg$ , пока на дисплее не появится индикация требуемого режима.

- 5 Нажмите кнопку  $\llcorner \llcorner \text{AMS} \gg \gg$ .

## Примечание

Эту функцию нельзя использовать, когда проигрыватель находится в режиме воспроизведения компакт-диска или многоканального воспроизведения. Ей можно пользоваться, когда проигрыватель находится в режиме 2-канального воспроизведения дисков Super Audio CD, открыт лоток для дисков, или в проигрывателе нет дисков.

## Выбор многоканального режима воспроизведения

- 1 Нажмите кнопку MENU.
- 2 Поворачивайте регулятор  $\llcorner \llcorner \text{AMS} \gg \gg$ , пока на дисплее не появится надпись "MCH SPK MODE".









# Дополнительная информация

В этой главе содержится дополнительная информация, которая поможет разобраться с различными функциями проигрывателя дисков Super Audio CD.

## Меры предосторожности

### Техника безопасности

- Осторожно — Использование оптических приборов с данным изделием связано с повышенной опасностью для глаз.
- В случае попадания внутрь проигрывателя посторонних предметов или жидкости, отключите проигрыватель от сети и не пользуйтесь им, пока его не проверит специалист.
- Кабель питания переменного тока необходимо заменять только в специализированной ремонтной мастерской.
- Пока аппарат включен в электророзетку, он остается подключенным к сети электропитания, даже если питание аппарата выключено.

### Источники питания

- Перед эксплуатацией проигрывателя удостоверьтесь, что его рабочее напряжение соответствует напряжению в местной электрической сети. Рабочее напряжение указано на табличке с техническими данными на задней панели проигрывателя.
- Пока проигрыватель включен в электророзетку, он остается подключенным к сети электропитания, даже если питание проигрывателя выключено.
- Если Вы не собираетесь пользоваться проигрывателем в течение длительного времени, обязательно отключите его от электрической розетки. Чтобы отключить кабель питания, вытащите его за вилку; никогда не тяните за шнур.

### Размещение

- Устанавливайте проигрыватель в местах с хорошей вентиляцией для предотвращения его перегрева.
- Не устанавливайте проигрыватель на мягкой поверхности, например, на ковре, так как при этом можно перекрыть находящиеся снизу вентиляционные отверстия.
- Не ставьте проигрыватель вблизи источников тепла или в местах, где возможно прямое попадание на него солнечных лучей, а также где имеются большие скопления пыли; не допускайте сильных сотрясений проигрывателя.

### Эксплуатация

- Если проигрыватель с холода переносится в теплое или очень влажное помещение, на линзах внутри проигрывателя может сконденсироваться влага. Это может привести к неправильной работе проигрывателя. В подобных случаях извлеките диск и оставьте проигрыватель включенным примерно на час, чтобы испарилась влага.
- Когда включено питание, во время загрузки в проигрыватель дисков Super Audio CD может слышаться шум. Это не является неисправностью.

### Настройка громкости

- Не увеличивайте чрезмерно громкость при прослушивании фрагментов композиции с очень слабым уровнем входного сигнала или при его отсутствии. В противном случае можно повредить громкоговорители при внезапном появлении звуковых сигналов с максимальным уровнем звучания.

### Вставка диска

- Из проигрывателя может слышаться звук работы загрузочного механизма. Это указывает на то, что проигрыватель автоматически настраивает внутренние механизмы в соответствии со вставленным диском. Из проигрывателя также может слышаться механический звук при вставке поврежденного диска.

### Чистка

- Протрите корпус, панель и органы управления мягкой тканью, слегка смоченной слабым раствором моющего средства. Не пользуйтесь никакими абразивными подушечками, чистящими порошками или растворителями, такими как спирт или бензин.

### Транспортировка

- Обязательно выньте диск из лотка.
- Обязательно закройте лоток для дисков.

В случае возникновения вопросов относительно данного проигрывателя или неполадок обратитесь к ближайшему дилеру Sony.

## Примечания относительно дисков

### Обращение с дисками

- Чтобы не загрязнять диск, его следует брать за края. К поверхности диска прикасаться не рекомендуется.
- Не наклеивайте на диск бумагу или клейкую ленту.

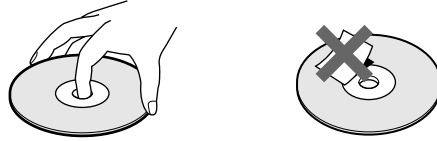

- Используйте только круглые диски. В случае использования дисков специальной формы (например, в форме звезды, сердца или квадрата и т.д.) проигрыватель может быть поврежден.
- Не пользуйтесь дисками с наклейками, например, подержанными дисками или дисками из проката.

### Хранение дисков

- Не держите диски на солнце или вблизи источников тепла (например, у воздуховодов обогревателя).
- После воспроизведения храните диск в футляре. Если положить диск на другой диск без футляра, диск может быть поврежден.

### Загрузка дисков в лоток

- Убедитесь, что диск правильно установлен в лотке. В противном случае проигрыватель может быть поврежден.

### Чистка

- Если на диске имеются отпечатки пальцев или пыль, качество воспроизведения звука может ухудшиться.
- Перед воспроизведением протрите компакт-диск чистящей тканью. Протирайте компакт-диск в направлении от центра к краям.

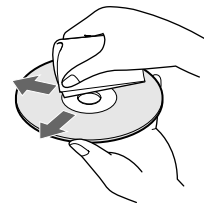

- Протирайте диск мягкой тканью, слегка смоченной водой, и вытирайте его насухо сухой тканью.
- Не пользуйтесь растворителями, такими как бензин, разбавитель, чистящими средствами или антистатическими аэрозолями.

### Примечания относительно воспроизведения дисков CD-R/CD-RW

- Диски, записанные на дисководов CD-R/CD-RW, могут не воспроизводиться из-за царапин, загрязненной поверхности, условий записи или характеристик дисковода. Кроме того, диски, которые по окончании записи не прошли финализацию, тоже могут не воспроизводиться.

## Устранение неполадок

При возникновении любой из последующих затруднительных ситуаций во время использования проигрывателя воспользуйтесь руководством по устранению неполадок, чтобы устранить неисправность. Если в ходе проверки проблему устранить не удалось, обратитесь к ближайшему дилеру фирмы Sony.

### Отсутствует звук.

- Проверьте правильность и надежность подключения проигрывателя.
- Убедитесь в правильности эксплуатации усилителя.
- При использовании наушников настройте громкость с помощью регулятора PHONE LEVEL.

### Звуковой сигнал не выдается через разъемы DIGITAL (CD) OUT.

- Звуковые сигналы дисков Super Audio CD нельзя передавать через разъемы DIGITAL (CD) OUT.
- Режим цифрового выхода отключен. Включите режим цифрового выхода (см. стр. 22).

### Диск не воспроизводится.

- В проигрывателе отсутствует диск.
- Диск установлен в лоток не той стороной.
- Поместите диск в лоток для дисков стороной с этикеткой вверх.
- Диск установлен под углом. Повторно загрузите диск.
- Протрите диск (см. стр. 27).
- Внутри проигрывателя скопировалась влага. Извлеките диск и оставьте проигрыватель включенным примерно на час.
- В лоток установлен несовместимый диск (см. стр. 13).

### Пульт дистанционного управления не работает.

- Удалите все препятствия между пультом дистанционного управления и проигрывателем.
- Направьте пульт дистанционного управления на датчик на проигрывателе.
- Если батарейки в пульте дистанционного управления разрядились, установите новые.

### Если звук отсутствует только во время 2-канального воспроизведения диска Super Audio CD.

- Проверьте, какой режим выбран в функции управления многоканальным воспроизведением диска Super Audio CD (2-канальный). Если выбран режим "2CH+ SW", звук выдается через гнезда 5.1 CH OUT. Подробнее см. стр. 23.

### Звук не воспроизводится через низкочастотный громкоговоритель.

- Выберите такой режим воспроизведения, в котором для низкочастотного громкоговорителя установлено значение "O" (стр. 23).
- При воспроизведении композиции, в которой отсутствует сигнал LFE (обозначается, как "1 CH"), сигнал через гнездо SUB WOOFER выдается только в том случае, если выбраны параметры "5 - Small + SW" или "FRT - Large + SW" для многоканального режима воспроизведения (стр. 24).

## Технические характеристики

### SCD-XA777ES

#### При воспроизведении диска Super Audio CD

**Диапазон воспроизводимых частот**  
2 Гц - 100 кГц

**Частотная характеристика**  
2 Гц - 50 кГц (-3 дБ)

**Динамический диапазон** 108 дБ или более

**Общий коэффициент гармонических искажений**  
0,0012 % или менее

**Низкочастотная и высокочастотная детонация**  
Значение на пределе измеряемого уровня ( $\pm 0,001$  % высокочастотная детонация) или менее

#### При воспроизведении диска CD

**Частотная характеристика**  
2 Гц - 20 кГц

**Динамический диапазон** 100 дБ или более

**Общий коэффициент гармонических искажений**  
0,0017 % или менее

**Низкочастотная и высокочастотная детонация**  
Значение на пределе измеряемого уровня ( $\pm 0,001$  % высокочастотная детонация) или менее

#### Выходной разъем

	Тип гнезда	Уровень выходного сигнала	Сопротивление нагрузки
ANALOG OUT	Аудио гнезда	2 В (сред. квадр. знач.) (при 50 кОм)	Свыше 10 кОм
DIGITAL (CD) OUT OPTICAL*	Квадратный оптический выходной разъем	-18 дБм	(Длина волны излучаемого света: 660 нм)
DIGITAL (CD) OUT COAXIAL*	Коаксиальный выходной разъем	0,5 Vp-p	75 Ом
PHONES	Гнездо для стереонаушников	10 mW	32 Ом

\*Выход только для звуковых сигналов при воспроизведении дисков CD

#### Общие характеристики

**Лазер** Полупроводниковый лазер (SACD:  $\lambda = 650$  nm) (CD:  $\lambda = 780$  nm)  
Продолжительность излучения: непрерывное

**Мощность излучения лазера:** 5,47 мВт при 650 нм

\* Данный выходной сигнал соответствует значению, измеренному на расстоянии около 200 мм от поверхности объектива на оптическом блоке звукоснимателя.

#### Требования к источнику питания

230 В переменного тока, 50/60 Гц

#### Потребляемая мощность

32 Вт

#### Габариты (ш/в/г)

430 × 130 × 380 мм, включая выступающие части

#### Масса (прибл.)

16 кг

#### Входящие в комплект принадлежности

См. стр. 4.

Конструкция и характеристики могут изменяться без предварительного уведомления.

## SCD-XA333ES

### При воспроизведении диска Super Audio CD

#### Диапазон воспроизводимых частот

2 Гц - 100 кГц

#### Частотная характеристика

2 Гц - 50 кГц (-3 дБ)

#### Динамический диапазон

106 дБ или более

#### Общий коэффициент гармонических искажений

0,0015 % или менее

#### Низкочастотная и высокочастотная детонация

Значение на пределе измеряемого уровня ( $\pm 0,001$  % высокочастотная детонация) или менее

### При воспроизведении диска CD

#### Частотная характеристика

2 Гц - 20 кГц

#### Динамический диапазон

100 дБ или более

#### Общий коэффициент гармонических искажений

0,0018 % или менее

#### Низкочастотная и высокочастотная детонация

Значение на пределе измеряемого уровня ( $\pm 0,001$  % высокочастотная детонация) или менее

### Выходной разъем

	Тип гнезда	Уровень выходного сигнала	Сопротивление нагрузки
ANALOG OUT	Аудио гнезда	2 В (сред. квадр. знач.) (при 50 кОм)	Свыше 10 кОм
DIGITAL (CD) OUT OPTICAL*	Квадратный оптический выходной разъем	-18 дБм	(Длина волны излучаемого света: 660 нм)
DIGITAL (CD) OUT COAXIAL*	Коаксиальный выходной разъем	0,5 V <sub>p-p</sub>	
PHONES	Гнездо для стереонаушников	10 mW	32 Ом

\*Выход только для звуковых сигналов при воспроизведении дисков CD

### Общие характеристики

#### Лазер

Полупроводниковый лазер (SACD:  $\lambda = 650$  nm) (CD:  $\lambda = 780$  nm)  
Продолжительность излучения: непрерывное

**Мощность излучения лазера:** 5,47 мкВт при 650 нм

\* Данный выходной сигнал соответствует значению, измеренному на расстоянии около 200 мм от поверхности объектива на оптическом блоке звукоснимателя.

#### Требования к источнику питания

230 В переменного тока, 50/60 Гц

#### Потребляемая мощность

27 Вт

#### Габариты (ш/в/г)

430 × 130 × 380 мм, включая выступающие части

#### Масса (прибл.)

9,5 кг

### Входящие в комплект принадлежности

См. стр. 4.

Конструкция и характеристики могут изменяться без предварительного уведомления.

## Указатель

### А

AMS (автоматический музыкальный сенсор) 14

### Т

TEXT 16

TOC 13

### Б

Батарейки 4

Баланс уровня выходного сигнала 24

### В

Воспроизведение

диска 14

композиций в случайной последовательности 20

Многоканальный диск Super Audio CD 23

повторное 19

путем ввода номера композиции 18

### Г

Гнезда ANALOG OUT

2CH 6

5.1CH 5

Гнезда DIGITAL (CD) OUT 7

### С

Слой 12

### Д

Диск Super Audio CD 12

### З

Запрограммированное воспроизведение

Проверка содержания программы 21

Изменение содержания программы 21

Как создать собственную программу 21

### К

Кабель

Коаксиальный цифровой 7

Оптический цифровой 7

Кабель для подключения

Соединительный аудиокабель 5

**М**

Многоканальный диск Super Audio CD 13

**О**

Область 13

Отображаемая информация 15

**П**

Пауза при воспроизведении 14

Повторное

    Воспроизведение A-B 20

    Воспроизведение всех 19

    Воспроизведение одной 20

Подключение

    Аудиокомпоненты 5

    Питание 7

Поиск

    Поиск по времени 19

    Поиск по индексу 18

    Ускоренный поиск 18

Перетасованное воспроизведение 20

Поиск

    с использованием функции индекса (Поиск по  
        индексу) 18

    определенной композиции 18

    определенного места 18

    по индикации времени (Ускоренный поиск) 18

    при прослушивании композиции (Поиск) 18

    путем ввода номера композиции 18

Принадлежности 4

Пульт дистанционного управления (пульт) 11

**Р**

Режим воспроизведения

    2-канальный 23

    Многоканальный 23

**У**

Усилитель (не входит в комплект) 5

Установка диска 14

**Ф**

Функция управления многоканальным  
    воспроизведением 23



