

# ***FM Stereo FM-AM Receiver***

---

Mode d'emploi

*STR-DE595  
STR-DE495*

## AVERTISSEMENT

### **Afin d'éviter tout risque d'incendie ou d'électrocution, ne pas exposer cet appareil à la pluie ou à l'humidité.**

Afin d'éviter tout risque d'incendie, ne pas couvrir les ailettes de ventilation de cet appareil avec des papiers journaux, des nappes, des rideaux, etc. Ne pas poser de bougies allumées sur l'appareil.

Afin d'éviter tout risque d'incendie et d'électrocution, ne pas poser d'objets remplis de liquide, vases ou autre, sur l'appareil.



Ne jetez pas de piles avec les ordures ménagères, mais respectez la procédure locale d'élimination des déchets chimiques.

Ne pas installer l'appareil dans un endroit confiné, par exemple dans une étagère ou un placard encastré.

### **A l'attention de la clientèle canadienne**

#### **ATTENTION**

POUR ÉVITER LES CHOCS ÉLECTRIQUES, INTRODUIRE LA LAME LA PLUS LARGE DE LA FICHE DANS LA BORNE CORRESPONDANTE DE LA PRISE ET POUSSER JUSQU'AU FOND.

#### **ATTENTION**

POUR PREVENIR LES CHOCS ELECTRIQUES, NE PAS UTILISER CETTE FICHE POLARISEE AVEC UN PROLONGATEUR, UNE PRISE DE COURANT OU UNE AUTRE SORTIE DE COURANT, SAUF SI LES LAMES PEUVENT ETRE INSEREES A FOND SANS EN LAISSER AUCUNE PARTIE A DECOUVERT.

### **Sauf pour la clientèle en Europe**



ENERGY STAR® est une marque déposée aux Etats-Unis.

En tant que partenaire d'ENERGY STAR®, Sony atteste que son produit répond aux recommandations d'ENERGY STAR® en matière d'économie d'énergie.

L'ampli-récepteur intègre les systèmes Dolby\* Digital, Pro Logic Surround et DTS\*\* Digital Surround.

\* Fabriqué sous licence de Dolby Laboratories. "Dolby", "Pro Logic" et le symbole du double D sont des marques commerciales de Dolby Laboratories.

\*\*"DTS" et "DTS Digital Surround" sont des marques commerciales de Digital Theater Systems, Inc.

# Table des matières

## Liste de l'emplacement des touches et pages de référence

Appareil principal ..... 5

## Raccordement des appareils

Cordons nécessaires ..... 6  
Raccordement des antennes ..... 7  
Raccordement d'appareils audio ..... 8  
Raccordement d'appareils vidéo ..... 9  
Raccordement d'appareils numériques ..... 10  
Raccordement à l'entrée multicanaux<sup>1)</sup> ..... 11  
Autres raccords ..... 12

## Raccordement et configuration du système acoustique

Raccordement du système acoustique ..... 13  
Configuration initiale ..... 15  
Configuration du surround multicanaux ..... 15  
Vérification des raccords ..... 20

## Opérations de base

Sélection d'un appareil ..... 21  
Changement de l'affichage ..... 22

## Écoute du son surround

Utilisation des enceintes avant uniquement (stéréo 2 canaux) ..... 23  
Écoute d'un son d'une plus grande fidélité ..... 23  
Sélection d'un champ sonore ..... 24  
Signification de l'affichage surround multicanal ..... 26  
Personnalisation des champs sonores .. 27

## Réception de stations radio

Présélection automatique des stations FM (AUTOBETIQUE)<sup>2)</sup> ..... 29  
Accord direct ..... 29  
Accord automatique ..... 30  
Accord d'une station préréglée ..... 30  
Utilisation du RDS (Radio Data System)<sup>2)</sup> ..... 32

## Autres opérations

Indexation des stations préréglées et des sources de programme ..... 34  
Enregistrement ..... 34  
Utilisation de la minuterie sommeil ... 35  
Réglages à l'aide du menu SET UP ... 35  
Modification du mode de pilotage du récepteur ..... 36

## Opérations effectuées avec la télécommande RM-U306A

Avant d'utiliser la télécommande ..... 37  
Nomenclature de la télécommande ..... 37  
Modification du réglage par défaut d'une touche de sélecteur d'entrée ..... 40

## Informations complémentaires

Précautions ..... 41  
En cas de problème ..... 41  
Caractéristiques techniques ..... 44  
Tableaux des réglages effectués avec la touche MAIN MENU ..... 47  
Paramètres réglables pour chaque champ sonore ..... Page verso

<sup>1)</sup> STR-DE595 seulement.

<sup>2)</sup> Modèles à code régional CEL, CEK seulement.

## À propos de ce manuel

Les instructions de ce manuel couvrent les modèles STR-DE595 et STR-DE495. Vérifiez le numéro de votre modèle dans le coin inférieur droit du panneau avant. Dans ce manuel, les illustrations représentent le STR-DE595, sauf mention contraire. Toute différence de fonctionnement entre les deux modèles est indiquée clairement dans le texte, par exemple, "STR-DE595 seulement".

## Remarque sur la télécommande fournie

### Pour le RM-U306A

(STR-DE495 seulement) La touche MULTI CH de la télécommande est désactivée.

### À propos des codes régionaux

Le code régional de l'ampli-récepteur que vous avez acheté est indiqué au bas du panneau arrière (voir l'illustration ci-dessous).

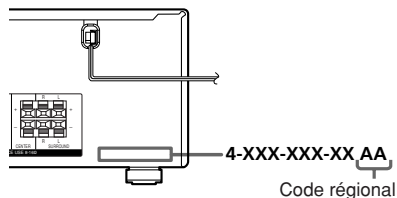

Toute différence de fonctionnement dépendant du code régional est clairement indiquée dans le texte, par exemple "Modèle à code régional AA seulement".

### Conseil

Les instructions dans ce manuel décrivent les commandes de l'ampli-récepteur. Vous pouvez aussi utiliser les touches de la télécommande fournie qui ont le même nom ou un nom similaire. Pour obtenir des détails sur l'utilisation de votre télécommande, consultez les page 37-40.

## Comment utiliser cette page

Utilisez cette page pour trouver l'emplacement des touches et des autres pièces de la chaîne mentionnées dans le texte.

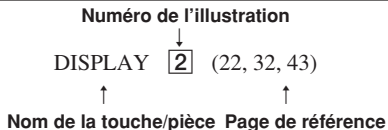

## Appareil principal

### CLASSEMENT ALPHABETIQUE

#### A - L

- A.F.D (la touche/indicateur) **21**  
(23-25)
- Affichage **11** (22)
- CD (STR-DE495 seulement) **9**  
(21)
- CD/SACD (STR-DE595  
seulement) **9** (21)
- DIMMER **3** (22)
- DISPLAY **2** (22, 32, 43)
- DVD **7** (21)
- ENTER **15** (34, 36)
- FM MODE **26** (30)
- INPUT MODE **13** (21)
- IR (récepteur) **4** (37, 43)

#### M - O

- MAIN MENU **14** (16, 27, 28, 34,  
35, 47)
- MASTER VOLUME **12** (20, 21,  
41)
- MD/TAPE **8** (21)
- MEMORY **27** (29, 31)
- MENU +/- **16** (16, 27, 28, 34, 35,  
47)
- MENU </> **17** (16, 27, 28, 34, 35,  
47)
- MOVIE (la touche/indicateur) **20**  
(24, 42)
- MULTI CHANNEL DECODING  
(indicateur) (STR-DE595  
seulement) **23** (21)
- MULTI CH IN (STR-DE595  
seulement) **18** (21)
- MUSIC (la touche/indicateur) **19**  
(24, 25, 42)

#### P - Z

- PHONES (prise) **28** (22, 26, 42)
- PRESET TUNING +/- **24** (31,  
46)
- SPEAKERS (OFF/A/B/A+B)  
(STR-DE595 seulement) **29**  
(13, 22, 41)
- TUNER FM/AM **10** (21, 30, 31,  
34)
- TUNING +/- **25** (30)
- VIDEO 1 **5** (21)
- VIDEO 2 **6** (21)

### NUMÉROS ET SYMBOLES

- 2CH (la touche/indicateur) **22**  
(23, 25, 28)
- I/⏻ (alimentation) **1** (15, 20,  
28, 29, 36, 46)

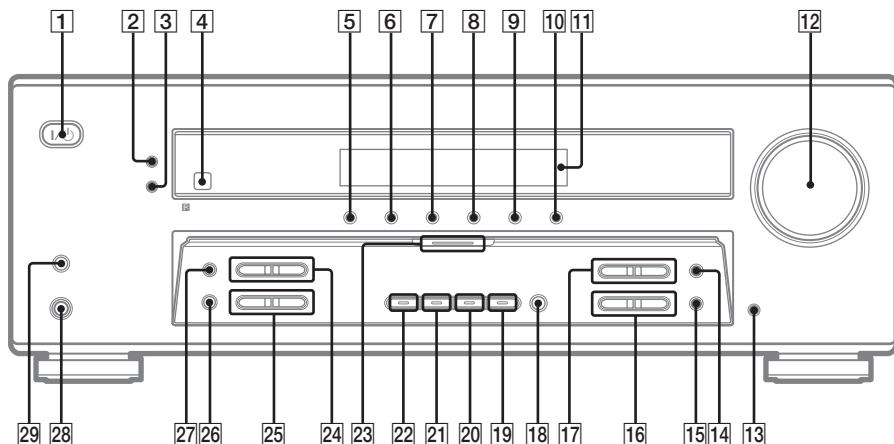

## Cordons nécessaires

Les câbles de raccordement **A** – **G** suivants en option sont nécessaires au raccordement des appareils (pages 8-11).

### **A** Cordon audio (non fourni)

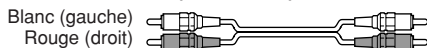

### **B** Cordon audio/vidéo (non fourni)

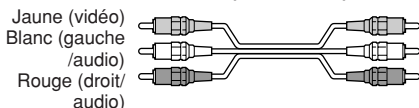

### **C** Cordon vidéo (non fourni)



### **D** Cordon numérique optique (non fourni)



### **E** Cordon numérique coaxial (non fourni)



### **F** Cordon audio monophonique (non fourni)

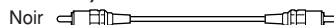

### Conseil

Le cord audio **A** peut être divisé en deux cordons audio monophoniques **F**.

### **G** Cordon composantes vidéo (non fourni)

(STR-DE595 seulement, sauf pour les modèles avec code régional CEL, CEK)

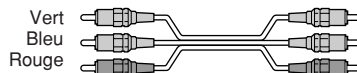

## Avant de commencer

- Mettez tous les appareils hors tension avant d'effectuer les liaisons.
- Ne raccordez les cordons d'alimentation secteur que lorsque toutes les liaisons sont terminées.
- Enfoncez les fiches à fond dans les prises pour éviter tout bourdonnement et bruit.
- Lorsque vous raccordez un cordon audio/vidéo, branchez les fiches sur les prises de même couleur : jaune (vidéo) à jaune, blanc (gauche, audio) à blanc et rouge (droit, audio) à rouge.
- Lorsque vous raccordez des câbles optiques numériques, insérez les fiches du câble bien droit jusqu'à ce qu'elles s'encliquettent.
- Ne pliez et ne tordez pas les cordons numériques optiques.

# Raccordement des antennes

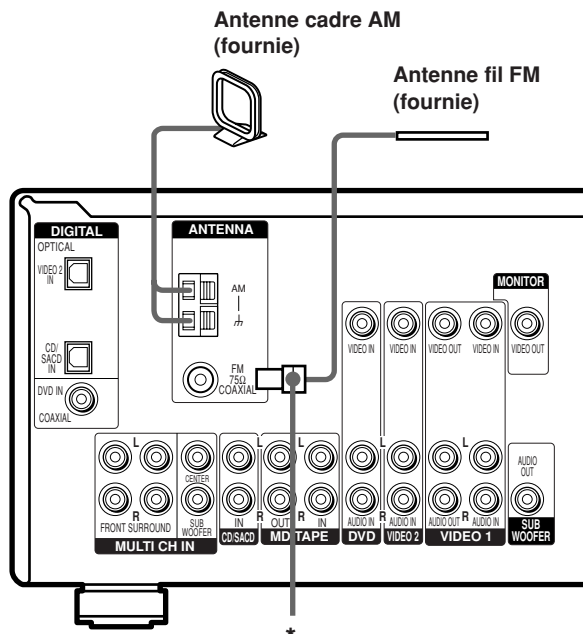

\* La forme de la prise varie selon le code de zone.

## Remarques sur le raccordement des antennes

- Pour éviter tout bourdonnement, éloignez l'antenne cadre AM de l'ampli-récepteur et des autres appareils.
- Déroulez entièrement l'antenne fil FM.
- Après avoir raccordé l'antenne fil FM, fixez-la dans la mesure du possible à l'horizontale.

# Raccordement d'appareils audio

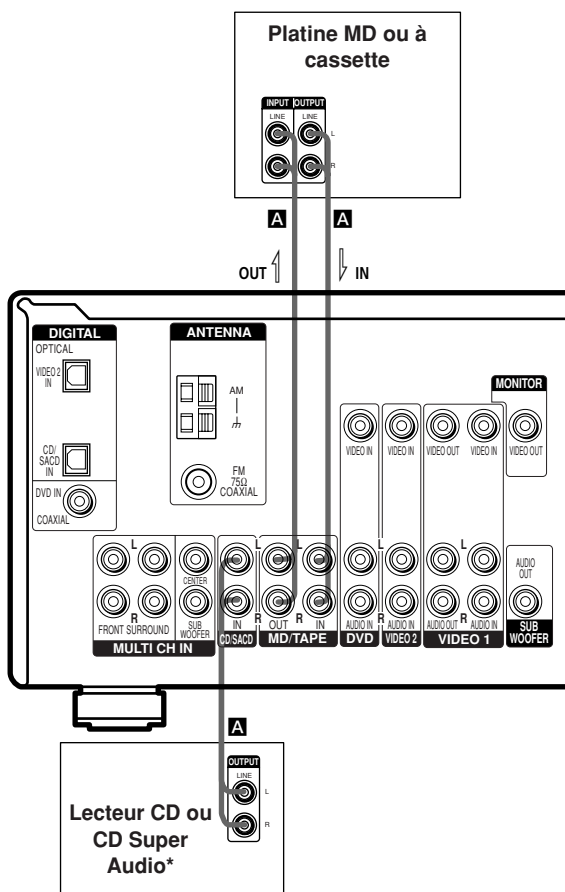

\* STR-DE595 seulement.



# Raccordement d'appareils vidéo

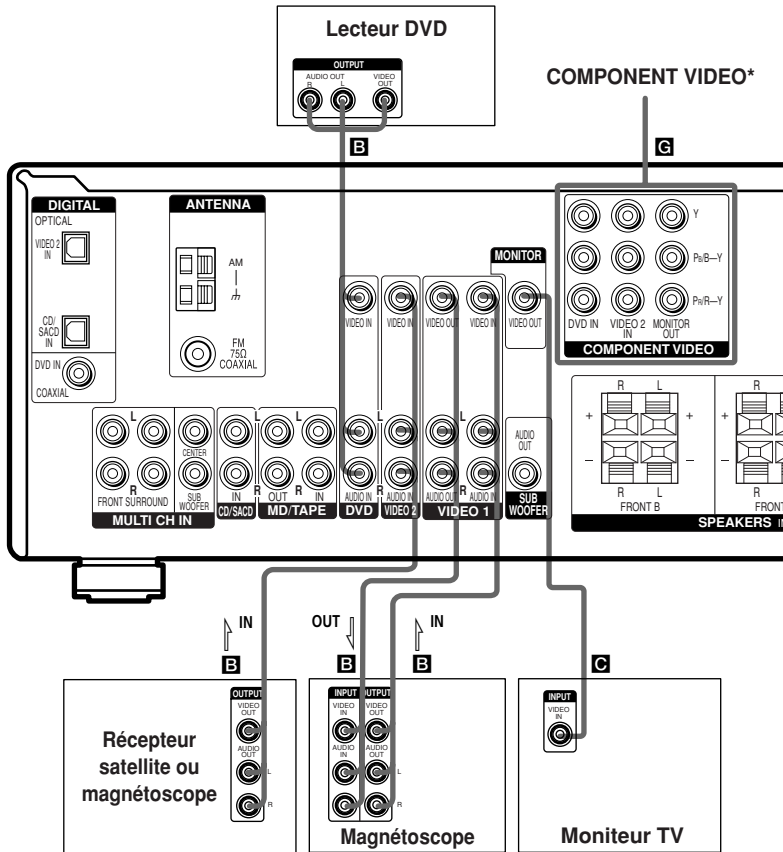

\* STR-DE595 seulement, sauf pour les modèles avec code régional CEL, CEK.

## Remarque sur le raccordement des appareils vidéo

Vous pouvez raccorder les prises de sortie audio du téléviseur aux prises VIDEO 2 AUDIO IN de l'ampli-récepteur pour appliquer les effets sonores au son du téléviseur. Dans ce cas, ne reliez pas la prise de sortie vidéo du téléviseur à la prise VIDEO 2 VIDEO IN de l'ampli-récepteur. Si vous raccordez un récepteur satellite, reliez les prises de sortie audio et vidéo à l'ampli-récepteur de la façon indiquée ci-dessus.

## STR-DE595 seulement, sauf pour les modèles avec code régional CEL, CEK

Si vous avez un lecteur DVD, téléviseur ou récepteur satellite, pourvu de prises de sortie COMPONENT VIDEO (Y, B-Y, R-Y) et un moniteur pourvu de prises d'entrée COMPONENT VIDEO, utilisez un cordon composantes vidéo (non fourni) pour la liaison à l'ampli-récepteur.

## Raccordement d'appareils numériques

Reliez les prises de sortie numérique de votre lecteur DVD et de votre récepteur satellite (etc.) aux prises d'entrée numérique de l'ampli-récepteur pour restituer chez vous le son surround multicanaux d'un cinéma. Pour obtenir un son surround multicanaux parfait, cinq enceintes (deux enceintes avant, deux enceintes surround et une enceinte centrale) et un caisson de grave sont indispensables.

### Remarques

- Les prises OPTICAL et COAXIAL sont compatibles avec les fréquences d'échantillonnage de 96 kHz, 48 kHz, 44,1 kHz et 32 kHz.
- (STR-DE595 seulement) Aucun son n'est transmis si vous reproduisez un CD Super Audio sur un lecteur CD Super Audio raccordé à la prise CD/SACD OPTICAL IN de cet appareil. Raccordez-le aux prises d'entrée analogique (prises CD/SACD IN). Voir le mode d'emploi fourni avec le lecteur CD Super Audio.

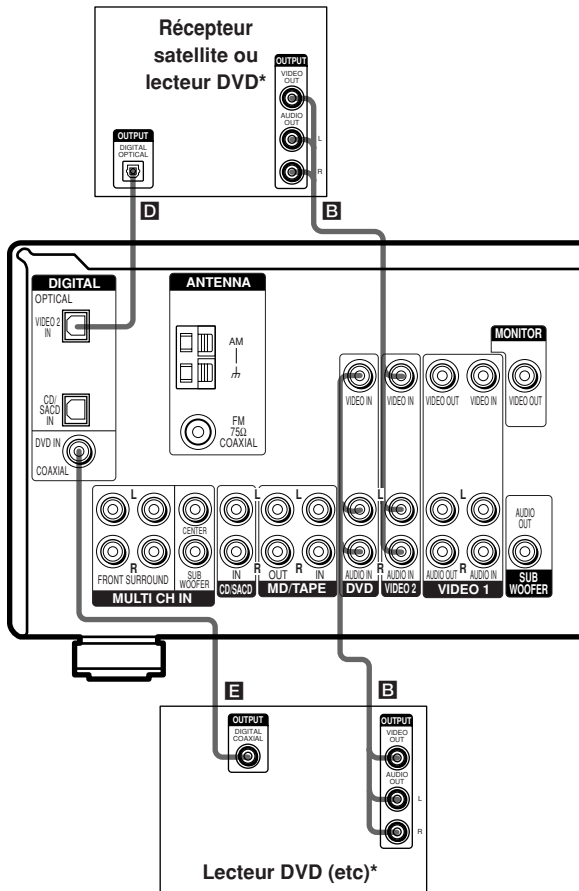

\* Vous pouvez effectuer des connexions coaxiales ou optiques. Les connexions coaxiales sont toutefois recommandées.

# Raccordement à l'entrée multicanaux

## STR-DE595 seulement

Bien que cet ampli-récepteur intègre un décodeur multicanaux, il est aussi pourvu de prises d'entrée multicanaux. Ces prises vous permettent d'écouter des enregistrements multicanaux dans d'autres formats que le Dolby Digital et le DTS. Par exemple, si votre lecteur DVD est équipé de prises de sortie multicanaux, vous pourrez le raccorder directement à l'ampli-récepteur pour écouter le son de vos DVD par le décodeur multicanaux de votre lecteur DVD. Ces prises peuvent aussi être utilisées pour raccorder un autre décodeur multicanaux.

Pour obtenir un son surround multicanaux optimal, cinq enceintes (deux enceintes avant, deux enceintes surround et une enceinte centrale) et un caisson de grave sont indispensables. Reportez-vous au mode d'emploi du lecteur DVD, du décodeur multicanaux, etc. pour le détail sur les raccordements à l'entrée multicanaux.

### Remarques

- Lorsque vous utilisez les liaisons mentionnées ci-dessus, ajustez le niveau des enceintes surround et du caisson de grave sur le lecteur DVD ou le décodeur multicanaux.
- Voir page 13 pour le détail sur le raccordement des enceintes.

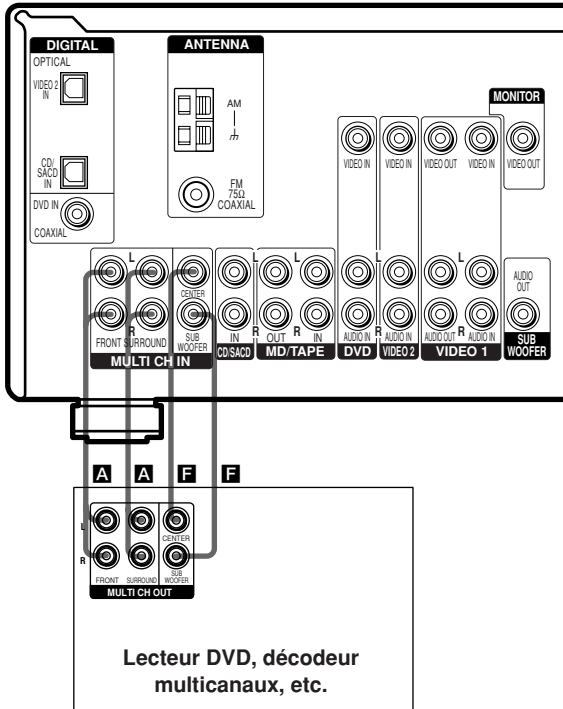

## Autres raccords

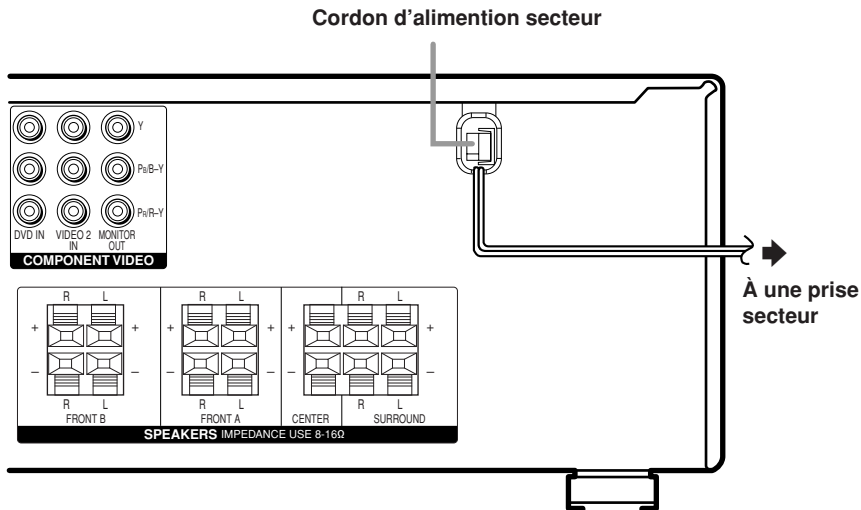

### Réglage du sélecteur de tension

Si votre l'ampli-récepteur est pourvu d'un sélecteur de tension sur le panneau arrière, assurez-vous que celui-ci est bien réglé sur la tension secteur locale. Sinon, mettez le sélecteur sur la bonne position à l'aide d'un tournevis avant de brancher le cordon d'alimentation sur une prise secteur.

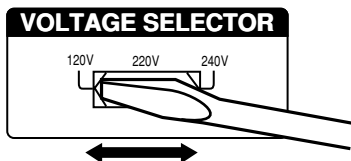

### Raccordement du cordon d'alimentation secteur

Avant de raccorder le cordon d'alimentation secteur de l'ampli-récepteur à une prise secteur, raccordez le système acoustique à l'ampli-récepteur (page 13).

Raccordez le(s) cordon(s) d'alimentation secteur de l'autre ou des autres appareils audio/vidéo à une prise secteur.

## Raccordement du système acoustique

### Cordons nécessaires

**A** Cordons d'enceintes (non fournis)



**B** Cordon audio monophonique (non fourni)  
Noir

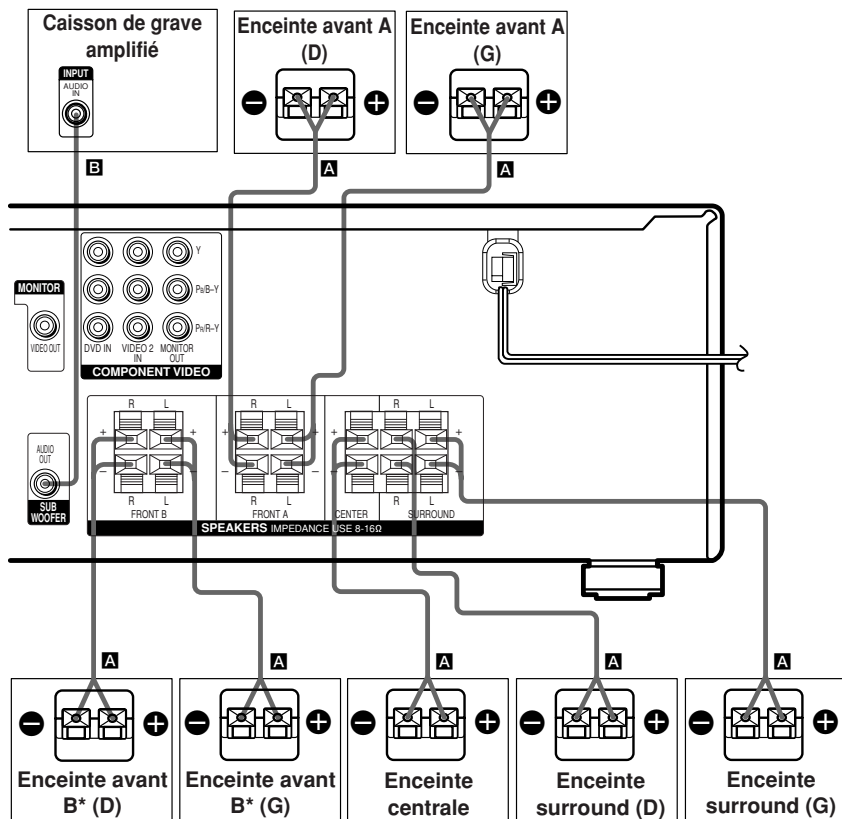

- (STR-DE595 seulement) Si vous possédez un système d'enceintes avant supplémentaire, raccordez-les aux bornes SPEAKERS FRONT B. Vous pouvez sélectionner les enceintes frontales que vous souhaitez utiliser avec la touche SPEAKERS (OFF/A/B/A+B) (page 22).

voir page suivante

## Raccordement du système acoustique (suite)

### Remarques

- Torsadez chaque extrémité dénudée des cordons d'enceinte sur 10 mm (2/3 pouces) environ. Veillez à insérer les cordons d'enceinte dans les bornes appropriées des appareils : + à + et - à -. Si les cordons sont inversés, le son présentera de la distorsion et les graves feront défaut.
- Si vous utilisez des enceintes d'une faible puissance maximale, réglez soigneusement le volume pour éviter toute sortie de son excessive des enceintes.

### Pour éviter de court-circuiter les enceintes

Un court-circuit des enceintes peut endommager l'ampli-récepteur. Pour éviter cela, veillez à prendre les mesures suivantes au moment du raccordement des enceintes.

**Vérifiez que les extrémités dénudées de chaque cordon d'enceinte ne touchent aucune autre borne d'enceinte, l'extrémité dénudée d'un autre cordon d'enceinte ou les parties métalliques du récepteur.**

### Exemples de branchement dangereux d'un cordon d'enceinte

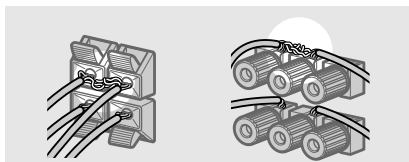

**Le cordon d'enceinte dénudé touche une autre borne d'enceinte.**

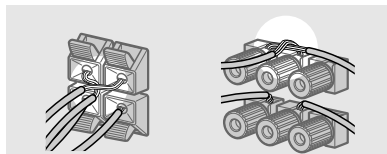

**Les cordons dénudés sont en contact car une partie trop importante de leur gaine a été enlevée.**

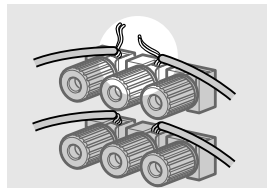

**Les fils dénudés ne sont pas complètement rattachés et touchent le panneau arrière du récepteur.**

**Après le raccordement de tous les appareils, des enceintes et du cordon d'alimentation, générez un signal de test pour vérifier si toutes les enceintes ont été raccordées correctement. Pour les détails sur l'émission d'un signal de test, voir page 20.**

Si aucun son n'est fourni par une enceinte pendant l'émission d'un signal de test ou si un signal de test est émis par une enceinte différente de celle indiquée sur l'ampli-récepteur, il est possible que l'enceinte soit court-circuitée. Dans ce cas, vérifiez de nouveau le raccordement de l'enceinte.

### Pour éviter d'endommager les haut-parleurs

Assurez-vous que vous avez baissé le volume avant de mettre l'ampli-récepteur hors tension. Lorsque vous mettez l'ampli-récepteur sous tension, le volume reste au niveau sur lequel il était réglé lorsque vous l'avez mis hors tension.

## Configuration initiale

Lorsque toutes les enceintes ont été raccordées et l'amplificateur allumé, effacez la mémoire de l'ampli-récepteur. Spécifiez ensuite les paramètres des enceintes (taille, position, etc.) et effectuez les réglages nécessaires pour régler le système.

### Conseil

Pour écouter le son pendant les réglages (ou pour effectuer des réglages pendant l'écoute), vérifiez d'abord les liaisons (page 20).

## Effacement de la mémoire de l'ampli-récepteur

La première fois que vous utilisez l'ampli-récepteur, ou lorsque vous voulez effacer la mémoire de l'ampli-récepteur, effectuez les opérations suivantes.

**1** Eteignez l'ampli-récepteur.

**2** Appuyez sur I/⏻ pendant 5 secondes.

“INITIAL” apparaît dans l'affichage.

Les réglages suivants sont réinitialisés à leur valeur par défaut.

- Tous les paramètres des menus SET UP, LEVEL et TONE.
- Le champ sonore mémorisé pour chaque source et station préréglée.
- Tous les paramètres des champs sonores.
- Tous les stations préréglée.
- Tous les noms d'index pour les sélecteurs d'entrée et les stations présélectionnées.
- Le volume général revient à “VOL MIN”.

## Configuration initiale du système acoustique

La première fois que vous mettez l'ampli-récepteur en marche, réglez les paramètres SET UP pour que l'ampli-récepteur soit configuré pour votre système acoustique. Les paramètres qui peuvent être ajustés sont indiqués dans le tableau de la page 47. Voir pages 15 à 20 pour les réglages d'enceintes et les pages 35 à 36 pour les autres réglages.

## Configuration du surround multicanaux

Pour obtenir le meilleur son surround possible, toutes les enceintes doivent être à égale distance de la position d'écoute (A).

Toutefois, avec cet ampli-récepteur l'enceinte centrale (B) peut être rapprochée de 1,5 mètre (5 pieds) et les enceintes surround (C) de 4,5 mètres (15 pieds) au maximum par rapport à la position d'écoute.

Les enceintes avant peuvent être placées de 1,0 à 7,0 mètres (3 à 23 pieds) de la position d'écoute (A).

Les enceintes surround peuvent être placées derrière l'auditeur ou de chaque côté, selon la disposition de la pièce. Toutefois, il est recommandé de placer les enceintes ambiophoniques derrière vous.

Enceintes surround installées de chaque côté (Pièce allongée)

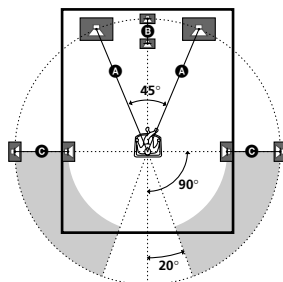

voir page suivante

## Configuration du surround multicanaux (suite)

Enceintes surround installées derrière vous (pièce large)

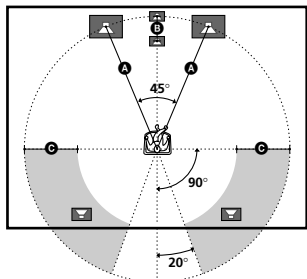

### Remarque

L'enceinte centrale ne doit pas être plus éloignée de la position d'écoute que les enceintes avant.

## Enceinte normale et enceinte micro satellite

Si vous utilisez	Sélectionnez
Enceintes normales	NORM. SP.
Enceintes micro satellite	MICRO SP.

La taille de l'enceinte et la sélection du caisson de grave ont été préréglées sur "NORM. SP.". Vous pouvez ajuster la taille de l'enceinte et la sélection du caisson de grave lorsque vous sélectionnez "NORM. SP." (page 17).

Pour sélectionner "MICRO SP.", mettez l'appareil hors tension, puis de nouveau sous tension en appuyant sur MAIN MENU. (Suivez la même procédure pour revenir à "NORM. SP.")

Lorsque vous sélectionnez "MICRO SP.", la taille de l'enceinte et la sélection du caisson de grave sont configurées comme suit :

Enceinte	Réglages
FRONT	SMALL
CENTER	SMALL
SURROUND	SMALL
SUB WOOFER	YES

Il est impossible de modifier la configuration si vous sélectionnez "MICRO SP.".

### Conseil

Le réglage de l'enceinte Micro Satellite (MICRO SP.) a été programmé pour optimiser la balance acoustique. Si vous utilisez des enceintes Micro Satellite Sony, sélectionnez "MICRO SP.".

### Attention

Lorsque vous utilisez une enceinte Micro Satellite et que la taille de l'enceinte est réglée sur "LARGE", il se peut que vous n'obteniez pas un niveau sonore correct. L'enceinte peut également être endommagée si le volume est élevé.

## Spécification des paramètres des enceintes

- 1 Appuyez plusieurs fois sur MAIN MENU pour sélectionner "<SET UP>".
- 2 Appuyez sur MENU <ou MENU> pour sélectionner le paramètre que vous voulez régler.
- 3 Appuyez sur MENU + ou MENU - pour sélectionner le réglage souhaité. Le réglage est automatiquement validé.
- 4 Répétez les étapes 2 et 3 jusqu'à ce que tous les paramètres suivants soient réglés.

### Réglages initiaux

Paramètre	Réglage initial
(SUB WOOFER) S.W. XXX	YES*
(FRONT) XXXXX	LARGE*
(CENTER) XXXXX	LARGE*
(SURROUND) XXXXX	LARGE*
DIST. X.X m (XX ft.)**	3.0 m (10 ft.)**
DIST. X.X m (XX ft.)**	3.0 m (10 ft.)**
DIST. X.X m (XX ft.)**	3.0 m (10 ft.)**
PL. XXXX	LOW

\* Vous pouvez uniquement régler ce paramètre en sélectionnant "NORM. SP.".

\*\* L'unité de mesure par défaut des modèles du code régional U, CA est "ft." (pi). L'unité de mesure par défaut des modèles des autres codes régionaux est "m".



## ■ Sélection du caisson de grave

( S.W. XXX)

- Si vous raccordez un caisson de grave, sélectionnez “YES”.
- Si vous ne raccordez pas de caisson de grave, sélectionnez “NO”. Le circuit de réaiguillage des graves s’activera et fournira les signaux LFE aux autres enceintes.
- Afin de profiter davantage des circuits de redirection de basses Dolby Digital, nous vous recommandons de régler la fréquence de coupure du caisson de graves au niveau le plus élevé possible.

## ■ Taille des enceintes avant

(  XXXXX)

- Si vous raccordez des enceintes avant de grande taille qui restituent efficacement les basses fréquences, sélectionnez “LARGE”. Normalement, sélectionnez “LARGE”.
- Si le son présente de la distorsion, ou s’il vous semble que les effets surround sont insuffisants quand vous utilisez le son surround multicanaux, sélectionnez “SMALL” pour activer le circuit de réaiguillage des graves. Les basses fréquences de la voie avant seront restituées par le caisson de grave.
- Si les enceintes avant sont réglées sur “SMALL”, l’enceinte centrale et les enceintes surround se régleront également sur “SMALL” (si elles n’ont pas été réglées sur “NO”).
- Lorsque le caisson de grave est réglé à “NO”, les enceintes frontales sont réglées automatiquement à “LARGE” et vous ne pouvez pas modifier ce réglage.

## ■ Taille de l’enceinte centrale

( XXXXX)

- Si vous raccordez une enceinte centrale de grande taille qui reproduit efficacement les basses fréquences, sélectionnez “LARGE”. Normalement, sélectionnez “LARGE”. Cependant, si les enceintes avant sont réglées sur “SMALL”, vous ne pourrez pas régler l’enceinte centrale sur “LARGE”.
- Si le son présente de la distorsion, ou s’il vous semble que les graves sont insuffisants quand vous utilisez le son surround multicanaux, sélectionnez “SMALL” pour activer le circuit de réaiguillage des graves. Les basses fréquences de la voie centrale seront restituées par les enceintes avant (si elles ont été réglées sur “LARGE”) ou par le caisson de grave.\*<sup>1</sup>

- Si vous ne raccordez pas d’enceinte centrale, sélectionnez “NO”. Le son de la voie centrale sera fourni par les enceintes avant.\*<sup>2</sup>

## ■ Taille des enceintes surround ( XXXXX)

- Si vous raccordez des enceintes de grande taille qui reproduisent efficacement les basses fréquences, sélectionnez “LARGE”. Normalement, sélectionnez “LARGE”. Cependant, si les enceintes avant sont réglées sur “SMALL”, vous ne pourrez pas régler les enceintes surround sur “LARGE”.
- Si le son présente de la distorsion, ou s’il vous semble que les graves sont insuffisants quand vous utilisez le son surround multicanaux, sélectionnez “SMALL” pour activer le circuit de réaiguillage des graves. Les basses fréquences de la voie surround seront restituées par le caisson de grave ou d’autres enceintes réglées sur “LARGE”.
- Si vous ne raccordez pas d’enceintes surround, sélectionnez “NO”.\*<sup>3</sup>

### Conseil

\*1-<sup>3</sup> correspondent aux modes Dolby Pro Logic suivants

- \*1 NORMAL
- \*2 PHANTOM
- \*3 3 STEREO

[voir page suivante](#)

## Configuration du surround multicanaux (suite)

### Conseil

En interne, les réglages LARGE et SMALL de chaque enceinte déterminent si le processeur de son interne doit couper ou non le signal grave de cette voie. Lorsque le grave d'une voie est coupé, le circuit de réaiguillage du grave transmet les basses fréquences correspondantes au caisson de grave ou à d'autres enceintes réglées sur "LARGE".

Cependant, comme les sons de basses fréquences se caractérisent par une certaine directivité, il vaut mieux ne pas les couper. Même lorsque vous utilisez des enceintes de petites dimensions, vous pouvez sélectionner "LARGE" si vous voulez que ces enceintes fournissent les basses fréquences. Si, par contre, vous utilisez des enceintes de grandes dimensions, mais ne voulez pas qu'elles fournissent les basses fréquences, réglez-les sur "SMALL".

Si le niveau général du son est à votre avis trop faible, réglez toutes les enceintes sur "LARGE". Si les basses sont insuffisantes, vous pouvez utiliser le paramètre BASS dans le menu TONE pour amplifier le niveau de basses. Pour ajuster les graves, reportez-vous à la page 28.

### ■ Distance des enceintes avant

(  DIST. X.X m (XX ft.))

Sert à régler la distance entre votre position d'écoute et les enceintes avant (**A** page 15).

### ■ Distance de l'enceinte centrale

( DIST. X.X m (XX ft.))

Sert à régler la distance entre votre position d'écoute et l'enceinte centrale. La distance de l'enceinte centrale doit être égale à la distance des enceintes avant (**A** page 15) ou rapprochée de 1,5 mètre (5 pieds) au maximum de la position d'écoute (**B** page 15).

### ■ Distance des enceintes surround

(  DIST. X.X m (XX ft.))

Sert à régler la distance entre votre position d'écoute et les enceintes surround. La distance des enceintes surround doit être égale à la distance des enceintes avant (**A** page 15) ou rapprochée de 4,5 mètres (15 pieds) au maximum de la position d'écoute (**C** page 15).

### Conseil

L'ampli-récepteur vous permet d'indiquer la position des enceintes en fonction de la distance. Toutefois, il n'est pas possible d'installer l'enceinte centrale plus loin que les enceintes avant par rapport à la position d'écoute.

L'enceinte centrale ne doit pas non plus être rapprochée de plus de 1,5 mètre (5 pieds) par rapport aux enceintes avant. De même, les enceintes surround ne peuvent pas être plus éloignées de la position d'écoute que les enceintes avant, et elles ne peuvent pas non plus être rapprochées de plus de 4,5 mètres (15 pieds).

En effet, une mauvaise disposition des enceintes ne permet pas d'obtenir un son surround adéquat.

Notez aussi que la réduction de la distance d'une enceinte par rapport à sa position réelle entraînera un retard de la sortie du son sur cette enceinte. En d'autres termes, vous aurez l'impression que le son vient de plus loin.

Par exemple, si vous réduisez de 1 à 2 mètres (3 ~ 6 pieds) la distance de l'enceinte centrale par rapport à sa position réelle, vous aurez l'impression d'être "dans" l'écran. Si vous ne parvenez pas à obtenir un effet surround satisfaisant parce que les enceintes surround sont trop rapprochées, vous créerez un espace sonore plus ample en réduisant le réglage de la distance des enceintes surround.

Le réglage de ces paramètres en écoutant le son donne souvent de bien meilleurs résultats. Faites un essai!



## ■ Position des enceintes ambiophoniques.

(  PL. XXXX)\*

Ce paramètre vous permet de spécifier la hauteur de vos enceintes surround pour une mise en œuvre correcte des modes surround Digital Cinema Sound. Voir l'illustration ci-dessous.

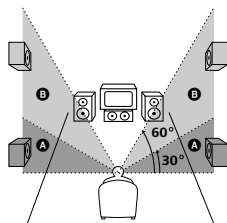
- Sélectionnez "PL. LOW" si la position des enceintes surround correspond à la section **A**.
- Sélectionnez "PL. HIGH" si la position des enceintes surround correspond à la section **B**.



- \* Ces paramètres ne sont pas disponibles quand le paramètre "Taille des enceintes surround ( )" est réglé sur "NO".

## Conseil

Le paramètre de positionnement de l'enceinte ambiophonique est spécialement conçu pour une utilisation des modes Digital Cinema Sound avec des appareils virtuels.

Avec les modes Digital Cinema Sound, le positionnement des enceintes n'est pas aussi important que dans les autres modes. Tous les modes concernant des éléments virtuels ont été conçus en partant du fait que l'enceinte surround est placée derrière la position d'écoute mais la présentation reste quasiment uniforme, même si les enceintes surround sont placées suivant un angle relativement large. Toutefois, si les enceintes sont dirigées vers l'auditeur depuis les positions situées tout de suite à gauche et à droite de la position d'écoute, les champs sonores présentant des éléments virtuels ne seront pas aussi efficaces.

Néanmoins, chaque environnement d'écoute dépend de nombreux facteurs, tels que la réflexion des murs. C'est pourquoi il est conseillé d'écouter un logiciel codé encodé au format ambiophonique multicanaux pour voir l'effet sur votre environnement obtenu avec chaque réglage. Choisissez le réglage qui procure la plus grande sensation d'espace et qui parvient le mieux à créer un espace homogène entre le son surround des enceintes surround et le son des enceintes avant. Si vous ne parvenez pas à déterminer le meilleur réglage, sélectionnez "PL. LOW" et réglez la distance et le niveau des enceintes pour obtenir la balance adéquate.

[voir page suivante](#)

## Configuration du surround multicanal (suite)

### Réglage du niveau des enceintes

Utilisez la télécommande pour régler le volume de chaque enceinte depuis votre position d'écoute.

#### Remarque

Cet ampli-récepteur présente un nouveau générateur de signal de test dont la fréquence est centrée autour de 800 Hz. Ce générateur permet de régler plus aisément le volume des enceintes.

**1 Appuyez sur I/⏻ de la télécommande pour allumer l'ampli-récepteur.**

**2 Appuyez sur TEST TONE de la télécommande.**

"T. TONE" apparaît sur l'afficheur et le signal de test sort successivement de chaque enceinte.

Avant (gauche) → Centrale → Avant (droit) → Surround (droit) → Surround (gauche) → Caisson de grave

**3 Réglez le niveau de volume et la balance en utilisant le menu LEVEL de sorte que le signal de test sortant de chaque enceinte soit perçu au même volume.**

Pour le détail sur le menu LEVEL, voir page 27.

Pendant le réglage, le signal de test sort de l'enceinte que vous êtes en train de régler.

**4 Appuyez une nouvelle fois sur TEST TONE pour arrêter le signal de test.**

#### Conseil

Vous pouvez régler le niveau de volume de toutes les enceintes en même temps. Appuyez sur MASTER VOL +/- de la télécommande ou tournez MASTER VOLUME sur l'ampli-récepteur.

#### Remarques

- (STR-DE595 seulement) Le signal de test ne peut pas être émis quand l'ampli-récepteur est réglé sur MULTI CH IN.
- Les valeurs réglées sont indiquées sur l'afficheur pendant le réglage.
- Bien que les réglages puissent aussi être effectués sur le panneau avant par le menu LEVEL (lorsque le signal de test est transmis, le menu LEVEL apparaît automatiquement), il est conseillé d'effectuer les réglages des niveaux d'enceintes depuis votre position d'écoute avec la télécommande.

## Vérification des raccordements

Après avoir raccordé tous les appareils à l'ampli-récepteur, procédez de la façon suivante pour vérifier si tous les raccordements sont corrects.

**1 Appuyez sur I/⏻ pour allumer l'ampli-récepteur.**

**2 Allumez l'appareil raccordé (ex. lecteur CD ou platine à cassette) à l'ampli-récepteur.**

**3 Appuyez sur la touche de sélecteur d'entrée (par ex. CD/SACD (STR-DE595 seulement) / CD (STR-DE495 seulement) ou MD/TAPE) pour sélectionner l'appareil (source de programme).**

**4 Commencez la lecture.**

Si la sortie sonore n'est pas normale après ces vérifications, reportez-vous à "En cas de problème" à la page 41 et prenez les mesures nécessaires.

## Sélection d'un appareil

### Touches de sélecteur d'entrée

Appuyez sur la touche de sélecteur d'entrée pour sélectionner l'appareil souhaité.

Pour sélectionner	Appuyez sur
Un magnétoscope	VIDEO 1 ou VIDEO 2
Un récepteur satellite	VIDEO 2
Un lecteur DVD	DVD
Une platine à cassette ou MD	MD/TAPE
Un lecteur CD	CD (STR-DE495 seulement)
Un lecteur CD ou CD Super Audio	CD/SACD (STR-DE595 seulement)
Le tuner intégré	TUNER FM/AM

Après avoir allumé l'appareil souhaité, sélectionnez-le et activez la lecture.

- Après avoir sélectionné le magnétoscope ou le lecteur DVD, allumez le téléviseur et réglez l'entrée vidéo correspondant à l'appareil sélectionné sur le téléviseur.

### INPUT MODE

Appuyez sur INPUT MODE pour sélectionner le mode d'entrée pour les appareils numériques. A chaque pression de cette touche, le mode d'entrée de l'appareil actuellement sélectionné change.

Sélectionnez	Pour
AUTO IN	Donner priorité aux signaux numériques en présence de liaisons numériques et analogiques. S'il n'y a pas de signaux numériques, les signaux analogiques seront sélectionnés.
COAX IN	Spécifier les signaux audio numériques transmis aux prises d'entrée DIGITAL COAXIAL.

Sélectionnez	Pour
OPT IN	Spécifier les signaux audio numériques transmis aux prises d'entrée DIGITAL OPTICAL.
ANALOG	Spécifier les signaux audio analogiques transmis aux prises AUDIO IN (L/R).

#### Remarque

Lorsqu'un signal numérique de 96 kHz est capté, les effets de tonalité, de champ sonore et les effets ambiophoniques ne fonctionnent pas.

### MULTI CH IN

#### (STR-DE595 seulement)

Appuyez sur MULTI CH IN pour écouter la source sonore raccordée aux prises MULTI CH IN. Vous pouvez ajuster la balance et le niveau de toutes les enceintes. Lorsque cette fonction est activée, les effets tonalité et surround sont désactivés.

### Indicateur MULTI CHANNEL DECODING

#### (STR-DE595 seulement)

Cet indicateur s'allume quand l'appareil décode des signaux enregistrés dans le format multicanal.

### MUTING

Appuyez sur MUTING de la télécommande pour couper le son. Appuyez à nouveau sur cette touche pour réactiver le son. La fonction de coupure de son est également annulée si vous mettez l'appareil sous tension ou si vous utilisez le MASTER VOLUME pour augmenter le volume.

[voir page suivante](#)

### PHONES

Utilisez cette prise pour brancher un casque.

- Lorsque vous branchez un casque, la sortie des enceintes est automatiquement annulée et "SP" (STR-DE495 seulement) ou "SP A" et "SP B" (STR-DE595 seulement) ne s'allument pas sur l'afficheur.

### SPEAKERS (OFF/A/B/A+B)

#### (STR-DE595 seulement)

Appuyez sur la touche SPEAKERS (OFF/A/B/A+B) pour sortir le son via les enceintes raccordées aux bornes SPEAKERS FRONT.

À chaque pression sur la touche, l'afficheur s'allume en alternance comme suit :

SP A → SP B → SP A et SP B →  
Aucun affichage\*

Pour entraîner	Sélectionnez
Le système d'enceintes A (Raccordé aux bornes SPEAKERS FRONT A)	SP A (réglage par défaut)
Le système d'enceintes B (Raccordé aux bornes SPEAKERS FRONT B)	SP B
Les deux systèmes d'enceintes A et B (Raccordé aux bornes SPEAKERS FRONT A et B)	SP A et SP B

\* Si vous ne souhaitez pas utiliser les systèmes d'enceintes A et B, appuyez sur SPEAKERS (OFF/A/B/A+B) jusqu'à ce que "SP A" et "SP B" s'éteignent sur l'afficheur (pas d'affichage).

## Changement de l'affichage

### DIMMER

Appuyez plusieurs fois de suite sur DIMMER pour ajuster la luminosité de l'afficheur (3 niveaux).

Toutefois, lorsque vous appuyez sur une touche, ils se rallument au niveau maximal de luminosité.

### DISPLAY

À chaque pression de DISPLAY, l'affichage change de la façon suivante :

Nom d'index de l'appareil\* → Appareil sélectionné → Champ sonore appliqué à la source de programme

#### Lorsque le tuner est sélectionné

Nom d'index de la station pré réglée\* ou nom de la station\*\* → Fréquence → Type de programme\*\* → Texte alphanumérique\*\* → Heure actuelle\*\* → Champ sonore appliqué à la gamme ou à la station pré réglée

\* Le nom d'index n'apparaît que si l'appareil ou la station pré réglée a été désigné par un nom (page 34). Le nom d'index ne s'affiche pas lorsque seuls des espaces ont été saisis ou s'il est similaire au sélecteur d'entrée.

\*\* Pendant la réception RDS seulement. (Modèles à code régional CEL, CEK seulement. Voir page 32.)

Vous pouvez obtenir un son surround en sélectionnant simplement un des modes préprogrammés de l'ampli-récepteur. Ainsi, vous pourrez restituer chez vous le son vivant et puissant d'une salle de cinéma ou de concert. Vous pouvez également personnaliser les champs sonores pour obtenir le son souhaité en modifiant le paramètre surround.

Pour bénéficier d'un son optimal, il faut spécifier le nombre et l'emplacement de vos enceintes. Voir "Configuration du surround multicanaux" à partir de la page 15 pour régler les paramètres des enceintes.

## Utilisation des enceintes avant uniquement (stéréo 2 canaux)

### Appuyez sur 2CH.

L'indicateur 2CH s'allume et "2CH ST." apparaît sur l'afficheur.

Ce mode émet le son depuis les enceintes avant droite et gauche uniquement. Les signaux répartis sur deux canaux (stéréo) ne passent pas par le circuit de traitement des champs sonores. Les signaux de type surround multi-canaux sont mixés et répartis sur 2 canaux.

### Remarques

- Aucun son n'est fourni par le caisson de grave lorsque "2CH ST." est sélectionné. Pour écouter des sources stéréo à 2 canaux à l'aide des enceintes frontales gauche et droite et d'un caisson de graves, appuyez plusieurs fois sur A.F.D. pour sélectionner "A.F.D. AUTO".
- Lorsque vous sélectionnez "Micro Satellite Speaker" (page 16), un processeur de son interne redirige automatiquement les graves vers le caisson de grave. Si vous souhaitez écouter des sources à deux canaux (stéréophoniques) avec ce réglage, nous vous recommandons de sélectionner le mode "A.F.D. AUTO" pour pouvoir bénéficier d'un signal de grave correct avec votre caisson de grave.

## Écoute d'un son d'une plus grande fidélité

Le mode Auto Format Direct (A.F.D.) vous permet de sélectionner le mode de décodage que vous souhaitez pour votre son audio.

Mode	Mode de décodage
A.F.D. AUTO	Comme codé
DOLBY PL	Dolby Pro Logic
PLII MOV	Dolby Pro Logic II
PLII MUS	

## Décodage automatique du signal audio d'entrée

Appuyez plusieurs fois sur A.F.D. pour sélectionner "A.F.D. AUTO".

L'indicateur A.F.D. s'allume.

Ce mode détecte automatiquement le type de signal audio émis (Dolby Digital, DTS ou stéréo 2 canaux standard) et procède, si nécessaire, au décodage correspondant. Ce mode présente le son tel qu'il a été enregistré/codé, sans ajouter d'effets, réverbération ou autres.

Toutefois, en l'absence de signaux basse fréquence (Dolby Digital LFE, etc.), un signal basse fréquence est généré et émis vers le caisson de grave.

[voir page suivante](#)

## Écoute d'un son d'une plus grande fidélité (suite)

### Profiter du son stéréo en multicanal (Dolby Pro Logic II)

Ce récepteur intègre la technologie Dolby Pro Logic II, comportant le mode cinéma et le mode musique et il peut reproduire le son 2 canaux en canal 5,1 grâce à la technologie Dolby Pro Logic II.

**Appuyez plusieurs fois sur A.F.D. pour sélectionner "DOLBY PL", "PLII MOV" et "PLII MUS".**

L'indicateur A.F.D s'allume et le type de décodage sélectionné est indiqué sur l'afficheur.

#### ■ DOLBY PL (Dolby Pro Logic)

Permet d'effectuer le décodage Pro Logic. Un son enregistré en surround multicanaux est reproduit tel qu'il a été enregistré. Les logiciels avec signaux audio à 2 canaux sont décodés avec Dolby Pro Logic pour créer des effets ambiophoniques (4 canaux).

#### ■ PLII MOV (Pro Logic II Movie)

Permet d'effectuer le décodage de mode de film Pro Logic II. Ce réglage est idéal pour les films enregistrés en Dolby Surround. Ce mode peut aussi reproduire le son de vieux films ou de films bilingues sur 5,1 canaux.

#### ■ PLII MUS (Pro Logic II Music)

Permet d'effectuer le décodage de mode de musique Pro Logic II. Ce réglage est idéal pour les sources stéréo normales, comme les CD.

#### Remarque

Les décodages Dolby Pro Logic et Dolby Pro Logic II ne fonctionnent pas pour les signaux DTS.

## Sélection d'un champ sonore

Vous pouvez bénéficier du son surround en sélectionnant simplement le champ sonore préprogrammé le mieux adapté au programme écouté.

Appuyez sur	Pour sélectionner
MOVIE	C.ST.EX A <b>DCS</b> *
	C.ST.EX B <b>DCS</b> *
	C.ST.EX C <b>DCS</b> *
MUSIC	HALL
	JAZZ
	CONCERT

\* Les champs sonores portant le repère **DCS** utilisent la technologie DCS.

### A propos du DCS (Digital Cinema Sound)

En collaboration avec Sony Pictures Entertainment, Sony a mesuré l'environnement sonore de ses studios et a intégré les données de mesure ainsi que la technologie DSP (Digital Signal Processor, processeur de signaux numériques) pour élaborer le son "Digital Cinema Sound". La technique "Digital Cinema Sound" permet de simuler un environnement sonore cinématographique idéal chez vous, sur la base des critères du réalisateur.

### Profiter des films avec Cinema Studio EX

Cinema Studio EX est idéal pour utiliser le logiciel de films codés au format multicanal, comme le Dolby Digital DVD. Ce mode reproduit les caractéristiques sonores des studios Sony Pictures Entertainment.

**Appuyez plusieurs fois sur MOVIE pour sélectionner "C.ST.EX A", "C.ST.EX B" et "C.ST.EX C".**

L'indicateur MOVIE s'allume et le champ sonore sélectionné est indiqué sur l'afficheur.



### ■ C.ST.EX A (Cinema Studio EX A)

Reproduit les caractéristiques sonores des studios de production cinématographique “Cary Grant Theater” de Sony Pictures Entertainment. Il s’agit d’un mode standard, parfait pour regarder la plupart des films.

### ■ C.ST.EX B (Cinema Studio EX B)

Reproduit les caractéristiques sonores des studios de production cinématographique “Kim Novak Theater” de Sony Pictures Entertainment. Ce mode est idéal pour regarder les films de science-fiction ou d’action comportant de nombreux effets sonores.

### ■ C.ST.EX C (Cinema Studio EX C)

Reproduit les caractéristiques sonores des scènes musicales de Sony Pictures Entertainment. Ce mode est idéal pour regarder des comédies musicales ou des films classiques comportant de la musique sur la bande son.

## À propos de Cinema Studio EX

Cinema Studio EX se compose des trois éléments suivants :

- Virtual Multi Dimension  
Crée 5 séries d’enceintes virtuelles autour de l’auditeur à partir d’une seule paire d’enceintes surround.
- Screen Depth Matching  
Dans un cinéma, les sons semblent venir de l’intérieur de l’image projetée. Cette option crée la même impression chez vous en déplaçant le son des enceintes avant “sur” l’écran.
- Cinema Studio Reverberation  
Reproduit l’écho spécifique d’une salle de cinéma.

Cinema Studio EX est le mode intégré activant ces éléments simultanément.

### Remarques

- Les effets produits par les enceintes virtuelles peuvent accroître le bruit présent sur le signal de lecture.
- Pendant l’écoute de champs sonores employant des enceintes virtuelles, vous n’entendez aucun son sortir directement des enceintes surround.

## Sélection d’autres champs sonores

### Appuyez plusieurs fois sur MUSIC pour sélectionner le champ sonore souhaité.

L’indicateur MUSIC s’allume et le champ sonore actuel est indiqué sur la fenêtre d’affichage.

### ■ HALL

Reproduit l’acoustique d’une salle de concert rectangulaire.

### ■ JAZZ (Club de jazz)

Reproduit l’acoustique d’un club de jazz.



### ■ CONCERT (Concert live)

Reproduit l’acoustique d’un concert live de 300 places.

### Pour désactiver le champ sonore

Appuyez plusieurs fois sur A.F.D. pour sélectionner “A.F.D. AUTO” ou appuyez sur 2CH.

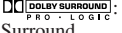
### Conseils

- Le récepteur vous permet d’appliquer le dernier champ sonore sélectionné à une source d’émission dès sa sélection (Sound Field Link). Par exemple, si vous écoutez un CD avec le champ sonore “JAZZ” et changez de source de programme, puis réécoutez le CD, “JAZZ” sera à nouveau appliqué au CD.
- Vous pouvez identifier le format d’encodage du logiciel DVD, etc.en regardant le logo qui se trouve sur l’emballage.
  - : Disques Dolby Digital
  - : Programmes encodés Dolby Surround
  - : Programmes encodés Surround numérique DTS
- Les signaux dont la fréquence d’échantillonnage est de 96 kHz sont automatiquement restitués en stéréo et le champ sonore est désactivé.

# Signification de l'affichage surround multicanal

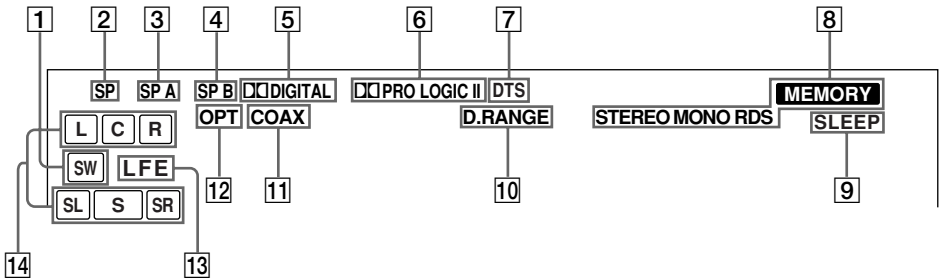

**1** **SW** : S'allume lorsque l'option caisson de grave est réglée sur "YES" (page 17) et le signal audio est transmis par les prises SUB WOOFER.

**2** **SP\*** : (STR-DE495 seulement) S'allume lorsque vous allumez le récepteur.

**3** **SP A\*** : (STR-DE595 seulement) S'allume lorsque vous sélectionnez le système d'enceintes A.

**4** **SP B\*** : (STR-DE595 seulement) S'allume lorsque vous sélectionnez le système d'enceintes B.

\* Ne s'allume pas lorsque vous connectez un casque à la prise PHONES.

**5** **DIGITAL** : S'allume quand l'ampli-récepteur décode les signaux enregistrés dans le format Dolby Digital.

**6** **PRO LOGIC II** : "PRO LOGIC" s'allume lorsque le récepteur applique le processus Pro Logic aux signaux à 2 canaux afin d'émettre les signaux de canaux centraux et ambiophoniques. "PRO LOGIC II" s'allume lorsque le processus Pro Logic II ("PLII MOV" ou "PLII MUS") est appliqué (page 24). Cependant, les deux indicateurs ne s'allument pas si les enceintes centrales et ambiophoniques sont réglées à "NO" et que "A.F.D. AUTO" ou "DOLBY PL" est sélectionné.

## Remarque

Les décodages Dolby Pro Logic et Dolby Pro Logic II ne fonctionnent pas pour les signaux DTS.

**7** **DTS** : S'allume quand des signaux DTS sont fournis.

## Remarque

Lors de la lecture d'un disque au format DTS, veillez à avoir réalisé les connexions numériques et à ce que INPUT MODE ne soit PAS réglé sur "ANALOG" (page 21).

**8** **Indicateurs radio** : Ces indicateurs s'allument quand des stations radio sont accordées, etc. Voir pages 29–33 pour le fonctionnement de la radio.

## Remarque

L'indication "RDS" apparaît uniquement pour les modèles ayant un code de zone CEL et CEK.

**9** **SLEEP** : S'allume lorsque la minuterie sommeil est activée.

**10** **D.RANGE** : S'allume quand la compression de plage dynamique est validée. Voir page 27 pour ajuster la compression de la plage dynamique.

**11** **COAX** : S'allume quand le signal source est un signal numérique entrant par la prise COAXIAL.

**12** **OPT** : S'allume quand le signal source est un signal numérique entrant par la prise OPTICAL.

- 13 LFE** : S'allume lorsque le disque reproduit contient un canal LFE (Low Frequency Effect) et lorsque le signal du canal LFE est en cours de lecture.
- 14 Indicateurs de canaux actifs** : Les lettres (L, C, R, etc.) indiquent les canaux envoyant un signal. Les lettres sont encadrées différemment selon la façon dont la source est décomposée (et selon les réglages d'enceintes). Lorsque vous utilisez des champs sonores de type "C.ST.EX", de la réverbération est ajoutée à la source sonore.

L (avant gauche), R (avant droite), C (Centre (mono)), SL (surround gauche), SR (surround droite), S (surround (mono ou les composantes surround obtenues par le traitement Pro Logic)).

#### Exemple :

Format d'enregistrement (avant/surround): 3/2  
 Canal de sortie: Enceintes surround absentes  
 Champ sonore: A.F.D. AUTO

**L** **C** **R**

SL SR

## Personnalisation des champs sonores

En ajustant les paramètres surround et les caractéristiques de tonalité des haut-parleurs avant, vous pouvez personnaliser les champs sonores pour qu'ils s'adaptent à votre situation d'écoute en particulier.

Lorsqu'un champ sonore a été préréglé, les changements restent mémorisés indéfiniment. Vous pouvez changer un champ sonore personnalisé quand vous voulez en effectuant simplement de nouveaux réglages.

Reportez-vous aux tableaux de la page verso concernant les paramètres disponibles pour chaque champ sonore.

## Pour tirer le meilleur parti du son surround multicanaux

Positionnez les enceintes et effectuez les opérations décrites dans "Configuration du surround multicanaux" à partir de la page 15 avant de personnaliser un champ sonore.



## Réglage des paramètres de niveau

Le menu LEVEL contient les paramètres qui permettent de régler la balance et le volume de chaque enceinte. Vous pouvez également personnaliser divers aspects du champ sonore utilisé : les réglages sont appliqués à tous les champs sonores sauf au paramètre EFCT. Pour le paramètre EFCT., les réglages sont conservés individuellement pour chaque champ sonore.

- 1 Activez la lecture de la source de programme codée en surround multicanaux.
- 2 Appuyez plusieurs fois sur MAIN MENU pour sélectionner "<LEVEL>".
- 3 Appuyez sur MENU <ou MENU> pour sélectionner le paramètre que vous voulez ajuster.
- 4 Appuyez sur MENU + ou MENU – pour sélectionner le réglage souhaité.

Le réglage est automatiquement validé.

### Réglages initiaux

Paramètre	Réglage initial
 BAL. L/R XX*	BALANCE
CTR XXX dB*	0 dB
SUR.L. XXX dB*	0 dB
SUR.R. XXX dB*	0 dB
S.W. XXX dB*	0 dB
 COMP. XXX	OFF
EFCT. XXX	STD

\* (STR-DE595 seulement) Les paramètres peuvent être ajustés séparément pour MULTI CH IN.

voir page suivante

## Personnalisation des champs sonores (suite)

### Balance avant ( BAL. L/R XX)

Réglage de la balance des enceintes avant gauche et droite.

### Niveau central (CTR XXX dB)

Réglage du niveau de l'enceinte centrale.

### Niveau surround gauche (SUR.L. XXX dB)

Réglage du niveau des enceintes surround gauche.

### Niveau surround droite (SUR.R. XXX dB)

Réglage du niveau des enceintes surround droite.

### Niveau du caisson de grave (S.W. XXX dB)

Réglage du niveau du caisson de grave.

### Compression de la plage dynamique ( COMP. XXX)

Sert à compresser la plage dynamique de la bande sonore. Cette fonction est utile lorsque l'on veut regarder des films la nuit à volume réduit.

Il est conseillé d'utiliser le réglage "MAX".

- Pour reproduire la bande sonore sans compression, sélectionnez "OFF".
- Pour reproduire la bande sonore avec la plage dynamique voulue par l'ingénieur du son, sélectionnez "STD".
- Pour fournir une compression maximale de la plage dynamique, sélectionnez "MAX".

#### Remarque

La compression de la plage dynamique n'est possible qu'avec les sources Dolby Digital.

### Niveau de l'effet (EFCT. XXX)

Réglage de la "présence" de l'effet surround actuel.

## Réglage de paramètres de tonalité

Le menu TONE contient des paramètres qui vous permettent de régler la tonalité des enceintes frontales afin d'obtenir un son optimal. Les réglages sont appliqués à tous les champs sonores.

- 1 Commencez la lecture d'une source de programme codée dans le format surround multicanal.**
- 2 Appuyez plusieurs fois sur MAIN MENU pour sélectionner "<TONE>".**
- 3 Appuyez sur MENU <ou MENU> pour sélectionner le paramètre que vous voulez ajuster.**
- 4 Appuyez sur MENU + ou MENU - pour sélectionner le réglage souhaité.**  
Le réglage est automatiquement validé.

### Réglages initiaux

Paramètre	Réglage initial
BASS XX dB	0 dB
TREB. XX dB	0 dB

### Graves (BASS XX dB)

Vous permet de régler les graves.

### Aiguës (TREB. XX dB)

Vous permet de régler les aigus.

## Rétablissement des réglages usine des champs sonores personnalisés

- 1 Si la chaîne est allumée, appuyez sur I/⏻ pour l'éteindre.**
- 2 Tout en tenant 2CH enfoncée, appuyez sur I/⏻.**  
"SF. CLR." apparaît et tous les réglages d'usine sont rétablis.

Avant d'écouter la radio, assurez-vous que les antennes FM et AM sont bien raccordées à l'ampli-récepteur (page 7).

### Présélection automatique des stations FM (AUTOBETIQUE)

#### (Modèles à code régional CEL, CEK seulement)

Cette fonction permet de mémoriser jusqu'à 30 stations FM et FM RDS sans redondance dans l'ordre alphabétique. Seules les stations dont le signal est suffisamment puissant sont présélectionnées.

Si vous voulez présélectionner des stations FM ou AM une à une, reportez-vous à "Préréglage de stations radio" à la page 31.

**1 Appuyez sur I/⏻ pour éteindre l'ampli-récepteur.**

**2 Tout en tenant MEMORY enfoncée, appuyez sur I/⏻ pour rallumer l'ampli-récepteur.**

"AUTO-BETICAL SELECT" apparaît sur l'afficheur et l'ampli-récepteur parcourt et mémorise toutes les stations FM et FM RDS émises dans cette zone.

Pour les stations RDS, le tuner recherche d'abord les stations diffusant le même programme, mais mémorise seulement la station qui a le meilleur signal. Les stations RDS sélectionnées sont ensuite classées dans l'ordre alphabétique en fonction du nom de la chaîne de programme, puis un code de préréglage à deux caractères leur est attribué. Pour des informations plus détaillées sur le RDS, voir page 32.

Les stations FM ordinaires reçoivent un code de préréglage à deux caractères et sont mémorisées après les stations RDS.

Quand la présélection est terminée, "FINISH" apparaît un moment sur l'afficheur et le fonctionnement normal de l'ampli-récepteur est rétabli.

#### Remarques

- N'appuyez pas sur les touches de l'ampli-récepteur ou de la télécommande fournie pendant la présélection automatique des stations.
- Si vous changez de région, refaites l'opération précédente pour mémoriser les stations émises dans la nouvelle région.
- Pour le détail sur l'accord des stations présélectionnées, voir page 31.
- Si vous changez la position de l'antenne après la présélection automatique des stations, les réglages obtenus risquent de ne plus être valides. Le cas échéant, répétez l'opération pour présélectionner à nouveau les stations.

### Accord direct

Vous pouvez indiquer directement la fréquence de la station souhaitée à l'aide des touches numériques de la télécommande fournie. Pour plus de détails sur les touches utilisées dans cette section, voir pages 37-40.

**1 Appuyez plusieurs fois sur TUNER sur la télécommande pour sélectionner la bande FM ou AM.**

La dernière station reçue est accordée.

**2 Appuyez sur D. TUNING de la télécommande.**

**3 Appuyez sur les touches numériques pour entrer la fréquence.**

Exemple 1 : FM 102,50 MHz

① → ② → ⑤ → ⑦

Exemple 2 : AM 1350 kHz

(Il n'est pas nécessaire d'entrer le dernier "0" lorsque l'intervalle d'accord est réglé sur 10 kHz.)

① → ③ → ⑤ → ⑦

**Si vous ne pouvez pas accorder une station et si les nombres entrés clignotent.**

Vérifiez si vous avez indiqué la bonne fréquence. Sinon, répétez les étapes 2 et 3. Si les nombres entrés continuent de clignoter, la fréquence n'est pas utilisée dans la région.

voir page suivante

## Accord direct (suite)

**4** Si vous avez accordé une station AM, ajustez la direction de l'antenne cadre AM pour améliorer la réception.

**5** Répétez les étapes 1 à 4 pour recevoir d'autres stations.

### Conseils

- Si vous ne vous souvenez pas de la fréquence précise, appuyez sur TUNING + ou TUNING – après avoir indiqué une valeur proche de la fréquence souhaitée. La station sera automatiquement accordée. Si la station semble supérieure à la valeur indiquée, appuyez sur TUNING +, et si la station semble inférieure, appuyez sur TUNING –.
- Si "STEREO" clignote sur l'afficheur et que la réception stéréo FM est médiocre, appuyez sur FM MODE pour passer en monaural (MONO). Le son ne sera pas en stéréo, mais la distorsion sera plus faible. Pour repasser en mode stéréo, appuyez de nouveau sur FM MODE.

La gamme de réglage dépend du code de zone, comme indiqué dans le tableau suivant. Pour le détail sur les codes régionaux, voir page 4.

Code régional	FM	AM
U, CA	100 kHz	10 kHz*
CEL, CEK, SP, CN, TW, KR, AU	50 kHz	9 kHz
E2/E3	50 kHz	9 kHz*
AR, MX	50 kHz	10 kHz

\* L'intervalle d'accord AM peut être changé (page 45).

## Accord automatique

Si vous ne connaissez pas la fréquence de la station souhaitée, vous pouvez parcourir toutes les stations disponibles dans votre région jusqu'à ce que vous trouviez la station souhaitée.

**1** Appuyez plusieurs fois sur TUNER FM/AM pour sélectionner la bande FM ou AM.

La dernière station reçue est accordée.

**2** Appuyez sur TUNING + ou TUNING –.

Appuyez sur TUNING + pour localiser une fréquence dans le sens ascendant et sur TUNING – pour localiser une fréquence dans le sens descendant.

Lorsqu'une station est reçue, le balayage s'arrête.

**Quand une extrémité de la gamme est atteinte**

Le balayage se poursuit automatiquement dans le même sens.

**3** Pour poursuivre le balayage, appuyez à nouveau sur TUNING + ou TUNING –.

## Accord d'une station préréglée

Après avoir accordé une station en utilisant l'accord direct ou automatique, vous pouvez la préréglager. Il vous suffira ensuite d'entrer un code de 2 caractères sur la télécommande fournie pour accorder cette station. Vous pouvez préréglager jusqu'à 30 stations FM ou AM. L'ampli-récepteur balayera toutes les stations que vous avez préréglées.

Avant d'accorder une station, il faut la préréglager comme indiqué dans "Préréglage de stations radio" (page 31).

## Préréglage de stations radio

### 1 Appuyez sur TUNER FM/AM.

La dernière station reçue est accordée.

### 2 Accordez la station que vous voulez préréglé en utilisant soit l'accord direct (page 29) soit l'accord automatique (page 30).

### 3 Appuyez sur MEMORY.

“MEMORY” apparaît sur l’afficheur pendant quelques secondes.

Effectuez les étapes 4 à 5 avant que “MEMORY” s’éteigne.

### 4 Appuyez plusieurs fois sur PRESET TUNING + ou PRESET TUNING – pour sélectionner un numéro de station préréglé.

À chaque fois que vous appuyez sur cette touche, le numéro de station préréglée change et le numéro correspondant et la direction s’affichent comme suit :

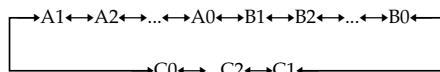

Si “MEMORY” s’éteint avant que vous ayez sélectionné le numéro de station préréglé, reprenez depuis l’étape 3.

### 5 Appuyez une nouvelle fois sur MEMORY pour enregistrer la station.

Si l’indication “MEMORY” s’éteint avant que vous n’ayez appuyé sur le numéro présélectionné, recommencez à partir de l’étape 3.

### 6 Répétez les étapes 2 à 5 pour préréglé une autre station.

## Pour changer la station mémorisée sur un numéro de préréglage

Effectuez les étapes 1 à 5 pour préréglé la nouvelle station sur ce numéro.

### Conseil

À l’étape 4, vous pouvez également utiliser la télécommande pour sélectionner un numéro de station préréglée. Appuyez plusieurs fois sur SHIFT pour sélectionner une page de mémoire (A, B ou C) puis appuyez sur les touches numériques pour sélectionner un numéro préréglé.

## Accord d’une station préréglée

Vous pouvez accorder une station préréglée des deux manières suivantes.

### Balayage des stations préréglées

#### 1 Appuyez sur TUNER FM/AM.

La dernière station reçue est accordée.

#### 2 Appuyez plusieurs fois de suite sur PRESET TUNING + ou PRESET TUNING – pour sélectionner la station préréglée souhaitée.

À chaque pression de la touche, une station préréglée est accordée dans l’ordre correspondant et la direction suivante :

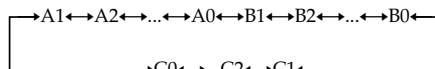

### Utilisation des codes préréglés

Utilisez la télécommande fournie et procédez de la façon suivante. Pour plus de détails sur les touches utilisées dans cette section, voir pages 37–40.

#### 1 Appuyez sur TUNER de la télécommande.

La dernière station reçue est accordée.

#### 2 Appuyez sur SHIFT pour sélectionner une page mémoire (A, B ou C), puis appuyez sur le numéro de préréglage de la station souhaitée à l’aide des touches numériques.

## Utilisation du RDS (Radio Data System)

### (Modèles à code régional CEL, CEK seulement)

Le RDS (Radio Data System) est un service de la radiodiffusion qui émet des informations particulières parallèlement aux programmes radio ordinaires.

Le système RDS ne fonctionne qu'avec les stations FM.\*

\* Toutes les stations FM ne fournissent pas un service RDS et celles qui en fournissent n'offrent pas forcément les mêmes types de services. Si vous ne connaissez pas bien les services RDS disponibles dans votre région, consultez les stations radio locales pour tout renseignement à ce sujet.

### Réception des stations RDS

Sélectionnez simplement une station sur la gamme FM en utilisant l'accord direct (page 29), l'accord automatique (page 30), ou l'accord d'une station préréglée (page 30).

Lorsque vous syntonisez une station offrant des services RDS, l'indicateur RDS s'allume et le nom de la station s'affiche généralement sur l'écran.

#### Remarque

Le RDS peut ne pas fonctionner correctement si la station accordée ne retransmet par correctement le signal RDS ou si le signal est trop faible.

## Affichage des informations RDS

Pendant la réception d'une station RDS, appuyez sur DISPLAY.

A chaque pression de la touche, les informations RDS changent de la façon suivante :

Nom de la station émettrice → Fréquence →

Indication du type d'émission<sup>a)</sup> →

Indication du texte radio<sup>b)</sup> → Indication de l'heure (format 24 heures) → Champ sonore actuel

a) Type de programme diffusé (page 33).

b) Messages alphanumériques diffusés par la station RDS.

#### Remarques

- En cas d'annonce urgente, émanant d'un service national, "ALARM" clignote sur l'afficheur.
- Quand le message comprend 9 caractères ou plus, les caractères défilent sur l'affichage.
- Quand une station ne fournit pas de service RDS particulier, "NO XXXX" (par ex. "NO TEXT") apparaît sur l'afficheur.



## Opérations diverses

Indication du type de programme	Description
NEWS	Programmes d'actualités
AFFAIRS	Programmes thématiques relatifs aux actualités
INFO	Programmes offrant des informations sur un grand nombre de sujets, y compris les informations pour les consommateurs et les avis médicaux
SPORT	Programmes sportifs
EDUCATE	Programmes éducatifs, genre "Comment faire ?" et conseils
DRAMA	Pièces radiophoniques et feuilletons
CULTURE	Programmes culturels nationaux ou régionaux, comme les langues et les problèmes sociaux
SCIENCE	Programmes sur les sciences naturelles et la technologie
VARIED	Autres types de programmes avec interview de personnalités, jeux, comédies
POP M	Programmes de musique populaire
ROCK M	Programmes de musique rock
EASY M	Musique légère
LIGHT M	Musique instrumentale, vocale et chorale
CLASSICS	Concerts de grands orchestres, musique de chambre, opéra, etc.
OTHER M	Musique ne rentrant dans aucune catégorie précédente, comme le blues ou le reggae
WEATHER	Météorologie
FINANCE	Rapports de la bourse et commerce, etc.
CHILDREN	Programmes pour les enfants
SOCIAL	Programmes au sujet des gens et de leurs problèmes
RELIGION	Programmes à contenu religieux

Indication du type de programme	Description
PHONE IN	Programmes où les membres du public expriment leur opinion par téléphone ou lors de forum public
TRAVEL	Programmes touristiques. Ne contient pas d'annonces. Celles-ci sont sur TP/TA
LEISURE	Programmes sur les hobbies, comme le jardinage, la pêche, la cuisine, etc.
JAZZ	Programmes de jazz
COUNTRY	Programmes de musique country
NATION M	Programmes de musique populaire d'un pays ou d'une région
OLDIES	Programmes diffusant d'anciennes chansons à grand succès
FOLK M	Programmes de musique folklorique
DOCUMENT	Documentaires
NONE	Tout autre type de programme non mentionné ci-dessus

## Indexation des stations préréglées et des sources de programme

Vous pouvez entrer un nom (nom d'index) allant jusqu'à 8 caractères pour les stations préréglées et les sources de programme. Ce nom d'index (par exemple, "VHS") apparaîtra sur l'afficheur de l'ampli-récepteur quand une station ou une source de programme sera sélectionnée. Un seul nom peut être enregistré pour chaque station préréglée ou chaque source de programme.

Cette fonction permet de distinguer des appareils de même type, par exemple deux magnétoscopes pourront être désignés respectivement par "VHS" et "8MM". Elle sert aussi à identifier les appareils raccordés aux prises prévues pour d'autres types d'appareils, par exemple, un second lecteur CD raccordé aux prises MD/TAPE.

### 1 Pour nommer une station préréglée

Appuyez sur TUNER FM/AM, puis accordez la station préréglée que vous voulez désigner par un nom.

Si vous ne savez pas bien comment accorder une station préréglée, reportez-vous à "Accord d'une station préréglée" à la page 31.

### Pour nommer une source de programme

Sélectionnez la source de programme (appareil) que vous voulez désigner par un nom.

### 2 Appuyez plusieurs fois sur MAIN MENU pour sélectionner "<NAME>".

### 3 Créez un nom d'index en utilisant MENU + ou MENU – et MENU < ou MENU > :

Appuyez sur MENU + ou MENU – pour sélectionner un caractère, puis appuyez sur MENU > pour faire avancer le curseur à la position suivante.

### Pour nommer un espace

Appuyez sur MENU + ou MENU – jusqu'à ce que l'espace apparaisse sur l'afficheur.

### En cas d'erreur

Appuyez plusieurs fois sur MENU < ou MENU > jusqu'à ce que le caractère à modifier clignote, puis appuyez sur MENU + ou MENU – pour sélectionner le caractère souhaité.

### 4 Appuyez sur ENTER.

### 5 Répétez les étapes 2 à 4 pour désigner une autre station ou source de programme.

### Remarque (Modèles à code régional CEL, CEK seulement)

Vous ne pouvez pas changer le nom d'une station RDS.

## Enregistrement

Avant d'enregistrer, assurez-vous que tous les appareils sont raccordés convenablement.

### Enregistrement sur une cassette audio ou un minidisque

Vous pouvez enregistrer sur une cassette analogique ou sur un minidisque via l'ampli-récepteur. Reportez-vous au besoin au mode d'emploi de la platine à cassette ou de la platine MD.

### 1 Sélectionnez la source devant être enregistrée.

### 2 Préparez l'appareil pour la lecture.

Par exemple, insérez un CD dans le lecteur CD.

### 3 Insérez une cassette ou un MD vierge dans l'enregistreur et ajustez le niveau sonore, si nécessaire.

### 4 Démarrez l'enregistrement sur l'enregistreur, puis la lecture sur le lecteur.

### Remarques

- Les réglages sonores n'ont aucune influence sur le signal sortant par les prises MD/TAPE OUT.
- (STR-DE595 seulement) Lorsque MULTI CH IN est sélectionné, les signaux audio analogiques de la source d'entrée courante sont émis via la prise REC OUT.
- Certaines sources contiennent des signaux antipiratage empêchant l'enregistrement. Dans ce cas, vous ne pourrez pas enregistrer ces sources.

## Enregistrement sur une vidéocassette

Vous pouvez enregistrer les signaux d'un magnétoscope, d'un téléviseur ou d'un lecteur DVD sur une vidéocassette via l'ampli-récepteur. Vous pouvez aussi ajouter une bande sonore de diverses sources audio lors du montage d'une vidéocassette. Consultez au besoin le mode d'emploi du magnétoscope ou du lecteur DVD.

- 1 Sélectionnez la source de programme à enregistrer.**
- 2 Préparez l'appareil pour la lecture.**  
Par exemple, insérez le DVD que vous souhaitez enregistrer dans le lecteur le DVD.
- 3 Insérez une vidéocassette vierge dans le magnétoscope (VIDEO 1) pour l'enregistrement.**
- 4 Commencez l'enregistrement sur le magnétoscope enregistreur, puis la lecture de la vidéocassette ou du DVD que vous voulez enregistrer.**

### Conseil

Vous pouvez enregistrer les sons provenant de n'importe quelle source audio sur une cassette vidéo tout en copiant depuis une cassette vidéo ou un DVD. Localisez le point où l'enregistrement de l'autre source doit commencer, sélectionnez la source de programme, puis commencez la lecture. Le son de cette source sera enregistré sur la piste son de la vidéocassette au lieu du son de la bande originale. Pour continuer l'enregistrement audio de la bande originale, sélectionnez à nouveau la source vidéo.

### Remarques

- Veillez à raccorder analogiquement et numériquement les entrées VIDEO 2 et DVD. L'enregistrement analogique n'est pas possible si vous n'effectuez que des liaisons numériques.
- (STR-DE595 seulement) Lorsque MULTI CH IN est sélectionné, les signaux audio analogiques de la source d'entrée courante sont émis via la prise REC OUT.

## Utilisation de la minuterie sommeil

Vous pouvez régler l'ampli-récepteur pour qu'il s'éteigne à l'heure prééglée, ce qui vous permettra de vous endormir en musique.

### Appuyez sur SLEEP de la télécommande lorsque l'ampli-récepteur est allumé.

À chaque pression de la touche, l'affichage change comme suit :

2-00-00 → 1-30-00 → 1-00-00 → 0-30-00 → OFF

### Conseil

Pour vérifier le temps restant avant l'extinction de l'ampli-récepteur, appuyez sur SLEEP. Le temps restant est indiqué sur l'afficheur.

## Réglages à l'aide du menu SET UP

Le menu SET UP vous permet d'effectuer les réglages suivants.

- 1 Appuyez plusieurs fois sur MAIN MENU pour sélectionner "<SET UP>".**
- 2 Appuyez sur MENU < ou MENU > pour sélectionner le paramètre que vous voulez ajuster.**
- 3 Appuyez sur MENU + ou MENU – pour sélectionner le réglage souhaité.**

Le réglage est automatiquement validé.

### Réglages initiaux

Paramètre	Réglage initial
DEC. XXXX	PCM (pour DVD, CD/SACD (STR-DE595 seulement)), AUTO (pour VIDEO 2)

voir page suivante

## Réglages à l'aide du menu SET UP (suite)

### ■ Priorité de décodage (DEC. XXXX)

Permet de régler le décodage approprié pour les signaux numériques entrants.

- Mode de priorité PCM (DEC. PCM)

Utilisez ce mode pour la lecture de CD audio (PCM) et de DVD. Si vous l'utilisez avec des supports autres que des CD ou DVD, vous risquez d'entendre des parasites. Si vous rencontrez ce problème, passez en mode AUTO.

- Mode AUTO (DEC. AUTO)

Utilisez ce mode pour la lecture de CD audio (PCM), de DVD, DTS-CD et DTS-LD.

Cependant, avec les CD audio, il est possible que vous ne soyez pas en mesure d'écouter le début de chaque plage.

Normalement, utilisez-les tels quels avec les réglages initiaux indiqués ci-dessus.

## Modification du mode de pilotage du récepteur

Cette fonction est utile si vous utilisez deux récepteurs Sony dans la même pièce.

### 1 Éteignez le récepteur.

### 2 Maintenez la touche ENTER enfoncée et appuyez sur I/⏻ pour allumer le récepteur.

“C.MODE.AVX” apparaît sur l’afficheur.

Chaque fois que vous répétez la procédure ci-dessus, l’affichage change comme suit :

C.MODE.AV1 ↔ C.MODE.AV2

### Conseil

Le réglage initial est “C.MODE.AV2”.

### Remarques

- Le mode de commande de la télécommande fournie est “AV2” et il est impossible de modifier ce réglage.
- Si les modes de commande du récepteur et de la télécommande sont différents, il est impossible de commander le récepteur à l’aide de la télécommande.

Vous pouvez utiliser la télécommande RM-U306A pour commander les composants de votre système.

## Avant d'utiliser la télécommande

### Mise en place des piles dans la télécommande

Insérez des piles R6 (format AA) en faisant correspondre les bornes + et - avec le schéma dans le logement. Pour utiliser la télécommande, dirigez-la vers le détecteur  de l'ampli-récepteur.

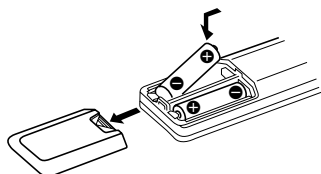

#### Conseil

Dans des conditions d'utilisation normales, les piles durent environ 6 mois. Quand vous ne pouvez plus faire fonctionner l'ampli-récepteur avec la télécommande, remplacez toutes les piles par des neuves.

#### Remarques

- Ne laissez pas la télécommande dans un endroit extrêmement chaud ou humide.
- N'insérez pas des piles neuves avec des piles usées.
- N'exposez pas le détecteur infrarouge aux rayons directs du soleil ni à un éclairage puissant qui pourraient provoquer un dysfonctionnement.
- Si vous prévoyez de ne pas utiliser la télécommande pendant un certain temps, enlevez les piles pour éviter tout dommage dû à une fuite d'électrolyte et à la corrosion.

## Nomenclature de la télécommande

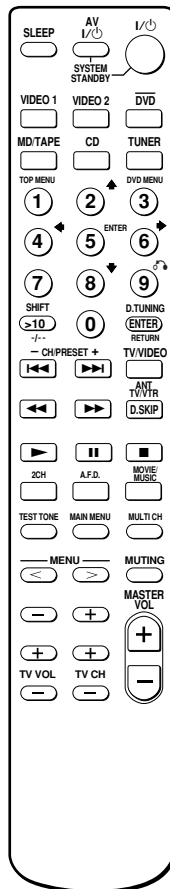

Les tableaux suivants illustrent les réglages de chacune des touches.

Touche de la télécommande	Appareil commandé	Function
SLEEP	ampli-récepteur	Active la fonction d'extinction programmée (SLEEP) ainsi que la durée devant s'écouler avant que l'ampli-récepteur ne s'éteigne.
I/O	ampli-récepteur	Met l'ampli-récepteur hors/sous tension.

voir page suivante

## Nomenclature de la télécommande (suite)

Touche de la télécommande	Appareil commandé	Function
VIDEO 1	ampli-récepteur	Pour utiliser le magnétoscope. (mode 3 VTR)
VIDEO 2	ampli-récepteur	Pour utiliser le magnétoscope. (mode 1 VTR)
DVD	ampli-récepteur	Pour regarder un DVD.
MD/TAPE	ampli-récepteur	Pour écouter un minidisque ou une cassette audio.
CD	ampli-récepteur	Pour écouter un disque compact.
TUNER	ampli-récepteur	Pour écouter la radio.
SHIFT	ampli-récepteur	Appuyez plusieurs fois pour sélectionner une page de mémoire pour préréglage des stations radio ou syntoniser des stations radio préréglées.
D.TUNING	ampli-récepteur	Mode de saisie directe de station radio.
2CH	ampli-récepteur	Sélectionne le mode 2CH.
A.F.D.	ampli-récepteur	Sélectionne A.F.D. AUTO, DOLBY PL, PLII MOV et PLII MUS.
MOVIE/MUSIC	ampli-récepteur	Sélectionne C.ST.EX A, C.ST.EX B, C.ST.EX C, HALL, JAZZ et CONCERT.
TEST TONE	ampli-récepteur	Appuyez sur cette touche pour émettre la tonalité d'essai.
MAIN MENU	ampli-récepteur	Appuyez plusieurs fois sur cette touche pour sélectionner l'un des quatre modes de curseur : SET UP, LEVEL, TONE et NAME.
MULTI CH	ampli-récepteur	Sélectionne de la source MULTI CH IN.
MENU </>	ampli-récepteur	Sélectionne un élément de menu.
MENU +/-	ampli-récepteur	Permet d'effectuer un ajustement ou de modifier le réglage.
MUTING	ampli-récepteur	Coupe le son de l'ampli-récepteur.

Touche de la télécommande	Appareil commandé	Function
MASTER VOL +/-	ampli-récepteur	Ajuste le volume principal de l'ampli-récepteur.
AV I/⏻	téléviseur/ magnétoscope/ lecteur CD lecteur VCD/ lecteur LD/ lecteur DVD/ platine MD/ platine DAT	Marche ou arrêt des appareils audio et vidéo.
SYSTEM STANDBY (Appuyez en même temps sur AV I/⏻ et I/⏻)	ampli-récepteur/ téléviseur/ magnétoscope/ récepteur satellite/ lecteur CD/ lecteur VCD/ lecteur LD/ lecteur DVD/ platine MD/ platine DAT	Met le récepteur et les autres composants audio/ vidéo Sony hors tension.
0-9	ampli-récepteur	Utilisez cette fonction avec la touche "SHIFT" pour présélectionner une station de radio ou régler des stations présélectionnées et avec la touche "D.TUNING" pour effectuer le réglage directement.
	lecteur CD/ lecteur VCD/ lecteur LD/ platine MD/ platine DAT	Sélection du numéro de plage. 0 sélectionne la plage 10.
	téléviseur/ magnétoscope/ récepteur satellite	Sélection des numéros de canal.
>10	lecteur CD/ lecteur VCD/ lecteur LD/ platine MD/ platine à cassette	Sélection des numéros de plage supérieurs à 10.

Touche de la télécommande	Appareil commandé	Function
ENTER	téléviseur/ magnéscope/ récepteur satellite/ lecteur LD/ platine MD/ platine DAT/ platine à cassette	Après avoir sélectionné un canal, un disque ou une plage à l'aide des touches numériques, appuyez pour entrer la valeur.
RETURN	lecteur VCD	Retour au menu précédent.
CH/ PRESET +/-	ampli-récepteur  téléviseur/ magnéscope/ récepteur satellite	Balayage et sélection des stations pré-réglées.  Sélection des canaux pré-réglés.
◀◀/▶▶	magnéscope/ lecteur CD/ lecteur VCD/ lecteur LD/ lecteur DVD/ platine MD/ platine DAT/ platine à cassette	Omission de plages.
◀▶/▶▶	lecteur CD/ lecteur VCD/ le lecteur DVD	Recherche de plages (avant ou arrière).
	magnéscope/ lecteur LD/ platine MD/ platine DAT/ platine à cassette	Avance rapide ou rebobinage.
▶	magnéscope/ lecteur CD/ lecteur VCD/ lecteur LD/ lecteur DVD/ platine MD/ platine DAT/ platine à cassette	Démarrage de la lecture.

Touche de la télécommande	Appareil commandé	Function
⏸	magnéscope/ lecteur CD/ lecteur VCD/ lecteur LD/ lecteur DVD/ platine MD/ platine DAT/ platine à cassette	Pause de lecture ou d'enregistrement. (Également pour démarrer l'enregistrement sur les composants en attente d'enregistrement.)
■	magnéscope/ lecteur CD/ lecteur VCD/ lecteur LD/ lecteur DVD/ platine MD/ platine DAT/ platine à cassette	Arrêt de la lecture.
ANT TV/VTR	magnéscope	Sélection du signal de sortie de la borne d'antenne : signal du téléviseur ou du magnéscope.
D.SKIP	lecteur CD/ lecteur VCD/ lecteur DVD/ platine MD	Omission de disques (changeur multi-disque seulement).
TOP MENU	lecteur DVD	Affichage du titre du DVD.
DVD MENU	lecteur DVD	Affichage du menu DVD.
ENTER	lecteur DVD	Entre la sélection.
↶	lecteur DVD	Revient au menu précédent ou referme le menu.
⬆/⬇/⬅/➡	lecteur DVD	Sélectionne un élément de menu.

Touche de la télécommande	Appareil commandé	Function
-/-	téléviseur	Sélection du mode d'entrée de canal, soit un ou deux chiffres.
TV/VIDEO	téléviseur	Sélection du signal d'entrée: téléviseur ou magnétoscope.
TV VOL +/-	téléviseur	Réglage du volume du téléviseur.
TV CH +/-	téléviseur	Sélection des canaux pré-réglés du téléviseur.

### Remarques

- Lorsque vous appuyez sur les touches du sélecteur d'entrée (VIDEO 1, VIDEO 2 ou DVD), le mode d'entrée du téléviseur peut ne pas passer au mode d'entrée correspondant souhaité. Dans ce cas, appuyez sur la touche TV/VIDEO pour commuter le mode d'entrée du téléviseur.
- Selon le modèle du récepteur, il se peut que certaines fonctions expliquées dans cette section ne fonctionnent pas.
- L'explication ci-dessus est indiquée à titre d'exemple uniquement. Aussi, selon le composant, il se peut que l'opération ci-dessus soit impossible ou qu'elle fonctionne d'une façon différente de la description.
- (STR-DE495 seulement) La touche MULTI CH de la télécommande est désactivée.

## Modification du réglage par défaut d'une touche de sélecteur d'entrée

Si les réglages par défaut des touches du sélecteur d'entrée ne correspondent pas aux appareils de votre système, il est possible de les modifier. Par exemple, si vous avez une platine à cassette mais pas de lecteur MD, vous pouvez affecter la platine à cassette à la touche MD/TAPE.

Notez que les réglages des fonctions TUNER ne peuvent pas être changés.

**1** Maintenez enfoncée la touche du sélecteur d'entrée dont vous souhaitez modifier la source d'entrée (par exemple, MD/TAPE).

**2** Appuyez sur la touche correspondante de l'appareil que vous souhaitez attribuer à la touche du sélecteur d'entrée (par exemple, 4 – platine à cassette).

Les touches suivantes permettent de sélectionner la source d'entrée:

Pour contrôler	Appuyez sur
Lecteur CD	1
Platine DAT	2
Platine MD	3
Platine à cassette A	4
Platine à cassette B	5
Lecteur LD	6
Magnétoscope (mode de commande VTR 1*)	7
Magnétoscope (mode de commande VTR 2*)	8
Magnétoscope (mode de commande VTR 3*)	9
Téléviseur	0
DSS (récepteur numérique satellite)	>10
Lecteur DVD	ENTER
Lecteur VCD	◀◀

\* Les magnétoscopes Sony sont contrôlés par les réglages VTR1, 2 ou 3 qui correspondent aux systèmes Beta, 8mm et VHS.

Maintenant vous pouvez utiliser la touche MD/TAPE pour la commande de la platine à cassette.

### Pour remettre une touche à sa valeur par défaut

Refaites les mêmes opérations.

### Pour réinitialiser toutes les touches du sélecteur d'entrée à leurs réglages par défaut.

Appuyez simultanément sur I/⏻, AV I/⏻ et MASTER VOL –.



# Précautions

## Sécurité

Si un objet ou du liquide pénètre dans le coffret, débranchez l'ampli-récepteur et faites-le vérifier par un professionnel avant de le remettre en service.

## Sources d'alimentation

- Avant de mettre l'ampli-récepteur en service, vérifiez que sa tension de fonctionnement correspond à celle du courant secteur local. La tension de fonctionnement est indiquée sur la plaque signalétique à l'arrière de l'ampli-récepteur.
- L'ampli-récepteur n'est pas déconnecté de la source d'alimentation (secteur) tant qu'il est raccordé à une prise de courant, même s'il a été éteint.
- Si vous ne comptez pas utiliser l'ampli-récepteur pendant un certain temps, débranchez-le de la prise de courant. Pour débrancher le cordon, tirez sur la fiche. Ne jamais tirer sur le cordon proprement dit.
- (Modèles à code régional U, CA seulement)  
Par mesure de sécurité, une lame de la fiche est plus large que l'autre et vous ne pouvez l'insérer que dans un sens. Si vous avez du mal à enfoncer complètement la fiche dans la prise, contactez votre détaillant.
- Le cordon d'alimentation secteur doit être remplacé uniquement par un professionnel.

## Surchauffe interne

La chaîne devient chaude lorsqu'elle est allumée, ce qui est normal. Si toutefois vous utilisez la chaîne à un volume très élevé pendant longtemps, la température du coffret (faces supérieure et inférieure, côtés) risque d'augmenter considérablement. Afin d'éviter toute brûlure, ne touchez pas le coffret.

## Installation

- Installez l'ampli-récepteur dans un endroit bien ventilé pour éviter tout risque de surchauffe interne et prolonger sa durée de vie.
- N'installez pas l'ampli-récepteur près d'une source de chaleur, dans un endroit exposé aux rayons du soleil, à la poussière ou à des chocs mécaniques.
- Ne posez rien sur le coffret qui puisse bloquer les orifices de ventilation et provoquer un mauvais fonctionnement.
- Prenez les précautions nécessaires lors de l'installation de l'appareil sur des surfaces traitées (cirées, huilées, vernies, etc.) pour éviter l'apparition de taches ou la décoloration du sol.

## Fonctionnement

Avant de raccorder d'autres appareils, mettez l'ampli-récepteur hors tension et débranchez-le.

## Nettoyage

Nettoyez le coffret, le panneau et les commandes avec un chiffon doux légèrement imprégné d'une solution détergente douce. N'utilisez pas de tampon abrasif, poudre à récurer ou solvant, comme l'alcool ou la benzine.

Pour toute question ou difficulté concernant l'ampli-récepteur, consultez votre détaillant Sony.

# En cas de problème

Si vous rencontrez un des problèmes suivants quand vous utilisez l'ampli-récepteur, utilisez ce guide pour essayer de le résoudre. Reportez-vous aussi à "Vérification des raccordements" à la page 20 pour voir si toutes les liaisons sont correctes.

## Il n'y a aucun son ou uniquement un son très faible, quel que soit le composant sélectionné.

- Vérifiez que les enceintes et les composants sont raccordés solidement et de façon correcte.
- Vérifiez si l'ampli-récepteur et tous les appareils sont allumés.
- Vérifiez si la commande MASTER VOLUME n'est pas réglée sur "VOL MIN".
- Appuyez sur MUTING de la télécommande pour annuler la coupure du son.
- (STR-DE595 seulement) Vérifiez que la touche SPEAKERS (OFF/A/B/A+B) n'est pas réglée sur OFF (désactivé) et qu'elle est réglée en accord avec votre système SPEAKERS FRONT (page 22).
- Vérifiez si un casque n'est pas raccordé à l'ampli-récepteur.
- Le dispositif de protection de l'ampli-récepteur s'est déclenché à cause d'un court-circuit ("PROTECT" clignote). Mettez l'ampli-récepteur hors tension, éliminez la cause du court-circuit, puis remettez l'ampli-récepteur sous tension.

[voir page suivante](#)

## En cas de problème (suite)

---

### Aucun son fourni par un appareil particulier.

- Vérifiez si l'appareil est raccordé correctement aux prises d'entrée audio correspondantes.
  - Vérifiez si les fiches des cordons utilisés pour les liaisons sont bien enfoncées dans les prises de l'ampli-récepteur et de l'appareil.
  - Vérifiez si vous avez sélectionné le bon appareil sur l'ampli-récepteur.
- 

### Aucun son fourni par une des enceintes avant.

Raccordez un casque à la prise PHONES pour vérifier si le son est fourni au casque (page 22).

Si un seul canal sonore parvient aux écouteurs, il se peut que l'appareil ne soit pas bien raccordé à l'ampli-récepteur. Assurez-vous que tous les cordons sont bien enfoncés dans les prises de l'ampli-récepteur et de l'appareil.

Si les deux canaux sont audibles au niveau du casque, l'enceinte avant n'est probablement pas bien raccordée à l'ampli-récepteur. Vérifiez les liaisons de l'enceinte avant ne fournissant aucun son.

---

### Les sons des canaux gauche et droit sont déséquilibrés ou inversés.

- Vérifiez si les enceintes et les appareils sont raccordés correctement.
  - Réglez les paramètres de la balance dans le menu LEVEL.
- 

### Bourdonnement ou parasites importants.

- Vérifiez si les enceintes et les appareils sont raccordés correctement.
  - Assurez-vous que les cordons de liaison ne sont pas à proximité d'un transformateur ou d'un moteur et qu'ils se trouvent à au moins 3 mètres d'un téléviseur ou d'une lampe fluorescente.
  - Éloignez le téléviseur des appareils audio.
  - Les fiches et les prises sont sales. Essayez-les avec un chiffon légèrement imprégné d'alcool.
- 

### Aucun son ou seul un son très faible est audible via les enceintes centrale ou ambiophoniques.

- Assurez-vous que le champ sonore a été activé (appuyez sur MOVIE ou MUSIC).
  - Sélectionnez un champ sonore contenant le terme "C.ST.EX" (page 24).
  - Réglez le volume des enceintes correctement (page 20).
  - Assurez-vous que la taille de l'enceinte centrale ou ambiophonique a été réglée sur "SMALL" ou "LARGE" (page 17).
- 

### Aucun son ne sort du caisson de grave amplifié.

- Vérifiez que le caisson de graves est correctement et solidement raccordé.
  - Assurez-vous que le paramètre de sélection du caisson de graves est réglé à "YES" (page 17).
  - Aucun signal n'est fourni par la prise SUB WOOFER avec certain champ sonore (page verso).
- 

### Aucun effet ambiophonique.

Assurez-vous que le champ sonore a été activé (appuyez sur MOVIE ou MUSIC).

---

### Le son Dolby Digital ou DTS multicanaux n'est pas reproduit.

- Assurez-vous que le DVD, etc. en cours de lecture a bien été enregistré en Dolby Digital ou DTS.
  - Lorsque vous raccordez un lecteur DVD, etc. aux prises d'entrée numérique de l'ampli-récepteur, vérifiez le réglage sonore (réglages de la sortie audio) de l'appareil raccordé.
- 

### Enregistrement impossible.

- Vérifiez si les appareils sont raccordés correctement.
  - Sélectionnez l'appareil devant être utilisé en tant que source avec les touches du sélecteur d'entrée.
  - Vérifiez que INPUT MODE est réglé sur "ANALOG" (page 21) avant de procéder à un enregistrement depuis un composant numérique raccordé aux bornes MD/TAPE analogiques.
-

### La réception FM est de mauvaise qualité.

Utilisez un câble coaxial de 75 ohms (en option) pour raccorder l'ampli-récepteur à une antenne FM extérieure, comme indiqué ci-dessous. Si vous raccordez l'ampli-récepteur à une antenne extérieure, raccordez-le à la terre par mesure de protection contre la foudre. Pour éviter toute explosion de gaz, ne raccordez pas le fil de terre à un tuyau de gaz.

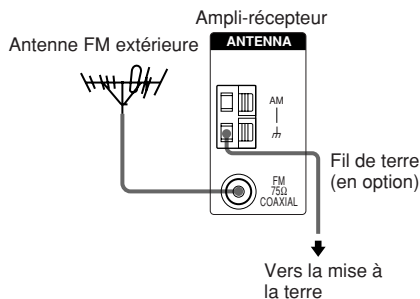

### Impossible d'accorder des stations radio.

- Vérifiez si les antennes sont raccordées correctement. Réglez les antennes et raccordez au besoin une antenne extérieure.
- Le signal des stations est trop faible (lors de l'accord automatique). Utilisez l'accord direct.
- Assurez-vous que l'intervalle d'accord a été réglé correctement (lors de l'accord de stations AM par l'accord direct).
- Vous n'avez pas préréglé de stations ou celles-ci ont été supprimées (lors du balayage des stations préréglées). Préréglez des stations (page 31).
- Appuyez sur la touche DISPLAY pour afficher la fréquence.

### Le RDS ne fonctionne pas.\*

- Vérifiez si une station FM RDS a été accordée.
- Sélectionnez une station FM plus puissante.

### Les informations RDS souhaitées n'apparaissent pas.\*

Contactez la station radio pour savoir si le service en question est bien diffusé. Le service peut temporairement ne pas être programmé.

### Pas d'image ou image de mauvaise qualité à l'écran du téléviseur ou du moniteur.

- Sélectionnez le sélecteur d'entrée approprié sur le récepteur.
- Réglez le téléviseur sur le mode d'entrée approprié.
- Éloignez le téléviseur des appareils audio.

### La télécommande ne fonctionne pas.

- (STR-DE495 seulement) La touche MULTI CH de la télécommande est désactivée.
- Dirigez la télécommande vers le détecteur infrarouge  de l'ampli-récepteur.
- Vérifiez que vous avez sélectionné le mode de commande AV2 pour le récepteur (page 36).
- Enlevez tout obstacle éventuel entre la télécommande et l'ampli-récepteur.
- Si les piles de la télécommande sont faibles, remplacez-les par des neuves.
- Assurez-vous de sélectionner le bon sélecteur d'entrée sur la télécommande.
- Si la télécommande est réglée pour le téléviseur seulement, utilisez la télécommande pour sélectionner une source ou un appareil autre que le téléviseur avant de faire fonctionner l'ampli-récepteur ou un autre appareil.

### Si vous ne parvenez pas à résoudre le problème en suivant le guide de dépannage

Vider la mémoire du récepteur peut permettre de remédier au problème (page 15). Notez cependant que tous les réglages mémorisés sont ramenés à leurs valeurs par défaut et que vous devez refaire tous les réglages du récepteur.

### Si le problème persiste

Contactez votre détaillant Sony le plus proche.

\* Modèles à code régional CEL, CEK seulement.

### Nettoyage de la mémoire du récepteur

Pour effacer	Voir
--------------	------

Tous les réglages mémorisés	page 15
-----------------------------	---------

Les champs sonores personnalisés	page 28
----------------------------------	---------

# Caractéristiques techniques

## Amplificateur

### Puissance de sortie

#### Modèles à code régional U, CA

#### Puissance de sortie nominale en mode stéréo

(8 ohms 40 Hz – 20 kHz, DHT 0,09 %)

STR-DE595 : 90 W + 90 W

STR-DE495 : 70 W + 70 W

### Puissance de sortie de référence

(8 ohms 40 Hz – 20 kHz, DHT 0,09 %)

STR-DE595 : FRONT<sup>1)</sup>: 90 W/canal

CENTER<sup>1)</sup>: 90 W

SURR<sup>1)</sup>: 90 W/canal

STR-DE495 : FRONT<sup>1)</sup>: 70 W/canal

CENTER<sup>1)</sup>: 70 W

SURR<sup>1)</sup>: 70 W/canal

(8 ohms 1 kHz, DHT 0,7 %)

STR-DE595 : FRONT<sup>1)</sup>: 100 W/canal

CENTER<sup>1)</sup>: 100 W

SURR<sup>1)</sup>: 100 W/canal

STR-DE495 : FRONT<sup>1)</sup>: 80 W/canal

CENTER<sup>1)</sup>: 80 W

SURR<sup>1)</sup>: 80 W/canal

### Modèles à code régional CEL, CEK

#### Puissance de sortie nominale en mode stéréo

(8 ohms 1 kHz, DHT 0,7 %)

STR-DE595 : 100 W + 100 W<sup>2)</sup>

STR-DE495 : 80 W + 80 W<sup>2)</sup>

### Puissance de sortie de référence<sup>2)</sup>

(8 ohms 1 kHz, DHT 0,7 %)

STR-DE595 : FRONT<sup>1)</sup>: 100 W/canal

CENTER<sup>1)</sup>: 100 W

SURR<sup>1)</sup>: 100 W/canal

STR-DE495 : FRONT<sup>1)</sup>: 80 W/canal

CENTER<sup>1)</sup>: 80 W

SURR<sup>1)</sup>: 80 W/canal

### Modèles à code régional SP

#### Puissance de sortie nominale en mode stéréo

(8 ohms 1 kHz, DHT 0,7 %)

STR-DE595 : 90 W + 90 W<sup>2)</sup>

STR-DE495 : 70 W + 70 W<sup>2)</sup>

### Puissance de sortie de référence<sup>2)</sup>

(8 ohms 1 kHz, DHT 10 %)

STR-DE595 : FRONT<sup>1)</sup>: 110 W/canal

CENTER<sup>1)</sup>: 110 W

SURR<sup>1)</sup>: 110 W/canal

STR-DE495 : FRONT<sup>1)</sup>: 90 W/canal

CENTER<sup>1)</sup>: 90 W

SURR<sup>1)</sup>: 90 W/canal

### Modèles à code régional CN, KR

#### Puissance de sortie nominale en mode stéréo

(8 ohms 1 kHz, DHT 0,7 %)

STR-DE595 : 100 W + 100 W<sup>2)</sup>

90 W + 90 W<sup>3)</sup>

STR-DE495 : 80 W + 80 W<sup>2)</sup>

70 W + 70 W<sup>3)</sup>

### Puissance de sortie de référence<sup>2)</sup>

(8 ohms 1 kHz, DHT 10 %)

STR-DE595 : FRONT<sup>1)</sup>: 120 W/canal

CENTER<sup>1)</sup>: 120 W

SURR<sup>1)</sup>: 120 W/canal

STR-DE495 : FRONT<sup>1)</sup>: 100 W/canal

CENTER<sup>1)</sup>: 100 W

SURR<sup>1)</sup>: 100 W/canal

### Modèles à autre code régional

#### Puissance de sortie nominale en mode stéréo

(8 ohms 1 kHz, DHT 0,7 %)

STR-DE595 : 100W + 100 W<sup>2)</sup>

STR-DE495 : 80 W + 80 W<sup>2)</sup>

### Puissance de sortie de référence<sup>2)</sup>

(8 ohms 1 kHz, DHT 10 %)

STR-DE595 : FRONT<sup>1)</sup>: 120 W/canal

CENTER<sup>1)</sup>: 120 W

SURR<sup>1)</sup>: 120 W/canal

STR-DE495 : FRONT<sup>1)</sup>: 100 W/canal

CENTER<sup>1)</sup>: 100 W

SURR<sup>1)</sup>: 100 W/canal

1) Avec certains réglages de champ sonore et certaines sources, le son peut être absent.

2) Mesuré dans les conditions suivantes :

Code régional	Alimentation
E2/E3	240 V CA, 50 Hz
SP, CEL, CEK, AR, CN, KR	230 V CA, 50 Hz
TW	110 V CA, 60 Hz

3) Mesuré dans les conditions suivantes :

Code régional	Alimentation
CN, KR	220 V CA, 50 Hz

### Réponse en fréquence

MULTI CH IN (STR-DE595 seulement), CD (STR-DE495 seulement),

MD/TAPE, DVD, VIDEO 1, 2

CD/SACD (STR-DE595 seulement) 10 Hz – 50 kHz  
+0,5/-2 dB (champ sonore et son contournés)

## Entrées (analogiques)

MULTI CH IN (STR-DE595 seulement), CD/SACD (STR-DE595 seulement), CD (STR-DE495 seulement), MD/TAPE, DVD, VIDEO 1, 2	Sensibilité : 500 mV Impédance : 50 kilohms S/N <sup>4)</sup> : 96 dB (A, 500 mV <sup>5)</sup> )
--	---

- 4) INPUT SHORT (champ sonore et son contournés)  
5) Réseau pondéré, niveau d'entrée.

## Entrées (numériques)

DVD (coaxiale)	Sensibilité : – Impédance : 75 ohms S/B : 100 dB (A, 20 kHz LPF)
CD/SACD (optique) (STR-DE595 seulement), VIDEO 2 (optique)	Sensibilité : – Impédance : – S/B : 100 dB (A, 20 kHz LPF)

## Sorties

MD/TAPE (OUT), VIDEO 1 (AUDIO OUT)	Tension : 500 mV Impédance : 10 kilohm
SUB WOOFER	Tension : 2 V Impédance : 1 kilohm

## Tone

Niveaux de gain :  $\pm 6$  dB, incréments de 1 dB

## Syntoniseur FM

Plage d'accord	87,5 – 108,0 MHz
Bornes d'antenne	75 ohms, asymétrique
Fréquence intermédiaire	10,7 MHz
Sensibilité	
Mono :	18,3 dBf, 2,2 $\mu$ V/75 ohms
Stéréo :	38,3 dBf, 22,5 $\mu$ V/75 ohms
Sensibilité utile	11,2 dBf, 1 $\mu$ V/75 ohms

## S/B

Mono :	76 dB
Stéréo :	70 dB

## Distorsion harmonique à 1 kHz

Mono :	0,3 %
Stéréo :	0,5 %

Séparation 45 dB à 1 kHz

Réponse en fréquence 30 Hz – 15 kHz,  
+0,5/-2 dB

Sélectivité 60 dB à 400 kHz

## Syntoniseur AM

### Plage d'accord

#### Modèles à code régional U, CA

Intervalle d'accord de 10 kHz :  
530 – 1710 kHz<sup>6)</sup>  
Intervalle d'accord de 9 kHz :  
531 – 1710 kHz<sup>6)</sup>

#### Modèles à code régional E2/E3

Intervalle d'accord de 10 kHz :  
530 – 1610 kHz<sup>6)</sup>  
Intervalle d'accord de 9 kHz :  
531 – 1602 kHz<sup>6)</sup>

#### Modèles à code régional CEL, CEK, SP, CN TW, KR, AU

Intervalle d'accord de 9 kHz :  
531 – 1602 kHz

#### Modèles à code régional AR, MX

Intervalle d'accord de 10 kHz :  
530 – 1610 kHz

Antenne Antenne-cadre

Fréquence intermédiaire 450 kHz

Sensibilité utile 50 dB/m (à 1000 kHz ou  
999 kHz)

S/B 54 dB (à 50 mV/m)

Distorsion harmonique 0,5 % (50 mV/m, 400 Hz)

## Sélectivité

À 9 kHz :	35 dB
À 10 kHz :	40 dB

- 6) L'intervalle d'accord AM peut être changé à 9 kHz ou 10 kHz. Après avoir accordé une station, éteignez l'ampli-récepteur. Tout en tenant PRÉSET TUNING + enfoncée, appuyez sur I/⏏. Toutes les stations préréglées sont effacées lorsque vous changez l'intervalle d'accord. Pour revenir à 10 kHz (ou 9 kHz), procédez de même.

voir page suivante

## Caractéristiques techniques (suite)

### Section vidéo

#### Entrées

Vidéo : 1 Vc-c, 75 ohms

Vidéo composante (STR-DE595 seulement, sauf pour les modèles avec code régional CEL, CEK):

Y: 1 Vc-c, 75 ohms

P<sub>B</sub>/B-Y: 0,7 Vc-c, 75 ohms

P<sub>R</sub>/R-Y: 0,7 Vc-c, 75 ohms

#### Sorties

Vidéo : 1 Vc-c, 75 ohms

Vidéo composante (STR-DE595 seulement, sauf pour les modèles avec code régional CEL, CEK):

Y: 1 Vc-c, 75 ohms

P<sub>B</sub>/B-Y: 0,7 Vc-c, 75 ohms

P<sub>R</sub>/R-Y: 0,7 Vc-c, 75 ohms

### Généralités

#### Alimentation

Code régional	Alimentation
U, CA, MX	120 V CA, 60 Hz
CEL, CEK	230 V CA, 50/60 Hz
SP, AR, CN, KR	220 – 230 V CA, 50/60 Hz
E2/E3	120/220/240 V CA, 50/60 Hz
TW	110 V CA, 50/60 Hz
AU	240 V CA, 50 Hz

### Consommation

Code régional	Consommation
U, MX	STR-DE595: 210 W
CA	STR-DE595: 310 VA STR-DE495: 250 VA
CEL, CEK, TW, KR	STR-DE595: 210 W STR-DE495: 180 W
SP	STR-DE595: 180 W STR-DE495: 180 W
CN	STR-DE595: 205 W
AU, E2/E3, AR	STR-DE595: 210 W

### Consommation d'énergie (en mode d'attente) 0,3 W

#### Dimensions

430 × 145 × 298 mm  
Projections et commandes  
comprises

#### Poids (approx.)

STR-DE595: 7,5 kg

STR-DE495: 7,2 kg

#### Accessoires fournis

Antenne fil FM (1)  
Antenne cadre AM (1)  
Télécommande RM-U306A (1)  
Piles R6 (taille AA) (2)

Pour plus de détails sur le code régional de l'appareil utilisé, voir page 4.

La conception et les caractéristiques techniques peuvent être modifiées sans préavis.

# Tableaux des réglages effectués avec la touche MAIN MENU

Vous pouvez effectuer divers réglages avec les touches MAIN MENU, MENU < / > et MENU +/-.  
Les tableaux suivants donnent un aperçu des réglages qui peuvent être effectués avec ces touches.

Appuyez plusieurs fois sur MAIN MENU pour sélectionner	Appuyez sur MENU < ou MENU > pour sélectionner	Appuyez sur MENU + ou MENU - pour sélectionner	Page
<LEVEL>	BAL. L/R XX	L +8 à R +8 (1 paliers)	27
	CTR XXX dB	-10 dB à +10 dB (paliers de 1 dB)	
	SUR.L. XXX dB	-10 dB à +10 dB (paliers de 1 dB)	
	SUR.R. XXX dB	-10 dB à +10 dB (paliers de 1 dB)	
	S.W. XXX dB	-10 dB à +10 dB (paliers de 1 dB)	
	COMP. XXX	OFF, STD, MAX	
	EFCT. XXX	Selon le champ sonore (MIN, STD, MAX)	
<SET UP>	(SUB WOOFER) S.W. XXX	YES, NO	16
	(FRONT) XXXXX	LARGE, SMALL	
	(CENTER) XXXXX	LARGE, SMALL, NO	
	(SURROUND) XXXXX	LARGE, SMALL, NO	
	DIST. X.X m (XX ft.)	entre 1,0 mètres et 7,0 mètres (paliers de 0,1 mètre) <sup>1)</sup>	
	DIST. X.X m (XX ft.)	entre   DIST. et 1,5 mètres (paliers de 0,1 mètre) <sup>2)</sup>	
	DIST. X.X m (XX ft.)	entre   DIST. et 4,5 mètres (paliers de 0,1 mètre) <sup>3)</sup>	
	PL. XXXX	LOW, HIGH	
<TONE>	DEC. XXXX	AUTO, PCM	35
	BASS XX dB	-6 dB à +6 dB (paliers de 1 dB)	28
	TREB. XX dB	-6 dB à +6 dB (paliers de 1 dB)	

1) Pour les modèles à code régional U, CA : 3 pieds à 23 pieds (paliers de 1 pied)

2) Pour les modèles à code régional U, CA : entre DIST. et 5 pieds (paliers de 1 pied)

3) Pour les modèles à code régional U, CA : entre DIST. et 15 pieds (paliers de 1 pied)

## Paramètres réglables pour chaque champ sonore

Les paramètres BASS et TREB. s'appliquent à tous les champs sonores.

	<	TONE	>
	BASS		TREB.
2CH ST.	●		●
A.F.D. AUTO	●		●
DOLBY PL	●		●
PLII MOV	●		●
PLII MUS	●		●
C.ST.EX A	●		●
C.ST.EX B	●		●
C.ST.EX C	●		●
HALL	●		●
JAZZ	●		●
CONCERT	●		●
MULTI CH IN <sup>1)</sup>			
PCM 96K			

Les paramètres LEVEL réglés sont appliqués à tous les champs sonores sauf au paramètre EFCT. Pour le paramètre EFCT., les réglages sont conservés individuellement pour chaque champ sonore.

	LEVEL								
	<	FRONT BAL	CENTER LEVEL	SUR.L. LEVEL	SUR.R. LEVEL	S.W. LEVEL	D.RANGE COMP <sup>2)</sup>	>	EFCT. LEVEL
2CH ST.		●							●
A.F.D. AUTO		●	●	●	●	●	●		●
DOLBY PL		●	●	●	●	●	●		●
PLII MOV		●	●	●	●	●	●		●
PLII MUS		●	●	●	●	●	●		●
C.ST.EX A		●	●	●	●	●	●		●
C.ST.EX B		●	●	●	●	●	●		●
C.ST.EX C		●	●	●	●	●	●		●
HALL		●	●	●	●	● <sup>3)</sup>	●		●
JAZZ		●	●	●	●	● <sup>3)</sup>	●		●
CONCERT		●	●	●	●	● <sup>3)</sup>	●		●
MULTI CH IN <sup>1)</sup>		●	●	●	●	●			
PCM 96K		●							

1) STR-DE595 seulement.

2) Ces paramètres peuvent ne pas fonctionner avec certaines sources ou certains réglages. Pour plus de détails, voir chaque option dans "Réglage des paramètres de niveau" (page 27).

3) Lorsque ces champs sonores sont sélectionnés, aucun son n'est fourni par le caisson de grave si la taille de l'enceinte avant est réglée sur "LARGE". Toutefois, le son sera fourni par le caisson si le signal d'entrée numérique contient des signaux LFE.