

**SONY**<sup>®</sup>

4-247-583-34(1)

# *Home Theater System*

---

Manual de Instrucciones

*HT-SL70*

*HT-SL65*

*HT-SL60*

*HT-SL55*

*HT-SL50*

*HT-SL40*



© 2003 Sony Corporation

## ADVERTENCIA

**Para evitar incendios o el riesgo de electrocución, no exponga la unidad a la lluvia ni a la humedad.**

Para evitar incendios, no cubra la ventilación del aparato con periódicos, manteles, cortinas, etc. No coloque velas encendidas sobre el aparato.

Para evitar el riesgo de incendios o descargas eléctricas, no coloque recipientes llenos de líquidos, como jarrones, sobre el aparato.



No tire las pilas con los residuos domésticos en general, deshágase de ellas correctamente como residuos químicos.

No instale la unidad en un espacio cerrado, como una estantería o un armario empotrado.

Excepto para los clientes de Europa



ENERGY STAR® es una marca comercial registrada de los EE.UU. Como socio de ENERGY STAR®, Sony Corporation ha determinado que este producto cumple con las normas ENERGY STAR® relativas a la eficiencia de energía.

Este receptor incorpora el sistema Dolby\* Digital y Pro Logic Surround, y DTS\*\* Digital Surround.

\* Fabricado con licencia de Dolby Laboratories.

"Dolby", "Pro Logic", y el símbolo de la doble D son marcas comerciales de Dolby Laboratories.

\*\* "DTS" y "DTS Digital Surround" son marcas registradas de Digital Theater Systems, Inc.

## Índice

### Lista de ubicación de las teclas y páginas de referencia

Unidad principal ..... 5

### Conexión de componentes

Cables requeridos ..... 6

Conexión de antenas ..... 7

Conexión de componentes de vídeo ..... 8

Conexión de componentes digitales ..... 9

Otras conexiones ..... 10

### Conexión y configuración del sistema de altavoces

Conexión del sistema de altavoces ..... 11

Realización de las operaciones de configuración inicial ..... 13

Configuración del sonido envolvente multicanal ..... 14

Comprobación de las conexiones ..... 19

### Operaciones básicas

Selección de componentes ..... 19

### Disfrute de sonido envolvente

Decodificación automática de la señal de entrada de audio (Auto Format Direct) ..... 20

Obtención de sonido estéreo en multicanal (Dolby Pro Logic II) .... 20

Selección de un campo acústico ..... 21

Explicación de las indicaciones en el modo envolvente multicanal ..... 23

Personalización de los campos acústicos ..... 24

### Recepción de emisoras

Almacenamiento automático de emisoras de FM (AUTOBETICAL)<sup>1)</sup> ..... 26

Sintonía directa ..... 26

Sintonía automática ..... 27

Sintonía memorizada ..... 27

Utilización del sistema de datos radiofónicos (RDS)<sup>1)</sup> ..... 28

### Otras operaciones

Utilización del cronodesconector .... 30

Ajustes mediante el menú SET UP ..... 30

### Operaciones utilizando el mando a distancia RM-U40

Antes de utilizar el mando a distancia ..... 32

Descripción de las teclas del mando a distancia ..... 32

Cambio de los ajustes de fábrica de un botón de selección de entrada ..... 36

### Información adicional

Precauciones ..... 37

Solución de problemas ..... 37

Especificaciones ..... 40

Tablas de ajustes utilizando la tecla MAIN MENU ..... 43

Parámetros ajustables para cada campo acústico ..... Última página

<sup>1)</sup> Modelos del código de área CEL, CEK solamente.

## Acerca de este manual

Las instrucciones de este manual son para los modelos HT-SL70, HT-SL65, HT-SL60, HT-SL55, HT-SL50 y HT-SL40. Compruebe el número de su modelo observando la esquina inferior derecha del panel frontal. En este manual se utiliza el modelo HT-SL50 para fines de ilustración a menos que se indique otra cosa. Cualquier diferencia en la operación se indicará claramente en el texto, por ejemplo, "HT-SL50 solamente".

El HT-SL70 está formado por los siguientes componentes:

- Receptor STR-KSL50
- Sistema de altavoces
  - Altavoces frontal/envolvente SS-SLP70
  - Altavoz central SS-CNP70
  - Altavoz de subgraves SA-WMSP70

El HT-SL65 está formado por los siguientes componentes:

- Receptor STR-KSL60
- Sistema de altavoces
  - Altavoces frontal/envolvente SS-SLP70
  - Altavoz central SS-CNP70
  - Altavoz de subgraves SA-WMSP70

El HT-SL60 está formado por los siguientes componentes:

- Receptor STR-KSL60
- Sistema de altavoces
  - Altavoces frontal/envolvente SS-MSP50
  - Altavoz central SS-CNP50
  - Altavoz de subgraves SA-WMSP50

El HT-SL55 está formado por los siguientes componentes:

- Receptor STR-KSL50
- Sistema de altavoces
  - Altavoces frontal/envolvente SS-MSP55
  - Altavoz central SS-CNP55
  - Altavoz de subgraves SA-WMSP50

El HT-SL50 está formado por los siguientes componentes:

- Receptor STR-KSL50
- Sistema de altavoces
  - Altavoces frontal/envolvente SS-MSP50
  - Altavoz central SS-CNP50
  - Altavoz de subgraves SA-WMSP50

El HT-SL40 está formado por los siguientes componentes:

- Receptor STR-KSL40
- Sistema de altavoces
  - Altavoces frontal/envolvente SS-MSP50
  - Altavoz central SS-CNP50
  - Altavoz de subgraves SA-WMSP40

4ES

### Acerca de los códigos de área

El código de área del receptor que ha adquirido está indicado en la parte inferior del panel posterior (consulte la ilustración siguiente).

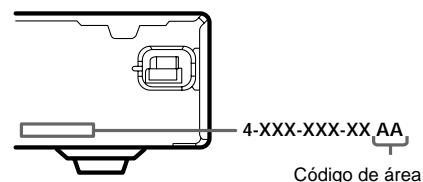

Cualquier diferencia en la operación, de acuerdo con el código de área, se indicará claramente en el texto, por ejemplo "Modelos de código de área AA solamente".

### Sugerencia

En las instrucciones de este manual se describen los controles del mando a distancia. Usted también podrá utilizar los controles del receptor si poseen nombres iguales o similares a los del mando a distancia. Para más información sobre el uso de su mando, consulte las páginas 32 a 36.

### Nota sobre el mando a distancia suministrado

#### RM-U40

Las teclas AUX y AAC BI-LING del mando a distancia no están disponibles.

## Lista de ubicación de las teclas y páginas de referencia

Cómo utilizar esta página

Utilice esta página para conocer la ubicación de las teclas y otros componentes del sistema mencionados en el documento.

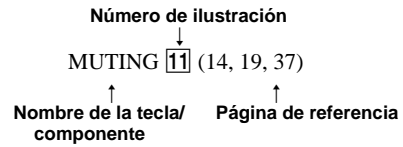

## Unidad principal

HT-SL65 y HT-SL60 solamente

ORDEN ALFABÉTICO

NUMÉROS Y SÍMBOLOS

DVD (indicador) **3** (19)  
 INPUT SELECTOR **9** (19, 26)  
 IR (receptor) **7** (32)  
 MASTER VOLUME **10** (18, 36)  
 MUTING **11** (14, 19, 37)  
 PRESET TUNING +/- **8** (28)  
 SOUND FIELD **12** (21, 25, 38)  
 TUNER (indicador) **5** (19)  
 TV/SAT (indicador) **4** (19)  
 VIDEO (indicador) **2** (19)  
 Visualizador **6** (28)

I/⏻ (alimentación) **1** (13, 18, 19, 25, 26)  
 PLII **13** (20)

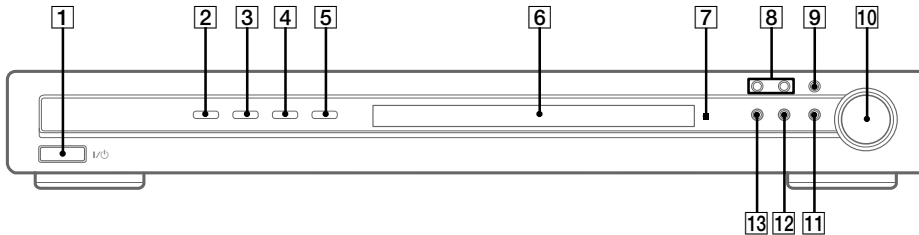

HT-SL70, HT-SL55, HT-SL50 y HT-SL40 solamente

ORDEN ALFABÉTICO

NUMÉROS Y SÍMBOLOS

DVD (indicador) **3** (19)  
 INPUT SELECTOR **8** (19, 26)  
 IR (receptor) **7** (32)  
 MASTER VOLUME **9** (18, 36)  
 MUTING **12** (14, 19, 37)  
 PRESET TUNING +/- **13** (28)  
 SOUND FIELD **11** (21, 25, 38)  
 TUNER (indicador) **5** (19)  
 TV/SAT (indicador) **4** (19)  
 VIDEO (indicador) **2** (19)  
 Visualizador **6** (28)

I/⏻ (alimentación) **1** (13, 18, 19, 25, 26)  
 PLII **10** (20)

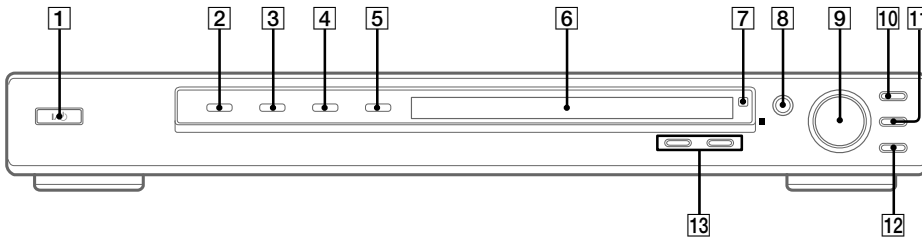

## Conexión de componentes

### Cables requeridos

Para conectar los componentes, se necesitan los siguientes cables de conexión opcionales **A** a **E** (páginas 8 – 9).

#### **A** Cable de audio (no suministrado)

Blanca (izquierdo)   
Roja (derecho)

#### **B** Cable conector de audio/vídeo (no suministrado)

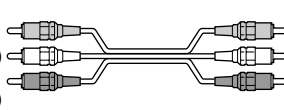
Amarilla (vídeo)   
Blanca (canal izquierdo de audio)  
Roja (canal derecho de audio)

#### **C** Cable de vídeo (no suministrado)

Amarilla 

#### **D** Cable digital óptico (no suministrado)

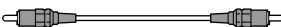

#### **E** Cable digital coaxial (suministrada)

Naranja 

### Antes de comenzar

- Antes de realizar las conexiones, desconecte la alimentación de todos los componentes.
- No conecte el cable de alimentación de CA mientras no haya terminado todas las conexiones.
- Para evitar zumbidos y ruidos, realice conexiones firmes.
- Cuando conecte un cable de audio/vídeo, cerciéndose de hacer coincidir las clavijas codificadas en color con las tomas apropiadas de los componentes: amarilla (vídeo) a amarilla; blanca (canal izquierdo de audio) a blanca; y roja (canal derecho de audio) a roja.
- Al conectar cables digitales ópticos, introduzca los enchufes rectos hasta que se oiga el clic de fijación.
- No doble ni ate los cables digitales ópticos.

## Conexión de antenas

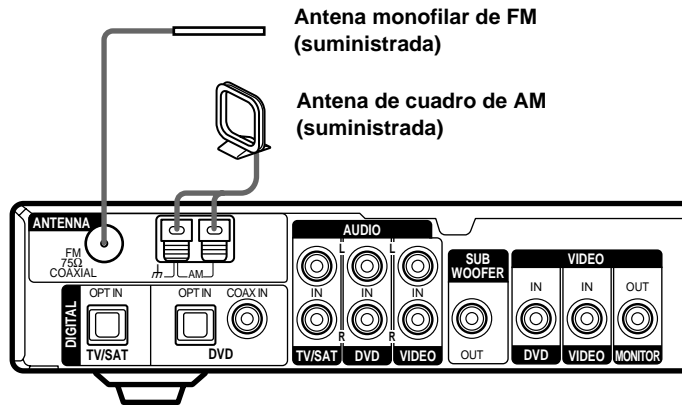

### Notas sobre la conexión de antenas

- Para evitar la captación de ruido, mantenga la antena de cuadro de AM alejada del receptor y de otros componentes.
- Cerciórese de extender completamente la antena monofilar de FM.
- Después de haber conectado la antena monofilar de FM, manténgala lo más horizontalmente posible.

## Conexión de componentes de vídeo

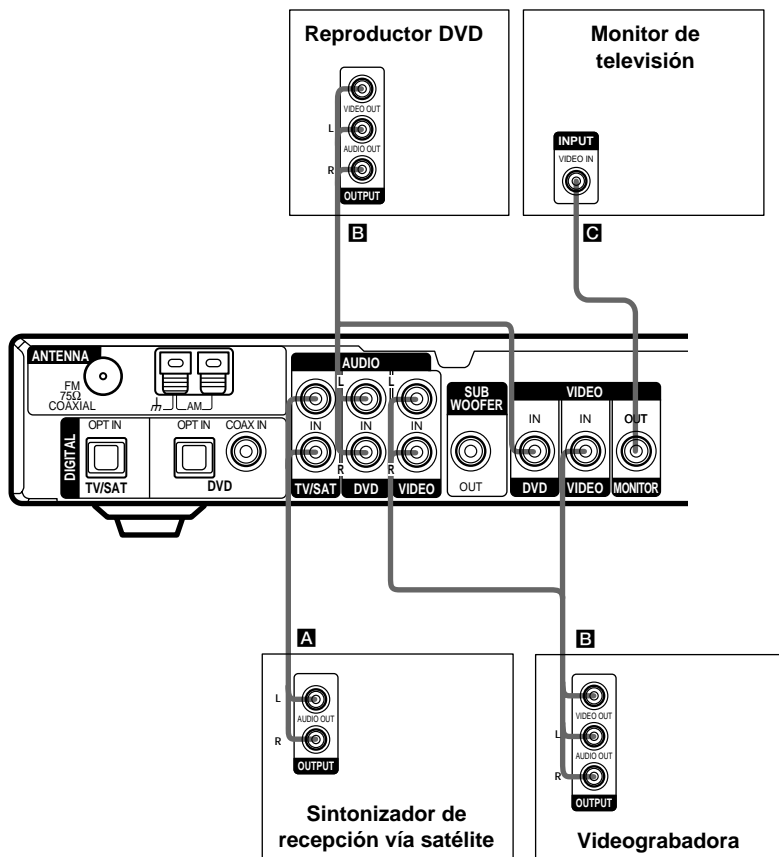



## Conexión de componentes digitales

Conecte las tomas de salida digital de su reproductor DVD y el sintonizador de recepción vía satélite (etc.) a las tomas de entrada digital del receptor para obtener el sonido envolvente multicanal de una sala de cine en su hogar. Para disfrutar plenamente del sonido envolvente multicanal, se necesitan cinco altavoces (dos frontales, dos envolventes, y uno central) y un altavoz de subgraves.

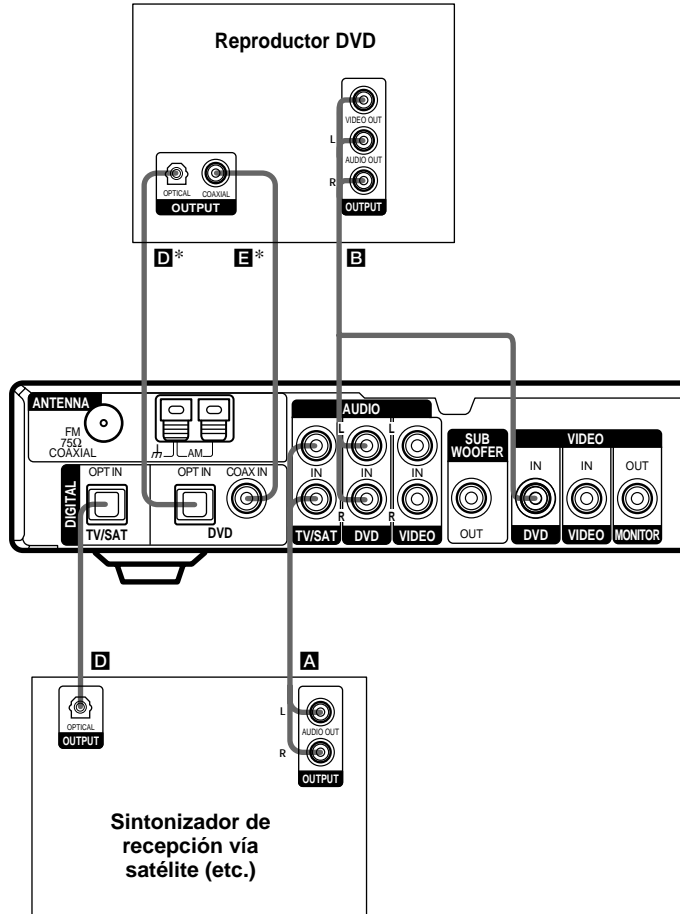

\* Realice la conexión a la toma COAX IN o OPT IN. Le recomendamos que realice las conexiones a la toma COAX IN.

### Notas

- Las tomas OPT IN y COAX IN son compatibles con las frecuencias de muestreo de 96 kHz, 48 kHz, 44,1 kHz, y 32 kHz.
- Para reproducir sonido perimétrico multicanal a través de este receptor, es posible que tenga que cambiar el ajuste de salida digital del componente conectado. Con respecto a los detalles, consulte el manual de instrucciones suministrado con el componente.

## Otras conexiones

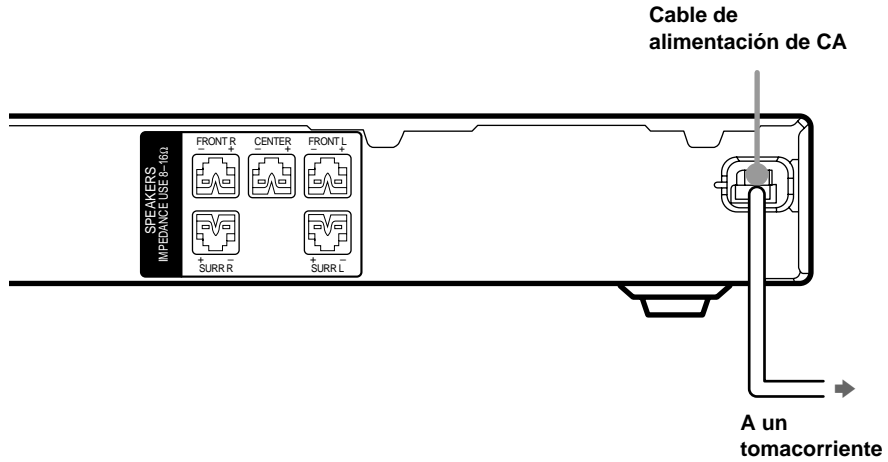

### Conexión del cable de alimentación de CA

Antes de conectar el cable de alimentación de CA de este receptor en un tomacorriente, conecte el sistema de altavoces al receptor (página 11).

Conecte el cable (los cables) de alimentación de CA de sus componentes de audio/vídeo a un tomacorriente.

## Conexión y configuración del sistema de altavoces

### Conexión del sistema de altavoces

Antes de conectar los altavoces, cerciőrese de desconectar la alimentaci3n de esta unidad.

Cables requeridos

#### A Cables de altavoces (suministrada)

El conector y el tubo de color de los cables de los altavoces son iguales que los de los terminales a conectarse.



#### B Cable de audio monoaural (suministrada)

Negra

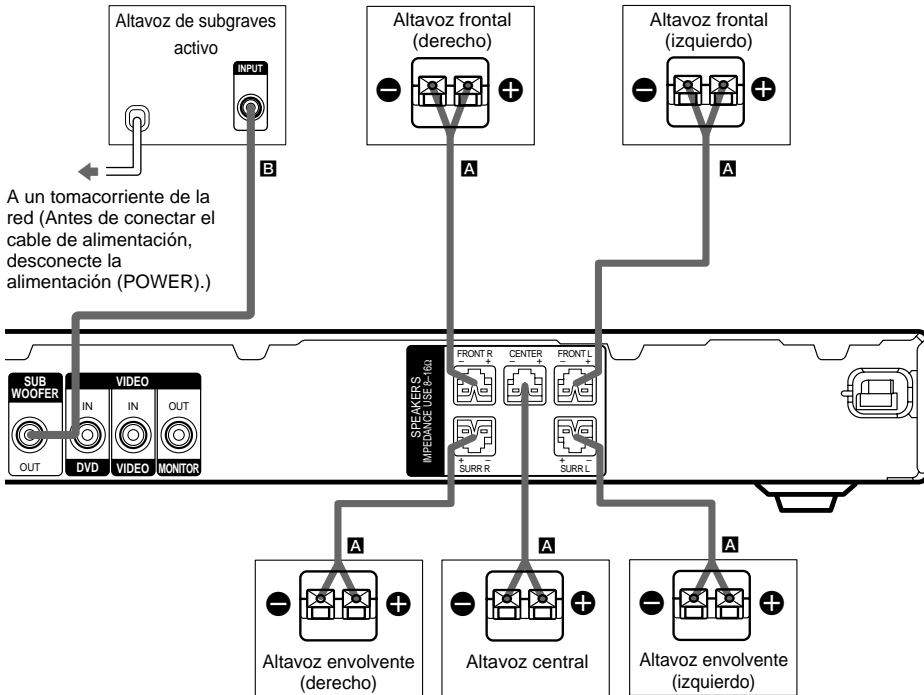

#### Sugerencia

HT-SL60, HT-SL55, HT-SL50 y HT-SL40 solamente  
Para evitar la vibraci3n o los movimientos de los altavoces durante la escucha, coloque los amortiguadores en la base de dichos altavoces.

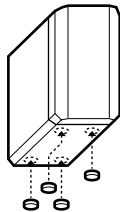

#### Nota

Fije las etiquetas de color en los altavoces de forma que pueda identificar 3stos cuando los conecte.

continúa

Conexi3n y configuraci3n del sistema de altavoces

## Conexión del sistema de altavoces (continuación)

Para cambiar un cable de altavoz

Si desea cambiar un cable de altavoz, podrá desconectar el cable de altavoz suministrado del conector.

### 1 Presione el conector en una superficie plana.

Cerciórese de que el sujetador esté en la parte inferior.

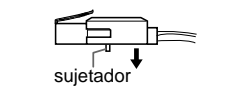

### 2 Tire del cable del altavoz desde el conector.

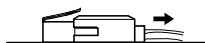

### 3 Retuerza los extremos pelados del cable de altavoz deseado unos 10 mm e inserte el cable del altavoz en el conector.

Cerciórese de insertar el cable del altavoz de acuerdo con su polaridad: + a + y - a -. De lo contrario, el sonido se distorsionará y los graves se perderán.

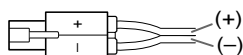

### 4 Extraiga el conector desde la superficie plana.

#### Notes

- Conecte los cables de conexión de altavoces largos a los terminales del altavoz envolvente y los cortos a los terminales del altavoz frontal y central.
- Para evitar que los cables se desconecten de los conectores de los altavoces
  - no utilice cables de altavoces de menor calibre. Le recomendamos que utilice cables para altavoces AWG24 a AWG18.
  - utilice cables del mismo calibre para todos los conectores de altavoces.
  - retuerza los extremos pelados de los cables de los altavoces.
  - inserte los cables de los altavoces con seguridad en la parte posterior de los conectores de los altavoces.

Para evitar cortocircuitar los altavoces

El cortocircuito de los altavoces puede dañar el receptor. Par evitar esto, cerciórese de tomar las precauciones siguientes cuando conecte los altavoces.

**Asegúrese de que los extremos pelados de cada uno de los cables de los altavoces no toque otro terminal de altavoz, el extremo pelado de otro cable de altavoz ni las piezas metálicas del altavoz.**

Ejemplos de malas condiciones de cables de altavoces

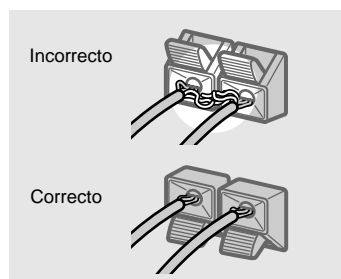

**El conductor del cable de altavoz está tocando el terminal de otro altavoz.**

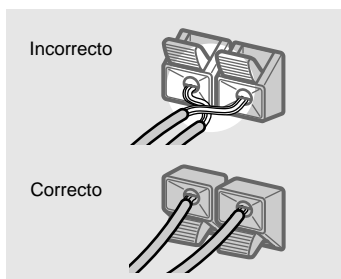

**Los conductores pelados se están tocando entre sí debido a que les quitó demasiado aislante.**

Después de haber conectado todos los componentes, altavoces, y cables de alimentación, dé salida a un tono de prueba para comprobar si todos los altavoces están correctamente conectados. Con respecto a los detalles sobre la salida del tono de prueba, consulte la página 18.

Si no oye sonido a través de un altavoz cuando esté dando salida a un tono de prueba, o sale un tono de prueba a través de un altavoz diferente al del nombre actualmente visualizado en el receptor, es posible que el altavoz esté cortocircuitado. Cuando suceda esto, vuelva a comprobar la conexión de los altavoces.

### Para evitar dañar los altavoces

Asegúrese de disminuir el volumen antes de apagar el receptor. Al encender el receptor, el volumen se mantendrá en el nivel que existía al apagarlo.

## Realización de las operaciones de configuración inicial

Después de haber conectado los altavoces y la alimentación, borre la memoria del receptor. Después especifique los parámetros de los altavoces (tamaño, ubicación, etc.), y realice las demás operaciones de configuración inicial necesarias para su sistema.

### Sugerencia

Para comprobar la salida de audio durante la configuración (para configurar mientras dé salida a sonido), compruebe la conexión (página 19).

## Borrado de la memoria del receptor

Antes de utilizar su receptor por primera vez, o cuando desee borrar la memoria del mismo, realice lo siguiente.

- 1 **Pulse I/⏻ para desconectar la alimentación del receptor.**
- 2 **Mantenga presionada I/⏻ del receptor durante 5 segundos.**

Aparecerá "INITIAL" en el visualizador.

Los ajustes siguientes se repondrán a los predeterminados en la fábrica.

- Todos los ajustes de los menús SET UP, LEVEL y TONE.
- Todos los parámetros del campo de sonido.
- Todas las emisoras memorizadas.
- Campos acústicos memorizados para cada INPUT SELECTOR y emisoras memorizadas.
- El volumen principal se ajustará a "VOL MIN".

## Realización de las operaciones de configuración inicial

Antes de utilizar su receptor por primera vez, ajuste los parámetros MAIN MENU para que el receptor corresponda con su sistema. Con respecto a los parámetros ajustables, consulte la tabla de la página 43. Con respecto a los ajustes de los altavoces, consulte las páginas 14–18 y para los demás ajustes, las páginas 30–31.

## Configuración del sonido envolvente multicanal

Para obtener el el mejor sonido envolvente posible, todos los altavoces deberán estar a la misma distancia de la posición de audición (A).

Sin embargo, el receptor le permitirá colocar el altavoz central hasta 1,5 metros más cerca (B) y los altavoces envolventes hasta 4,5 metros más cerca de la posición de audición (C).

Los altavoces frontales podrán colocarse de 1,0 a 7,0 metros de la posición de audición (A).

Puede colocar los altavoces posteriores detrás de la posición de audición o a ambos lados de ésta, según la disposición de la sala, (etc.). Sin embargo, le recomendamos que coloque los altavoces envolventes detrás del usuario.

Cuando coloque los altavoces a ambos lados (sala larga)

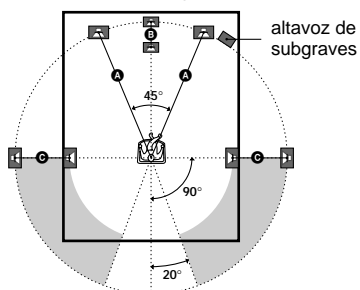

Cuando coloque los altavoces detrás (sala amplia)

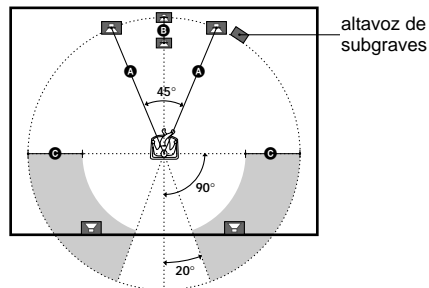

Nota

14<sup>ES</sup>

No coloque el altavoz central más alejado de la posición de audición que los altavoces frontales.

## Altavoz normal y altavoz micro satélite

Para los modelos HT-SL70, HT-SL65, HT-SL60, HT-SL55, HT-SL50 y HT-SL40, el tamaño del altavoz y la selección del altavoz de subgraves están preajustados en "MICRO SP." (altavoz Micro Satellite) de acuerdo con el sistema de altavoces suministrado.

Cuando seleccione "MICRO SP.", el tamaño del altavoz y la selección del altavoz de subgraves está configurada de la siguiente forma:

Altavoz	Ajustes
FRONT	SMALL
CENTER	SMALL
SURROUND	SMALL
SUB WOOFER	YES

Si selecciona "MICRO SP.", no podrá cambiar la configuración.

Si cambia el sistema de altavoces, seleccione la opción "NORM. SP.". Es posible ajustar el tamaño del altavoz y la selección del altavoz de subgraves al seleccionar "NORM. SP." (página 17).

Para seleccionar "NORM. SP.", apague la alimentación. A continuación, mantenga pulsado MUTE (silenciamiento) en el receptor y pulse  $\text{I/O}$  para apagar la alimentación. (Para restablecer la posición "MICRO SP.", realice el mismo procedimiento.)

Sugerencia

El ajuste del altavoz Micro Satellite (MICRO SP.) está programado para optimizar el balance de sonido. Si utiliza los altavoces Micro Satellite de Sony, seleccione "MICRO SP.".

Precaución

- Cuando utilice el altavoz Micro Satellite y el tamaño de altavoz esté ajustado en "LARGE", es posible que no obtenga el sonido de baja frecuencia correcto. También es posible que el altavoz se dañe en una posición alta de volumen.
- Si está utilizando altavoces normal con entrada máxima baja, ajuste cuidadosamente el volumen para evitar la salida excesiva de los altavoces.

## Especificación de los parámetros de los altavoces

- 1 Pulse **MAIN MENU** varias veces para seleccionar “<SET UP>”.
- 2 Pulse **↑** o **↓** para seleccionar el parámetro que desee ajustar.
- 3 Pulse **←** o **→** para seleccionar el ajuste deseado.  
El ajuste se introducirá automáticamente.
- 4 Repita los pasos 2 y 3 para ajustar todos los parámetros siguientes.

### Ajustes iniciales

Parámetro	Ajuste inicial
DIST. X.X m	3.0 m
DIST. X.X m	3.0 m
DIST. X.X m	3.0 m
PL. XXXX	LOW

#### ■ Distancia de los altavoces frontales ( DIST. X.X m)

Ajuste la distancia desde su posición de audición a los altavoces frontales (**A** de la página 14).

#### ■ Distancia del altavoz central ( DIST. X.X m)

Ajuste la distancia desde su posición de audición al altavoz central. La distancia del altavoz central deberá ajustarse desde la misma que la de los altavoces frontales (**A** de la página 14) a una distancia 1,5 metros más cercana a su posición de audición (**B** de la página 14).

#### ■ Distancia de los altavoces envolventes ( DIST. X.X m)

Ajuste la distancia desde su posición de audición a los altavoces envolventes. La distancia de los altavoces envolventes deberá ajustarse a una igual a la de los altavoces frontales (**A** de la página 14), a 4,5 metros más cerca de su posición de audición (**C** de la página 14).

#### Sugerencia

Este receptor le permitirá designar la ubicación de los altavoces en términos de distancia. Sin embargo, no es posible designar el altavoz central más alejado que los altavoces frontales. Además, el altavoz central no podrá designarse a más que 1,5 metros más cerca que los altavoces frontales.

De forma similar, los altavoces envolventes no podrán designarse más alejados de la posición de audición que los altavoces frontales. Y no podrán designarse a más de 4,5 metros más cercanos.

Esto se debe a que una ubicación incorrecta de los altavoces no permite disfrutar del sonido envolvente. Tenga en cuenta que la designación de los altavoces a una distancia más cercana que la ubicación real de dichos altavoces causará un retardo en la salida del sonido procedente de tales altavoces. En otras palabras, los altavoces sonarán como si se encontrasen más alejados.

Por ejemplo, la designación del altavoz central a una distancia de 1~2 metros más cercana a la de su ubicación real creará una sensación bastante realista de encontrarse “en el interior” de la pantalla. Si no puede obtener un efecto envolvente satisfactorio debido a que los altavoces envolvente están demasiado cerca, la designación de la distancia de los altavoces envolvente más corta (cercana) que la distancia real creará un escenario acústico más grande.

El ajuste de estos parámetros mientras escucha el sonido resultará a menudo en un sonido envolvente mejor. ¡Prúbelo!

continúa

## Configuración del sonido envolvente multicanal (continuación)

### ■ Ubicación de los altavoces envolventes

(  PL. XXXX)\*

Este parámetro permite especificar la altura de los altavoces envolventes para implementar correctamente los modos envolventes de Digital Cinema Sound. Consulte la ilustración siguiente.

- Seleccione "PL. LOW" si la ubicación de sus altavoces envolvente corresponde a la sección **A**.
- Seleccione "PL. HIGH" si la ubicación de sus altavoces envolvente corresponde a la sección **B**.

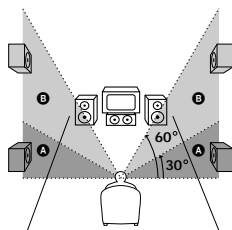

- \* Estos parámetros no estarán disponibles cuando "Tamaño de los altavoces envolventes ( )" esté ajustado a "NO".

### Sugerencia

El parámetro de colocación del altavoz envolvente está diseñado específicamente para implementar los modos Digital Cinema Sound con elementos virtuales.

Con los modos Digital Cinema Sound, la colocación de los altavoces no es tan importante como con otros modos. Todos los modos con elementos virtuales se han diseñado partiendo de la premisa de que el altavoz envolvente se coloca detrás de la posición de audición, pero la presentación se mantiene bastante constante aún cuando los altavoces envolventes se coloquen en un ángulo relativamente amplio.

Sin embargo, si los altavoces están orientados hacia el usuario desde la izquierda y la derecha de la posición de audición, los campos de sonido que contengan elementos virtuales perderán eficacia.

No obstante, cada entorno de audición posee muchas variables, como reflejos en las paredes.

Por este motivo, le recomendamos que reproduzca un software codificado con sonido envolvente de multicanal y escuche los efectos que produce cada ajuste en el sonido. Elija el ajuste que proporcione una buena sensación de espaciosidad y que mejor forme un espacio cohesivo entre el sonido envolvente procedente de los altavoces envolventes y el sonido procedente de los altavoces frontales. Si no está seguro de qué sonido es el mejor, seleccione "PL. LOW" y después utilice el parámetro de distancia de los altavoces y los ajustes de nivel de tales altavoces hasta obtener el equilibrio apropiado.

### Solamente cuando utilice un sistema de altavoces que no sea el suministrado, cerciórese de ajustar los parámetros siguientes.

Para obtener detalles sobre la opción "NORM. SP." (altavoz normal), consulte la página 14.

### ■ Selección del altavoz de subgraves ( S.W. XXX)

- Si ha conectado un altavoz de subgraves, seleccione "YES".
- Si no ha conectado un altavoz de subgraves, seleccione "NO". Esto activará los circuitos de redirección de graves y dará salida a las señales LFE a través de otros altavoces.



### ■ Tamaño de los altavoces frontales

(  XXXXX)

- Si ha conectado altavoces grandes, que reproducirán efectivamente las bajas frecuencias, seleccione “LARGE”. Normalmente seleccione “LARGE”.
- Si el sonido se oye distorsionado, o si nota la carencia de efectos envolventes cuando utilice sonido envolvente multicanal, seleccione “SMALL” para activar los circuitos de redirección de graves y dar salida a las frecuencias bajas de los canales frontales a través del altavoz de subgraves.
- Cuando ajuste los altavoces frontales a “SMALL”, los altavoces central y envolventes se ajustarán automáticamente también a “SMALL” (a menos que los haya ajustado anteriormente a “NO”).
- Si el altavoz potenciador de graves está ajustado en “NO”, los altavoces frontales se ajustarán en “LARGE” y no podrá modificar este ajuste.

### ■ Tamaño del altavoz central

( XXXXX)

- Si ha conectado un altavoz grande, que reproducirá efectivamente las bajas frecuencias, seleccione “LARGE”. Normalmente seleccione “LARGE”. Sin embargo, si los altavoces frontales están ajustados a “SMALL”, no podrá ajustar el altavoz central a “LARGE”.
- Si el sonido se oye distorsionado, o si nota la carencia de efectos envolventes cuando utilice sonido envolvente multicanal, seleccione “SMALL” para activar los circuitos de redirección de graves y dar salida a las frecuencias bajas del altavoz central a través de los altavoces frontales (si están ajustados a “LARGE”) o a través del altavoz de subgraves.\*1
- Si no ha conectado un altavoz central, seleccione “NO”. El sonido del canal central saldrá a través de los altavoces frontales.\*2

### ■ Tamaño de los altavoces envolventes

(  XXXXX)

- Si ha conectado altavoces grandes, que reproducirán efectivamente las bajas frecuencias, seleccione “LARGE”. Normalmente seleccione “LARGE”. Sin embargo, si los altavoces frontales están ajustados a “SMALL”, no podrá ajustar los altavoces envolventes a “LARGE”.
- Si el sonido se oye distorsionado, o si nota la carencia de efectos envolventes cuando utilice sonido envolvente multicanal, seleccione “SMALL” para activar los circuitos de redirección de graves y dar salida a las frecuencias bajas de los canales envolventes a través del altavoz de subgraves u otros altavoces “LARGE”.
- Si no ha conectado altavoces envolventes, seleccione “NO”.\*3

Sugerencia

\*1–\*3 corresponden a los modos Dolby Pro Logic siguientes:

- \*1 NORMAL
- \*2 PHANTOM
- \*3 3 STEREO

Sugerencia

Internamente, los ajustes LARGE y SMALL para cada altavoz determinan si el procesador de sonido interno cortará o no la señal de graves de tal canal. Cuando se corten los graves de un canal, los circuitos de redirección de graves enviarán las frecuencias bajas correspondientes al altavoz de subgraves o a otros altavoces “LARGE”.

Sin embargo, como los sonidos graves poseen cierto nivel de direccionalidad, lo mejor es no cortarlos, a ser posible.

Por lo tanto, aunque utilice altavoces pequeños, podrá ajustarlos a “LARGE” si desea la salida de frecuencias bajas a través de los mismos. Por otra parte, si está utilizando un altavoz grande, pero prefiere que no salgan frecuencias bajas a través del mismo, ajústelo a “SMALL”.

Si el nivel global del sonido es inferior al deseado, ajuste todos los altavoces a “LARGE”. Si el nivel de graves no es lo suficientemente alto, puede utilizar el parámetro BASS del menú TONE para subirlo. Para ajustar los graves, consulte la página 25.

continúa

## Configuración del sonido envolvente multicanal (continuación)

### Ajuste del nivel de los altavoces

Utilice el mando a distancia sentado en su posición de audición para ajustar el nivel de cada altavoz.

#### Nota

El receptor incorpora un nuevo tono de prueba con una frecuencia centrada en 800 Hz para facilitar el ajuste del nivel de los altavoces.

- 1 Pulse I/⏻ para conectar la alimentación del receptor.**
- 2 Pulse TEST TONE.**

En el visualizador aparecerá "T. TONE" y oírás secuencialmente el tono de prueba a través de cada altavoz.

Frontal (izquierdo) → Central → Frontal (derecho) → Envolvente (derecho) → Envolvente (izquierdo) → Altavoz de subgraves
- 3 Ajuste el nivel de los altavoces y el equilibrio entre los mismos utilizando el menú LEVEL de forma que el nivel del tono de prueba suene igual a través de cada altavoz.**

Con respecto a los detalles sobre el menú LEVEL, consulte la página 24.

Durante el ajuste, el tono de prueba saldrá a través del altavoz cuyo ajuste esté realizando.
- 4 Para desactivar el tono de prueba, vuelva a pulsar TEST TONE.**

#### Sugerencia

Es posible ajustar el nivel de todos los altavoces al mismo tiempo. Pulse MASTER VOL +/- del mando a distancia o gire MASTER VOLUME de la unidad principal.

#### Nota

El volumen ajustado se mostrará en el visualizador durante el ajuste.

### Escucha a través del altavoz de subgraves

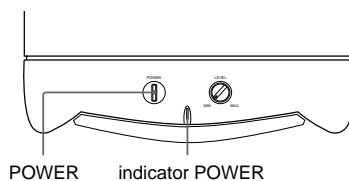

En primer lugar reduzca el volumen del receptor. El volumen deberá ajustarse al mínimo antes de poner en reproducción la fuente de programas.

- 1 Conecte la alimentación del receptor y seleccione la fuente de programas.**
- 2 Presione POWER del altavoz de subgraves.**

El indicador POWER del altavoz de subgraves se encenderá en verde.
- 3 Ponga en reproducción la fuente de programas.**

### Ajuste del sonido

Ligeros ajustes del sistema podrán aumentar su disfrute del sonido.

#### Ajuste del altavoz de subgraves

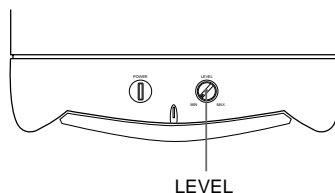

- 1 Gire LEVEL para ajustar el volumen.**

Ajuste el nivel del volumen a su gusto de acuerdo con la fuente de programas.

#### Nota

No ponga el volumen del altavoz de graves al máximo. Es posible que se oiga un ruido externo.

## Comprobación de las conexiones

Después de haber conectado todos sus componentes al receptor, realice lo siguiente para verificar si las conexiones están correctamente realizadas.

- 1 Pulse I/⏻ para conectar la alimentación del receptor.
- 2 Conecte la alimentación del componente que haya conectado (p. ej., el reproductor DVD o la videgrabadora).
- 3 Pulse el botón de selección de entrada (como DVD o VIDEO) para seleccionar el componente (fuente del programa).
- 4 Inicie la reproducción.

Si no obtiene la salida de sonido normal después de haber realizado este procedimiento, consulte “Solución de problemas” de la página 37 y tome las medidas apropiadas para corregir el problema.

### Sugerencia

Usted también podrá utilizar INPUT SELECTOR del receptor para seleccionar el componente.

## Selección de componentes

### INPUT SELECTOR

Pulse INPUT SELECTOR para seleccionar el componente que desee utilizar.

Para seleccionar	Pantalla/iluminación
Videgrabadora	VIDEO
Reproductor DVD	DVD
Sintonizador de recepción vía satélite	TV/SAT
Sintonizador incorporado	TUNER

Después de haber conectado la alimentación del componente seleccionado, reproduzca la fuente de programas.

- Después de haber seleccionado videgrabadora o reproductor DVD, conecte la alimentación del televisor y ajuste la entrada de vídeo del mismo de acuerdo con el componente seleccionado.

### MUTING

Presione MUTING para seleccionar el sonido. Cuando se silencie el sonido, en el visualizador aparecerá MUTING. Para cancelar el silenciamiento, vuelva a presionarlo o aumente el volumen.

La función de silenciamiento también se cancelará cuando desconecte la alimentación, o desenchufe el cable de alimentación.

## Disfrute de sonido envolvente

Podrá sacar el máximo partido del sonido envolvente con la simple selección de uno de los campos acústicos preajustados en el receptor. Estos campos acústicos traerán a su hogar el sonido excitante y potente de salas de cine y conciertos. También podrá personalizar los campos acústicos para obtener el sonido deseado al cambiar los diversos parámetros de sonido envolvente. Para disfrutar plenamente de sonido envolvente, tendrá que registrar el número y la ubicación de sus altavoces. Consulte “Configuración del sonido envolvente multicanal” que comienza en la página 14.

## Decodificación automática de la señal de entrada de audio (Auto Format Direct)

### Pulse A.F.D.

Aparecerá “A.F.D. AUTO” en el visualizador.

Este modo detecta de manera automática el tipo de señal de audio que está entrando (Dolby Digital, DTS o estéreo estándar de 2 canales) y realiza la decodificación correspondiente en caso de que sea necesaria. Este modo presenta el sonido como fue grabado/codificado, sin añadir ningún efecto (p. ej., reverberación).

Sin embargo, si no hay señales de frecuencia baja (Dolby Digital LFE, etc.), generará una señal de baja frecuencia para enviarla al altavoz de subgraves.

## Obtención de sonido estéreo en multicanal (Dolby Pro Logic II)

Esta función le permitirá especificar el tipo de decodificación para fuentes de audio de 2 canales.

El receptor puede reproducir sonido de 2 canales en 5 canales a través de Dolby Pro Logic II, o a través de 4 canales mediante Dolby Pro Logic.

**Pulse  $\square\square$ PL/PLII varias veces para seleccionar “DOLBY PL”, “PLII MOV” y “PLII MUS”.**

El modo seleccionado aparecerá en el visualizador.

### ■ DOLBY PL (Dolby Pro Logic)

Ejecuta la decodificación Pro Logic. El software con señales de sonido envolvente multicanal se reproducirá de acuerdo con la forma en la que fue grabado. El software con señales de audio de dos canales se decodifica con Dolby Pro Logic para crear efectos envolventes (4 canales).

### ■ PLII MOV (Pro Logic II Movie)

Ejecuta la decodificación de modo de película Pro Logic II. Este ajuste será ideal para películas decodificadas en Dolby Surround. Además, este modo podrá reproducir el sonido con 5,1 canales cuando contemple video de películas antiguas o en el idioma doblado.

### ■ PLII MUS (Pro Logic II Music)

Ejecuta la decodificación de modo de música Pro Logic II. Este ajuste será ideal para fuentes estéreo normales, como discos compactos.

### Sugerencia

También puede utilizar  $\square\square$ PLII en el receptor para seleccionar “DOLBY PL”, “PLII MOV” o “PLII MUS”.

### Nota

La decodificación de Dolby Pro Logic y Dolby Pro Logic II no funciona con las señales de formato DTS.

## Selección de un campo acústico

Podrá disfrutar de sonido envolvente con la simple selección de uno de los campos acústicos preajustados de acuerdo con el programa que desee escuchar.

### Uso de los altavoces frontales solamente (Estéreo en 2 canales)

**Pulse SOUND FIELD +/- varias veces para seleccionar "2CH ST."**

Este modo hace que el sonido salga solamente por los altavoces frontales izquierdo y derecho. Las fuentes de 2 canales (estéreo) estándar no pasan en absoluto por el proceso de campo acústico. Los formatos envolventes multicanales se mezclarán en 2 canales.

#### Notas

- Cuando haya seleccionado "2CH ST." no saldrá sonido a través del altavoz de subgraves. Para escuchar fuentes de 2 canales (estéreo) utilizando los altavoces frontales izquierdo y derecho y un altavoz potenciador de graves, pulse A.F.D. para seleccionar "A.F.D. AUTO".
- Al seleccionar "Micro Satellite Speaker" (página 14), el procesador interno de sonido redirecciona automáticamente los graves al altavoz de subgraves. Si desea escuchar a través de dos canales estéreo le recomendamos que elija el modo "A.F.D. AUTO" para aprovechar las ventajas del altavoz de subgraves y obtener una señal de graves correcta.

### Selección de otros campos acústicos

**Presione repetidamente SOUND FIELD +/- para seleccionar el campo acústico deseado.**

El campo acústico actual aparecerá en el visualizador. Con respecto a la información sobre cada campo acústico, consulte las páginas 21–22.

Acerca de DCS (Sonido de cine digital)

#### **DCS**

En colaboración con Sony Pictures Entertainment, Sony analizó el entorno acústico de sus estudios e integró los datos de este análisis con su propia tecnología DSP (Procesador de señal digital) para desarrollar "Digital Cinema Sound". En una sala de cine doméstica, "Digital Cinema Sound" simula el entorno acústico ideal de una sala de cine basado en las preferencias del director de la película.

#### ■ **C.ST.EX A–C (Cinema Studio EX A–C)**

##### **DCS**

- C.ST.EX A reproduce las características de sonido del estudio de producción de cine "Cary Grant Theater" de Sony Pictures Entertainment. Se trata de un modo estándar, excelente para ver casi cualquier tipo de película.
- C.ST.EX B reproduce las características de sonido del estudio de producción de cine "Kim Novak Theater" de Sony Pictures Entertainment. Este modo es ideal para ver películas de ciencia ficción o de acción que tengan muchos efectos de sonido.
- C.ST.EX C reproduce las características de sonido del estudio de orquestación de Sony Pictures Entertainment. Este modo es ideal para ver musicales o películas clásicas en las que la pista de sonido incluye música.

continúa

Disfrute de sonido envolvente

## **Selección de un campo acústico (continuación)**

Acerca de Cinema Studio EX

Cinema Studio EX se compone de los siguientes tres elementos.

- **Dimensión múltiple virtual**  
A partir de dos altavoces envolventes reales crea 5 conjuntos de altavoces virtuales que rodean al oyente.
- **Adaptación a la profundidad de pantalla**  
En una sala de cine, el sonido parece provenir del interior de la imagen reflejada en la pantalla. Este elemento crea la misma sensación en la habitación al ubicar el sonido de los altavoces frontales “dentro” de la pantalla.
- **Reverberación de estudio de cine**  
Reproduce las reverberaciones características de una sala de cine.

Cinema Studio EX es el modo integrado que combina estos elementos de manera simultánea.

### Notas

- Los efectos proporcionados por los altavoces virtuales pueden causar el aumento de ruido en la señal de reproducción.
- Cuando escuche con campos acústicos que utilicen altavoces virtuales, no podrá escuchar ningún sonido directamente procedente de los altavoces envolventes.

### ■ HALL

Reproduce la acústica de una sala de conciertos rectangular.

### ■ JAZZ (Jazz Club)



Reproduce la acústica de un club de jazz.

### ■ CONCERT (Live Concert)

Reproduce la acústica de un concierto en directo para 300 plazas.

Para desactivar el campo acústico Pulse A.F.D. para seleccionar “A.F.D. AUTO” o pulse SOUND FIELD +/- varias veces para seleccionar “2CH ST.”.

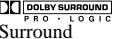
### Sugerencia

- El receptor memorizará el último campo acústico seleccionado para cada fuente de programa (Enlace de campo acústico). Cada vez que seleccione una fuente de programa, se aplicará automáticamente de nuevo el último campo acústico aplicado. Por ejemplo, si escucha un disco DVD con “HALL” como campo acústico, cambia a una fuente de programa diferente, y después vuelve a DVD, “HALL” se aplicará de nuevo.
- Usted podrá identificar el formato de codificación del software de discos DVD, etc. observando el logotipo del paquete.
  - : Discos Dolby Digital
  - : Programas codificados con Dolby Surround
  - : Programas codificados con DTS Digital Surround

## Explicación de las indicaciones en el modo envolvente multicanal



- 1 **DIGITAL**: Se encenderá cuando el receptor esté decodificando señales grabadas en el formato Dolby Digital.
- 2 **DTS**: Se encenderá cuando entren señales DTS.
- 3 **SW**: Se encenderá cuando ajuste la selección del altavoz de subgraves a "YES" (página 16) y la señal de audio salga a través de las tomas SUB WOOFER.
- 4 **Indicadores de canales de reproducción**: Las letras (L, C, R, etc.) indican los canales que están reproduciéndose. Los cuadros alrededor de las letras variarán para mostrar cómo el sistema mezcla el sonido de la fuente (basándose en los ajustes de los altavoces). Cuando utilice campos acústicos como "C.ST.EX", el receptor añadirá reverberación basándose en el sonido de la fuente.  
L (frontal izquierdo), R (frontal derecho), C [central (monoaural)], SL (envolvente izquierdo), SR (envolvente derecho), S [envolvente (monoaural o componentes envolventes obtenidos mediante el proceso Pro Logic)].

### Ejemplo:

Formato de grabación (frontales/ envolventes): 3/2

Canales de salida: Altavoces envolventes ausentes

Campo acústico: A.F.D. AUTO

**L** **C** **R**  
**SL** **SR**

- 5 **Indicadores del sintonizador**: Se encenderán cuando utilice el receptor para sintonizar emisoras, etc. Con respecto a las operaciones del sintonizador, consulte las páginas 26–29.  
  
Nota  
"RDS" sólo se encuentra en los modelos de código de área CEL y CEK.
- 6 **D.RANGE**: Se encenderá cuando se active la compresión de la gama dinámica. Con respecto al ajuste de la compresión de la gama dinámica, consulte la página 24.
- 7 **COAX**: Se encenderá cuando la señal de la fuente sea una señal analógica introducida a través del terminal COAX.
- 8 **OPT**: Se encenderá cuando la señal de la fuente sea una señal digital que esté introduciéndose a través del terminal OPT.
- 9 **LFE**: Se ilumina cuando el disco que se reproduce contiene el canal LFE (Efecto de baja frecuencia) y en el momento en que se reproduce el sonido de la señal del canal LFE.
- 10 **PRO LOGIC II**: "PRO LOGIC" se encenderá cuando el receptor aplique el procesamiento Pro Logic a señales de dos canales a fin de emitir las señales del canal de sonido central y envolvente. "PRO LOGIC II" se encenderá cuando se aplique el procesamiento Pro Logic II ("PLII MOV" o "PLII MUS") (página 20). Sin embargo, ambos indicadores no se iluminarán si los altavoces central y envolventes se ajustan en "NO" y se selecciona "A.F.D. AUTO", "DOLBY PL", "PLII MOV" o "PLII MUS".

### Nota

La decodificación de Dolby Pro Logic y Dolby Pro Logic II no funciona con las señales de formato DTS.

## Personalización de los campos acústicos

Si ajusta los parámetros de sonido envolvente y las características de tono de los altavoces frontales, podrá personalizar los campos de sonido según su situación particular de audición.

Después de haber personalizado un campo acústico, los cambios se almacenarán indefinidamente en la memoria. Usted podrá cambiar el campo acústico personalizado en cualquier momento asignando nuevos valores a los parámetros.

Consulte las tablas de la última página para conocer los parámetros disponibles en cada campo acústico.

### Para obtener el mejor sonido envolvente multicanal

Ubique los altavoces y realice los procedimientos descritos en “Configuración del sonido envolvente multicanal” que comienza en la página 14 antes de personalizar un campo acústico.





### Ajuste de los parámetros de nivel

El menú LEVEL contiene parámetros que le permitirán ajustar el equilibrio y el volumen de cada altavoz. Asimismo, puede personalizar varios aspectos del campo de sonido actual. Los ajustes se aplican a todos los campos de sonido excepto el parámetro EFCT., ya que sus ajustes se almacenan individualmente para cada campo de sonido.

- 1 Ponga en reproducción la fuente del programa codificado con sonido envolvente multicanal.**
- 2 Pulse MAIN MENU varias veces para seleccionar “<LEVEL>”.**
- 3 Pulse  $\uparrow$  o  $\downarrow$  para seleccionar el parámetro que desee ajustar.**
- 4 Pulse  $\leftarrow$  o  $\rightarrow$  para seleccionar el ajuste deseado.**

El ajuste se introducirá automáticamente.

### Ajustes iniciales

Parámetro	Ajuste inicial
  BAL. L/R XX	BALANCE
CTR XXX dB	0 dB
SUR.L. XXX dB	0 dB
SUR.R. XXX dB	0 dB
S.W. XXX dB	0 dB
  RANGE COMP. XXX	OFF
EFCT. XXX	STD

Equilibrio entre los altavoces frontales (  BAL. L/R XX)

Le permitirá ajustar el equilibrio entre los altavoces frontales, izquierdo y derecho.

Nivel del altavoz central (CTR XXX dB)

Le permitirá ajustar el nivel del altavoz central.

Nivel del altavoz izquierdo envolvente (SUR.L. XXX dB)

Le permitirá ajustar el nivel del altavoz izquierdo envolvente.

Nivel del altavoz derecho envolvente (SUR.R. XXX dB)

Le permitirá ajustar el nivel del altavoz derecho envolvente.

Nivel del altavoz de subgraves (S.W. XXX dB)

Le permitirá ajustar el nivel del altavoz de subgraves.



## Compresor de gama dinámica

(**D. RANGE** COMP. XXX)

Le permitirá comprimir la gama dinámica de la pista de sonido. Esto puede resultar muy útil cuando desee ver películas a bajo volumen bien entrada la noche.

Le recomendamos utilizar el ajuste “MAX”.

- Para reproducir la pista de sonido sin compresión, seleccione “OFF”.
- Para reproducir la pista de sonido con la gama dinámica pretendida por el ingeniero de grabación, seleccione “STD”.
- Para producir una compresión dramática de la gama dinámica, seleccione “MAX”.

### Nota

La compresión de la gama dinámica solamente será posible con fuentes Dolby Digital.

## Nivel de efecto (EFCT. XXX)

Le permitirá ajustar la “presencia” del efecto envolvente actual.

## Ajuste de los parámetros de tono

El menú TONE contiene parámetros que permiten ajustar el tono de los altavoces frontales a fin de obtener un sonido óptimo. Los ajustes se aplican a todos los campos de sonido.

- 1 Ponga en reproducción la fuente de programas codificada con sonido envolvente multicanal.**
- 2 Pulse MAIN MENU varias veces para seleccionar “<TONE>”.**
- 3 Pulse  $\uparrow$  o  $\downarrow$  para seleccionar el parámetro que desee ajustar.**
- 4 Pulse  $\leftarrow$  o  $\rightarrow$  para seleccionar el ajuste deseado.**

El ajuste se introducirá automáticamente.

## Ajustes iniciales

Parámetro	Ajuste inicial
BASS XX dB	0 dB
TREB. XX dB	0 dB

### Graves (BASS XX dB)

Le permite ajustar los graves.

### Agudos (TREB. XX dB)

Le permite ajustar los agudos.

### Nota

Si utiliza altavoces Micro Satellite u otros altavoces pequeños, ajuste la opción LEVEL del altavoz de subgraves (página 18) para reforzar los graves.

## Restablecimiento de los campos acústicos personalizados a los ajustes predeterminados en la fábrica

- 1 Si la alimentación está conectada, pulse I/⏻ para desconectarla.**
- 2 Mantenga pulsada SOUND FIELD del receptor y pulse I/⏻ del receptor.**  
En el visualizador aparecerá “SF. CLR.” y todos los campos acústicos se restablecerán a la vez.

Disfrute de sonido envolvente

## Recepción de emisoras

Antes de recibir emisoras, cerciódese de haber conectado las antenas de FM y AM al receptor (página 7).

## Almacenamiento automático de emisoras de FM (AUTOBETICAL)

(Modelos del código de área CEL, CEK solamente)

Esta función le permitirá almacenar hasta 31 emisoras de FM y FM del sistema de datos radiofónicos (RDS) por orden alfabético sin redundancia. Además, solamente almacenará las emisoras de señal más clara.

Si desea almacenar emisoras de FM o AM, una tras otra, consulte "Memorización de emisoras" de la página 27.

- 1 Pulse I/⏻ para desconectar la alimentación del receptor.
- 2 Mantenga presionado INPUT SELECTOR del receptor y presione I/⏻ del receptor para volver a conectar la alimentación del receptor.

En el visualizador aparecerá "AUTOBETICAL SELECT", y el receptor explorará y almacenará todas las emisoras de FM y FM RDS del área de radiodifusión.

Para las emisoras de RDS, el receptor comprobará en primer lugar las emisoras que estén transmitiendo el mismo programa, y después almacenará solamente la que tenga la señal más clara. Las emisoras de RDS seleccionadas se ordenarán alfabéticamente por su nombre de servicio de programa, y después se les asignará un código de memorización de 2 caracteres. Con respecto a RDS, consulte la página 28.

A las emisoras de FM normales se les asignarán códigos de memorización de 2 caracteres y se almacenarán después de las emisoras de RDS.

Al finalizar, en el visualizador aparecerá momentáneamente "FINISH" y el receptor volverá a la operación normal.

### Notas

- No pulse ninguna tela del receptor ni del mando a distancia durante la operación Autobetical.
- Si se traslada a otra zona, repita este procedimiento para almacenar las emisoras de la nueva zona.
- Con respecto a los detalles sobre la sintonía de las emisoras almacenadas, consulte la página 28.
- Si mueve la antena después de haber almacenado las emisoras con este procedimiento, los ajustes almacenados pueden perder validez. Cuando suceda esto, repita este procedimiento para almacenar de nuevo las emisoras.

## Sintonía directa

Podrá introducir la frecuencia de una emisora directamente utilizando las teclas numéricas del mando a distancia suministrado.

- 1 Pulse TUNER varias veces para seleccionar la banda FM o AM. Se sintonizará la última emisora recibida.

- 2 Pulse D.TUNING.

- 3 Pulse las teclas numéricas para introducir la frecuencia.

Ejemplo 1: FM 102,50 MHz

① → ② → ⑤ → ⑦

Ejemplo 2: AM 1 350 kHz

① → ③ → ⑤ → ⑦

**Si no puede sintonizar una emisora y el número introducido parpadea**

Compruebe si ha introducido la frecuencia correcta. Si no, repita los pasos 2 y 3.

Si el número introducido continúa parpadeando, tal frecuencia no estará utilizándose en su zona.

- 4 Cuando haya sintonizado una emisora de AM, oriente la antena de cuadro de AM hasta obtener la óptima recepción.

- 5 Para recibir otra emisora, repita los pasos 1 a 4.

## Sugerencias

- Si no recuerda la frecuencia exacta, pulse TUNING + o TUNING – después de haber introducido un valor cercano al de la frecuencia deseada. El receptor sintonizará automáticamente la emisora deseada. Si la frecuencia parece ser superior al valor introducido, pulse TUNING +, y si parece ser inferior, pulse TUNING –.
- Si en el visualizador parpadea “STEREO” y la recepción de FM en estéreo es mala, pulse FM MODE para cambiar a monoaural (MONO). No podrá disfrutar de efecto estéreo, pero el sonido se oír menos distorsionado. Para volver al modo estéreo, pulse FM MODE de nuevo.

La escala de sintonización varía según el código de área, tal y como se muestra en la tabla siguiente. Con respecto a los códigos de área, consulte la página 4.

Código de área	FM	AM
CEL, CEK, SP	50 kHz	9 kHz

## Sintonía automática

Si no conoce la frecuencia de la emisora deseada, podrá hacer que el receptor explore todas las emisoras disponibles en su zona.

- 1 Pulse TUNER varias veces para seleccionar la banda FM o AM.**  
Se sintonizará la última emisora recibida.
- 2 Pulse TUNING + o TUNING –.**  
Pulse TUNING + para explorar de bajas a altas frecuencias, o TUNING – para explorar de altas a bajas frecuencias.  
El receptor parará la exploración cada vez que se reciba una emisora.  
**Cuando el receptor alcance cualquier extremo de la banda**  
La exploración se repetirá en el mismo sentido.
- 3 Para continuar la exploración, pulse de nuevo TUNING + o TUNING –.**

## Sintonía memorizada

Después de haber sintonizado emisoras utilizando la sintonía directa o la sintonía automática, podrá almacenarlas en el receptor. Después podrá sintonizarlas directamente introduciendo su código de memorización de 2 caracteres utilizando el mando a distancia suministrado. El receptor podrá almacenar hasta 30 emisoras de FM o AM. También explorará todas las que haya almacenado.

Antes de sintonizar emisoras almacenadas, cerciórese de memorizarlas realizando los pasos de “Memorización de emisoras”.

## Memorización de emisoras

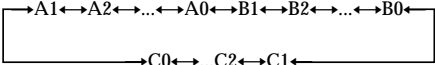
- 1 Pulse TUNER.**  
Se sintonizará la última emisora recibida.
  - 2 Sintonice la emisora que desea memorizar utilizando la sintonía directa (página 26) o la sintonía automática (página 27).**
  - 3 Pulse MEMORY.**  
En el visualizador aparecerá “MEMORY” durante algunos segundos.  
Realice los pasos 4 a 5 antes de que desaparezca “MEMORY”.
  - 4 Pulse PRESET + o PRESET – varias veces para seleccionar el número memorizado de la emisora.**  
Cada vez que pulse el botón, el número de emisora memorizado cambiará al número y sentido correspondientes de la siguiente manera:  

- Si “MEMORY” se apaga antes de seleccionar el número memorizado, empiece de nuevo desde el paso 3.

continúa

## Sintonía memorizada (continuación)

### 5 Para memorizar la emisora, vuelva a pulsar MEMORY.

Si "MEMORY" se apaga antes de pulsar el número memorizado, empiece de nuevo desde el paso 3.

### 6 Para memorizar otra emisora, repita los pasos 2 a 5.

Para cambiar un número de memorización a otra emisora

Realice los pasos 1 a 5 para memorizar otra nueva emisora en el número.

## Sintonía de emisoras memorizadas

Las emisoras memorizadas se pueden sintonizar de las dos formas siguientes.

Exploración de las emisoras memorizadas

### 1 Pulse TUNER.

Se sintonizará la última emisora recibida.

### 2 Pulse repetidamente PRESET + o PRESET – para seleccionar la emisora memorizada deseada.

Cada vez que pulse la tecla, el receptor sintonizará las emisoras memorizadas, una tras otra, en el orden y sentido correspondientes, como se indica a continuación.

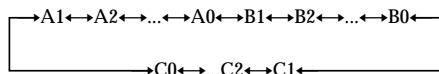

Utilización de los códigos de memorización

### 1 Pulse TUNER.

Se sintonizará la última emisora recibida.

### 2 Pulse SHIFT para seleccionar una página de memoria (A, B, o C), y después introduzca el número de memorización de la emisora deseada utilizando las teclas numéricas.

Sugerencia

Usted también podrá utilizar PRESET TUNING +/- del receptor para sintonizar emisoras memorizadas.

## Utilización del sistema de datos radiofónicos (RDS)

(Modelos del código de área CEL, CEK solamente)

Este receptor también dispone de RDS (Sistema de datos radiofónicos), que permite a las emisoras de radiodifusión transmitir información adicional junto con la señal del programa normal.

Tenga en cuenta que RDS solamente funcionará con emisoras de FM.\*

\* No todas las emisoras de FM ofrecen el servicio RDS, ni los mismos tipos de servicios. Si no está familiarizado con los servicios RDS de su zona, solicite los detalles a las emisoras locales.

## Recepción de emisiones RDS

**Simplemente seleccione una emisora de la banda de FM utilizando la sintonía directa (página 26), la sintonía automática (página 27), o la sintonía memorizada (página 27).**

Cuando sintonice una estación que proporcione servicios RDS, se encenderá el indicador RDS y el nombre de la estación del programa aparecerá normalmente en el visualizador.

Nota

RDS puede no trabajar apropiadamente si la emisora sintonizada no está transmitiendo adecuadamente la señal RDS o si la intensidad de la misma es débil.

## Visualización de información de RDS

### Durante la recepción de una emisora RDS, pulse DISPLAY.

Cada vez que pulse la tecla, la información de RDS del visualizador cambiará cíclicamente de la forma siguiente:

Nombre de la emisora → Frecuencia →  
Indicación del tipo de programa<sup>a)</sup> →  
Indicación del radiotexto<sup>b)</sup> → Indicación de la hora actual (en el sistema de 24 horas) →  
Campo acústico actualmente aplicado →  
Volumen

a) Tipo de programa que está emitiéndose (página 29).

b) Mensajes de texto transmitidos por una emisora RDS.

#### Notas

- Si hay un anuncio de emergencia de las autoridades gubernamentales, en el visualizador parpadeará "ALARM".
- Cuando el mensaje se componga de 9 o más caracteres, se desplazará por el visualizador.
- Si una emisora no proporciona un servicio RDS particular, en el visualizador aparecerá "NO XXXX" (p. ej., "NO TEXT").

## Descripción de los tipos de programas

Indicación del tipo de programa	Descripción
NEWS	Programas de noticias
AFFAIRS	Programas sobre tópicos que amplían las noticias actuales
INFO	Programas que ofrecen información sobre una amplia gama de temas, incluyendo asuntos para consumidores y consejos médicos
SPORT	Programas sobre deportes
EDUCATE	Programas educativos sobre ciencia y consejos
DRAMA	Radionovelas y seriales radiofónicos
CULTURE	Programas sobre cultura nacional o regional, como idiomas y asuntos sociales

Indicación del tipo de programa	Descripción
SCIENCE	Programas sobre ciencias naturales y tecnología
VARIED	Otros tipos de programas tales como entrevistas con personas célebres, juegos, y comedias
POP M	Programas de música popular
ROCK M	Programas de música rock
EASY M	Escucha fácil
LIGHT M	Música instrumental, vocal, y coral
CLASSICS	Interpretaciones de orquestas grandes, música de cámara, ópera, etc.
OTHER M	Música que no encaja en ninguna de las categorías anteriores, tales como ritmo, Blues, y Reggae
WEATHER	Información meteorológica
FINANCE	Informes bursátiles comercio, etc.
CHILDREN	Programas para niños
SOCIAL	Programas sobre personas y cosas que les afectan
RELIGION	Programas sobre asuntos de religión
PHONE IN	Programas en los que el público en general expresa su opinión por teléfono o en un debate público
TRAVEL	Programas sobre viajes. No para anuncios que se localizan mediante TP/TA
LEISURE	Programas sobre actividades de ocio tales como jardinería, pesca, cocina, etc.
JAZZ	Programas de jazz
COUNTRY	Programas de música Country
NATION M	Programas sobre música popular del país o la región
OLDIES	Programas sobre música de antaño
FOLK M	Programas sobre música folclórica
DOCUMENT	Características de investigación
NONE	Cualquier programa no definido arriba

## Utilización del cronodesconectador

Es posible programar el receptor para que su alimentación se desconecte automáticamente después del tiempo especificado.

**Después de haber presionado ALT (página 35), presione SLEEP mientras la alimentación esté conectada.**

Cada vez que pulse la tecla, el visualizador cambiará cíclicamente de la forma siguiente:  
2-00-00 → 1-30-00 → 1-00-00 → 0-30-00 → OFF

El brillo del visualizador se reducirá después del tiempo especificado.

### Sugerencia

Para comprobar el tiempo restante hasta que se desconecte la alimentación del receptor, presione ALT, y después presione SLEEP.

## Ajustes mediante el menú SET UP

El menú SET UP permite realizar los ajustes siguientes:

- 1 Pulse **MAIN MENU** varias veces para seleccionar “<SET UP>”.
- 2 Pulse **↑** o **↓** para seleccionar el parámetro que desee ajustar.
- 3 Pulse **←** o **→** para seleccionar el ajuste deseado.  
El ajuste se introducirá automáticamente.
- 4 Repita los pasos 2 y 3 para ajustar todos los parámetros siguientes.

### Ajustes iniciales

Parámetro	Ajuste inicial
DVD-XXXX	AUTO
TV-XXXX	AUTO
DEC. XXXX	PCM (para el DVD), AUTO (para el TV/SAT)

### ■ Modo de entrada de audio para la función DVD (DVD-XXXX)

Le permitirá seleccionar el modo de introducción de audio para la función DVD.

- “AUTO” da prioridad a las señales digitales cuando haya conexiones tanto digitales como analógicas. Si no hay señales digitales, se seleccionarán las analógicas.
- “OPT” especifica señales de audio digitales aplicadas a las tomas DIGITAL DVD OPT IN.
- “COAX” especifica señales de audio digitales aplicadas a las tomas DIGITAL DVD COAX IN.
- “ANLG” especifica señales de audio analógicas aplicadas a las tomas DVD IN (L/R).

### ■ Modo de entrada de audio para la función TV/SAT (TV-XXXX)

Le permitirá seleccionar el modo de entrada de audio para la función TV/SAT.

- “AUTO” da prioridad a las señales digitales cuando haya conexiones tanto digitales como analógicas. Si no hay señales digitales, se seleccionarán las analógicas.
- “OPT” especifica señales de audio digitales aplicadas a las tomas DIGITAL TV/SAT OPT IN.
- “ANLG” especifica señales de audio analógicas aplicadas a las tomas TV/SAT IN (L/R).

### ■ Prioridad de decodificación (DEC. XXXX)

Ajusta la decodificación adecuada para las señales digitales entrantes.

- Modo de prioridad PCM (DEC. PCM)  
Utilícelo para disfrutar de la reproducción de un CD de audio (PCM) y de un DVD. Si lo utiliza con otros soportes que no sean un CD o un DVD, es posible que oiga ruido. En tal caso, cambie a modo AUTO.
- Modo AUTO (DEC. AUTO)  
Utilícelo para disfrutar de la reproducción de un CD de audio (PCM), DVD, DTS-CD o DTS-LD. Sin embargo, con algunos CD de audio, es posible que no pueda escuchar el inicio de cada pista.

Por lo general, utilícelo “tal cual” con los ajustes iniciales mencionados arriba.

## Operaciones utilizando el mando a distancia RM-U40

Es posible utilizar el mando a distancia para controlar los componentes del sistema.

### Antes de utilizar el mando a distancia

#### Colocación de las pilas en el mando a distancia

Inserte las pilas R6 (tamaño AA) con + y - adecuadamente orientados en el compartimiento para las mismas. Cuando utilice el mando a distancia, apunte con él hacia el sensor de control remoto  del receptor.

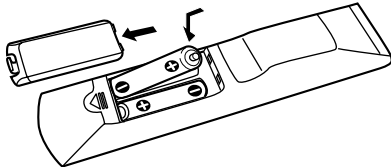

#### Sugerencia

En condiciones normales, las pilas deberán durar unos 6 meses. Cuando el mando a distancia no pueda controlar el receptor, reemplace las pilas por otras nuevas.

#### Notas

- No deje el mando a distancia en un lugar extremadamente cálido ni húmedo.
- No mezcle una pila vieja con otra nueva.
- No exponga el sensor de control remoto a la luz solar directa ni a aparatos de iluminación. Si lo hiciese, podría causar un mal funcionamiento.
- Cuando no vaya a utilizar el mando a distancia durante mucho tiempo, extráigale las pilas para evitar el daño que podría causar su electrolito en caso de fugarse.

### Descripción de las teclas del mando a distancia

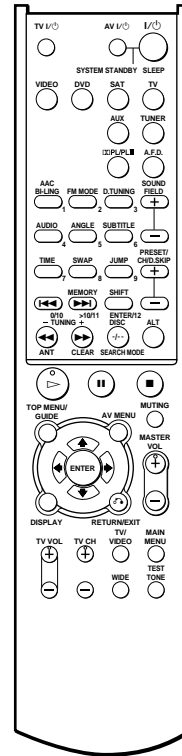

En las siguientes tablas se muestran los ajustes de cada tecla.

Tecla del telemando	Controla	Función
I/⏻	Receptor	Enciende y apaga el receptor.
SLEEP	Receptor	Activa la función de apagado automático y el intervalo tras el cual el receptor debe apagarse automáticamente.



Tecla del telemando	Controla	Función
VIDEO	Receptor	Para ver la imagen de la videgrabadora.
DVD	Receptor	Para contemplar DVD.
TV	Receptor	Para contemplar programas de TV.
SAT	Receptor	Para procedentes del receptor de satélite.
TUNER	Receptor	Para escuchar programas de radio.
AUX	Receptor	Para escuchar un equipo de audio.
SHIFT	Receptor	Pulse varias veces para seleccionar una página de memoria para memorizar emisoras de radio o para sintonizar emisoras memorizadas.
D.TUNING	Receptor	Modo de entrada directa de emisoras del sintonizador.
TUNING +/-	Receptor	Explora emisoras de radiodifusión.
MEMORY	Receptor	Almacena emisoras de radiodifusión.
FM MODE	Receptor	Selecciona recepción monoaural o estéreo de FM.
MUTING	Receptor	Cancela el sonido del receptor.
▲/▼	Receptor	Selecciona un elemento de menú.
◀/▶	Receptor	Realiza o cambia el ajuste.
MASTER VOL +/-	Receptor	Ajusta el volumen principal del receptor.
MAIN MENU	Receptor	Selecciona menús.

Tecla del telemando	Controla	Función
SOUND FIELD +/-	Receptor	Selecciona campos acústicos.
TEST TONE	Receptor	Púselo para enviar el tono de prueba.
A.F.D.	Receptor	Selecciona A.F.D. AUTO.
□□PL/PLII	Receptor	Selecciona DOLBY PL, PLII MOV y PLII MUS.
AV I/⏻	Televisor/ videgrabadora/ reproductor de discos compactos/ reproductor DVD	Conecta o desconecta la alimentación de los componentes de audio y vídeo.
SYSTEM STANDBY (Pulse AV I/⏻ y I/⏻ al mismo tiempo)	Receptor/ Televisor/ videgrabadora/ Sintonizador de recepción vía satélite/reproductor de discos compactos/ reproductor DVD	Apaga el receptor y los demás componentes de audio y vídeo de Sony.
1-9 y 0/10	Receptor	Utilice el botón "SHIFT" para memorizar una emisora de radio como presintonía o sintonizar emisoras previamente memorizadas. Utilice "D.TUNING" para la sintonización manual.
	Reproductor de discos compactos	Selecciona números de canciones (pistas). 0/10 selecciona la canción (pista) 10.
	Televisor/ videgrabadora/ Sintonizador de recepción vía satélite	Selecciona números de canales.
>10/11	Reproductor de discos compactos	Selecciona números de canciones (pistas) superiores a 10.
AUDIO	Televisor/ videgrabadora/ reproductor DVD	Cambia el sonido a Multiplex, Bilingüe o Multi Channel TV.

Operaciones utilizando el mando a distancia RM-U40

**continúa**

### Descripción de las teclas del mando a distancia (continuación)

Tecla del telemando	Controla	Función
TIME	Reproductor de discos/ reproductor DVD	Muestra la hora o el tiempo de reproducción del disco, etc.
PRESET/ CH/ D.SKIP +/-	Receptor	Explora y selecciona las emisoras memorizadas.
	Televisor/ videograbadora/ Sintonizador de recepción vía satélite	Selecciona los canales memorizados.
	Reproductor de discos compactos/ reproductor DVD	Salta discos (sólo cambiador de varios discos).
ENTER/12	Televisor/ videograbadora/ Sintonizador de recepción vía satélite	Después de seleccionar un canal, disco o pista con las teclas numéricas, pulse para introducir el valor.
DISC	Reproductor de discos compactos	Selecciona los discos (sólo cambiador de varios discos).
DISPLAY	Televisor/ Videograbadora/ reproductor DVD	Selecciona información mostrada en la pantalla del TV.
ANT	Videograbadora	Selecciona la señal de salida de los terminales de antena: señal de televisión o programa de la videograbadora.
◀◀/▶▶	Videograbadora/ reproductor de discos compactos/ reproductor DVD	Salta canciones (pistas).
◀◀/▶▶	Reproductor de discos compactos/ reproductor DVD	Busca canciones (progresiva o regresivamente).
	Videograbadora	Hace que la cinta avance rápidamente o que se rebobine.
▷	Videograbadora/ reproductor de discos compactos/ reproductor DVD	Inicia la reproducción.

Tecla del telemando	Controla	Función
⏸	Videograbadora/ reproductor de discos compactos/ reproductor DVD	Realiza una pausa en la reproducción o en la grabación. (También inicia la grabación con componentes en el modo de grabación en espera.)
■	Videograbadora/ reproductor de discos compactos/ reproductor DVD	Detiene la reproducción.
AV MENU	Videograbadora/ Sintonizador de recepción vía satélite/ Reproductor DVD	Muestra el menú.
⬆/⬇/⬅/➡	Videograbadora/ Sintonizador de recepción vía satélite/ Reproductor DVD	Selecciona un elemento de menú. Pulse para introducir la selección.
ENTER	Videograbadora/ Sintonizador de recepción vía satélite/ Reproductor DVD	Pulse para introducir la selección.
RETURN/↩	Reproductor DVD	Vuelve al menú anterior.
EXIT	Sintonizador de recepción vía satélite	Sale del menú.
SUBTITLE	Reproductor DVD	Cambia los subtítulos.
ANGLE	Reproductor DVD	Para seleccionar el ángulo de visionado o cambiar los ángulos.
CLEAR	Reproductor DVD	Pulse si cometió un error al pulsar un número o para volver a la reproducción continua, etc.

Tecla del telemando	Controla	Función
SEARCH MODE	Reproductor DVD	Selecciona el modo de búsqueda. Pulse para seleccionar la unidad a buscar (pista, índice, etc.).
TOP MENU/GUIDE	Reproductor DVD	Muestra el título del DVD.
	Sintonizador de recepción vía satélite	Muestra el menú de la guía.
TV I/⏻	Televisor	Apaga o enciende el televisor.
-/--	Televisor	Selecciona el modo de introducción de canales, uno o dos dígitos.
TV VOL +/-	Televisor	Ajuste el volumen del TV.
TV CH +/-	Televisor	Selecciona los canales de TV presintonizados.
TV/VIDEO	Televisor	Selecciona la señal de entrada: entrada de televisor o de componente de video.
WIDE	Televisor	Selecciona el modo de imagen panorámica.
SWAP*	Televisor	Intercambia la imagen pequeña y la grande.
JUMP	Televisor	Cambia entre los canales anteriores y el actual.
ALT	Mando a distancia	Cambia la función de tecla del mando a distancia para activar los botones con leyendas anaranjadas.

\* Solamente para TV de Sony con función de imagen en imagen.

#### Notas

- La anterior descripción está destinada a utilizarse como ejemplo únicamente. Por tanto, según el componente, la anterior operación puede no ser posible o puede funcionar de forma diferente a la descrita.
- Para que los botones aparezcan en naranja, pulse primero ALT antes de pulsar dichos botones.
- Pulse MAIN MENU en el mando a distancia antes de utilizar las teclas /// para usar el receptor.
- Pulse TOP MENU/GUIDE o AV MENU en el mando a distancia antes de utilizar este último para controlar el sintonizador de satélites, la videograbadora y el reproductor de DVD.
- Las funciones AUX y AAC BI-LING no se encuentran disponibles para operaciones de ajuste.

## Cambio de los ajustes de fábrica de un botón de selección de entrada

Si los ajustes de fábrica de los botones de selección de entrada no coinciden con los componentes del sistema, puede cambiarlos. Por ejemplo, si usted posee un reproductor de discos compactos, y no posee reproductor DVD, podrá asignar el botón DVD a la reproductor de discos compactos.

- 1 Mantenga pulsados el botón de selección de entrada cuya fuente de entrada desee cambiar (por ejemplo, DVD).**
- 2 Pulse el botón correspondiente al componente que desee asignar al botón de selección de entrada (por ejemplo, 1– reproductor de discos compactos).**

Los botones siguientes se han asignado para seleccionar la fuente de entrada:

Para controlar	Presione
Reproductor de discos compactos	1
Videogradora (modo de control remoto ajustado a VTR 2*)	2
Videogradora (modo de control remoto ajustado a VTR 3*)	3
Reproductor DVD	4
Televisor	5
DSS (Sintonizador de recepción vía satélite)	6
Sintonizador (Este receptor)	7
DCS (Sintonizador CS digital)	8
BSD (Sintonizador BS digital)	9
Sintonizador (Sintonizador componente)	0/10

\* Las videogradoras Sony se controlan con el ajuste VTR 2 o 3. Estos modos corresponden respectivamente a videogradoras de 8mm, y VHS.

Ahora podrá utilizar la tecla DVD para controlar la reproductor de discos compactos.

Para devolver una tecla a los ajustes de fábrica

Repita el procedimiento anterior.

Para restablecer todos los botones de selección de entrada a los ajustes de fábrica.

Pulse simultáneamente **I/⏻**, **AV I/⏻**, y **MASTER VOL –**.

### Precauciones

#### Acerca de la seguridad

Si dentro de la caja cae algún objeto sólido o líquido, desenchufe el receptor y haga que sea comprobado por personal cualificado antes de seguir utilizándolo.

#### Acerca de la fuente de alimentación

- Antes de utilizar el receptor, compruebe si la tensión de alimentación del mismo es idéntica a la de la red local. La tensión de alimentación está indicada en la placa de características de la parte posterior del receptor.
- El receptor no se desconectará de la fuente de alimentación de CA (red) mientras esté enchufado en un tomacorriente, incluso aunque desconecte la alimentación en el propio receptor.
- Cuando no vaya a utilizar el receptor durante mucho tiempo, desenchúfelo del tomacorriente. Para desconectar el cable de alimentación, tire del enchufe; no tire nunca del propio cable.
- El cable de alimentación de CA solamente deberá ser cambiado en un taller de reparaciones cualificado.

#### Acerca del calentamiento

Aunque el receptor se calentará durante la operación, esto no significa mal funcionamiento. Si utiliza continuamente el receptor a gran volumen, la temperatura de la parte superior de la caja, los lados, y la base aumentará considerablemente. Para evitar sufrir quemaduras, no toque la caja.

#### Acerca de la ubicación

- Coloque el receptor en un lugar adecuadamente ventilado para evitar que se recaliente y prolongar su duración útil.
- No coloque el receptor cerca de fuentes térmicas, ni en un lugar sometido a la luz solar directa, polvo excesivo, o golpes.
- No coloque nada sobre la parte superior de la caja, ya que podría bloquear los orificios de ventilación y causar un mal funcionamiento.
- Tenga cuidado cuando coloque la unidad o los altavoces en superficies tratadas de manera especial (enceradas, barnizadas con aceites, pulidas, etc.), ya que es posible que aparezcan manchas o se descoloren dichas superficies.

#### Acerca del funcionamiento

Antes de conectar otros componentes, cerciórese de desconectar la alimentación del receptor y de desenchufarlo.

#### Si detecta irregularidades en el color de una pantalla de TV cercana

Este sistema de altavoces está magnéticamente protegido para permitir su instalación cerca de un televisor. Sin embargo, en determinados tipos de televisores pueden aparecer todavía irregularidades de color.

#### Si se observan irregularidades de color...

Apague el televisor y vuelva a encenderlo transcurridos de 15 a 30 minutos.

#### Si vuelven a observarse irregularidades de color...

Aleje los altavoces del televisor.

#### Si se producen aullidos

Cambie de posición los altavoces o baje el volumen del receptor.

#### Acerca de la limpieza

Limpie la caja, el panel, y los controles con un paño suave ligeramente humedecido en una solución poco concentrada de detergente. No utilice ningún tipo de estropajo, polvos abrasivos, ni disolventes, como alcohol o bencina.

Si tiene alguna pregunta o problema en relación con este sistema, consulte a su proveedor Sony.

### Solución de problemas

Si encuentra algún problema al utilizar este receptor, utilice esta guía para tratar de solucionar el problema. Consulte también “Comprobación de las conexiones” de la página 19 para comprobar si las conexiones son correctas.

#### No hay sonido o solamente se oye un sonido de nivel muy bajo independientemente del componente seleccionado.

- Compruebe que los altavoces y los componentes están conectados correcta y firmemente.
- Compruebe si la alimentación del receptor y de todos los componentes está conectada.
- Cerciórese de que el control MASTER VOLUME no esté ajustado a “VOL MIN”.
- Pulse MUTING del mando a distancia para cancelar la función de silenciamiento.
- El dispositivo protector del receptor se ha activado debido a un cortocircuito (“PROTECT” parpadeará). Desconecte la alimentación del receptor, elimine el cortocircuito, y vuelva a conectar la alimentación.

continúa

## **Solución de problemas (continuación)**

### **No hay sonido de un componente específico.**

- Compruebe si el componente está correctamente conectado a las tomas de entrada de audio para tal componente.
- Compruebe si el (los) cable(s) utilizado(s) para la conexión está(n) completamente insertados en las tomas del receptor y del (de los) componente(s).
- Compruebe si ha seleccionado el componente correcto en el receptor.

### **No hay sonido a través de uno de los altavoces frontales.**

- Compruebe si el componente está correctamente conectado a las tomas de entrada de audio para tal componente.
- Compruebe si el (los) cable(s) utilizado(s) para la conexión está(n) completamente insertados en las tomas del receptor y del (de los) componente(s).

### **El efecto perimétrico multicanal de Dolby Digital o DTS no se obtiene.**

- Compruebe si el software de discos DVD, etc. está grabado en Dolby Digital o DTS.
- Si ha conectado un reproductor de discos DVD, etc., a la toma de entrada digital de este sistema, compruebe el ajuste de audio (para salida de audio digital) del componente.
- Compruebe si la pista de audio está correctamente seleccionada en el reproductor de discos DVD. (Compruebe el ajuste de audio del menú DVD.)

### **El sonido de los canales izquierdo y derecho está desequilibrado o invertido.**

- Compruebe si los altavoces y componentes están conectados correcta y firmemente.
- Ajuste los parámetros de equilibrio en el menú LEVEL.

### **Hay zumbido o ruido considerables.**

- Compruebe si los altavoces y componentes están conectados correcta y firmemente.
- Compruebe si los cables conectores están alejados de un transformador o un motor, y alejados 3 metros por lo menos de un televisor o una lámpara fluorescente.
- Aleje el televisor de los componentes de audio.
- Las clavijas y tomas están sucias. Límpielas con un paño ligeramente humedecido en alcohol.

### **No hay sonido o solamente se oye sonido de nivel muy bajo a través de los altavoces central y/o envolventes.**

- Cerciórese de que la función de campo acústico esté activada (pulse SOUND FIELD +/-).
- Seleccione un campo acústico que contenga la palabra "C.ST.EX" (página 21).
- Ajuste el nivel del altavoz (página 18).
- Cerciórese de que el tamaño de parámetro del altavoz central o/y envolventes esté ajustado a "SMALL" o "LARGE" (página 17).

### **No hay sonido a través del altavoz de subgraves.**

- Cuando haya seleccionado NORM. SP., cerciórese de que el altavoz de subgraves esté ajustado a "YES" (consulte la página 14).
- Compruebe que el altavoz potenciador de graves está conectado correctamente y con firmeza.
- Dependiendo del campo acústico, no habrá sonido a través del terminal SUB WOOFER (última página).

### **La recepción de FM es deficiente.**

Utilice un cable coaxial de 75 ohmios (no suministrado) para conectar el receptor a una antena exterior de FM, como se muestra a continuación. Si conecta el receptor a una antena exterior, póngala a tierra como medida de protección contra rayos. Para evitar una explosión de gas, no conecte el conductor de puesta a tierra a un tubo de gas.

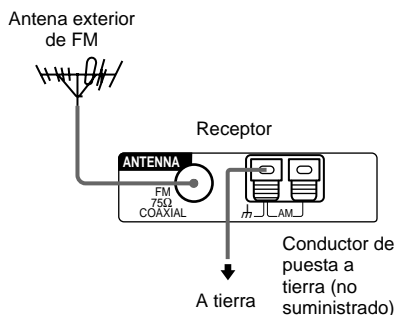

---

**No es posible sintonizar emisoras.**

- Compruebe si las antenas están conectadas firmemente. Ajuste las antenas y, si es necesario, conecte una antena externa.
- La intensidad de la señal de las emisoras es demasiado débil (al sintonizar con la sintonía automática). Utilice la sintonía directa.
- No hay emisoras memorizadas o éstas se han borrado (al sintonizar explorando emisoras memorizadas). Memorice las emisoras (página 27).

---

**RDS no funciona.\***

- Cerciórese de que ha sintonizado una emisora de FM RDS.
- Seleccione una emisora de FM de señal más intensa.

---

**La información de RDS deseada no aparece.\***

Póngase en contacto con la emisora para enterarse de si está ofreciendo actualmente el servicio en cuestión. Si lo está haciendo, es posible que el servicio esté temporalmente detenido.

---

**No es posible obtener efecto perimétrico.**

Cerciórese de que la función de campo acústico esté activada (presione SOUND FIELD +/-).

---

**No hay imágenes o éstas aparecen poco claras en la pantalla del televisor o del monitor.**

- Seleccione el selector de entrada adecuado en el receptor.
- Ajuste su televisor al modo de entrada apropiado.
- Aleje el televisor de los componentes de audio.

---

**El mando a distancia no funciona.**

- Las teclas AUX y AAC BI-LING del mando a distancia no estarán disponibles.
  - Apunte con el mando a distancia hacia el sensor de control remoto  del receptor.
  - Elimine los obstáculos que puedan existir entre el mando a distancia y el receptor.
  - Reemplace ambas pilas del mando a distancia por otras nuevas, si están débiles.
  - Asegúrese de seleccionar el selector de entrada correcto en el mando a distancia.
  - Si el mando a distancia está ajustado para controlar solamente el televisor, utilícelo para seleccionar una fuente o componente que no sea el televisor antes de tratar de controlar el receptor u otro componente.
- 

Si no puede solucionar el problema con la guía de resolución de problemas

Es posible que el problema se solucione borrando la memoria del receptor (página 13). No obstante, tenga en cuenta que todos los ajustes memorizados se restaurarán a los valores de fábrica y que tendrá que volver a ajustar la configuración del receptor.

Si el problema persiste

Consulte con su proveedor Sony más cercano.

\* Modelos de código de área CEL, CEK solamente.

Borrado de la memoria del receptor

Para borrar	Consulte la
Todos los ajustes memorizados	página 13
Campos acústicos personalizados	página 24

## Especificaciones

Sección del amplificador

### SALIDA DE POTENCIA

**Modelos de código de área CEL, CEK**  
**Salida de potencia nominal en el modo estéreo**

(8 ohm 1 kHz, distorsión armónica total del 0,7%)  
25 W + 25 W<sup>2)</sup>

### Salida de potencia de referencia<sup>2)</sup>

(8 ohm 1 kHz, distorsión armónica total del 10%)  
FRONT<sup>1)</sup>: 35 W/ch  
CENTER<sup>1)</sup>: 35 W  
SURR<sup>1)</sup>: 35 W/ch

### Modelos de otros código de área

**Salida de potencia nominal en el modo estéreo**

(8 ohm 1 kHz, distorsión armónica total del 0,7%)  
20 W + 20 W<sup>2)</sup>

### Salida de potencia de referencia<sup>2)</sup>

(8 ohm 1 kHz, distorsión armónica total del 10%)  
FRONT<sup>1)</sup>: 30 W/ch  
CENTER<sup>1)</sup>: 30 W  
SURR<sup>1)</sup>: 30 W/ch

1) Dependiendo de los ajustes de campo acústico y la fuente, es posible que no haya salida de sonido.

2) Medición realizada en las condiciones siguientes:

Código de área	Alimentación
SP, CEL, CEK	ca 230 V, 50 Hz

### Respuesta en frecuencia

TV/SAT, DVD, VIDEO: 10 Hz – 50 kHz  
+0,5/-3 dB  
(con el campo acústico y el tono omitido)

### Entradas (Analógicas)

TV/SAT, DVD, VIDEO: Sensibilidad: 250 mV  
Impedancia:  
50 kiloohm  
Relación señal/ruido<sup>3)</sup>:  
96 dB (A, 250 mV<sup>4)</sup>)

3) INPUT SHORT (con el campo acústico y el tono omitido).

4) Red ponderada, nivel de entrada.

### Entradas (Digitales)

DVD (Coaxial) Sensibilidad: –  
Impedancia: 75 ohm  
Relación señal/ruido:  
100 dB (A, Filtro de paso  
bajo de 20 kHz)

DVD, TV/SAT (Optical) Sensibilidad: –  
Impedancia: –  
Relación señal/ruido:  
100 dB (A, Filtro de paso  
bajo de 20 kHz)

### Salidas

SUB WOOFER Tensión: 2 V  
Impedancia: 1 kiloohm

### Tono

Niveles de ganancia: ±6 dB, pasos de 1 dB

Sección de vídeo

### Entradas

Vídeo: 1 Vp-p, 75 ohm

### Salidas

Vídeo: 1 Vp-p, 75 ohm

Sección del sintonizador de FM

**Gama de sintonía** 87,5 – 108,0 MHz

**Terminales de antenas** 75 ohm, desequilibrados

**Frecuencia intermedia** 10,7 MHz

### Sensibilidad

Monoaural: 18,3 dBf, 2,2 µV/75 ohm  
Estéreo: 38,3 dBf, 22,5 µV/75 ohm

**Sensibilidad útil** 11,2 dBf, 1 µV/75 ohm

### Relación señal/ruido

Monoaural: 76 dB  
Estéreo: 70 dB

### Distorsión armónica a 1 kHz

Monoaural: 0,3%  
Estéreo: 0,5%

**Separación** 45 dB a 1 kHz

### Respuesta en frecuencia

30 Hz – 15 kHz  
+0,5/-2 dB

**Selectividad** 60 dB a 400 kHz



## Sección del sintonizador de AM

### Gama de sintonía

#### Modelos de código de área CEL, CEK, SP

Con escala de sintonía de 9 kHz:  
531 – 1 602 kHz

<b>Antena</b>	Antena de cuadro
<b>Frecuencia intermedia</b>	450 kHz
<b>Sensibilidad útil</b>	50 dB/m (a 999 kHz)
<b>Relación señal/ruido</b>	54 dB (a 50 mV/m)
<b>Distorsión armónica</b>	0,5% (50 mV/m, 400 Hz)
<b>Selectividad</b>	a 9 kHz: 35 dB

## Generales

### Alimentación

Código de área	Alimentación
CEL, CEK	ca 230 V, 50/60 Hz
SP	ca 220 – 230 V, 50/60 Hz

### Consumo

Código de área	Consumo
CEL, CEK	130 W
SP	105 W

### Consumo de energía (durante el modo de espera)

0,3W

### Dimensiones

STR-KSL60/STR-KSL50: 430 × 56 × 290 mm  
STR-KSL40: 430 × 56 × 288 mm  
incluyendo partes y  
controles salientes

**Masa (aproximada)** 4,5 kg

## Sección de los altavoces

### Para HT-SL70 y HT-SL65 solamente

- **SS-SLP70** para los altavoces frontales y envolventes
- **SS-CNP70** para el altavoz central

### Para HT-SL55 solamente

- **SS-MSP55** para los altavoces frontales y envolventes
- **SS-CNP55** para el altavoz central

### Para HT-SL60, HT-SL50 y HT-SL40 solamente

- **SS-MSP50** para los altavoces frontales y envolventes
- **SS-CNP50** para el altavoz central

**Sistema de altavoces** Gama completa, magnéticamente apantallados

### Unidades altavoces

SS-SLP70/SS-CNP70	Tipo cónico de 40 × 70 mm
SS-MSP55	Tipo cónico de 80 mm
SS-CNP55	Tipo cónico de 55 mm
SS-MSP50/SS-CNP50	Tipo cónico de 55 × 110 mm

**Tipo de caja acústica** Reflectora de graves

**Impedancia nominal** 8 ohm

### Capacidad máxima de manejo de potencia (potencia máxima de entrada)

SS-SLP70/SS-CNP70	35 W
SS-MSP55/SS-CNP55	60 W
SS-MSP50/SS-CNP50	35 W

### Nivel de sensibilidad

SS-SLP70/SS-CNP70	84 dB (1 W, 1 m)
SS-MSP55/SS-CNP55	84 dB (1 W, 1 m)
SS-MSP50/SS-CNP50	86 dB (1 W, 1 m)

**Gama de frecuencias** 160 Hz – 20 000 Hz

### Dimensiones (an/al/prf)

SS-SLP70	Aprox. 246 × 1053 × 246 mm
SS-CNP70	Aprox. 430 × 68 × 76 mm
SS-MSP55	Aprox. 105 × 153 × 128 mm
SS-MSP50	Aprox. 76 × 162 × 106 mm
SS-CNP55	Aprox. 200 × 79 × 131 mm
SS-CNP50	Aprox. 280 × 82 × 106 mm

### Mass

SS-SLP70	Approx. 4,0 kg
SS-CNP70	Approx. 1,4 kg
SS-MSP55	Approx. 1,2 kg
SS-MSP50	Approx. 0,8 kg
SS-CNP55	Approx. 0,8 kg
SS-CNP50	Approx. 1,0 kg

continúa

## Especificaciones (continuación)

### Altavoz de subgraves

- SA-WMSP70 para HT-SL70 y HT-SL65 solamente
- SA-WMSP50 para HT-SL60, HT-SL55 y HT-SL50 solamente
- SA-WMSP40 para HT-SL40 solamente

**Sistema de altavoces** Altavoz de subgraves activo, magnéticamente apantallado

**Unidad altavoz** Altavoz de graves: tipo cono de 20 cm

**Tipo de caja acústica** Reflectora de graves automáticamente cargada

### Salida de potencia eficaz (RMS) continua (6 ohmios, 20 - 250 Hz)

SA-WMSP70/ 100 W  
SA-WMSP50  
SA-WMSP40 75 W

**Gama de frecuencias de reproducción** 28 Hz – 200 Hz

**Frecuencia de corte de alta frecuencia** 150 Hz

**Entrada** LINE IN (Toma de entrada tipo clavija)

### Alimentación

Código de área	Alimentación
CEL, CEK, SP	ca 230 V, 50/60 Hz

### Consumo

SA-WMSP70/ 100 W  
SA-WMSP50  
SA-WMSP40 75 W

**Dimensions (an/al/prf)** Aprox. 270 × 325 × 398 mm, incluyendo del panel frontal

### Mass (aproximada)

SA-WMSP70/ Aprox. 10,0 kg  
SA-WMSP50  
SA-WMSP40 Aprox. 9,0 kg

### Accesorios suministrados

Antena monofilar de FM (1)  
Antena de cuadro de AM (1)  
Mando a distancia RM-U40 (1)  
Pilas R6 (tamaño AA) (2)  
Altavoces

- Altavoces delanteros (2)
- Altavoz central (1)
- Altavoces perimétricos (2)
- Altavoz de subgraves (1)

Cables para altavoces (largos) (2)  
Cables para altavoces (cortos) (3)  
Almohadillas (altavoces) (20)  
(HT-SL60, HT-SL55, HT-SL50 y HT-SL40 solamente)  
Almohadillas (altavoz de subgraves) (4)  
Cable digital coaxial (1)  
Cable de audio monoaural (1)  
Etiquetas de color para los altavoces (5)

Con respecto a los detalles sobre el código de área del componente que esté utilizando, consulte la página 4.

El diseño y las especificaciones están sujetos a cambio sin previo aviso.

## Tablas de ajustes utilizando la tecla MAIN MENU

Es posible realizar varios ajustes utilizando las teclas MAIN MENU y  $\blacktriangle/\blacktriangledown/\blacktriangleleft/\blacktriangleright$ . En las tablas siguientes se indican los ajustes que podrán realizarse con estas teclas.

Pulse MAIN MENU varias veces para seleccionar	Pulse $\blacktriangle/\blacktriangledown$ para seleccionar	Pulse $\blacktriangleleft/\blacktriangleright$ para seleccionar	Página	
<LEVEL>	$\left[\begin{smallmatrix} \blacktriangle \\ \blacktriangledown \\ \blacktriangle \\ \blacktriangledown \end{smallmatrix}\right]$ $\left[\begin{smallmatrix} \blacktriangle \\ \blacktriangledown \\ \blacktriangle \\ \blacktriangledown \end{smallmatrix}\right]$ BAL. L/R XX	L +8 a R +8 (1 pasos)	24	
	CTR XXX dB	-10 dB a +10 dB (en pasos de 1 dB)		
	SUR.L. XXX dB	-10 dB a +10 dB (en pasos de 1 dB)		
	SUR.R. XXX dB	-10 dB a +10 dB (en pasos de 1 dB)		
	S.W. XXX dB	-10 dB a +10 dB (en pasos de 1 dB)		
	$\left[\begin{smallmatrix} \blacktriangle \\ \blacktriangledown \\ \blacktriangle \\ \blacktriangledown \end{smallmatrix}\right]$ $\left[\begin{smallmatrix} \blacktriangle \\ \blacktriangledown \\ \blacktriangle \\ \blacktriangledown \end{smallmatrix}\right]$ $\left[\begin{smallmatrix} \blacktriangle \\ \blacktriangledown \\ \blacktriangle \\ \blacktriangledown \end{smallmatrix}\right]$ $\left[\begin{smallmatrix} \blacktriangle \\ \blacktriangledown \\ \blacktriangle \\ \blacktriangledown \end{smallmatrix}\right]$ $\left[\begin{smallmatrix} \blacktriangle \\ \blacktriangledown \\ \blacktriangle \\ \blacktriangledown \end{smallmatrix}\right]$ $\left[\begin{smallmatrix} \blacktriangle \\ \blacktriangledown \\ \blacktriangle \\ \blacktriangledown \end{smallmatrix}\right]$ $\left[\begin{smallmatrix} \blacktriangle \\ \blacktriangledown \\ \blacktriangle \\ \blacktriangledown \end{smallmatrix}\right]$ $\left[\begin{smallmatrix} \blacktriangle \\ \blacktriangledown \\ \blacktriangle \\ \blacktriangledown \end{smallmatrix}\right]$ D. RANGE COMP. XXX	OFF, STD, MAX		
	EFACT. XXX	depende del campo acústico (MIN, STD, MAX)		
<TONE>	BASS XX dB	-6 dB a +6 dB (en pasos de 1 dB)	25	
	TREB. XX dB	-6 dB a +6 dB (en pasos de 1 dB)		
<SET UP>	$\left[\begin{smallmatrix} \blacktriangle \\ \blacktriangledown \\ \blacktriangle \\ \blacktriangledown \end{smallmatrix}\right]$ (SUB WOOFER) S.W. XXX*	YES, NO	15	
	$\left[\begin{smallmatrix} \blacktriangle \\ \blacktriangledown \\ \blacktriangle \\ \blacktriangledown \end{smallmatrix}\right]$ $\left[\begin{smallmatrix} \blacktriangle \\ \blacktriangledown \\ \blacktriangle \\ \blacktriangledown \end{smallmatrix}\right]$ (FRONT) XXXXX*	LARGE, SMALL		
	$\left[\begin{smallmatrix} \blacktriangle \\ \blacktriangledown \\ \blacktriangle \\ \blacktriangledown \end{smallmatrix}\right]$ (CENTER) XXXXX*	LARGE, SMALL, NO		
	$\left[\begin{smallmatrix} \blacktriangle \\ \blacktriangledown \\ \blacktriangle \\ \blacktriangledown \end{smallmatrix}\right]$ $\left[\begin{smallmatrix} \blacktriangle \\ \blacktriangledown \\ \blacktriangle \\ \blacktriangledown \end{smallmatrix}\right]$ (SURROUND) XXXXX*	LARGE, SMALL, NO		
	$\left[\begin{smallmatrix} \blacktriangle \\ \blacktriangledown \\ \blacktriangle \\ \blacktriangledown \end{smallmatrix}\right]$ DIST. X.X m	entre 1,0 metros y 7,0 metros (en pasos de 0,1 metros)		
	$\left[\begin{smallmatrix} \blacktriangle \\ \blacktriangledown \\ \blacktriangle \\ \blacktriangledown \end{smallmatrix}\right]$ DIST. X.X m	entre $\left[\begin{smallmatrix} \blacktriangle \\ \blacktriangledown \\ \blacktriangle \\ \blacktriangledown \end{smallmatrix}\right]$ $\left[\begin{smallmatrix} \blacktriangle \\ \blacktriangledown \\ \blacktriangle \\ \blacktriangledown \end{smallmatrix}\right]$ DIST. y 1,5 metros (en pasos de 0,1 metros)		
	$\left[\begin{smallmatrix} \blacktriangle \\ \blacktriangledown \\ \blacktriangle \\ \blacktriangledown \end{smallmatrix}\right]$ $\left[\begin{smallmatrix} \blacktriangle \\ \blacktriangledown \\ \blacktriangle \\ \blacktriangledown \end{smallmatrix}\right]$ DIST. X.X m	entre $\left[\begin{smallmatrix} \blacktriangle \\ \blacktriangledown \\ \blacktriangle \\ \blacktriangledown \end{smallmatrix}\right]$ $\left[\begin{smallmatrix} \blacktriangle \\ \blacktriangledown \\ \blacktriangle \\ \blacktriangledown \end{smallmatrix}\right]$ DIST. y 4,5 metros (en pasos de 0,1 metros)		
	$\left[\begin{smallmatrix} \blacktriangle \\ \blacktriangledown \\ \blacktriangle \\ \blacktriangledown \end{smallmatrix}\right]$ $\left[\begin{smallmatrix} \blacktriangle \\ \blacktriangledown \\ \blacktriangle \\ \blacktriangledown \end{smallmatrix}\right]$ PL. XXXX	LOW, HIGH		
	DVD-XXXX	AUTO, OPT, COAX, ANLG		30
	TV-XXXX	AUTO, OPT, ANLG		
DEC. XXXX	AUTO, PCM			

\* Sólo si selecciona la opción "NORM. SP."

## Parámetros ajustables para cada campo acústico

Los parámetros ajustados BASS y TREB. se aplican a todos los campos de sonido.

	< TONE >	
	BASS	TREB.
2CH ST.	●	●
A.F.D. AUTO	●	●
DOLBY PL	●	●
PLII MOV	●	●
PLII MUS	●	●
C.ST.EX A	●	●
C.ST.EX B	●	●
C.ST.EX C	●	●
HALL	●	●
JAZZ	●	●
CONCERT	●	●
PCM 96K <sup>1)</sup>		

Los parámetros LEVEL ajustados se aplican a todos los campos de sonido excepto el parámetro EFCT., ya que sus ajustes se almacenan individualmente para cada campo de sonido.

	< LEVEL >						
	FRONT BAL	CENTER LEVEL	SUR.L. LEVEL	SUR.R. LEVEL	S.W. LEVEL	D.RANGE COMP <sup>2)</sup>	EFCT. LEVEL
2CH ST.	●					●	
A.F.D. AUTO	●	●	●	●	●	●	
DOLBY PL	●	●	●	●	●	●	
PLII MOV	●	●	●	●	●	●	
PLII MUS	●	●	●	●	●	●	
C.ST.EX A	●	●	●	●	●	●	●
C.ST.EX B	●	●	●	●	●	●	●
C.ST.EX C	●	●	●	●	●	●	●
HALL	●	●	●	●	● <sup>3)</sup>	●	●
JAZZ	●	●	●	●	● <sup>3)</sup>	●	●
CONCERT	●	●	●	●	● <sup>3)</sup>	●	●
PCM 96K <sup>1)</sup>	●						

<sup>1)</sup> "PCM 96K" aparecerá como campo acústico solamente para las señales de entrada digitales. En este caso, otros campos acústicos no estarán disponibles.

<sup>2)</sup> Estos parámetros pueden no funcionar dependiendo de la fuente o los ajustes. Con respecto a los detalles, consulte cada elemento de "Ajuste de los parámetros de nivel" (página 24).

<sup>3)</sup> Cuando seleccione estos campos acústicos, no habrá salida de sonido a través del altavoz de subgraves si el tamaño de los altavoces frontales está ajustado a "LARGE". Sin embargo, el sonido saldrá a través del altavoz de subgraves si la señal de entrada digital contiene señales LFE.