

FM Stereo FM-AM Receiver

Betjeningsvejledning _____ **DK**

Käyttöohje _____ **FI**



STR-SL50
STR-SL40

ADVARSEL

For at forhindre risiko for brand eller stød, må dette apparat ikke udsættes for regn eller fugt.

For at forhindre brand må man ikke tildække ventilationsåbningerne med aviser, duge, gardiner etc. Der må ikke anbringes tændte lys på apparatet.

Stil ikke nogen form for beholdere med væske, som for eksempel vaser, på apparatet, da dette kan resultere i brand eller stød.



Smid ikke batteriet væk sammen med almindeligt husholdningsaffald, men bortskaf det i henhold til reglerne om bortskaffelse af kemisk affald.

Installer ikke receiveren på et indelukket sted, som for eksempel i en bogreol eller et indbygget skab.

Denne receiver er udstyret med Dolby* Digital og Pro Logic Surround- og DTS** Digital Surround-system.

* Fremstillet på licens af Dolby Laboratories.

"Dolby", "Pro Logic" og det dobbelte D-symbol er varemærker tilhørende Dolby Laboratories.

** "DTS" og "DTS Digital Surround" er registrerede varemærker tilhørende Digital Theater Systems, Inc.

Om denne betjeningsvejledning

Forklaringerne i denne betjeningsvejledning gælder modellerne STR-SL50 og STR-SL40. Bekræft modelnummeret i nederste, højre hjørne på receiverens frontpanel. I denne betjeningsvejledning anvendes STR-SL40 i illustrationerne, medmindre andet er angivet. Enhver forskel mht. betjening angives tydeligt i teksten, for eksempel "Gælder kun STR-SL40".

Om områdekoder

Områdekoden for denne receiver står anført nederst på receiverens bagside (se illustrationen herunder).

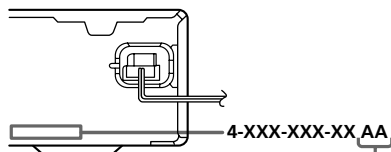

Områdekode

Enhver forskel i anvendelsen med hensyn til områdekoden er tydeligt angivet i teksten, for eksempel "Gælder kun modeller med områdekode AA".

Et tip

I forklaringerne i denne betjeningsvejledning beskriver kontrollerne på fjernbetjening. Det er også muligt at anvende kontrollerne på den medfølgende receiveren, hvis disse har de samme eller lignende navne som dem på selve fjernbetjening. For yderligere information om brugen af fjernbetjeningen, se side 30–34.

Bemærkninger til den medfølgende fjernbetjening

RM-U40

Knapperne AUX og AAC BI-LING på fjernbetjeningen er ikke tilgængelig.

Indholdsfortegnelse

Liste over knapplaceringer og henvisningssider

Hovedenhed 4

Tilslutning af apparaterne

Nødvendige ledninger 5

Antennetilslutninger 6

Tilslutning af videoudstyr 7

Tilslutning af digitalt udstyr 8

Andre tilslutninger 9

Tilslutning og klargøring af højtalersystemet

Tilslutning af højtalersystemet 10

Indledende klargøring 12

Opsætning af multikanal
-surroundlyd 12

Kontrol af tilslutningerne 17

Grundlæggende anvendelse

Valg af apparat 17

Anvendelse af surroundlyd

Automatisk afkodning af
lydingangssignalet
(Auto Format Direct) 18

Lytning til stereolyd fra flere kanaler
(Dolby Pro Logic II) 18

Valg af et lydfelt 19

Beskrivelse af multikanal-
surrounddisplayene 21

Brugertilpasning af lydfelter 22

Radiomodtagelse

Automatisk indprogrammering af FM-
stationer (AUTOBETICAL)¹⁾ 24

Direkte stationsindstilling 24

Automatisk stationsindstilling 25

Faste stationer 25

Anvendelse af Radio Data Systemet
(RDS)¹⁾ 27

Anden anvendelse

Anvendelse af afbryderautomatikken .. 29

Justeringer ved hjælp af menuen
SET UP 29

Betjening ved hjælp af fjernbetjeningen RM-U40

Før du benytter fjernbetjeningen 30

Beskrivelse af knapperne på
fjernbetjeningen 31

Ændring af fabriksindstillingen for en
knap til valg af input 33

Anden information

Regler for anvendelse 34

Fejlfinding 35

Specifikationer 37

Oversigt over indstillinger ved brug af
MAIN MENU-knappen 39

Justerbare parametre for hvert
lydfelt 40

¹⁾ Gælder kun modeller med områdekode CEL.

DK

Sådan bruges denne side

Brug denne side til at finde placeringen af de knapper, der omtales i teksten.

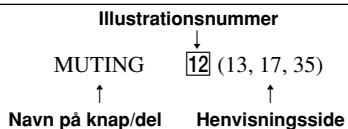

Hovedenhed

ALFABETISK RÆKKEFØLGE

- Display **6** (27)
- DVD (indikator) **3** (17)
- INPUT SELECTOR **8** (17, 24)
- IR (modtager) **7** (30, 36)
- MASTER VOLUME **9** (17, 35)
- MUTING **12** (13, 17, 35)
- PRESET TUNING +/- **13** (26)
- SOUND FIELD **11** (19, 20, 23, 35)
- TUNER (indikator) **5** (17)
- TV/SAT (indikator) **4** (17)
- VIDEO (indikator) **2** (17)

TAL OG SYMBOLER

- I/⏻ (afbryder) **1** (12, 13, 16, 17, 23, 24)
- PLII **10** (18)

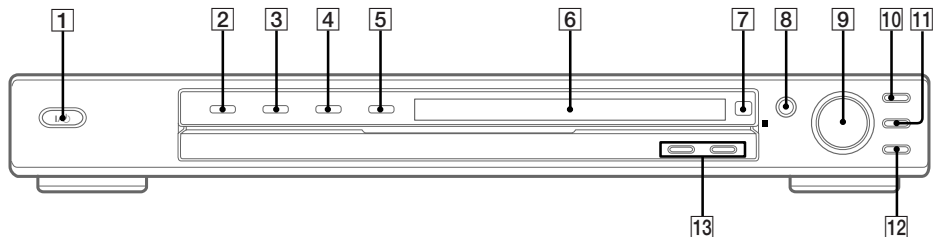

Nødvendige ledninger

Følgende ekstra tilslutningsledninger **A** – **E** er påkrævede, når du tilslutter komponenterne (side 7–8).

A Lydkabel (medfølger ikke)



B Lyd-/videokabel (medfølger ikke)

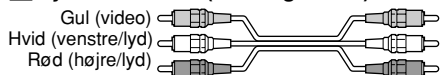

C Videokabel (medfølger ikke)



D Lyslederkabel (medfølger ikke)



E Koaksialt digitalkabel (medfølger ikke)



Inden du begynder

- Sluk for samtlige apparater, inden du begynder at udføre nogen tilslutninger.
- Sæt ikke netledningen i forbindelse, før alle andre tilslutninger er udført.
- Tryk kablernes stikpropper helt ind, så brummen og støj undgås.
- Sørg for, når du tilslutter et lyd-/videokabel, at farven på stikkene svarer til farven på de tilsvarende jackstik på apparaterne: Gul (video) til gul, hvid (venstre audio) til hvid og rød (højre audio) til rød.
- Når du tilslutter lyslederkabler, skal stikkene sættes lige ind, indtil de klikker på plads.
- Lyslederkablet må ikke bøjes eller presses sammen.

Antennetilslutninger

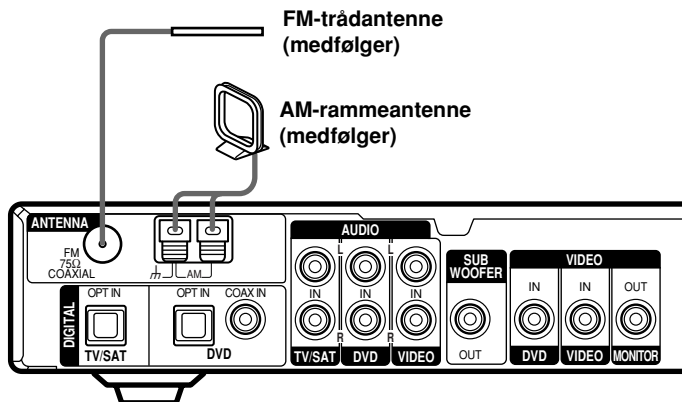

Bemærkninger til antennetilslutningerne

- Hold AM-rammeantennen på god afstand af receiveren og andre apparater for at forhindre opsamling af støj.
- Sørg for, at FM-ledningsantennen er helt udstrakt.
- Sørg for, at FM-ledningsantennen er så vandret som muligt, når den er tilsluttet.

Tilslutning af videoudstyr

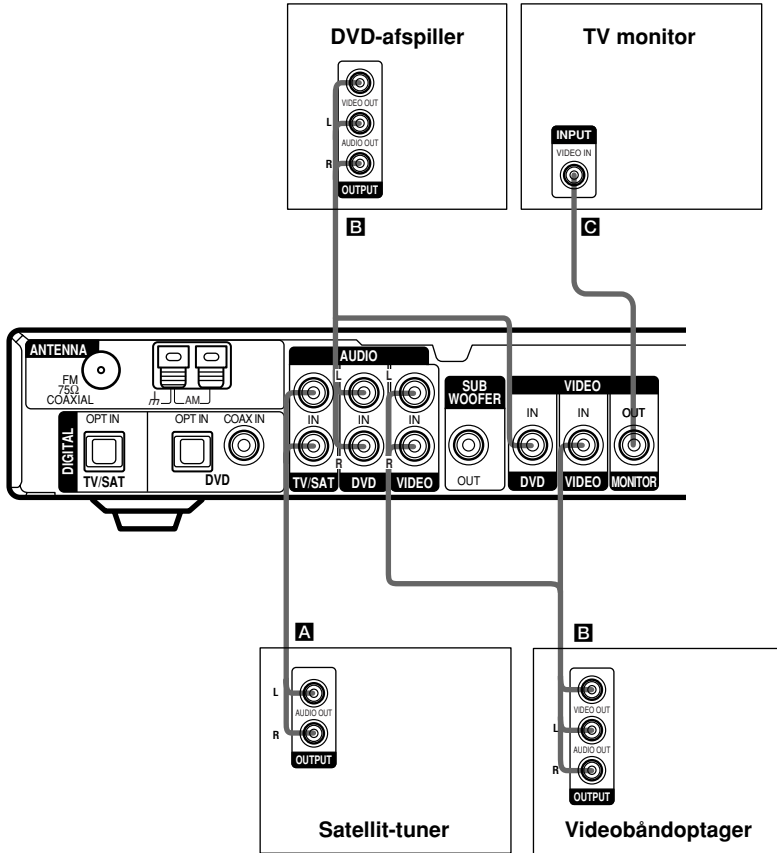

Tilslutning af digitalt udstyr

Hvis du forbinder de digitale udgangsjackstik på din DVD-afspiller og satellit-tuner (etc.) til receiverens digitale indgangsjackstik, kan du opnå en biograflignende multikanal-surroundlyd hjemme i din stue. For at få det fulde udbytte af multikanal-surroundlyden, er det nødvendigt at anvende fem højttalere (to fronthøjttalere, to surroundhøjttalere og en centerhøjttaler) og en subwoofer.

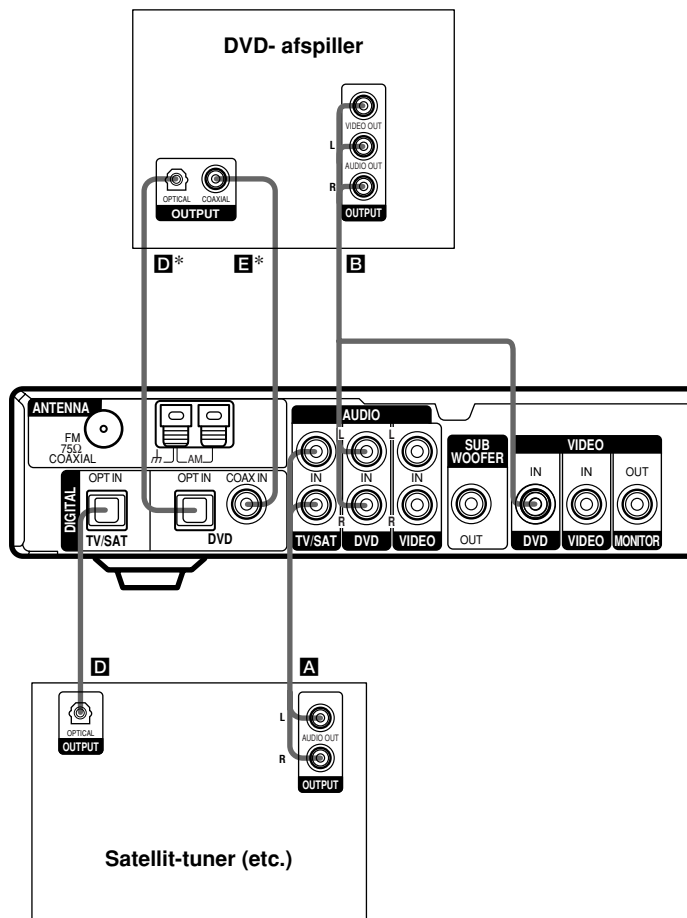

* Forbind til enten COAX IN- eller OPT IN-jackstikket. Vi anbefaler tilslutning til COAX IN-jackstikket.

Bemærk

- Alle OPT IN- og COAX IN-jackstikkene er kompatible med samplingfrekvenser på 96 kHz, 48 kHz, 44,1 kHz og 32 kHz.
- Hvis du vil afspille multikanal-surroundlyden gennem denne receiver, kan det være nødvendigt at ændre indstillingen af den digitale udgang på det tilsluttede apparat. Vi henviser til brugsvejledningen for apparaterne angående detaljer.

Andre tilslutninger

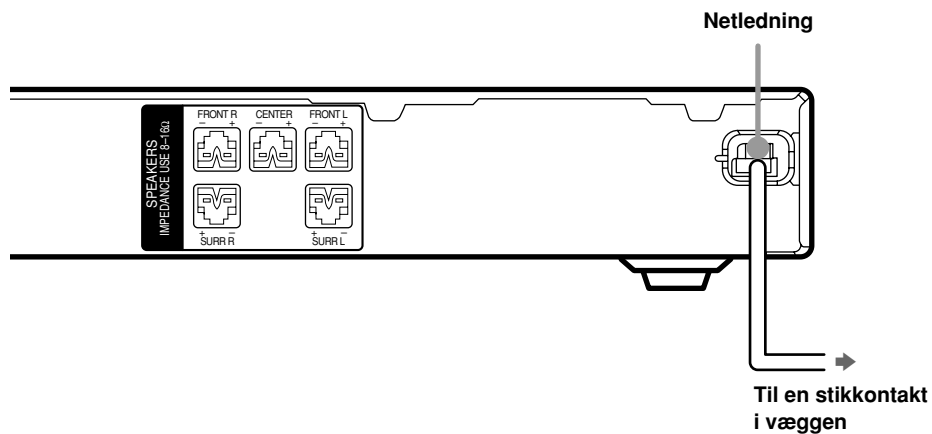

Tilslutning af netledningen

Tilslut højttalersystemet til receiveren (side 10), inden du sætter denne receivers netledning i en stikkontakt i væggen.

Sæt netledningen (-ledningerne) på dit lyd-/videoudstyr i en stikkontakt i væggen.

Tilslutning af højttalersystemet

Sørg for at slukke for dette apparat, inden højttalerne sættes i forbindelse.

Påkrævet kabel/stik/skruenøgle

A Højttalerkabler (medfølger ikke)



C Højttalerstik (medfølger)

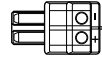

B Monofoniske lyd kabler (medfølger ikke)



D Unbrakonøgle (medfølger)

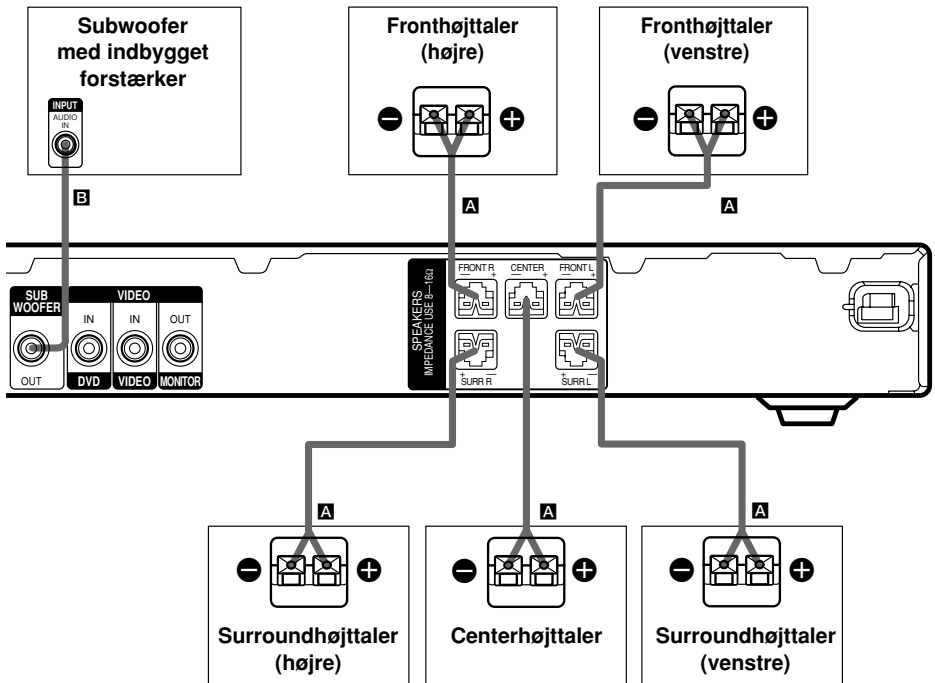
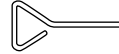

Tilslutning af højttalerkabel til højttalerstikkene

Før tilslutning af højttalerne, skal du slutte højttalerkablerne (medfølger ikke) til højttalerstikkene (medfølger).

1 Kontroller, at højttalerstikkets udgangsresonator er indstillet til "receiving".

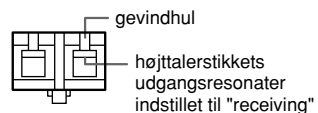

2 Sno højttalerkablets strippede ender ca. 10 mm, og sæt højttalerkablerne sikkert fast bag på højttalerstikket.

Kontroller, at højttalerkablet er indsat i henhold til polariteten: + til + og – til –. Ellers forvringes lyden, og bassen mangler.

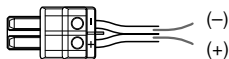

3 Indsæt unbrakonøglen i et af gevindhullerne, og drej unbrakonøglen, indtil højttalerkablet sidder sikkert i højttalerstikket.

Sørg for også at stramme de andre gevindhuller.

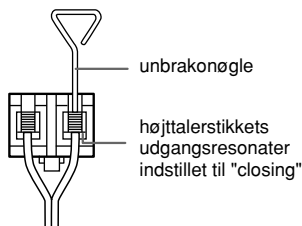

Et par tips

Sådan undgår du, at højttalerledningen falder ud af højttalerstikket

- brug ikke en mindre højttalerledning. Vi anbefaler, at du bruger ledningsstørrelse AWG24 til AWG14 for højttalere.
- brug den samme størrelse højttalerledning til alle højttalerstikkene.
- sno højttalerledningernes strippede ender.
- sæt højttalerledningen helt ind i højttalerstikkene.

Bemærk

Reguler lydstyrken omhyggeligt for at undgå en for kraftig lyd fra højttalerne, hvis dine højttalere har et lavt maksimalt input.

Sådan undgår du at kortslutte højttalerne

Hvis højttalerne kortsluttes, er der risiko for, at receiveren lider skade. Sørg for at tage nedenstående forholdsregler, når du sætter højttalerne i forbindelse, så dette undgås.

Sørg for, at de afisolerede ender på hver højttalerledning ikke berører en anden højttalerterminal, den afisolerede ende på en anden højttalerledning eller højttaler metaldele.

Eksempler på dårlig tilslutning af højttalerkabel

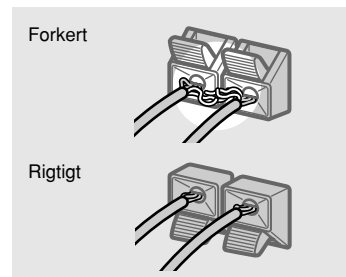

Det afisolerede højttalerkabel er i berøring med en anden højttalerterminal.

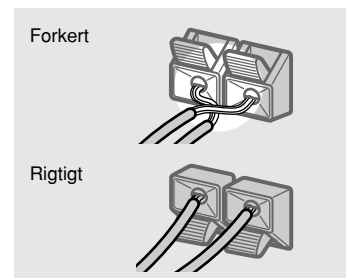

Afisolerede kabler berører hinanden, fordi der er fjernet for meget af isoleringen.

Frembring en testtone, når alle apparaterne, højttalerne og netledningen er tilsluttet, for at kontrollere, om alle højttalerne er korrekt tilsluttet. Vi henviser til side 16 angående detaljer om, hvordan en testtone frembringes.

Hvis der ikke kommer nogen lyd ud af højttalerne, når der sendes en testtone, eller en testtone kommer ud af en anden højttaler end den, hvis navn vises på receiveren, kan det skyldes, at højttaleren er kortslettet. Kontroller højttalertilslutningen igen, hvis dette sker.

Tilslutning af højttalersystemet (fortsat)

Sådan undgår du at skade højttalerne

Sørg for, at du skruer ned for lyden, før du slukker modtageren. Når du tænder for modtageren, vil lydstyrken være den samme, som da du slukkede modtageren.

Indledende klargøring

Slet receiverens hukommelse, når du har tilsluttet højttalerne og tændt for receiveren. Specificer derefter højttalerparametrene (størrelse, position etc.) og udfør alle andre klargøringsoperationer, som er nødvendige for dit system.

Et tip

Kontroller tilslutningen (side 17), hvis du vil kontrollere lyden under indstillingerne (klargøring mens lyden høres).

Sletning af receiverens hukommelse

Gør følgende, inden du tager receiveren i brug for første gang eller hvis du vil slette receiverens hukommelse.

1 Sluk for receiveren.

2 Hold I/⏻ på receiveren inde i 5 sekunder.

"INITIAL" vises på displayet.

Følgende indstilles til fabriksindstillingerne igen.

- Alle indstillinger i menuerne SET UP, LEVEL og TONE.
- Det lydfelt, som er lagret for hver INPUT SELECTOR og forudindstillet station.
- Alle lydfeltparametre.
- Alle faste stationer.
- Hovedlystyrken indstilles til "VOL MIN".

Indledende klargøring

Indstil MAIN MENU -parametrene, således at receiveren svarer til dit system, inden du tager receiveren i brug for første gang. Angående de justerbare parametre henviser vi til oversigten på side 39. Se side 13–17 angående højttalerindstillinger og side 29–30 angående andre indstillinger.

Opsætning af multikanal- surroundlyd

Den bedst mulige surroundlyd opnås ved at alle højttalerne befinder sig i samme afstand fra lyttepositionen (A).

Dog kan centerhøjttaleren placeres op til 1,5 m nærmere (B) og surroundhøjttalerne op til 4,5 m nærmere (C) lyttepositionen.

Fronthøjttalerne kan anbringes fra 1,0 til 7,0 meter fra lyttepositionen (A).

Surroundhøjttalerne kan anbringes enten bag dig eller ved siden af dig, alt afhængigt af rummets udformning (etc.). Vi anbefaler imidlertid, at du anbringer surroundhøjttalerne bag dig.

Når surroundhøjttalerne anbringes ved siden af dig (langt rum)

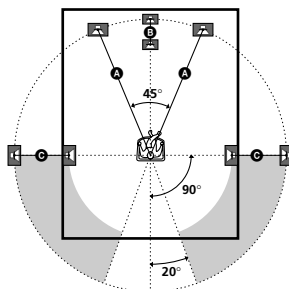

Når surroundhøjttalerne anbringes bag dig (bredt rum)

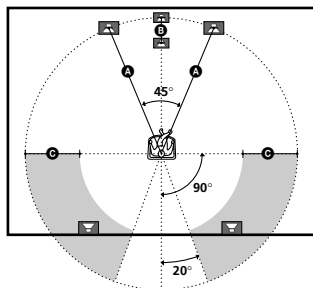

Bemærk

Anbring ikke centerhøjttaleren længere væk fra lyttepositionen end fronthøjttalerne.

Normal højttaler og Micro Satellite-højttaler

Hvis du bruger	Vælg
Normal højttaler	NORM. SP.
Micro Satellite-højttaler	MICRO SP.

Højttalerstørrelse- og subwoofer-valget er forudindstillet til "NORM. SP.". Du kan justere højttalerstørrelse- og subwoofer-valget, når du vælger "NORM. SP." (side 14).

Afbryd strømmen for at vælge "MICRO SP.". Hold derefter MUTING nede på receiveren, og tryk på I/⏻ på receiveren for at tænde for strømmen. (Gør det samme, hvis du vil nulstille til "NORM. SP.")

Når du vælger "MICRO SP.", er højttalerstørrelse- og subwoofer-valget konfigureret på følgende måde:

Højttalere	Indstillinger
FRONT	SMALL
CENTER	SMALL
SURROUND	SMALL
SUB WOOFER	YES

Du kan ikke ændre configurationen, hvis du vælger "MICRO SP.".

Et tip

Indstillingen for Micro Satellite-højttaleren (MICRO SP.) er programmeret, så lydbalancen optimeres. Hvis du bruger Sony's Micro Satellite-højttalere, skal du vælge "MICRO SP.".

Forsigtig

Hvis du bruger Micro Satellite-højttalere, og højttalerstørrelsen er angivet til "LARGE", opnår du måske ikke det korrekte lydniveau. Højttaleren kan også blive ødelagt, hvis der skrues for højt op for lyden.

Angivelse af højttalerparametrene

1 Tryk på MAIN MENU gentagne gange for at vælge "<SET UP>".

2 Tryk på ↑ eller ↓ for at vælge den parameter, der skal indstilles.

3 Tryk på ← eller → for at vælge den ønskede indstilling.

Indstillingen indprogrammeres automatisk.

4 Gentag trin 2 og 3, indtil alle de følgende parametre er indstillet.

Indledende indstillinger

Parameter	Indledende indstilling
[S][W]: (SUB WOOFER) S.W. XXX	YES*
[L][R]: (FRONT) XXXXX	LARGE*
[C]: (CENTER) XXXXX	LARGE*
[S][L]: [S][R]: (SURROUND) XXXXX	LARGE*
[L][R]: [R]: DIST. X.X m	3.0 m
[C]: DIST. X.X m	3.0 m
[S][L]: [S][R]: DIST. X.X m	3.0 m
[S][L]: [S][R]: PL. XXXX	LOW

* Du kan kun indstille denne parameter, når du vælger "NORM. SP.".

fortsættes

Opsætning af multikanal-surroundlyd (fortsat)

■ Valg af subwoofer (S.W. XXX)

- Vælg "YES", hvis du anvender en subwoofer.
- Vælg "NO", hvis du ikke anvender en subwoofer. Dette aktiverer basomdirigeringskredsløbet og sender LFE-signalerne fra andre højttalere.
- Det anbefales, at du indstiller grænsefrekvensen på subwooferen så højt som muligt for at få størst udbytte af Dolby Digital-bassens omdirigeringskredsløb.

■ Fronthøjttalerstørrelse

(  XXXXX)

- Vælg "LARGE", hvis du anvender store højttalere, som gengiver basfrekvenserne effektivt. Vælg normalt "LARGE".
- Hvis lyden er forvrænget, eller der mangler surroundeffekter, når der anvendes multikanal-surroundlyd, skal du vælge "SMALL" for at aktivere basomdirigeringskredsløbet og sende frontkanalens basfrekvenser fra subwooferen.
- Når fronthøjttalerne er indstillet til "SMALL", vil center-, og surroundhøjttalerne automatisk blive indstillet til "SMALL" (medmindre de allerede er indstillet til "NO").
- Når subwooferen er indstillet til "NO", indstilles fronthøjttalerne automatisk til "LARGE", og du kan ikke ændre denne indstilling.

■ Centerhøjttalerstørrelse (XXXXX)

- Vælg "LARGE", hvis du anvender en stor højttaler, som gengiver basfrekvenserne effektivt. Vælg normalt "LARGE". Hvis fronthøjttalerne imidlertid er indstillet til "SMALL", kan man ikke indstille centerhøjttaleren til "LARGE".
- Hvis lyden er forvrænget, eller der mangler surroundeffekter, når der anvendes multikanal-surroundlyd, skal du vælge "SMALL" for at aktivere basomdirigeringskredsløbet og sende centerhøjttalerens basfrekvenser fra fronthøjttalerne (hvis indstillet til "LARGE") eller subwooferen.*1
- Vælg "NO", hvis du ikke anvender nogen centerhøjttaler. Lyden fra centerhøjttaleren vil komme fra fronthøjttalerne.*2

■ Surroundhøjttalerstørrelse

(  XXXXX)

- Vælg "LARGE", hvis du anvender store højttalere, som gengiver basfrekvenserne effektivt. Vælg normalt "LARGE". Hvis fronthøjttalerne imidlertid er indstillet til "SMALL", kan man ikke indstille surroundhøjttalerne til "LARGE".
- Hvis lyden er forvrænget, eller der mangler surroundeffekter, når der anvendes multikanal-surroundlyd, skal du vælge "SMALL" for at aktivere basomdirigeringskredsløbet og sende surroundhøjttalernes basfrekvenser fra subwooferen eller andre "LARGE" højttalere.
- Vælg "NO", hvis du ikke anvender surroundhøjttalere.*3

Et tip

*1- *3 svarer til nedenstående Dolby Pro Logic-indstillinger

*1 NORMAL

*2 PHANTOM

*3 3 STEREO

Et tip

Internt er LARGE- og SMALL-indstillingerne for hver højttaler bestemte for, hvorvidt den indbyggede lydprocessor afskærer bassen fra den pågældende kanal eller ej. Hvis bassen afskæres fra en kanal, vil basomdirigeringskredsløbet sende de tilsvarende basfrekvenser til subwooferen eller andre "LARGE"-højttalere.

Eftersom baslyd imidlertid har en vis retningsbestemthed, er det bedst ikke at afskære den, hvis dette er muligt. Derfor kan du indstille selv små højttalere til "LARGE", hvis du vil udsende basfrekvenserne fra disse højttalere. På den anden side kan du indstille en eventuelt stor højttaler til "SMALL", hvis du ikke vil udsende basfrekvenser fra denne højttaler.

Indstil alle højttalere til "LARGE", hvis det generelle lydniveau er lavere end ønsket. Hvis der ikke er tilstrækkeligt med bas, kan du anvende parameteren BASS i menuen TONE til at hæve basniveauet. Vi henviser til side 23 angående justering af equalizeren.

■ Fronthøjttalerafstand

Indstil afstanden fra din lytteposition til fronthøjttalere (A) på side 12).

■ Centerhøjttalerafstand

Indstil afstanden fra din lytteposition til centerhøjttaleren. Centerhøjttalerafstanden bør indstilles fra en afstand, som svarer til fronthøjttalerafstanden (A) på side 12) til en afstand 1,5 meter nærmere din lytteposition (B) på side 12).

■ Surroundhøjttalerafstand

Indstil afstanden fra din lytteposition til surroundhøjttalere. Surroundhøjttalerafstanden bør indstilles fra en afstand, som svarer til fronthøjttalerafstanden (A) på side 12) til en afstand 4,5 meter nærmere din lytteposition (C) på side 12).

Et tip

Receiveren giver dig mulighed for at indprogrammere højttalerpositionen med hensyn til afstand. Det er dog ikke muligt at indstille centerhøjttalere til at være længere væk end fronthøjttalere. Ligeledes kan centerhøjttalere ikke indstilles til at være mere end 1,5 meter nærmere end fronthøjttalere.

På samme måde kan surroundhøjttalere ikke indstilles til at være længere væk fra lyttepositionen end fronthøjttalere. De kan endvidere ikke være mere end 4,5 meter nærmere.

Dette skyldes, at forkert højttalerplacering ikke er fremmede for en god surroundlyd.

Bemærk, at hvis højttalerafstanden indstilles til at være nærmere end den faktiske placering af højttalere, vil det forårsage en forsinkelse af lyden fra den pågældende højttaler. Med andre ord vil højttalere lyde, som om den er længere væk.

For eksempel vil indstilling af centerhøjttalerafstanden til 1~2 m nærmere end den virkelige højttalerposition skabe en relativt realistisk fornemmelse af at man er "inde i" skærmen. Hvis en tilfredsstillende lyd ikke kan opnås, fordi surroundhøjttalere er for tæt på, vil indstilling af en mindre højttalerafstand end den virkelige afstand skabe en større lydscene.

Indstilling af disse parametre, mens du lytter til lyden, vil ofte resultere i en meget bedre surroundlyd. Prøv selv!

fortsættes

Opsætning af multikanal-surroundlyd (fortsat)



■ Placering af surroundhøjtaler

(  PL. XXXX)*

Med denne parameter kan du angive placeringen af dine surroundhøjtalere med henblik på korrekt implementering af surroundtilstandene for Digital Cinema-lyd. Vi henviser til nedenstående illustration.

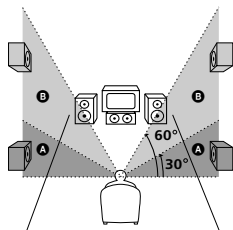
- Vælg "PL. LOW", hvis placeringen af surroundhøjtalerne er som beskrevet i afsnit **A**.
- Vælg "PL. HIGH", hvis placeringen af surroundhøjtalerne er som beskrevet i afsnit **B**.



* Disse parametre er ikke disponible, hvis "Surroundhøjtalerstørrelse ( )" er indstillet til "NO".

Et tip

Placeringsparameteren for surroundhøjtalere er særligt udformet til implementeringen af Digital Cinema Sound-tilstande med virtuelle elementer. Med Digital Cinema Sound-tilstande er højtalerplaceringen ikke så vigtig som i andre tilstande. Alle tilstande med virtuelle elementer er udformet under forudsætning af, at surroundhøjtaleren er placeret bag lyttepositionen, men præsentationen holdes ret konsekvent, selv når surroundhøjtalerne er anbragt i en temmelig vid vinkel. Hvis højtalerne imidlertid peger mod den lyttende fra et sted umiddelbart til venstre og højre for lyttepositionen, bliver lydfejlterne med de virtuelle elementer ikke så effektive.

Ikke desto mindre har ethvert lyttemiljø mange variabler, som for eksempel lydreflektion fra vægge. Det anbefales derfor, at du afspiller multikanals surroundkodet software og lytter til den effekt, som hver enkelt indstilling har på lyttemiljøet. Vælg den indstilling, som giver en god fornemmelse af rumlighed og som er bedst egnet til at frembringe et sammenhængende rum mellem surroundlyden fra surroundhøjtalerne og lyden fra fronthøjtalerne. Hvis du ikke er sikker på, hvilken en af dem, der lyder bedst, skal du vælge "PL. LOW" og derefter indstille den rigtige balance med højtalerafstandsparameteren og højtalerniveaujusteringer.

Justering af højtalerniveauet

Anvend fjernbetjeningen fra din lytteposition til at justere hver enkelt højtalers lydniveau.

Bemærk

Receiveren er udstyret med en ny testtone med en frekvens centreret omkring 800 Hz til justering af højtalerniveauet.

1 Tryk på I/⏻ for at tænde for receiveren.

2 Tryk på TEST TONE.

"T. TONE" vises i displayet, og testtonen vil lyde fra hver højtaler i rækkefølge.

Front (venstre) → Center → Front (højre)
→ Surround (højre) → Surround (venstre)
→ Subwoofer

3 Regular højtalerniveauet og-balancen med LEVEL-menuen, således at testtonens niveau lyder ens fra hver højtaler.

Se side 22 angående detaljer om LEVEL-menuen.

Under justeringen vil testtonen komme fra den højtaler, som justeres.

4 Tryk på TEST TONE igen for at koble testtonen ud.

Et tip

Alle højtalerne niveauer kan indstilles samtidigt. Tryk på MASTER VOL +/- eller drej MASTER VOLUME på receiveren.

Bemærk

Den justerede værdi vises i displayet under justeringen.

Kontrol af tilslutningerne

Udfør følgende for at verificere, at tilslutningerne er korrekt udført, når du har tilsluttet alle apparaterne til receiveren.

- 1 Tryk på I/⏻ for at tænde for receiveren.
- 2 Tænd for det apparat, som du har tilsluttet (f.eks. DVD-afspiller eller videobåndoptager).
- 3 Tryk på den relevante knap til valg af input (f.eks. DVD eller VIDEO) for at vælge komponenten (programkilde).
- 4 Begynd afspilningen.

Se "Fejlfinding" på side 35 og træf de korrekte forholdsregler for at løse problemet, hvis du ikke opnår en normal lyd, efter at du har udført denne procedure.

Et tip

Du kan også bruge INPUT SELECTOR på receiveren til at vælge komponenten.

Valg af apparat

INPUT SELECTOR

Tryk flere gange på INPUT SELECTOR for at vælge den komponent, du vil bruge.

For at vælge	Display/lyser
Videobåndoptager	VIDEO
DVD-afspiller	DVD
Satellit-tuner	TV/SAT
Indbygget tuner	TUNER

Efter at du har tændt for det valgte apparat, vælger du apparatet og afspiller programkilden.

- Tænd for fjernsynet og indstil fjernsynets videoindgang til det valgte apparat, når du har valgt videobåndoptager eller DVD-afspiller.

MUTING

Tryk på MUTING, hvis du vil koble lyden ud. "MUTING" vises på displayet, når lyden er afbrudt. For at annullere muting, skal du trykke igen eller øge lydstyrken.

Muting-funktionen kan også afbrydes, når du slukker for strømmen eller trækker strømstikket ud.

Det er muligt at få det fulde udbytte af surroundlyden ved ganske enkelt at vælge et af de forprogrammerede "lydfelter", som din receiver er udstyret med. Disse udsender en spændende og kraftig lyd som i biografen og i koncertsalen ind i din stue. Du kan også tilpasse lydfelterne for at opnå den ønskede lyd ved at ændre surroundparameteren.

For at få det fuld udbytte af surroundlyden, skal du registrere dine højttaleres antal og placering. Vi henviser til "Opsætning af multikanal-surroundlyd", der begynder på side 12, angående indstilling af parametrene inden anvendelse af surroundlyd.

Automatisk afkodning af lydindgangssignalet (Auto Format Direct)

Tryk på A.F.D.

"A.F.D. AUTO" vises på displayet.

Denne tilstand registrerer automatisk typen af det indsendte lydsignal (Dolby Digital, DTS eller standard 2-kanals stereo) og udfører om nødvendigt den korrekte dekodning. Denne tilstand præsenterer lyden, som den er indspillet/indkodet uden at tilføje nogen effekter (f.eks. rumklang).

Hvis der imidlertid ikke er nogen lavfrekvenssignaler (Dolby Digital LFE etc.), genereres et lavfrekvenssignal, der udsendes i subwooferen.

Lytning til stereolyd fra flere kanaler (Dolby Pro Logic II)

Denne funktion giver dig mulighed for at vælge typen af dekodning for 2-kanals lyd kilder.

Denne receiver kan gengive 2-kanals lyd i 5 kanaler via Dolby Pro Logic II eller 4 kanaler via Dolby Pro Logic.

Tryk på  PL II gentagne gange for at vælge "DOLBY PL", "PL II MOV" eller "PL II MUS".

Den valgte indstilling vises på displayet.

■ DOLBY PL (Dolby Pro Logic)

Udfører Pro Logic-afkodningen. Software med multikanal-surroundlydsignaler afspilles i overensstemmelse med den måde, hvorpå de blev indspillet. Software med 2 kanals lyd signaler afkodes med Dolby Pro Logic for at give surroundeffekter (4 kanaler).

■ PL II MOV (Pro Logic II Movie)

Udfører Pro Logic II-afkodningen for filmtilstand. Denne indstilling er ideel til film, som er kodet i Dolby Surround. Desuden kan denne tilstand gengive lyden i 5,1 kanal, når du ser video med gamle film eller med eftersynkroniseret sprog.

■ PL II MUS (Pro Logic II Music)

Udfører Pro Logic II-afkodningen for musiktilstand. Denne indstilling er ideel til almindelige stereokilder, som for eksempel CD'er.

Et tip

Du kan også bruge  PL II på receiveren til at vælge "DOLBY PL", "PL II MOV" eller "PL II MUS".

Bemærk

Dolby Pro Logic- og Dolby Pro Logic II-afkodning fungerer ikke for signaler i DTS-format.

Valg af et lydfelt

Du kan høre surroundlyd ved ganske enkelt at vælge et af de forprogrammerede lydfelter, alt efter hvilket program, du vil høre.

Brug af fronthøjtalerne alene (2-kanals stereo)

Tryk på **SOUND FIELD +/- gentagne gange for at vælge "2CH ST."**

Denne tilstand udsender kun lyden fra de venstre og højre fronthøjtalere. Standard 2-kanals (stereo) kilder kører helt uden om behandlingen af lydfeltet. Multikanals surround-formater blandet i 2 kanaler.

Bemærk

- Der vil ikke komme nogen lyd fra subwooferen, når "2CH ST." er valgt. Hvis du vil lytte til 2 kanals (stereo) kilder ved hjælp af venstre og højre fronthøjtalere og en subwoofer, skal du trykke på A.F.D. for at vælge "A.F.D. AUTO".
- Hvis du vælger "Micro Satellite Speaker" (side 13), dirigerer den interne lydprocessor automatisk baslyden til subwooferen. Hvis du vil lytte til 2-kanals kilder (stereo) i denne indstilling, anbefaler vi, at du vælger tilstanden "A.F.D. AUTO", så du kan bruge din subwoofer til at opnå det korrekte bassignal.

Valg af andet lydfelt

Tryk på **SOUND FIELD +/- gentagne gange for at vælge det ønskede lydfelt.**

Det aktuelle lydfelt vises på displayet. Vi henviser til side 19–20 angående information om hvert enkelt lydfelt.

Om DCS (Digital Cinema Sound)

DCS

I samarbejde med Sony Pictures Entertainment har Sony målt lydombegivelserne i sine studier og integreret målingens data og Sonys egen DSP-teknologi (Digital Signal Processor) med henblik på at udvikle "Digital Cinema-lyd". I en hjemmebiograf simulerer "Digital Cinema-lyd" det ideelle miljø for biograflyd baseret på filminstruktørens ønsker.

■ C.ST.EX A–C (Cinema Studio EX A–C) DCS

- C.ST.EX A gengiver lydegenskaberne fra Sony Pictures Entertainments biografproduktionsstudie "Cary Grant Theater". Det er en standardtilstand og fremragend til visning af de fleste filmtyper.
- C.ST.EX B gengiver lydegenskaberne fra Sony Pictures Entertainments biografproduktionsstudie "Kim Novak Theater". Denne tilstand er ideel til visning af science fiction- eller action-film med masser af lydeffekter.
- C.ST.EX C gengiver lydegenskaberne fra Sony Pictures Entertainment-orkester-scene. Denne tilstand er ideel til at se musicals eller klassiske film, hvor musikken afspilles på lydsporet.

fortsættes

Valg af et lydfelt (fortsat)

Om Cinema Studio EX

Cinema Studio EX består af følgende tre elementer.

- Virtuel multidimension
Skaber 5 sæt virtuelle højttalere, som omgiver lytteren, på basis af et enkelt par virkelige surroundhøjttalere.
- Match af skærmdybde
I en biograf synes lyden at komme inde fra det billede, som reflekteres på film lærredet. Dette element skaber den samme følelse i dit lytterum ved at flytte lyden fra fronthøjttalerne "ind i" film lærredet.
- Cinema Studio-rumklang
Gengiver den særlige rumklang, som findes i en biograf.

Cinema Studio EX er den integrerede tilstand, hvor disse elementer er aktive på samme tid.

Bemærk

- Effekterne frembragt af de virtuelle højttalere kan give årsag til øget støj i gengivesignalet.
- Under lytning med lydeffekter, som anvender de virtuelle højttalere, vil du ikke kunne høre nogen lyd direkte fra surroundhøjttalerne.

■ HALL

Gengiver akustikken i en rektangulær koncertsal.

■ JAZZ (Jazzklub)

Gengiver akustikken i en jazzklub.



■ CONCERT (Live-koncert)

Gengiver akustikken fra en live-koncert med 300 pladser.

Udkobling af lydfeltet

Tryk på A.F.D. for at vælge "A.F.D. AUTO" eller tryk på SOUND FIELD +/- gentagne gange for at vælge "2CH ST."

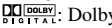
Et par tips

- Receiveren giver dig mulighed for at anvende det sidst valgte lydfelt på en programkilde, når som helst den vælges (lydfeltlink). Hvis du for eksempel lytter til CD med "JAZZ" som lydfelt, skifter til en anden programkilde og derefter returnerer til CD, vil "JAZZ" blive anvendt igen.
- Kodningsformatet for DVD-software etc, kan identificeres ved at man bekræfter logoet på emballagen.
 - : Dolby Digital-plader
 - : Dolby Surround-kodede programmer
 - : DTS Digital Surround-kodede programmer

Beskrivelse af multikanal-surrounddisplayene



1 **DIGITAL:** Lyser, når receiveren dekodere signaler, som er optaget i Dolby Digital formatet.

2 **DTS:** Lyser, når DTS-signalerne sendes ind.

3 **SW:** Lyser, når subwoofer-valget er sat til "YES" (side 14) og lydsignalet sendes fra SUB WOOFER-jackstikkene.

4 **Indikatorer for afspilningskanal:** Bogstaverne (L, C, R etc.) angiver de kanaler, som afspilles. Boksene omkring bogstaverne er forskellige og viser, hvordan receiveren nedmikser kildelyden (baseret på højttalerindstillingerne). Ved anvendelse lydfelter som "C.ST.EX", tilføjer receiveren efterklang baseret på kildelyden.

L (Venstre front), R (Højre front), C (Center (monofonisk)), SL (Venstre surround), SR (Højre surround), S (Surround (monofonisk eller surroundkomponenterne opnået med Pro Logic-behandling)).

Eksempel:

Optageformat (Front/Surround): 3/2
Udgangskanal: Ingen surroundhøjttalere
Lydfelt: A.F.D. AUTO

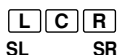

5 **Tuner-indikatorer:** Lyser, når receiveren anvendes til at stille ind på radiostationer etc. Vi henviser til side 24–28 angående betjening af tunerne.

Bemærk

"RDS" vises kun for modeller med områdekoden CEL.

6 **D.RANGE:** Lyser, når komprimering af det dynamiske område er aktiveret. Vi henviser til side 22 angående justering af komprimering af det dynamiske område.

7 **COAX:** Tændes, når kildesignalet er et digitalt signal, som indgår via COAX-terminalen.

8 **OPT:** Lyser, når kildesignalet er et digitalt signal, som sendes ind gennem OPT-terminalen.

9 **LFE:** Lyser, når den plade, der afspilles, indeholder LFE-kanalen (lavfrekvens), og når lyden fra LFE-kanalsignalet faktisk gengives.

10 **PRO LOGIC II:** " PRO LOGIC" lyser op, når modtageren anvender Pro Logic-behandling til 2-kanals signaler for at udsende midtersignalerne og surround-kanalsignalerne. " PRO LOGIC II" lyser op, når Pro Logic II-behandling ("PLII MOV" eller "PLII MUS") anvendes (side 18). Begge indikatorer lyser dog ikke, hvis centerhøjttaleren og surround-højttalere er indstillet til "NO" og "A.F.D. AUTO", hvis "DOLBY PL", "PLII MOV" eller "PLII MUS" er valgt.

Bemærk

Dolby Pro Logic- og Dolby Pro Logic II-afkodning fungerer ikke for signaler i DTS-format.

Brugertilpasning af lydfelter

Du kan skræddersy lydfelterne, så de passer til din lyttesituation, ved at ændre fronthøjttalernes surround-parametre og tonekarakteristika.

Når du har brugertilpasset et lydfelt, vil ændringerne blive gemt i hukommelsen i al fremtid. Et brugertilpasset lydfelt kan til enhver tid ændres, ved at du udfører nye justeringer af parametrene.

Vi henviser til oversigten på side 40 angående justerbare parametre for hvert lydfelt.

Hvordan du får mest ud af multikanal-surroundlyden

Placer dine højttalere, og udfør proceduren beskrevet i "Opsætning af multikanal-surroundlyd", der begynder på side 12, inden du begynder at brugertilpasse et lydfelt.

Justering af niveauparametrene

LEVEL-menuen indeholder parametre, som giver dig mulighed for at justere balancen og lydstyrken for hver enkelt højttaler. Du kan også tilpasse forskellige aspekter af det aktuelle lydfelt. Indstillingerne anvendes til alle lydfelter undtagen parameteren EFCT. Indstillingerne gemmes individuelt for parameteren EFCT. for hvert enkelt lydfelt.

- 1** Begynd at afspille en programkilde, som er kodet med multikanal-surroundlyd.
- 2** Tryk på MAIN MENU gentagne gange for at vælge "<LEVEL>".
- 3** Tryk på \uparrow eller \downarrow for at vælge den parameter, der skal justeres.
- 4** Tryk på \leftarrow eller \rightarrow for at vælge den ønskede indstilling.
Indstillingen indtastes automatisk.

Indledende indstillinger

Parameter	Indledende indstilling
$\left[\begin{smallmatrix} \text{L} \\ \text{R} \end{smallmatrix}\right]$ BAL. L/R XX	BALANCE
CTR XXX dB	0 dB
SUR.L. XXX dB	0 dB
SUR.R. XXX dB	0 dB
S.W. XXX dB	0 dB
$\left[\begin{smallmatrix} \text{D} \\ \text{RANGE} \end{smallmatrix}\right]$ COMP. XXX	OFF
EFCT. XXX	STD

Frontbalance ($\left[\begin{smallmatrix} \text{L} \\ \text{R} \end{smallmatrix}\right]$ BAL. L/R XX)

Giver dig mulighed for at regulere balancen mellem venstre og højre fronthøjttalere.

Centerniveau (CTR XXX dB)

Giver dig mulighed for at regulere niveauet for centerhøjttaleren.

Venstre surroundniveau (SUR.L. XXX dB)

Giver dig mulighed for at regulere niveauet for venstre surroundhøjttalere.

Højre bagsurroundniveau (SUR.R. XXX dB)

Giver dig mulighed for at regulere niveauet for højre surroundhøjttalere(e).

Subwooferniveau (S.W. XXX dB)

Giver dig mulighed for at regulere niveauet for subwooferen.

Komprimering af det dynamiske område (-D. RANGE- COMP. XXX)

Giver dig mulighed for at komprimere lydsporets dynamiske område. Dette kan være praktisk, hvis du vil se film ved lav lydstyrke sent om aftenen. Vi anbefaler anvendelse af "MAX"-indstillingen.

- Vælg "OFF", hvis du vil gengive lydsporet ukomprimeret.
- Vælg "STD", hvis du vil gengive lydsporet med det dynamiske område, som er tilsigtet af lydteknikeren.
- Vælg "MAX", hvis du vil frembringe en kraftig komprimering af det dynamiske område.

Bemærk

Komprimering af det dynamiske område er kun muligt med Dolby Digital-lydkilder.

Effektniveau (EFCT. XXX)

Giver dig mulighed for at justere den aktuelle surroundeffekts "tilstedeværelse".

Justering af toneparametrene

Menuen TONE indeholder de parametre, du kan anvende til at justere fronthøjttalernes tone og opnå optimal lyd. Indstillingerne gælder for alle lysfelter.

- 1** Begynd at afspille en programkilde, som er kodet med multikanal-surroundlyd.
- 2** Tryk på MAIN MENU gentagne gange for at vælge "<TONE>".
- 3** Tryk på ↑ eller ↓ for at vælge den parameter, der skal justeres.
- 4** Tryk på ← eller → for at vælge den ønskede indstilling.
Indstillingen indtastes automatisk.

Indledende indstillinger

Parameter	Indledende indstilling
BASS XX dB	0 dB
TREB. XX dB	0 dB

Bas (BASS XX dB)

Giver dig mulighed for at indstille bastonen.

Diskant (TREB. XX dB)

Giver dig mulighed for at indstille diskanttonen.

Nulstilling af brugertilpassede lyd-felter til fabriksindstillingerne

- 1** Tryk på I/⏻ for at slukke for receiveren, hvis der er tændt for den.
- 2** Hold SOUND FIELD på receiveren inde og tryk på I/⏻ på receiveren. "SF. CLR." vises i displayet, og alle lyd-felterne nulstilles straks.

Kontroller, at du har forbundet FM- og AM-antennerne til receiveren, inden du begynder at anvende radioen (side 6).

Automatisk indprogrammering af FM-stationer (AUTOBETICAL)

(Gælder kun modeller med områdekode CEL)

Med denne funktion har du mulighed for at indprogrammere op til 30 FM- og FM RDS-stationer i hukommelsen i alfabetisk rækkefølge, og uden at en station forekommer flere gange. Derudover vil kun stationerne med det tydeligste signal blive gemt.

Se "Programmering af faste radiostationer" på side 26, hvis du vil indprogrammere FM- eller AM-stationer en ad gangen.

- 1 Tryk på I/⏻ for at slukke for receiveren.
- 2 Hold INPUT SELECTOR på receiveren inde, og tryk på I/⏻ på receiveren for at tænde for receiveren igen.

"AUTO-BETICAL SELECT" vises i displayet, og receiveren scanner og indprogrammerer alle FM- og FM RDS-stationer i modtageområdet.

Mht. til RDS-stationer vil tunerens først søge efter stationer, som sender den samme udsendelse, og derefter indprogrammere kun den med det tydeligste signal. De valgte RDS-stationer sorteres alfabetisk efter deres programnavn, hvorefter de forsynes med en forvalgskode på 2 tegn. Se side 27 angående yderligere detaljer.

Almindelige FM-stationer forsynes med forvalgskoder på 2 tegn og gemmes i hukommelsen efter RDS-stationen.

Når dette er sket, vises "FINISH" kort på displayet, og receiveren indstilles igen til normal funktion.

Bemærk

- Tryk ikke på nogen af knapperne på receiveren eller den medfølgende fjernbetjening under ovenstående procedure.
- Indprogrammer stationer i dit nye område, hvis du flytter til et andet område.
- Se side 26 angående detaljer om indstilling på de indprogrammerede stationer.
- Hvis du flytter antennen efter at have indprogrammeret stationer som beskrevet herover, er det ikke sikkert, at de indprogrammerede indstillinger er gyldige længere. Hvis dette er tilfældet, skal du gentage denne procedure for at indprogrammere stationerne i hukommelsen igen.

Direkte stationsindstilling

Det er muligt at indtaste frekvensen for den ønskede station direkte med nummerknapperne på fjernbetjeningen.

1 Tryk på TUNER gentagne gange for at vælge FM- eller AM-bånd.

Der stilles ind på den sidst modtagne station.

2 Tryk på D.TUNING.

3 Tryk på nummerknapperne for at indtaste frekvensen.

Eksempel 1: FM 102,50 MHz

① → ② → ⑤ → ⑦

Eksempel 2: AM 1350 kHz

① → ③ → ⑤ → ⑦

Hvis det ikke er muligt at stille ind på en station, og de indtastede cifre blinker

Forvis dig om, at du har indtastet den rigtige frekvens. Hvis dette ikke er tilfældet. Gentag trin 2 og 3.

Hvis de indtastede cifre stadig blinker, betyder det, at frekvensen ikke anvendes i dit område.

4 Juster AM-rammeantennens retning, hvis du har stillet ind på en AM-station, så du opnår den bedst mulige modtagelse.

5 Gentag trin 1 til 4, hvis du vil modtage en anden station.

Et par tips

- Tryk på TUNING + eller TUNING – efter indtastning af en værdi nær den ønskede frekvens, hvis du ikke husker den nøjagtige frekvens. Receiveren vil da automatisk stille ind på den ønskede station. Hvis frekvensen er højere end den indtastede værdi, skal du trykke på TUNING +, og hvis frekvensen er lavere end den indtastede værdi, skal du trykke på TUNING –.
- Hvis "STEREO" blinker i displayet, og FM-stereomodtagelsen er dårlig, skal du trykke på FM MODE for at skifte til mono (MONO). Du vil ikke kunne udnytte stereoeffekten, men lyden forvrænges mindre. Tryk på FM MODE igen for at vende tilbage til stereo.

Indstillingsskalaen afhænger af områdekoden, som vist i følgende tabel. Se side 2 angående detaljer om områdekoder.

Områdekode	FM	AM
CEL, CN	50 kHz	9 kHz

Automatisk stationsindstilling

Hvis du ikke kender den ønskede stations frekvens, kan du lade receiveren scanne alle de disponible stationer i dit område.

1 Tryk på TUNER gentagne gange for at vælge FM- eller AM-bånd.

Der stilles ind på den sidst modtagne station.

2 Tryk på TUNING + eller TUNING –.

Tryk på TUNING + knappen for at udføre stationssøgning fra lave til høje frekvenser og på TUNING – knappen for at udføre stationssøgning fra høje til lave frekvenser. Receiveren standser stationssøgningen, så snart en station går igennem.

Når receiveren har nået enden af båndet

Stationssøgningen gentages i den samme retning.

3 Tryk på TUNING + eller TUNING – igen, hvis du vil fortsætte stationssøgningen.

Faste stationer

Efter at du har stillet ind på radiostationer ved hjælp af direkte stationsindstilling eller automatisk stationsindstilling, kan radiostationerne gemmes i receiverens hukommelse. Du kan derefter stille ind på en hvilken som helst af de indprogrammerede stationer ved at indtaste dens forvalgskode på 2 tegn med den medfølgende fjernbetjening. Der kan indprogrammeres op til 30 FM- eller AM-stationer i receiverens hukommelse. Receiveren scanner også alle de radiostationer, som du har forindstillet.

Inden du stiller ind på faste radiostationer, skal du huske at forindstille dem ved at udføre trinene i "Programmering af faste radiostationer" (side 26).

fortsættes

Faste stationer (fortsat)

Programmering af faste radiostationer

1 Tryk på TUNER.

Der stilles ind på den sidst modtagne station.

2 Stil ind på den ønskede station, der skal programmeres som fast station, ved hjælp af direkte stationsindstilling (side 24) eller automatisk stationsindstilling (side 25).

3 Tryk på MEMORY.

"MEMORY"-indikatoren lyser et par sekunder i displayet.

Udfør trin 4 til og med 5, inden

"MEMORY"-indikatoren slukker.

4 Tryk på PRESET + eller PRESET – gentagne gange for at vælge et forudindstillet stationsnummer.

Hver gang du trykker på knappen, ændres det forudindstillede stationsnummer i det tilhørende nummer og retning således:

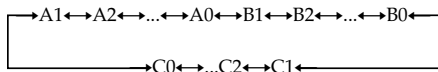

Hvis "MEMORY" går ud, før du vælger det forudindstillede stationsnummer, skal du starte igen fra trin 3.

5 Tryk på MEMORY igen for at programmere stationen som fast station.

Hvis "MEMORY" går ud, før du kan gemme stationen, skal du starte igen fra trin 3.

6 Gentag trin 2 til og med 5, hvis du vil programmere endnu en station som fast station.

Ændring af en fast stationskode til en anden station

Udfør trin 1 til og med 5 for at programmere den nye station på forvalgsnummeret.

Indstilling på faste stationer

Der kan stilles ind på faste stationer på en af de følgende to måder.

Indstilling på faste stationer ved hjælp af scanning

1 Tryk på TUNER.

Der stilles ind på den sidst modtagne station.

2 Tryk gentagne gange på PRESET + eller PRESET – for at vælge den ønskede station.

Ved hvert tryk på knappen stiller receiveren ind på én fast station ad gangen i den tilsvarende rækkefølge og retning som vist herunder:

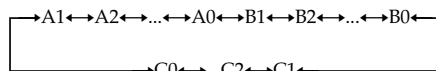

Indstilling på faste stationer ved hjælp af de forvalgte koder

1 Tryk på TUNER.

Der stilles ind på den sidst modtagne station.

2 Tryk på SHIFT for at vælge en hukommelsesside (A, B eller C), og indtast derefter på nummeret for den ønskede, faste station med nummerknapperne på den medfølgende fjernbetjening.

Et tip

Det er også muligt at anvende PRESET TUNING +/- på receiveren til at stille ind på faste stationer.

Anvendelse af Radio Data Systemet (RDS)

(Gælder kun modeller med områdekode CEL)

Denne receiver giver dig mulighed for at anvende RDS (Radio Data System), som gør det muligt for radiostationer at sende ekstra information sammen med det ordinære programsignal.

Bemærk, at RDS kun kan anvendes med FM-stationer.*

* Ikke alle FM-stationer yder RDS-service, ligesom de heller ikke sender den samme type service. Få detaljer hos din lokale radiostation, hvis du ikke er bekendt med RDS-service i dit område.

Modtagelse af RDS-udsendelser

Vælg ganske enkelt en station på FM-båndet med direkte stationsindstilling (side 24), automatisk stationsindstilling (side 25) eller indstilling på faste stationer (side 25).

Når du stiller ind på en station med RDS-tjenester, lyser RDS-indikatoren, og programstationsnavnet vises normalt i displayet.

Bemærk

Det er ikke sikkert, at RDS-systemet virker korrekt, hvis den station, der er stillet ind på, ikke sender RDS-signalet på korrekt vis eller hvis signalstyrken er svag.

Visning af RDS-information

Tryk på **DISPLAY** under modtagelse af en RDS-station.

Ved hvert tryk på knappen skifter RDS-informationen i displayet cyklisk som vist herunder:

Stationsnavn → Frekvens →

Programtypeindikator^{a)} →

Radiotekstindikator^{b)} → Klokkelætsindikator (i 24-timers system) → Lydfelt korrekt anvendt → Lydstryke

a) Programtype, som sendes (side 28).

b) Tekstmeddelelser fra RDS-stationen.

Bemærk

- "ALARM" begynder at blinke i displayet, hvis der er en vigtig meddelelse fra myndighederne.
- Hvis meddelelsen består af 9 tegn eller mere, vil den rulle henover displayet.
- Hvis en station ikke yder en bestemt RDS-service, vil "NO XXXX" (som for eksempel "NO TEXT") vises i displayet.

fortsættes

Anvendelse af Radio Data Systemet (RDS) (fortsat)

Beskrivelse af programtyperne

Programtypeindikering	Beskrivelse
NEWS	Nyhedsprogrammer
AFFAIRS	Aktuelle programmer, som går i dybden med aktuelle nyheder
INFO	Programmer med information om et bredt spektrum af emner, inklusive forbrugerråd og helseråd
SPORT	Sportsprogrammer
EDUCATE	Undervisningsprogrammer, som for eksempel "gør-det-selv" programmer
DRAMA	Hørspil og føljetoner
CULTURE	Programmer om national eller regional kultur, som for eksempel sprog og sociale forhold
SCIENCE	Programmer om naturvidenskab og teknologi
VARIED	Andre typer programmer som for eksempel interviews med kendte personer, spørgelege og komedier
POP M	Programmer med populær musik
ROCK M	Programmer med rockmusik
EASY M	Let underholdningsmusik
LIGHT M	Instrumentalmusik, vokal- og kormusik
CLASSICS	Koncerter med kendte orkestre, kammermusik, opera etc.
OTHER M	Musik, som ikke falder i nogen af de ovennævnte kategorier, som for eksempel rhythm & blues musik og reggae
WEATHER	Vejrudsigten
FINANCE	Aktiemarkedsrapporter og handel etc.
CHILDREN	Børneprogrammer
SOCIAL	Programmer om mennesker og de ting, der angår dem

Programtypeindikering	Beskrivelse
RELIGION	Programmer med religiøst indhold
PHONE IN	Programmer, hvor almindelige mennesker udtrykker deres synspunkter pr. telefon eller i et offentligt forum
TRAVEL	Programmer om rejser. Ikke til meddelelser, som findes ved hjælp af TP/TA
LEISURE	Programmer om fritidsaktiviteter som for eksempel havebrug, fiskeri, madlavning etc.
JAZZ	Programmer om jazz
COUNTRY	Programmer med country-musik
NATION M	Programmer med populær national eller regional musik
OLDIES	Programmer med gamle hitmelodier
FOLK M	Programmer med folkemusik
DOCUMENT	Dokumentar-programmer
NONE	Programmer, som er uden for de ovennævnte kategorier

Anvendelse af afbryderautomatikken

Receiveren kan indstilles til at slukke automatisk efter et valgt tidsrum.

Tryk på SLEEP efter indtrykning af ALT (side 33), mens der er tændt for apparatet.

Ved hvert tryk på knappen skifter displayet som vist herunder:

2-00-00 → 1-30-00 → 1-00-00 → 0-30-00
→ OFF

Displayet bliver svagere, når du har valgt tidsrummet.

Et tip

Tryk på ALT, og SLEEP, hvis du vil kontrollere den tilbageværende tid, inden receiveren slukker. Den tilbageværende tid vises i displayet.

Justeringer ved hjælp af menuen SET UP

I menuen SET UP kan du foretage følgende justeringer.

- 1** Tryk på MAIN MENU gentagne gange for at vælge "<SET UP>".
- 2** Tryk på ↑ eller ↓ for at vælge den parameter, der skal justeres.
- 3** Tryk på ← eller → for at vælge den ønskede indstilling.
Indstillingen indtastes automatisk.
- 4** Gentag trin 2 til og med 3, indtil du har indstillet alle de følgende parametre.

Indledende indstillinger

Parameter	Indledende indstilling
DVD-XXXX	AUTO
TV-XXXX	AUTO
DEC. XXXX	PCM (for DVD), AUTO (for TV/SAT)

■ Lydindgangsindstilling for DVD-funktion (DVD-XXXX)

Giver dig mulighed for at vælge lydindgangsindstillingen for DVD-funktionen.

- Med "AUTO" prioriteres det digitale signal, når der både er digitale og analoge tilslutninger. Hvis der ikke er nogen digitale signaler, vælges de analoge.
- "OPT" specificerer de digitale lydsignaler, som sendes til DIGITAL DVD OPT IN-jackstikkene.
- "COAX" specificerer de digitale lydsignaler, som sendes til DIGITAL DVD COAX IN-jackstikkene.
- "ANLG" specificerer de analoge lydsignaler, som sendes til DVD IN (L/R)-jackstikkene.

■ Lydindgangsindstilling for TV/SAT-funktion (TV-XXXX)

Giver dig mulighed for at vælge lydindgangsindstillingen for TV/SAT-funktionen.

- Med "AUTO" prioriteres det digitale signal, når der både er digitale og analoge tilslutninger. Hvis der ikke er nogen digitale signaler, vælges de analoge.
- "OPT" specificerer de digitale lydsignaler, som sendes til DIGITAL TV/SAT OPT IN-jackstikkene.
- "ANLG" specificerer de analoge lydsignaler, som sendes til TV/SAT IN (L/R)-indgangsjackstikkene.

fortsættes

Justeringer ved hjælp af menuen SET UP (fortsat)

■ Afkodningsprioritet (DEC. XXXX)

Angiver den korrekte afkodning for indkommende digitale signaler.

- PCM-prioritet (DEC. PCM)

Bruges ved afspilning af lyd-CD'er (PCM) og DVD'er. Hvis indstillingen bruges sammen med andre medier end CD eller DVD, kan der opstå støj. Skift til AUTO, hvis dette sker.

- AUTO (DEC. AUTO)

Bruges ved afspilning af lyd-CD'er (PCM), DVD, DTS-CD'er og DTS-LD-kilder. Ved lyd-CD'er kan du muligvis ikke lytte til det allerførste af hvert nummer.

Bruges normalt som den er med de første indstillinger ovenfor.

Det er muligt at anvende fjernbetjeningen RM-U40 til at styre apparaterne i dit system.

Før du benytter fjernbetjeningen

Sådan sættes batterierne i fjernbetjeningen

Sæt tre R6 (størrelse-AA) alkalibatterier i med + og – polariteten i rigtig retning i batterirummet. Ret fjernbetjeningen mod fjernbetjeningssensoren  på receiveren, når denne skal fjernbetjenes.

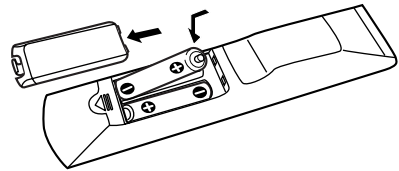

Et tip

Ved normal anvendelse bør batterierne holde i omkring 6 måneder. Skift alle batterierne ud med nye, når fjernbetjeningen ikke længere kan bruges til betjening af receiveren.

Bemærk

- Lad ikke fjernbetjeningen ligge, hvor der er meget varmt eller fugtigt.
- Brug ikke nye batterier sammen med gamle.
- Udsæt ikke fjernbetjeningssensoren for direkte sol eller andre lyskilder, da dette kan føre til fejlfunktion.
- Tag batterierne ud, hvis fjernbetjeningen ikke skal anvendes i længere tid, således at risiko for batteriudsivning og korrosion undgås.

Beskrivelse af knapperne på fjernbetjeningen

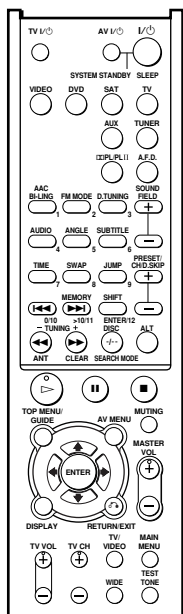

Nedenstående oversigter viser indstillingen af hver enkelt knap.

Knap på fjernbetjening	Betjener	Funktion
SLEEP	Receiver	Aktiverer afbryderautomatikken og det tidsrum, efter hvilket receiveren automatisk slukker.
I/O	Receiver	Tænder eller slukker for receiveren.
VIDEO	Receiver	Anvendelse af videobåndoptager.
DVD	Receiver	Til at se DVD-laserdisc.
SAT	Receiver	Til at se satellit-receiver-programmer.

Knap på fjernbetjening	Betjener	Funktion
TV	Receiver	Til at se TV-programmer.
AUX	Receiver	Anvendelse af lydudstyr.
TUNER	Receiver	Til at høre radioudsendelser.
PL/PLII	Receiver	Vælg DOLBY PL, PLII MOV og PLII MUS.
A.F.D.	Receiver	Vælg A.F.D. AUTO.
FM MODE	Receiver	Vælger monofonisk eller stereo FM-radiomodtagning.
D.TUNING	Receiver	Direkte indtastningstilstand for radiostation.
SOUND FIELD +/-	Receiver	Vælger lydfelter.
MEMORY	Receiver	Indprogrammerer radiostationer.
SHIFT	Receiver	Tryk gentagne gange for at vælge en hukommelse side for forindstilling af radiostationer eller indstilling på faste stationer.
TUNING +/-	Receiver	Søger efter radiostationer.
MUTING	Receiver	Afbryder lyden fra receiveren.
▲/▼	Receiver	Vælger en menu-post.
◀/▶	Receiver	Udfører justering eller ændring af indstillingen.
MASTER VOL +/-	Receiver	Regulerer receiverens lydstyrke.
MAIN MENU	Receiver	Vælger menuer.
TEST TONE	Receiver	Tryk for at høre testtonen.
AV I/O	TV/ videobåndoptager/ for lyd- og CD-afspiller/ DVD-afspiller	Tænder og slukker for lyd- og videoudstyret.

fortsættes

Beskrivelse af knapperne på fjernbetjeningen (fortsat)



Knap på fjernbetjening	Betjener	Funktion
SYSTEM STANDBY (Tryk på AV I/⏻ og I/⏻ samtidigt)	Receiver/TV/ videobåndoptager/ satellit-tuner/ CD-afspiller/ DVD-afspiller	Slukker receiveren og andre Sony audio-/video-komponenter.
1-9 og 0/10	Receiver	Bruges sammen med knappen "SHIFT" til at indstille faste radiostationer eller til at stille ind på faste stationer, og med "D.TUNING" til direkte indstilling.
	CD-afspiller	Vælger sporumre. 0/10 vælger spornr. 10.
	TV/ videobåndoptager/ satellit-tuner	Vælger kanalnumre.
>10/11	CD-afspiller	Vælger sporumre over 10.
ENTER/12	TV/ videobåndoptager/ satellit-tuner	Tryk på nummerknapperne for at indtaste værdien, efter at du har valgt en kanal, en plade eller et spor.
TIME	CD-afspiller/ DVD-afspiller	Viser tid eller viser afspilningstiden for disc'en, osv.
PRESET/ CH/ D.SKIP +/-	Receiver	Søger efter og vælger forindstillede kanaler.
	TV/ videobåndoptager/ satellit-tuner	Vælger forudindstillede kanaler.
	CD-afspiller/ DVD-afspiller	Springer over discs (kun multi-disc-skifter).
⏮/⏭	Videobåndoptager/ CD-afspiller/ DVD-afspiller	Overspring af spor.
⏪/⏩	CD-afspiller/ DVD-afspiller	Sporsøgning (forlæns eller baglæns).
	Videobåndoptager	Hurtigt frem eller tilbage.

Knap på fjernbetjening	Betjener	Funktion
▷	Videobåndoptager/ CD-afspiller/ DVD-afspiller	Begynder afspilning.
⏮	Videobåndoptager/ CD-afspiller/ DVD-afspiller	Stopper afspilning eller optagelse midlertidigt. (Påbegynder også optagelse med apparater i optagestandby indstilling.)
■	Videobåndoptager/ CD-afspiller/ DVD-afspiller	Stopper afspilningen.
DISC	CD-afspiller	Vælger en disc direkte (kun multi-disc-skifter).
ANT	Videobåndoptager	Vælger udgangssignal fra antenneterminalen: TV-signal eller videobåndoptager-program.
TOP MENU/ GUIDE	DVD-afspiller satellit-tuner	Viser dvd-titlen. Viser guidemenuen.
AV MENU	Videobåndoptager/ satellit-tuner/ DVD-afspiller	Viser menu.
DISPLAY	TV/ videobåndoptager/ DVD-afspiller	Vælger information, som vises på TV-skærmen.
RETURN ⏮/EXIT	DVD-afspiller	Returnerer til den foregående menu eller afslutter menuen.
	satellit-tuner	Afslutter menuen.
⏮/⏭/⏩	Videobåndoptager/ satellit-tuner/ DVD-afspiller	Vælger et menupunkt. Tryk her for at gemme valget.
ENTER	Videobåndoptager/ satellit-tuner/ DVD-afspiller	Tryk her for at gemme valget.
AUDIO	TV/ videobåndoptager/ DVD-afspiller	Ændrer lyden til multipleks, tosproget eller multikanals-tv-lyd.

Knap på fjernbetjening	Betjener	Funktion
ANGLE	DVD-afspiller	Sådan vælges visningsvinklen eller sådan ændres vinklerne.
SUBTITLE	DVD-afspiller	Ændrer underteksterne.
CLEAR	DVD-afspiller	Tryk her, hvis du har lavet en fejl, da du trykkede på nummerknappen, eller tryk for at gå tilbage til forrige afspilning, osv.
SEARCH MODE	DVD-afspiller	Vælg søgefunktion. Tryk på knappen for at vælge enheden for søgningen (spor, indeks osv.).
TV I/⏻	TV	Tænder eller slukker for tv'et.
SWAP*	TV	Ombytter det lille og det store billede.
JUMP	TV	Skifter frem og tilbage mellem den forgående og nuværende kanal.
-/--	TV	Vælger kanalindtastningsindstilling, enten et eller to cifre.
TV VOL +/-	TV	Indstiller lydstyrken på Tv'et.
TV CH +/-	TV	Vælger forudindstillede tv-kanaler.
TV/VIDEO	TV	Vælger indgangssignal: TV-indgang eller videoindgang.
WIDE	TV	Vælger bredformatskærmindstilling.
ALT	Fjernbetjening	Rediger fjernbetjeningsfunktionen for at aktivere knapperne med orange tryk.

* Gælder kun Sony-fjernsyn med billede-i-billede-funktion.

Bemærk

- Ovenstående forklaring er kun et eksempel. Afhængigt af det anvendte apparat, kan ovennævnte betjening derfor være umulig eller den kan virke anderledes end beskrevet.
- Tryk først på ALT, inden du trykker på knapperne, hvis du vil aktivere knapperne med de orangefarvede betegnelser.
- Tryk på MAIN MENU, inden du anvender //-knappen til betjening af receiveren. For at betjene andre apparater, skal du trykke på TOP MENU/GUIDE eller på AV MENU, inden du trykker på funktionsknappen.
- AUX og AAC BI-LING- funktionerne kan ikke anvendes til indstillet betjening.

Ændring af fabriksindstillingen for en knap til valg af input

Hvis fabriksindstillingerne for knapperne til valg af input ikke passer til systemkomponenterne, kan du ændre dem. Hvis du for eksempel har en CD-afspiller, men ikke en DVD-afspiller, kan du forsyne CD-afspiller med DVD-knappens funktion.

- Hold den knap til valg af input nede, hvis inputkilde du vil ændre (for eksempel DVD).**

fortsættes

Ændring af fabriksindstillingen for en knap til valg af input (fortsat)

2 Tryk på knappen for den komponent, du vil tildele til knappen til valg af input. (for eksempel 1 – CD-afspiller).

De følgende knapper er tildelt til valg af inputkilden:

Betjening af	Tryk på
CD-afspiller	1
Videobåndoptager (fjernbetjeningstilstand VTR 2*)	2
Videobåndoptager (fjernbetjeningstilstand VTR 3*)	3
DVD-afspiller	4
TV	5
DSS (Digital satellite – receiver)	6
Tuner (denne receiver)	7
DCS (Digital CS Tuner)	8
BSD (Digital BS Tuner)	9
Tuner (komponenttuner)	0/10

* Videobåndoptagere fra Sony anvendes ved indstillingerne VTR 2 eller 3. Disse indstillinger svarer til henholdsvis 8mm og VHS.

Nu kan du betjene CD-afspiller med DVD-knappen.

Indstilling af en knap til dens fabriksindstilling

Gentag ovenstående procedure.

Sådan nulstilles alle knapperne til valg af input til fabriksindstillingerne

Tryk på I/⏻, AV I/⏻ og MASTER VOL – ind samtidigt.

Regler for anvendelse

Om sikkerheden

Hvis et fremmedlegeme eller væske skulle komme ind i receiveren, skal denne tages ud af stikket og undersøges af en fagmand, før den bruges igen.

Om strømforsyningen

- Kontroller, at receiverens driftsspænding er identisk med den lokale spænding, før du begynder at bruge receiveren. Driftsspændingen er angivet på navnepladen på bagsiden af receiveren.
- Receiveren vil stadig være tilsluttet lysnettet, så længe dens netledning sidder i en stikkontakt i væggen, uanset om der er slukket på selve receiveren.
- Tag receiverens netledning ud af stikkontakten i væggen, hvis receiveren ikke skal anvendes i længere tid. Tag fat i stikket, når du tager netledningen ud af forbindelse. Træk aldrig i ledningen.
- Netledningen må kun udskiftes af en kvalificeret fagmand.

Om varmedannelse

Receiveren bliver varm under brug, men dette er normalt. Hvis receiveren anvendes uafbrudt i længere tid med stor lydstyrke, vil dens overside, sider og underside blive meget varme. Rør ikke ved receiveren, da du kan brænde dig.

Om placeringen

- Anbring receiveren på et sted med tilstrækkelig ventilation for at forhindre overophedning og forlænge dens levetid.
- Anbring ikke receiveren i nærheden af varmekilder eller på et sted med direkte sol, meget støv eller vibrationer.
- Anbring ikke noget ovenpå receiveren, som kan blokere ventilationsåbningerne og forårsage fejlfunktion.
- Vær forsigtig, når du anbringer enheden på overflader, der er specialbehandlet (med voks, olie, polérmiddel, osv.), da overfladen kan blive plettet eller misfarvet.

Om anvendelsen

Sørg for at slukke for receiveren og tage den ud af stikket, inden du tilslutter andre apparater.

Om rengøring

Rengør kabinet, panel og kontroller med en blød klud, som er let fugtet med et mildt rengøringsmiddel. Anvend ikke nogen former for ridsende klude, skurepulver eller opløsningsmidler, som for eksempel alkohol eller rensbenzin.

Henvend dig gerne til nærmeste Sony forhandler, hvis du har spørgsmål til eller problemer med din receiver.

Fejlfinding

Prøv at løse eventuelle problemer ved hjælp af denne fejlfindingsoversigt, hvis du skulle løbe ind i nogen af de følgende vanskeligheder, når du anvender receiveren. Se også "Kontrol af tilslutningerne" på side 17 for at verificere, at tilslutningerne er korrekt udførte.

Der er ingen eller kun meget lav lyd, uanset hvilken komponent der vælges.

- Kontroller, at højttaleren og komponenterne er tilsluttet korrekt og sikkert.
- Kontroller, at både receiveren og alle apparaterne er korrekt tilsluttede.
- Kontroller, at MASTER VOLUME-kontrollen ikke er sat på "VOL MIN".
- Tryk på MUTING-knappen for at afbryde muting-funktionen.
- Beskyttelsesanordningen på receiveren er aktiveret på grund af en kortslutning ("PROTECT" blinker). Sluk for receiveren, eliminer kortslutningsproblemet, og tænd for receiveren igen.

Der kommer ingen lyd fra en bestemt komponent, eller fra en af fronthøjttalerne.

- Kontroller, at apparatet er korrekt tilsluttet til lydindgangsjackstikkene for det pågældende apparat.
- Kontroller, at ledningen (ledningerne) anvendt til tilslutning er sat helt ind i jackstikkene på både receiveren og apparatet.

Venstre og højre kanal er ubalancerede eller i modfase.

- Kontroller, at højttalerne og apparaterne er korrekt og ordentligt tilsluttede.
- Regulér balanceparametrene i LEVEL-menuen.

Kraftig brum eller støj.

- Kontroller, at højttalerne og apparaterne er ordentligt tilsluttede.
- Kontroller, at forbindelseskablerne ikke er i nærheden af en transformator og mindst 3 meter væk fra et fjernsyn eller lysstofrør.
- Flyt fjernsynet væk fra lydudstyret.
- Stikpropperne og jackstikkene er snavsede. Tør dem af med en klud, der er let fugtet med sprit.

Der er ingen lyd eller kun en meget lav lyd fra den midterste højttaler og/eller surroundhøjttaleren.

- Kontroller, at lydfelt-funktionen er aktiveret (tryk på SOUND FIELD +/-).
- Vælg et lydfelt, som indeholder ordet "C.ST.EX" (side 19).
- Regulér højttalerlydstyrken (side 16).
- Kontroller, at parameteren for center eller /og surround-højttalerstørrelsen er sat til enten "SMALL" eller "LARGE" (side 14).

Der er ingen lyd fra subwooferen med indbygget forstærker.

- Kontroller, at subwoofer er tilsluttet korrekt og sikkert.
- Kontroller, at parameteren til valg af subwoofer er angivet til "YES" (side 14).
- Der er ingen lyd fra SUB WOOFER-terminalen, afhængigt af lydfeltet (side 40).

Der kan ikke opnås nogen surroundeffekt.

Kontroller, at lydfelt-funktionen er aktiveret (tryk på SOUND FIELD +/-).

Dolby Digital- eller DTS-multikanallyd gengives ikke.

- Kontroller, at den DVD, der afspilles, er optaget i Dolby Digital- eller DTS-formatet.
- Kontroller det tilsluttede apparats lydindstilling (indstillinger for lydudgangen), når DVD-afspilleren etc. forbindes til de digitale indgangsjackstik på denne receiver.

fortsættes

Fejlfinding (fortsat)

FM-modtagelsen er dårlig.

Anvend et 75-ohms kabel (medfølger ikke) til at tilslutte receiveren til en udendørs FM-antenne som vist herunder. Jordforbind receiveren for at forhindre lynnedslag, hvis du forbinder den til en udendørsantenne. Jordledningen må ikke forbindes til et gasrør, da dette kan føre til gasekspllosion.

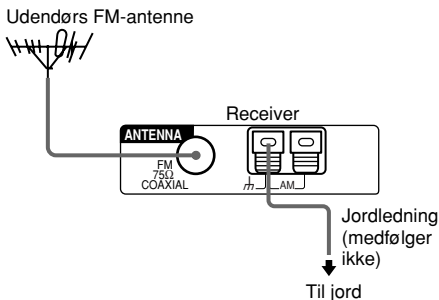

Det er ikke muligt at stille ind på radiostationer.

- Kontroller, at antennerne er korrekt tilsluttet. Juster på antennerne, og anvend om nødvendigt en ekstern antenne.
- Stationernes signalstyrke er for svag (ved automatisk stationsindstilling). Anvend direkte stationsindstilling.
- Der er ikke programmeret nogen faste stationer, eller de faste stationer er slettede (ved stationsindstilling med scanning af faste stationer). Programmer stationerne igen (side 26).

RDS virker ikke.*

- Forvis dig om, at du har stillet ind på en RDS FM-station.
- Vælg en FM-station med et stærkere signal.

Den ønskede RDS-information kommer ikke frem.*

Kontakt radiostationen og find ud af, om den yder den pågældende service. Hvis den gør det, kan det tænkes, at den pågældende service er midlertidigt suspenderet.

Der er intet billede eller et uklart billede kommer frem på fjernsynsskærmen eller monitoren.

- Vælg den korrekte knap til valg af input på receiveren.
- Indstil fjernsynet til den rigtige indgang.
- Flyt fjernsynet væk fra lydudstyret.

Fjernbetjeningen virker ikke.

- Knapperne AUX og AAC BI-LING på fjernbetjeningen er ikke tilgængelig.
- Ret fjernbetjeningen mod fjernbetjeningssensoren  på receiveren.
- Fjern alle forhindringer mellem fjernbetjeningen og receiveren.
- Skift begge batterierne i fjernbetjeningen ud med nye, hvis de er udtjente.
- Kontroller, at du vælger den korrekte knap til valg af input på fjernbetjeningen.
- Hvis fjernbetjeningen er indstillet til kun at betjene fjernsynet, skal du bruge den til at vælge en anden kilde eller et andet apparat end fjernsynet, inden du begynder at betjene receiveren eller det andet apparat.

Hvis du ikke kan afhjælpe problemet med fejlfindingsoversigten

Sletning af receiverens hukommelse kan muligvis afhjælpe problemet (side 12). Bemærk, at alle programmerede indstillinger vender tilbage til fabriksindstillingerne, og at du skal foretage alle indstillinger på receiveren igen.

Hvis problemet ikke løses

Kontakt den nærmeste Sony forhandler.

* Gælder kun modeller med områdekode CEL.

Sletning af receiverens hukommelse

For at slette	Se
Alle indstillinger i hukommelsen	side 12
Brugertilpassede lydfelder	side 23

Specifikationer

Forstærker

UDGANGSEFFEKT

Modeller med områdekode CEL

Nominel udgangseffekt i stereo-indstilling

(8 ohm 1 kHz, total harmonisk forvrængning 0,7 %)
25 W + 25 W²⁾

Reference-udgangseffekt²⁾

(8 ohm 1 kHz, total harmonisk forvrængning 10 %)
FRONT¹⁾: 35 W/ch
CENTER¹⁾: 35 W
SURR¹⁾: 35 W/ch

Modeller med områdekode CN

Nominel udgangseffekt i stereo-indstilling

(8 ohm 1 kHz, total harmonisk forvrængning 0,7 %)
25 W + 25 W²⁾
20 W + 20 W³⁾

Reference-udgangseffekt²⁾

(8 ohm 1 kHz, total harmonisk forvrængning 10 %)
FRONT¹⁾: 35 W/ch
CENTER¹⁾: 35 W
SURR¹⁾: 35 W/ch

1) Afhængigt af lydfeltindstillingerne og kilderne, er det ikke sikkert, at der høres nogen lyd.

2) Målt under følgende forhold:

Områdekode	Strømforsyning
CEL, CN	230 V AC, 50 Hz

3) Målt under følgende forhold:

Områdekode	Strømforsyning
CN	220 V AC, 50 Hz

Frekvensgang

TV/SAT, DVD, VIDEO: 10 Hz – 50 kHz
+0,5/-3 dB (med lydfelt og tone-bypass)

Indgange (analoge)

TV/SAT, DVD, VIDEO: Følsomhed: 250 mV
Impedans: 50 kiloohm
Signal/støjforhold⁴⁾:
96 dB (A, 250 mV⁵⁾)

4) INPUT SHORT (med lydfelt og tone-bypass).

5) Vejet netværk, indgangsniveau.

Indgange (digitale)

DVD (koaksial)

Følsomhed: –
Impedans: 75 ohm
Signal/støjforhold: 100 dB
(A, 20 kHz LPF)

DVD, TV/SAT
(optisk)

Følsomhed: –
Impedans: –
Signal/støjforhold: 100 dB
(A, 20 kHz LPF)

Udgange

SUB WOOFER

Spænding: 2 V
Impedans: 1 kiloohm

Tone

Gain-niveauer: ±6 dB, 1 dB trin

Video

Indgange

Video: 1 Vp-p, 75 ohm

Udgange:

Video: 1 Vp-p, 75 ohm

FM-tuner

Modtageområde

87,5 - 108,0 MHz

Antenneterminaler

75 ohm, ubalanceret

Mellemfrekvens

10,7 MHz

Følsomhed

Mono: 18,3 dBf, 2,2 µV/75 ohm
Stereo: 38,3 dBf, 22,5 µV/75 ohm

Brugbar følsomhed

11,2 dBf, 1 µV/75 ohm

Signal/støjforhold

Mono: 76 dB
Stereo: 70 dB

Harmonisk forvrængning ved 1 kHz

Mono: 0,3 %
Stereo: 0,5 %

Separation

45 dB ved 1 kHz

Frekvensgang

30 Hz – 15 kHz,
+0,5/-2 dB

Selektivitet

60 dB ved 400 kHz

fortsættes

Specifikationer (fortsat)

AM-tuner

Modtageområde

Modeller med områdekode CEL, CN

Med 9-kHz stationsindstillingsskala:

531 – 1602 kHz

Antenne	Rammeantenne
Mellemfrekvens	450 kHz
Brugbar følsomhed	50 dB/m (ved 999 kHz)
Signal/støjforhold	54 dB (ved 50 mV/m)
Harmonisk forvrængning	0,5% (50 mV/m, 400 Hz)
Selektivitet	Ved 9 kHz: 35 dB

Generelt

Strømforsyning

Områdekode	Strømforsyning
CEL	230 V AC, 50/60 Hz
CN	220 – 230 V AC, 50/60 Hz

Effektforbrug

Områdekode	Effektforbrug
CEL, CN	130 W

Effektforbrug (i standby-indstilling)

0,3 W

Mål (b/h/d)

STR-SL50:	430 × 56 × 290 mm
STR-SL40:	430 × 56 × 288 mm inklusive fremspringende dele og kontroller

Vægt (ca.) 4,5 kg

Medfølgende tilbehør

- FM-ledningsantenne (1)
- AM-rammeantenne (1)
- Fjernbetjening RM-U40 (1)
- R6 (størrelse AA) batterier (2)
- Højtalerstik (5)
- Unbrakonøgle (1)

Se side 2 angående detaljer om områdekoden for de apparater, du anvender.

Vi forbeholder os ret til at ændre design og specifikationer uden varsel.

Øversigt over indstillinger ved brug af MAIN MENU-knappen

Det er muligt at udføre forskellige indstillinger med MAIN MENU og $\uparrow/\downarrow/\leftarrow/\rightarrow$. Nedenstående oversigt viser hver enkelt indstilling, som kan laves med disse knapper.

Tryk på MAIN MENU gentagne gange for at vælge	Tryk på \uparrow eller \downarrow for at vælge	Tryk på \leftarrow eller \rightarrow for at vælge	Side	
<LEVEL>	$\left[\begin{smallmatrix} \uparrow \\ \downarrow \end{smallmatrix}\right]$ $\left[\begin{smallmatrix} \leftarrow \\ \rightarrow \end{smallmatrix}\right]$ BAL. L/R XX	L +8 to R +8 (trin på 1)	22	
	CTR XXX dB	-10 dB til +10 dB (trin på 1 dB)		
	SUR.L. XXX dB	-10 dB til +10 dB (trin på 1 dB)		
	SUR.R. XXX dB	-10 dB til +10 dB (trin på 1 dB)		
	S.W. XXX dB	-10 dB til +10 dB (trin på 1 dB)		
	$\left[\begin{smallmatrix} \uparrow \\ \downarrow \end{smallmatrix}\right]$ $\left[\begin{smallmatrix} \leftarrow \\ \rightarrow \end{smallmatrix}\right]$ D. RANGE COMP. XXX	OFF, STD, MAX		
	EFACT. XXX	afhænger af lydfeltet (MIN, STD, MAX)		
<TONE>	BASS XX dB	-6 dB til +6 dB (trin på 1 dB)	23	
	TREB. XX dB	-6 dB til +6 dB (trin på 1 dB)		
<SET UP>	$\left[\begin{smallmatrix} \uparrow \\ \downarrow \end{smallmatrix}\right]$ $\left[\begin{smallmatrix} \leftarrow \\ \rightarrow \end{smallmatrix}\right]$ (SUB WOOFER) S.W. XXX*	YES, NO	13	
	$\left[\begin{smallmatrix} \uparrow \\ \downarrow \end{smallmatrix}\right]$ $\left[\begin{smallmatrix} \leftarrow \\ \rightarrow \end{smallmatrix}\right]$ (FRONT) XXXXX*	LARGE, SMALL		
	$\left[\begin{smallmatrix} \uparrow \\ \downarrow \end{smallmatrix}\right]$ $\left[\begin{smallmatrix} \leftarrow \\ \rightarrow \end{smallmatrix}\right]$ (CENTER) XXXXX*	LARGE, SMALL, NO		
	$\left[\begin{smallmatrix} \uparrow \\ \downarrow \end{smallmatrix}\right]$ $\left[\begin{smallmatrix} \leftarrow \\ \rightarrow \end{smallmatrix}\right]$ (SURROUND) XXXXX*	LARGE, SMALL, NO		
	$\left[\begin{smallmatrix} \uparrow \\ \downarrow \end{smallmatrix}\right]$ $\left[\begin{smallmatrix} \leftarrow \\ \rightarrow \end{smallmatrix}\right]$ DIST. X.X m	mellem 1,0 meter og 7,0 meter (trin på 0,1 meter)		
	$\left[\begin{smallmatrix} \uparrow \\ \downarrow \end{smallmatrix}\right]$ $\left[\begin{smallmatrix} \leftarrow \\ \rightarrow \end{smallmatrix}\right]$ DIST. X.X m	mellem $\left[\begin{smallmatrix} \uparrow \\ \downarrow \end{smallmatrix}\right]$ $\left[\begin{smallmatrix} \leftarrow \\ \rightarrow \end{smallmatrix}\right]$ DIST. og 1,5 meter (trin på 0,1 meter)		
	$\left[\begin{smallmatrix} \uparrow \\ \downarrow \end{smallmatrix}\right]$ $\left[\begin{smallmatrix} \leftarrow \\ \rightarrow \end{smallmatrix}\right]$ DIST. X.X m	mellem $\left[\begin{smallmatrix} \uparrow \\ \downarrow \end{smallmatrix}\right]$ $\left[\begin{smallmatrix} \leftarrow \\ \rightarrow \end{smallmatrix}\right]$ DIST. og 4,5 meter (trin på 0,1 meter)		
	$\left[\begin{smallmatrix} \uparrow \\ \downarrow \end{smallmatrix}\right]$ $\left[\begin{smallmatrix} \leftarrow \\ \rightarrow \end{smallmatrix}\right]$ PL. XXXX	LOW, HIGH		
	DVD-XXXX	AUTO, OPT, COAX, ANLG		29
	TV-XXXX	AUTO, OPT, ANLG		
	DEC. XXXX	AUTO, PCM		

* Kun hvis "NORM. SP." vælges.

Justerbare parametre for hvert lydfelt

De justerede BASS- og TREB.-parametres anvendes på alle lydfelter.

	TONE	
	< BASS	TREB. >
2CH ST.	●	●
A.F.D. AUTO	●	●
DOLBY PL	●	●
PLII MOV	●	●
PLII MUS	●	●
C.ST.EX A	●	●
C.ST.EX B	●	●
C.ST.EX C	●	●
HALL	●	●
JAZZ	●	●
CONCERT	●	●
PCM 96K ¹⁾		

De justerede LEVEL-parametre anvendes til alle lydfelter undtagen parameteren EFCT. Indstillingerne gemmes individuelt for parameteren EFCT. for hvert enkelt lydfelt.

	LEVEL						
	< FRONT BAL	CENTER LEVEL	SUR.L. LEVEL	SUR.R. LEVEL	S.W. LEVEL	D.RANGE COMP ²⁾	EFCT. LEVEL >
2CH ST.	●					●	
A.F.D. AUTO	●	●	●	●	●	●	
DOLBY PL	●	●	●	●	●	●	
PLII MOV	●	●	●	●	●	●	
PLII MUS	●	●	●	●	●	●	
C.ST.EX A	●	●	●	●	●	●	●
C.ST.EX B	●	●	●	●	●	●	●
C.ST.EX C	●	●	●	●	●	●	●
HALL	●	●	●	●	● ³⁾	●	●
JAZZ	●	●	●	●	● ³⁾	●	●
CONCERT	●	●	●	●	● ³⁾	●	●
PCM 96K ¹⁾	●						

¹⁾ "PCM 96K" vises kun som et lydfelt for de digitale indgangssignaler. I dette tilfælde er andre lydfelter ikke til rådighed.

²⁾ Hvorvidt disse parametre fungerer, afhænger af kilden eller justeringerne. Se "Justering af niveauparametrene" (side 22) angående detaljer.

³⁾ Når disse lydfelter er valgt, vil der ikke komme nogen lyd fra subwooferen, hvis fronthøjttalerstørrelsen er sat til "LARGE". Lyden vil imidlertid komme fra subwooferen, hvis det digitale indgangssignal indeholder LFE-signaler.

Varoitus

Palo- ja sähköiskuvaaran vuoksi laitetta ei saa jättää alttiiksi sateelle eikä kosteudelle.

Tulipalovaaran estämiseksi laitteen ilmanvaihtoaukkoja ei saa peittää esim. sanomalehdillä, liinalla, verhoilla jne. Laitteen päälle ei myöskään saa asettaa palavia kynttilöitä.

Palo- ja sähköiskuvaaran välttämiseksi laitteen päälle ei saa asettaa nestettä sisältäviä astioita kuten esimerkiksi kukkamaljakoita.



Älä hävitä paristoa tavallisen kotitalousjätteen mukana, vaan hävitä se kemiallisten jätteiden tapaan.

Älä sijoita laitetta suljettuun tilaan kuten kirjahyllyyn tai kaapistoon.

Tässä vastaanottimessa on Dolby* Digital, Pro Logic Surround ja DTS** Digital Surround järjestelmät.

* Valmistettu Dolby Laboratories'in lisenssillä. "Dolby", "Pro Logic" ja kaksois-D tunnus ovat Dolby Laboratories'in tavaramerkkejä.

** "DTS" ja "DTS Digital Surround" ovat Digital Theater Systems, Inc'n rekisteröityjä tavaramerkkejä.

Tästä käyttöohjeesta

Tämä käyttöohje on tarkoitettu malleille STR-SL50 ja STR-SL40. Mallinumero on merkitty etuseinän oikeaan alalukmaan. Ellei toisin ole mainittu, tämän käyttöohjeen kuvissa on malli STR-SL40. Käyttöerot on merkitty tekstiin selvästi, esim. "Vain STR-SL40".

Aluekoodeista

Vastaanottimen aluekoodi on merkitty takaseinän alaosaan (katso alla olevaa kuvaa).

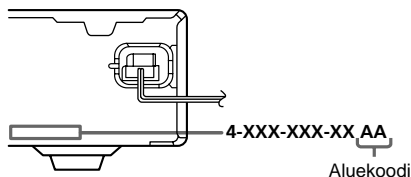

Aluekoodista aiheutuvat käyttöerot on merkitty tekstiin selvästi, esimerkiksi merkinnällä "Vain AA-aluekoodin mallit".

Vihje

Tämän käyttöohjeen kuvissa on kuvattu käyttö kauko-ohjaimen säätimillä. On myös mahdollista käyttää varusteisiin kuuluvan vastaanottimen säätimiä, joilla on samanlaiset tai samantapaiset nimet kuin kauko-ohjaimen säätimillä. Jos haluat lisätietoja kaukosäätimestä, katso sivut 30–34.

Huomautus varusteisiin kuuluvasta kauko-ohjaimesta

RM-U40

Kaukosäätimen AUX ja AAC BI-LING painikkeiden ei ole käytettävissä.

Sisällysluettelo

Osien tunnistus

Päälaite	4
----------------	---

Laitteiden liittäminen

Tarvittavat johdot	5
Antennien liittäminen	6
Videolaitteiden liitännät	7
Digitaalilaitteiden liitännät	8
Muut liitännät	9

Kaiutinjärjestelmän liittäminen ja säätö

Kaiutinjärjestelmän liittäminen	10
Alkusäätöjen suorittaminen	12
Monikanavaisen ympäristötilan säätö	12
Liitäntöjen tarkastus	17

Perustoiminnot

Laitteen valinta	17
------------------------	----

Ympäristöäänitilan käyttö

Äänitulosignaalin automaattinen dekodaus (Auto Format Direct) ...	18
Stereoäänen kuuntelu monikanavaisena (Dolby Pro Logic II)	18
Äänikentän valinta	19
Monikanavaisten ympäristötilanäyttöjen ymmärtäminen	21
Äänikenttien muokkaus	22

Lähetysten vastaanotto

FM-asemien automaattinen tallennus (AUTOBETICAL) ¹⁾	24
Suora viritys	24
Automaattinen viritys	25
Esiviritys	25
Radiotietojärjestelmän (RDS) käyttö ¹⁾	27

Muut toiminnot

Uniajastimen käyttö	29
SET UP-valikon säädöt	29

RM-U40-kaukosäätimen käyttäminen

Ennen kaukosäätimen käyttöä	30
Kauko-ohjaimen painikkeen kuvaus ...	31
Toimintopainikkeen tehdasasetuksen muuttaminen	33

Lisätietoja

Huomautuksia	34
Vianetsintä	35
Tekniset tiedot	37
MAIN MENU -painikkeen säätötaulukko	39
Kunkin äänikentän säädettävät ominaisuudet	takakansi

¹⁾ Vain CEL -aluekoodin mallit.

Tarvittavat johdot

Laitteiden liittämisessä tarvitaan seuraavassa mainitut lisävarusteina saatavat liitäntäjohdot **A** – **E** (sivuilta 7–8).

A Äänijohto (ei kuulu varusteisiin)

Valkoinen (vasen)
Punainen (oikea)

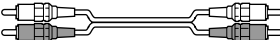

B Ääni/kuvajohdot (ei kuulu varusteisiin)

Keltainen (kuva)
Valkoinen (vasen ääni)
Punainen (oikea ääni)

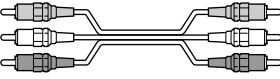

C Kuvajohdot (ei kuulu varusteisiin)

Keltainen



D Optinen digitaalijohdot (ei kuulu varusteisiin)



E Koaksiaalinen digitaalijohdot (ei kuulu varusteisiin)



Ennen kuin aloitat

- Katkaise virta kaikista laitteista ennen liitäntöjen tekemistä.
- Älä liitä verkkojohtoa ennen kuin kaikki liitännät on tehty.
- Liitä johdot lujasti, jotta saadaan vältetyksi humina ja kohina.
- Kun liität ääni/kuvajohdon, liitä eri väreillä merkityt pistokkeet vastaavanvärisiin liittimiin laitteessa: keltainen (kuva) keltaiseen, valkoinen (vasen ääni) valkoiseen ja punainen (oikea ääni) punaiseen.
- Kun liität optisen digitaalisen kaapelin, työnnä kaapelin liittimet liitäntöihin suoraan, kunnes liittimet napsahtavat paikoilleen.
- Älä taita tai sido optista johtoa.

Antennien liittäminen

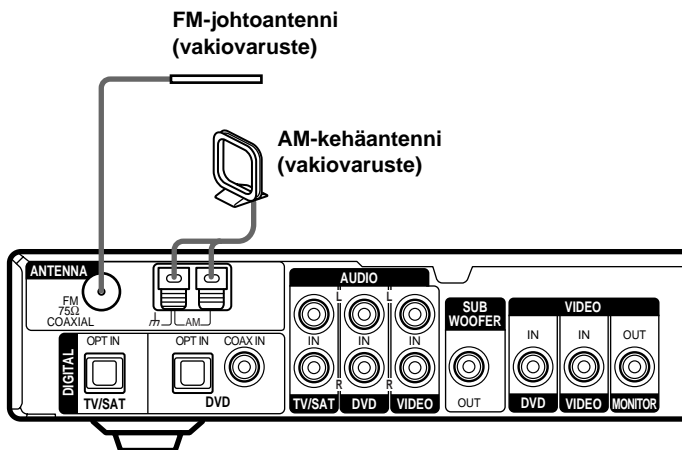

Huomautuksia antennien liittämistä

- Jotta laite ei poimi kohinaa, pidä AM-kehäantenni poissa vastaanottimen ja muiden laitteiden läheisyydestä.
- Suorista FM-johtoantenni aivan suoraksi.
- Kun FM-johtoantenni on liitetty, pidä se mahdollisimman suorana.

Videolaitteiden liitännät

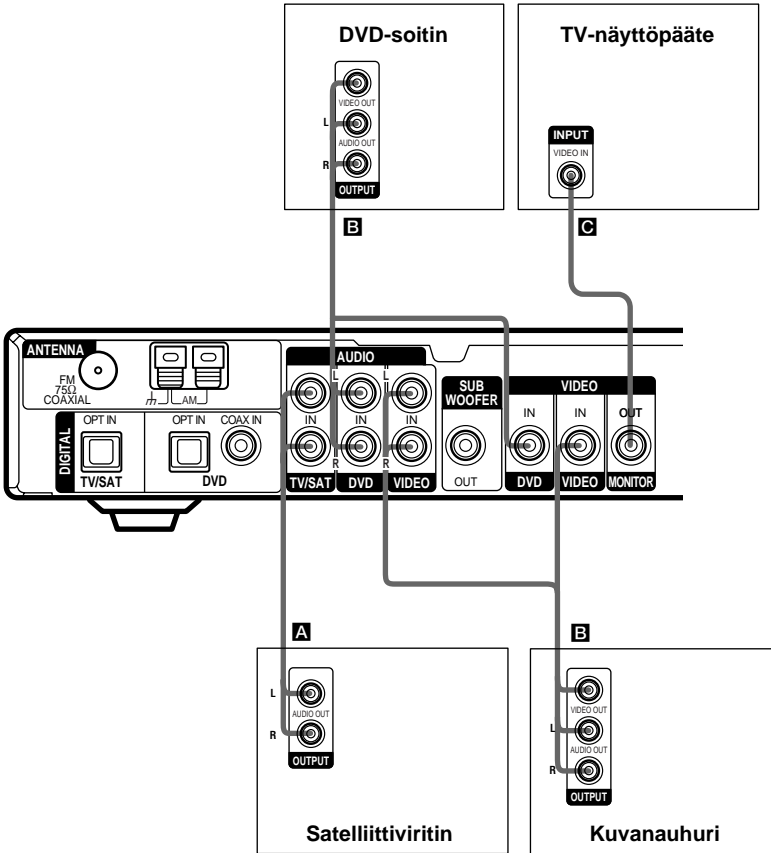

Digitaalilaitteiden liittäminen

Liitä DVD-soittimen ja satelliittiviritimen (tms.) digitaaliset lähtöliittimet vastaanottimen digitaalisiin tuloliittimiin, jotta saat kotisi elokuvateatterin monikanavaisen ympäristötilälään. Jotta monikanavaisesta ympäristötiläläänestä voitaisiin nauttia sen koko teholla, tarvitaan viisi kaiutinta (kaksi etukaiutinta, kaksi ympäristötiläläkäiutinta ja keskikaiutin) ja apubassokaiutin.

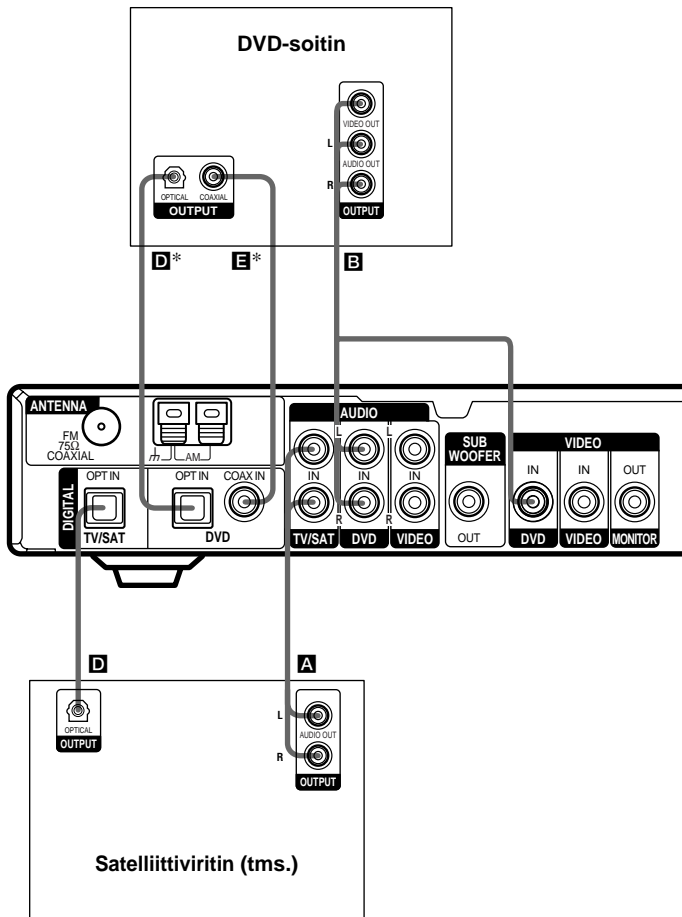

* Liitä joko liittimeen COAX IN tai OPT IN. Suosittelemme liittämistä liittimeen COAX IN.

Huomautuksia

- Kaikki OPT IN ja COAX IN liittimet ovat yhteensopivat 96 kHz, 48 kHz, 44,1 kHz ja 32 kHz näyttenottotaajuuksien kanssa.
- Kun monikanavaääni halutaan toistaa tämän vastaanottimen kautta, on kenties muutettava liitetyn laitteen digitaalilähdön säätöä. Katso tarkemmat tiedot laitteen varusteisiin kuuluvasta käyttöohjeesta.

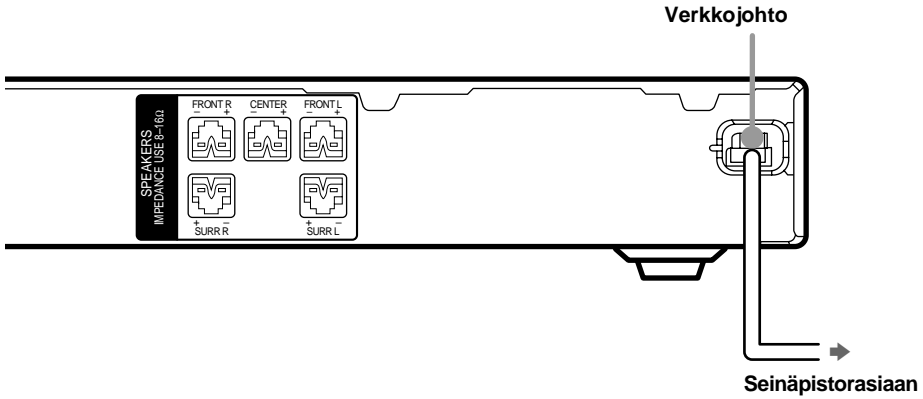

Verkkojohdon liittäminen

Ennen kuin liität tämän vastaanottimen verkkojohdon seinäpistorasiaan, liitä kaiutinjärjestelmä vastaanottimeen (s. 10).

Liitä audio/videolaitteiden verkkojohto (johdot) seinäpistorasiaan.

Kaiutinjärjestelmän liittäminen

Ennen kuin liität kaiuttimet, muista katkaista virta tästä laitteesta.

Tarvittavat johdot/liittimet/avain

A Kaiutinjohdot (ei kuulu varusteisiin)



C Kaiutinliittimet (vakiovaruste)

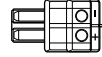

B Monofoninen äänijohto (ei kuulu varusteisiin)



D Kuusiokulma-avain (vakiovaruste)

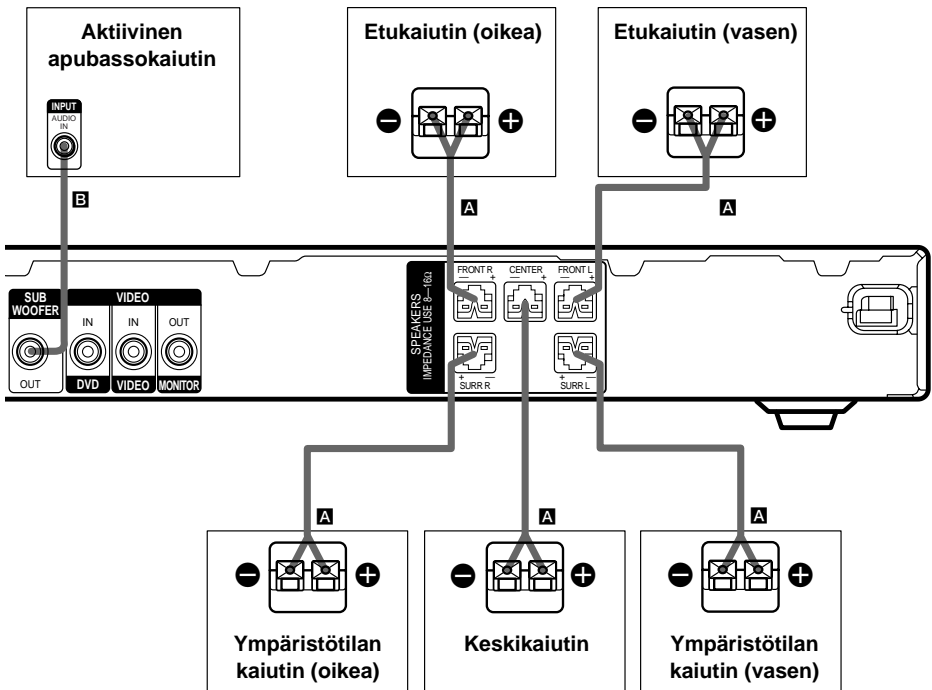
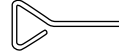

Kaiutinjohdon liittäminen kaiutinliittimiin

Ennen kaiuttimien liittämistä sinun on liitettävä kaiutinjohdot (ei kuulu varusteisiin) kaiutinliittimiin (vakiovaruste).

1 Varmista, että kaiutinliittimen kiinnitin on vastaanottoasennossa.



2 Kierrä kaiutinjohtojen paljaiden päiden säikeet yhteen noin 10 millimetrin matkalta. Työnnä sitten kaiutinjohdot pitävästi kaiutinliittimen takaosaan.

Varmista, että kaiutinjohdot on asetettu napaisuudeltaan vastaaviin liittimiin: plusjohdin (+) plusnapaan ja miinusjohdin (-) miinusnapaan. Muutoin äänessä on säröä ja siitä puuttuu matalia ääniä.

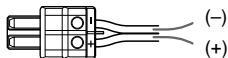

3 Aseta kuusiokulma-avain toiseen ruuvinreikään ja käännä kuusiokulma-avainta, kunnes kaiutinjohto on pitävästi kiinni kaiutinliittimessä.

Toimi samoin toisen ruuvinreiän yhteydessä.

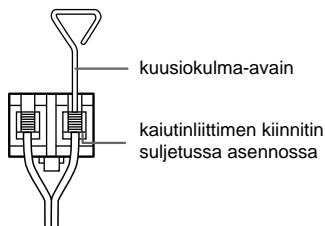

Vihjeitä

Kaiutinjohdon ja kaiutinliittimen irtoamisen estäminen

- Älä käytä suositeltua ohuempaa kaiutinjohtoa. Käytä kaiutinjohtoa, jonka vahvuus on AWG24–AWG14.
- Käytä samanvahvuisia kaiutinjohtoja.
- Kierrä kaiutinjohtojen paljaiden päiden säikeet yhteen.
- Työnnä kaiutinjohto pitävästi kaiutinliittimen takaosaan.

Huomautus

Jos käytät kaiuttimia, joilla on alhainen suurin tulosaso, säädä äänenvoimakkuus varovasti, jotta saadaan vältettyä liiallinen lähtö kaiuttimiin.

Kaiuttimien oikosulun välttäminen

Kaiuttimien oikosulku saattaa vahingoittaa vastaanotinta. Noudata tämän estämiseksi seuraavia varotoimia, kun liität kaiuttimet.

Varmista, etteivät kaiutinjohdon päiden paljaat osat pääse koskettamaan muita kaiutinliitäntöjä, toisen kaiutinjohdon paljasta päätä tai vastaanottimen metalliosia.

Esimerkki kaiutinjohdon huonosta liitännästä

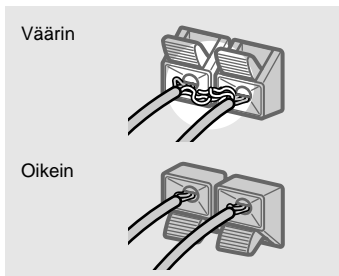

Paljastettu kaiutinjohto koskettaa toista kaiutinliitäntä.

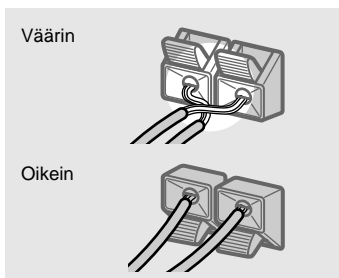

Paljastetut johdot koskettavat toisiaan, koska eristettä on poistettu liikaa.

Kun kaikki laitteet, kaiuttimet ja verkkojohto on liitetty, kytke testiäni ja tarkasta, että kaiuttimet on liitetty oikein. Katso ohjeet testiäänestä sivulta 16.

Jos kaiuttimesta ei kuulu ääntä testiäänen ollessa kytketty tai jos testiäni kuuluu muusta kaiuttimesta kuin siitä, joka näkyy parhaillaan vastaanottimessa, kaiutin saattaa olla oikosulussa. Jos näin käy, tarkasta kaiuttimen liitäntä vielä kerran.

jatkuu

Kaiutinjärjestelmän liittäminen (jatkuu)

Kaiuttimien vahingoittumisen estäminen

Varmista, että pienennät äänenvoimakkuutta ennen kuin katkaiset vastaanottimesta virran. Kun kytket vastaanottimeen virran uudelleen, äänenvoimakkuus on sama kuin se oli silloin, kun virta edellisen kerran katkaistiin.

Alkusäätöjen suorittaminen

Kun kaikki kaiuttimet on liitetty ja virta kytketty, tyhjennä vastaanottimen muisti. Määritä sitten kaiuttimien ominaisuudet (koko, asento jne.) ja tee muut järjestelmällesi tarpeelliset alkusäädöt.

Vihje

Kun haluat tarkastaa äänilähdön säädön aikana (säädettäessä äänen kuuluessa), tarkasta liitântä (s. 17).

Vastaanottimen muistin tyhjennys

Ennen kuin käytät vastaanotinta ensimmäistä kertaa tai kun haluat tyhjentää vastaanottimen muistin, toimi seuraavalla tavalla.

1 Katkaise vastaanottimesta virta.

2 Paina painiketta I/⏻ vastaanottimen 5 sekuntia.

”INITIAL” tulee näyttöön.

Seuraavat säädöt ovat palautuneet tehdassäädöille.

- Kaikki valikoiden SET UP, LEVEL ja TONE säädöt.
- Kutakin INPUT SELECTOR -valitsinta ja esiviritettyä asemaa varten muistiin tallennettu äänikenttä.
- Kaikki äänikenttäasetukset.
- Kaikki esiviritetyt asemat.
- Pää-äänenvoimakkuus säätyy arvoon ”VOL MIN”.

Alkusäätöjen suorittaminen

Ennen kuin käytät vastaanotinta ensimmäistä kertaa, säädä MAIN MENU -ominaisuudet niin, että vastaanotin vastaa järjestelmäsi. Katso säädettäviä ominaisuuksia varten sivulla 39 olevaa taulukkoa. Katso sivuilta 13–17 tiedot kaiuttimien säädöstä ja sivuilta 29–30 tiedot muista säädöstä.

Monikanavaisen ympäristötilan säätö

Jotta saadaan paras mahdollinen ympäristötilääni, kaikkien kaiuttimien tulisi sijaista samalla etäisyydellä kuuntelupaikasta (A).

Tällä vastaanottimella keskikaiutin voidaan kuitenkin sijoittaa 1,5 m lähemmäs (B) ja ympäristötilakaiuttimet 4,5 m lähemmäs (C) kuuntelupaikkaa.

Etukaiuttimet voidaan sijoittaa 1,0 - 7,0 m päähän kuuntelupaikasta (A).

Ympäristötilakaiuttimet voidaan sijoittaa joko taakse tai sivuille huoneen muodosta (jne.) riippuen. Takakaiuttimet kannattaa kuitenkin sijoittaa kuuntelupaikan taakse.

Kun takakaiuttimet sijoitetaan sivuille (pitkä huone)

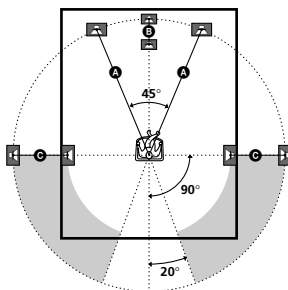

Kun takakaiuttimet sijoitetaan taakse (leveä huone)

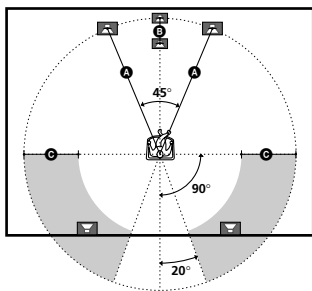

Huomautus

Älä sijoita keskikaiutinta etukaiutimia kauemmas kuuntelupaikasta.

Tavalliset kaiuttimet ja Micro Satellite-kaiuttimet

Käytettävät kaiuttimet	Valitse
Tavalliset kaiuttimet	NORM. SP.
Micro Satellite-kaiuttimet	MICRO SP.

Voit määrittää tämän asetuksen vain, jos valitset vaihtoehdon "NORM. SP.". Kun valitset asetukseksi "NORM. SP.", voit muuttaa kaiuttimien koon asetusta ja apubassokaiutinvalintaa (s. 14).

Katkaise virta, jotta voit valita "MICRO SP." -asetuksen. Pidä sitten vastaanottimen MUTING-painiketta alas painettuna ja kytke virta painamalla vastaanottimen painiketta I/O. (Jos haluat palauttaa "NORM. SP." -asetuksen, toimi samalla tavalla.)

Kun "MICRO SP." -asetus on valittuna, kaiuttimien koon ja apubassokaiutinvalinnan asetukset ovat seuraavat:

Kaiuttimet	Asetukset
FRONT	SMALL
CENTER	SMALL
SURROUND	SMALL
SUB WOOFER	YES

Et voi muuttaa määrittämiä, jos valitset "MICRO SP.".

Vihje

Micro Satellite -kaiuttimien (MICRO SP.) asetus on ohjelmoitu äänen tasapainon takaamiseksi. Jos käytät Sony'n Micro Satellite -kaiuttimia, valitse "MICRO SP.".

Huomautus

Kun käytät Micro Satellite -kaiuttimia ja kaiuttimien kokoasetuksena on "LARGE", saatava äänenkanttä ei ole paras mahdollinen. Kaiuttimet voivat myös vahingoittua käytettäessä suurta äänenvoimakkuutta.

Kaiuttimien ominaisuuksien määrittely

- 1 Valitse "<SET UP>" painamalla MAIN MENU -painiketta toistuvasti.
- 2 Valitse säädettävä ominaisuus painamalla painiketta ↑ tai ↓.
- 3 Valitse haluamasi asetus painamalla ← tai → painiketta.
Säätö tallentuu automaattisesti.
- 4 Toista vaiheita 2 ja 3, kunnes kaikki ominaisuudet on säädetty.

Alkusaadöt

Ominaisuus	Alkusaadö
[S.W.] (SUB WOOFER) S.W. XXX	YES*
[L] [R] (FRONT) XXXXX	LARGE*
[C] (CENTER) XXXXX	LARGE*
[SL] [SR] (SURROUND) XXXXX	LARGE*
[L] [R] DIST. X.X m	3.0 m
[C] DIST. X.X m	3.0 m
[SL] [SR] DIST. X.X m	3.0 m
[SL] [SR] PL. XXXX	LOW

* Voit määrittää tämän asetuksen vain, jos valitset vaihtoehdon "NORM. SP.".

jatkuu

Monikanavaisen ympäristötilan säätö (jatkuu)

■ Apubassokaiuttimien valinta

( S.W. XXX)

- Jos liität apubassokaiuttimen, valitse ”YES”.
- Jos et liitä apubassokaiutinta, valitse ”NO”. Tämä käynnistää basson uudelleensuuntauspiirin ja lähettää LFE-signaalit muista kaiuttimista.
- Saadaksesi täyden hyödyn Dolby Digital -ohjauspiiristä sinun kannattaa asettaa apubassokaiuttimen rajataajuus mahdollisimman korkeaksi.

■ Etukaiuttimien koko (XXXXX)

- Jos liität suuret kaiuttimet, jotka toistavat tehokkaasti bassotaajuudet, valitse ”LARGE”. Valitse tavallisesti ”LARGE”.
- Jos ääni on säröytynyt tai ympäristötilatehosteet tuntuvat puuttuvan käytettäessä monikanavaista ympäristötilaaääntä, valitse ”SMALL”, jotta basson uudelleensuuntauspiiri käynnistyy ja etukanavan bassotaajuudet lähtevät apubassokaiuttimesta.
- Kun etukaiuttimille on valittu asento ”SMALL”, keski- ja ympäristötilakaiuttimien säätävät myös automaattisesti säädölle ”SMALL” (ellei aiemmin ole valittu asentoa ”NO”).
- Kun valitset apubassokaiuttimen asetukseksi ”NO”, etukaiuttimien asetukseksi tulee automaattisesti ”LARGE”. Et voi muuttaa tätä asetusta.

■ Keskikaiuttimen koko (XXXXX)

- Jos liität suuren kaiuttimen, joka toistaa tehokkaasti bassotaajuudet, valitse ”LARGE”. Valitse tavallisesti ”LARGE”. Jos etukaiuttimille on kuitenkin valittu säätö ”SMALL”, keskikaiuttimelle ei voi valita säätöä ”LARGE”.
- Jos ääni on säröytynyt tai ympäristötilatehosteet tuntuvat puuttuvan käytettäessä monikanavaista ympäristötilaaääntä, valitse ”SMALL”, jotta basson uudelleensuuntauspiiri käynnistyy ja keskikanavan bassotaajuudet lähtevät etukaiuttimista (jos on valittu säätö ”LARGE”) tai apubassokaiuttimesta.*¹
- Jos ei liitetä keskikaiutinta, valitse ”NO”. Keskikanavan ääni lähtee etukaiuttimista.*²

■ Ympäristötilakaiuttimen koko (XXXXX)

- Jos liität suuret kaiuttimet, jotka toistavat tehokkaasti bassotaajuudet, valitse ”LARGE”. Valitse tavallisesti ”LARGE”. Jos etukaiuttimille on kuitenkin valittu säätö ”SMALL”, ympäristötilakaiuttimille ei voi valita säätöä ”LARGE”.
- Jos ääni on säröytynyt tai ympäristötilatehosteet tuntuvat puuttuvan käytettäessä monikanavaista ympäristötilaaääntä, valitse ”SMALL”, jotta basson uudelleensuuntauspiiri käynnistyy ja ympäristötilakanavan bassotaajuudet lähtevät apubassokaiuttimesta tai muista ”LARGE” kaiuttimista.
- Jos ei liitetä ympäristötilakaiuttimia, valitse ”NO”.*³

Vihje

*1–*3 vastaavat seuraavia Dolby Pro Logic -muotoja

*1 NORMAL

*2 PHANTOM

*3 3 STEREO

Vihje

Kunakin kaiuttimen LARGE ja SMALL säädöllä päätetään katkaiseeko sisäinen äänenkäsittelijä bassosignaaliit kyseisestä kanavasta. Kun basso katkaistaan kanavasta, basson uudelleensuuntauspiiri lähettää vastaavat bassotaajuudet apubassokaiuttimeen tai muihin "LARGE" kaiuttimiin.

Koska bassoäänillä on kuitenkin tietty määrä suuntaavuutta, on paras, ettei niitä leikata, jos mahdollista. Siksi, vaikka käytetään pieniä kaiuttimia, ne voidaan säätää säädölle "LARGE", jos bassoäänien halutaan lähtevän kyseisestä kaiuttimesta. Toisaalta, jos käytetään suurta kaiutinta, mutta bassoäänien ei haluta kuuluvan siitä, se voidaan säätää säädölle "SMALL".



Jos äänen kokonaistaso on haluttua alhaisempi, säädä kaikki kaiuttimet asentoon "LARGE". Jos bassotoisto ei ole tarpeeksi täytetäinen, voit korostaa matalia taajuuksia TONE-valikon BASS-asetuksella. Lisätietoja bassotäänien säätämisestä on sivulla 23.

■ **Etukaiuttimien etäisyys** (  DIST. X.X m)

Säädä etäisyys kuuntelupaikasta etukaiuttimiin (A sivulla 12).

■ **Keskikaiuttimen etäisyys** ( DIST. X.X m)

Säädä etäisyys kuuntelupaikasta keskikaiuttimeen. Keskikaiuttimen etäisyydeksi on säädettävä etäisyys alalla sama kuin etukaiuttimen etäisyys (A sivulla 12) ja 1,5 m lähempänä kuuntelupaikkaa (B sivulla 12).

■ **Ympäristötälakaiuttimen etäisyys** (  DIST. X.X m)

Säädä etäisyys kuuntelupaikasta ympäristötälakaiuttimiin. Ympäristötälakaiuttimen etäisyydeksi on säädettävä etäisyys alalla sama kuin etukaiuttimen etäisyys (A sivulla 12) ja 4,5 m lähempänä kuuntelupaikkaa (C sivulla 12).

Vihje

Vastaanottimella on mahdollista ilmoittaa kaiuttimien paikka etäisyyden avulla. Ei kuitenkaan ole mahdollista säätää keskikaiutinta kauemmas kuin etukaiuttimet. Keskikaiutinta ei myöskään voi säätää 1,5 m lähemmäs kuin etukaiuttimet.

Samoin ympäristötälakaiuttimia ei voi säätää etukaiuttimia kauemmas kuuntelupaikasta. Eikä niitä myöskään voi säätää enempää kuin 4,5 m lähemmäs. Tämä siksi, että virheellinen kaiuttimien sijoitus heikentää ympäristötälakaiuttimien nauttimista.

Pyydämme huomaamaan, että kaiuttimien etäisyyden säätäminen lähemmäksi kuin kaiuttimien tosiasiallinen sijainti viivästyttää äänen lähtöä kaiuttimesta. Toisin sanoen, kuulostaa siltä kuin kaiutin sijaitisi kauempana.

Esimerkiksi keskikaiuttimen etäisyyden säätäminen 1 ~ 2 m lähemmäs kuin kaiuttimen oikea sijainti antaa erittäin todentuntuisen "länälolon" tunteen. Jos tyydyttävää ympäristötälakaiuttimien etäisyyden säätäminen lähemmäksi (pienemmäksi) kuin niiden tosiasiallinen sijainti antaa suuremman äänikentän.

Nämä ominaisuudet on paras säätää kuuntelemalla ääntä. Kokeile!

jatkuu

Monikanavaisen ympäristötilan säätö (jatkuu)



■ Takakaiuttimien sijoittaminen

(  PL. XXXX)*

Tällä asetuksella voit määrittää tiläänikaiuttimien korkeuden Digital Cinema Sound -tiläänitilojen oikeaa käyttöä varten. Katso alla olevaa kuvaa.

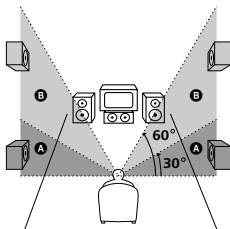
- Valitse ”PL. LOW”, jos takakaiuttimet sijaitsevat alalla **A**.
- Valitse ”PL. HIGH”, jos takakaiuttimet sijaitsevat alalla **B**.



* Nämä ominaisuudet eivät ole käytettävissä, kun ”Ympäristötilakaiuttimien koko ( )” on säädetty asentoon ”NO”.

Vihje

Tiläänikaiuttimien sijainnin määrittävä asetus on tarkoitettu erityisesti Digital Cinema Sound -tilojen virtuaalitoimintojen käyttöön.

Digital Cinema Sound -tiloja käytettäessä kaiuttimien sijainti ei ole niin tärkeä kuin muita tiloja käytettäessä. Kaikki virtuaalitoimintoja käyttävät tilat on suunniteltu olettaen, että tiläänikaiuttimet sijaitsevat kuuntelupaikan takana. Äänikenttä säilyy kuitenkin melko yhtenäisenä, vaikka tiläänikaiuttimet sijoitettaisiin hyvinkin laajaan kulmaan. Jos kaiuttimet sijaitsevat välittömästi kuuntelupaikan vasemmalla ja oikealla puolella ja ne on suunnattu kuuntelijaa kohti, virtuaalitoimintoja käyttävät äänikentät eivät välttämättä ole kovin tehokkaita.

Kussakin kuuntelupaikassa on paljon vaihtelevia tekijöitä, kuten heijastus seinästä.

Siksi sinun kannattaa toistaa monikanavaäänellä varustettua ohjelmaa ja kuunnella, millainen vaikutus kullakin asetuksella on omassa kuunteluympäristössäsi. Valitse sellainen säätö, josta saadaan avaruuden tuntu ja paras mahdollinen tila ympäristötilakaiuttimien ympäristötilään ja etukaiuttimien äänen välille. Jos et ole varma mikä olisi paras säätö, valitse ”PL. LOW” ja säädä sitten sopiva tasapaino kaiuttimien etäisyyden ominaisuudella ja kaiuttimen tasosäädöllä.

Kaiuttimen tason säätö

Säädä kunkin kaiuttimen taso kauko-ohjaimella kuuntelupaikasta käsin.

Huomautus

Vastaanottimessa on kaiutintason säätämisen helpottamiseksi uusi testiäni, jonka keskitajuus on 800 Hz.

1 Kytke vastaanottimeen virta painamalla I/⏻ painiketta.

2 Paina painiketta TEST TONE.

”T. TONE” tulee näkyviin näyttöön ja testiäni kuuluu kustakin kaiuttimesta perätysten.

Etu (vasen) → Keski → Etu (oikea) → Ympäristötilän (oikea) → Ympäristötilän (vasen) → Apubassokaiutin

3 Säädä kaiuttimen taso ja tasapaino LEVEL-valikon avulla niin, että kustakin kaiuttimesta kuuluva testiäni kuulastaa samalta kuuntelupaikassa kuunneltaessa.

Katso tarkemmat tiedot LEVEL-valikosta sivulta 22.

Säädettäessä testiäni kuuluu siitä kaiuttimesta, jota parhaillaan säädetään.

4 Testiääni lopetetaan painamalla painiketta TEST TONE uudelleen.

Vihje

Kaikkien kaiuttimien taso voidaan säätää yhtäaikaan. Paina painiketta MASTER VOL +/- tai käännä päälaitteen säädintä MASTER VOLUME vastaanottimesta.

Huomautus

Säädetty arvo näkyy näytössä säädön aikana.

Liitännöiden tarkastus

Kun kaikki laitteet on liitetty vastaanottiin, varmista seuraavalla tavalla, että liitännät on tehty oikein.

- 1 Paina painiketta I/⏻ vastaanottimesta.**
- 2 Kytke virta liitettyyn laitteeseen (esim. DVD-soitin tai kuvanauhuri).**
- 3 Valitse laite (ohjelmälähde) painamalla vastaavaa toimintopainiketta (esim. DVD tai VIDEO).**
- 4 Aloita soitto.**

Jos tavallista äänilähtöä ei saada tämän toimenpiteen suorittamisen jälkeen, katso lukua ”Vianetsintä” sivulta 35 ja korjaa vika ohjeissa kuvatulla tavalla.

Vihje

Voit valita laitteen myös painamalla vastaanottimen INPUT SELECTOR -painiketta.

Laitteen valinta

INPUT SELECTOR

Valitse haluamasi laite painamalla INPUT SELECTOR -painiketta toistuvasti.

Kun halutaan valita	Näytön ilmaisin
Kuvanauhuri	VIDEO
DVD-soitin	DVD
Satelliittiviritin	TV/SAT
Yhdysrakenteinen viritin	TUNER

Kun valitun laitteen virta on kytketty, valitse laite ja soita ohjelmälähdettä.

- Kun on valittu kuvanauhuri tai DVD-soitin, kytke virta TV-vastaanottiin ja säädä TV-vastaanottimen videotulo vastaamaan valittua laitetta.

Vaimennus (MUTING)

Ääni vaimennetaan painamalla painiketta MUTING. ”MUTING” näkyy näytössä, kun ääni on vaimennettu. Vaimennus peruuntuu painettaessa painiketta uudelleen tai suurentamalla äänenvoimakkuutta.

Vaimennus loppuu myös katkaistaessa virta tai irrottaessa virtajohto.

Ympäristöäänitilaa voidaan käyttää valitsemalla jokin vastaanottimeen jo ennakkoon ohjelmoituista äänikentistä. Näin saat elokuvateatterin ja konserttisalin jännittävän ja voimakkaan äänen kotiin. Voit myös mukauttaa äänikentät haluamaksesi muuttamalla tilaäänen asetuksia. Jotta ympäristötilaäänestä voitaisiin nauttia sen täydellä teholla, on rekisteröitävä kaiuttimien lukumäärä ja sijainti. Katso sivulla 12 alkavasta luvusta ”Monikanavaisen ympäristötilaäänien säätö” ohjeet kaiuttimien ominaisuuksien säädöstä ennen ympäristötilaäänien käyttöä.

Äänitulosignaalin automaattinen dekodaus (Auto Format Direct)

Paina A.F.D.

”A.F.D. AUTO” tulle näyttöön

Tässä tilassa laite tunnistaa automaattisesti siihen tulevan äänisignaalin tyyppi (Dolby Digital, DTS tai tavallinen 2-kanavainen stereo) ja purkaa koodauksen tarvittaessa. Tässä toimintatilassa laite toistaa äänen niin kuin se on tallennettu ja koodattu lisäämättä mitään tehosteita (esimerkiksi kaiuntaa).

Jos matalataajuisia signaaleja (Dolby Digital LFE tms.) ei ole, laite kuitenkin luo matalataajuisen signaalin apubassokaiutinta varten.

Stereoäänien kuuntelu monikanavaisena (Dolby Pro Logic II)

Tällä toiminnolla voidaan määrittää 2-kanavaisten äänilähteiden dekodauksetapa. Tämä vastaanotin pystyy toistamaan 2-kanavaisen äänen 5 kanavalla Dolby Pro Logic II -järjestelmän kautta tai 4 kanavalla Dolby Pro Logic -järjestelmän kautta.

Valitse ”DOLBY PL”, ”PL II MOV” tai ”PL II MUS” painamalla □□PL/PL II -painiketta toistuvasti.

Valittu muoto tulee näkyviin näyttöön.

■ DOLBY PL (Dolby Pro Logic)

Äänen koodauksen purku Pro Logic -tilassa. Ohjelma, jossa on monikanavaiset ympäristötilaäänisignaalit, toistetaan tavalla, jolla se on äänitetty. Laite purkaa 2-kanavaisilla äänisignaaleilla varustetun ohjelman äänen Dolby Pro Logic -tilaääneksi (4 kanavaa).

■ PL II MOV (Pro Logic II Elokuva)

Äänen koodauksen purku Pro Logic II -elokuvatilassa. Tämä säätö on ihanteellinen Dolby Surround -äänellä enkoodatuille elokuville. Lisäksi tämä muoto voi toistaa äänen 5,1 kanavalla katsottaessa vanhoja elokuvia videolta tai kuunneltaessa toisella kielellä päälleäänitettyjä lähteitä.

■ PL II MUS (Pro Logic II Musiikki)

Äänen koodauksen purku Pro Logic II -musiikkitalassa. Tämä säätö on ihanteellinen tavallisille stereolähteille kuten esimerkiksi CD-levyille.

Vihje

Voit valita asetuksen ”DOLBY PL”, ”PLII MOV” tai ”PLII MUS” myös painamalla vastaanottimen □□PLII -painiketta.

Huomaus

Dolby Pro Logic- ja Dolby Pro Logic II -koodauksen purku ei toimi DTS-muotoisten signaalien yhteydessä.

Äänikentän valinta

Ympäristötiläänestä voidaan nauttia valitsemalla jokin ennakoon säädetyistä äänikentistä, joka sopii kuunneltavalle ohjelmalle.

Pelkkien etukaiuttimien käyttäminen (2 kanavastereo)

Valitse "2CH ST." painamalla SOUND FIELD +/- -painiketta toistuvasti.

Tässä tilassa ääni kuuluu vain vasemmasta ja oikeasta etukaiuttimesta. Standardit 2-kanavaiset (stereo) lähteet ohittavat kokonaan äänikenttäkäsitteilyn. Monikanavaiset ympäristötilamuodot muunnetaan 2-kanavaisiksi.

Huomautuksia

- Ääntä ei kuulu apubassokaiuttimesta, kun "2CH ST." on valittu. Jos haluat kuunnella 2-kanavaisia (stereo) lähteitä vasemmasta ja oikeasta kaiuttimesta sekä apubassokaiuttimesta, valitse "A.F.D. AUTO" painamalla A.F.D.-painiketta.
- Kun valitset asetuksen "Micro Satellite Speaker" (s.13), sisäinen ääniprosessori ohjaa bassoäänet automaattisesti apubassokaiuttimeen. Jos haluat kuunnella kaksikanavaista (stereo) lähettä tällä asetuksella, sinun on suositeltavaa valita "A.F.D. AUTO" -tila, jotta voit hyödyntää apubassokaiutinta ja siten saada oikean bassotoiston.

Toisen äänikentän valitseminen

Valitse haluamasi äänikenttä painamalla SOUND FIELD +/- -painiketta toistuvasti.

Parhaillaan valittu äänikenttä näkyy näytössä. Katso sivuilta 19–20 tiedot kustakin äänikentästä.

DCS-äänestä (Digital Cinema Sound)

DCS

Sony mittasi Sony Pictures Entertainmentin studioiden ääniympäristön, yhdisti mittaustulokset omaan DSP (Digital Signal Processor, digitaalinen signaalinkäsittely) -tekniikkaansa ja kehitti "Digital Cinema Sound" -järjestelmän. Kotiteatterissa "Digital Cinema Sound" jäljittelee ihanteellista elokuvateatterin ääniympäristöä elokuvan ohjaajan tarkoittamalla tavalla.

■ C.ST.EX A–C (Cinema Studio EX A–C) DCS

- C.ST.EX A toistaa Sony Pictures Entertainmentin "Cary Grant Theater" -elokuvatuotantostudion äänikentän. Tämä on standarditila, joka sopii lähes kaikentyyppisten elokuvien katseluun.
- C.ST.EX B toistaa Sony Pictures Entertainmentin "Kim Novak Theater" -elokuvatuotantostudion äänikentän. Tämä toimintatila sopii erityisen hyvin paljon erikoistehosteita sisältävien tieteis- ja toimintaelokuvien katseluun.
- C.ST.EX C toistaa Sony Pictures Entertainmentin elokuvamusikkituotantostudion äänikentän. Tämä toimintatila sopii musiikalien tai paljon musiikkia sisältävien elokuvaklassikoiden katseluun.

jatkuu

Äänikentän valinta (jatkuu)

Tietoja Cinema Studio EX -äänikentästä

Cinema Studio EX koostuu seuraavista kolmesta osasta.

- Virtual Multi Dimension
Luo yhdestä todellisesta takakaiutinparista 5 paria virtuaalikaiuttimia, jotka ympäröivät kuuntelijaa.
- Screen Depth Matching
Elokuvateatterissa ääni kuulostaa tulevan valkokankaalle heijastettavasta kuvasta. Tämä osa luo samanlaisen äänen kuunteluhuoneeseesi siirtämällä etukaiuttimien äänen kuvan ”sisään”.
- Cinema Studio Reverberation
Luo elokuvateatterin kaiunнан.

Cinema Studio EX on yhdistetty tila, joka käyttää kaikkia näitä osia samanaikaisesti.

Huomautuksia

- Virtuaalikaiuttimien antamat tehosteet saattavat aiheuttaa toistosignaalin kohinan lisääntymistä.
- Kun kuunnellaan äänikentillä, joissa on virtuaalikaiuttimet, et kuule äänen tulevan suoraan ympäristötilakaiuttimista.

■ HALL

Toistaa, suorakulmisen konserttisalin akustiikan.

■ JAZZ (Jazz-klubi)

Toistaa jazz-klubin ääniominaisuudet.



■ CONCERT (Live-konsertti)

Luo 300-paikkaisen salin akustiikan.

Äänikentän katkaiseminen

Valitse ”A.F.D. AUTO” painamalla A.F.D.-painiketta ja valitse ”2CH ST.” painamalla SOUND FIELD +/- -painiketta toistuvasti.

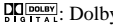
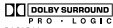
Vihjeitä

- Vastaanotin tallentaa viimeksi valitun äänikentän kutakin ohjelmälähdettä varten (Sound Field Link) ja ottaa äänikentän käyttöön, kun valitset ohjelmälähteen uudelleen. Jos esimerkiksi kuunnellaan CD-levyä ”JAZZ”-äänikentällä, muutetaan eri ohjelmälähteelle ja palataan sitten CD:lle, ”JAZZ” kytkeytyy uudelleen.
- On mahdollista tunnistaa DVD-levyn tms, koodausmuoto katsomalla pakkauksessa olevaa merkintää.
 - : Dolby Digital-levyt
 - : Dolby Surround-koodatut ohjelmat
 - : DTS Digital Surround-koodatut ohjelmat

Monikanavaisten ympäristötilanäyttöjen ymmärtäminen



- 1** **DIGITAL**: Palaa, kun vastaanotin dekodaa Dolby Digital muodolla äänitettyjä signaaleita.
- 2** **DTS**: Palaa DTS-signaalien tuloa aikana.
- 3** **SW**: Palaa, kun apubassokaiuttimen säätö on asennossa "YES" (s. 14) ja äänisignaali kuuluu liittimistä SUB WOOFER.
- 4** **Toistokanavan merkivalot**: Kirjaimet (L, C, R jne.) osoittavat toistuvia kanavia. Kirjainten ympärillä olevat viivat muuttuvat ja näyttävät miten laite käsittelee lähteen ääntä (kaiutinsäätöjen mukaan). Käytettäessä sellaisia äänikenttiä kuten "C.ST.EX" vastaanotin lisää jälkikaiunnan lähteen ääneen perustuen.
- L (Etu vasen), R (Etu oikea), C (Keski (monofoninen)), SL (Ympäristötila vasen), SR (Ympäristötila oikea), S (Ympäristötila (Monofonien tai Pro Logic -käsittelyllä saadut takakomponentit)).

Esimerkki:

Äänitysmuoto (Etu/Ympäristötilan): 3/2
 Lähtökanaava: Takakaiuttimet poissa
 Äänikenttä: A.F.D. AUTO

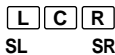

- 5** **Virittimen merkivalot**: Palaa käytettäessä vastaanotinta radioasemien viritukseen jne. Katso sivuilta 24–28 ohjeet virittimen toiminnoista.

Huomautus

"RDS" tulee näyttöön vain malleissa, joiden aluekoodi on CEL.

- 6** **D.RANGE**: Palaa, kun on käynnistetty dynaamisen alan puristus. Katso sivulta 22 tiedot dynaamisen alan puristuksen säädöstä.
- 7** **COAX**: Palaa, kun lähdesignaali on digitaalisignaali, joka tulee COAX -liittimen kautta.
- 8** **OPT**: Palaa, kun lähdesignaali on digitaalisignaali, joka tulee OPT -liittimen kautta.
- 9** **LFE**: Syttyy, jos soittettava levy sisältää LFE (Low Frequency Effect) -kanavan ja kun laite toistaa LFE-kanavan ääntä.
- 10** **PRO LOGIC II**: "PRO LOGIC" näkyy näytössä, kun vastaanotin purkaa keski- ja tiläänikanavien signaaleja 2-kanavaisesta äänilähteestä Pro Logic -prosessoinnin avulla. "PRO LOGIC II" näkyy näytössä, kun vastaanotin käyttää purkamisessa Pro Logic II -prosessointia ("PLII MOV" tai "PLII MUS") (s. 18). Molemmat merkivalot eivät kuitenkaan syty, jos keskikaiuttimelle ja takakaiuttimille on valittu asetus "NO" ja "A.F.D. AUTO", "DOLBY PL", "PLII MOV" tai "PLII MUS" on valittuna.

Huomautus

Dolby Pro Logic- ja Dolby Pro Logic II -koodauksen purku ei toimi DTS-muotoisten signaalien yhteydessä.

Äänikenttien muokkaus

Säättämällä ympäristötilan ominaisuudet ja etukaiuttimien äänensävyyn, voit muuttaa äänikenttiä niin, että ne sopivat mahdollisimman hyvin omaan kuunteluympäristöösi.

Kun äänikentät säädetään, muutokset tallentuvat muistiin rajattomaksi ajaksi. Säädettyjä äänikenttiä voidaan muuttaa uudelleen milloin tahansa.

Katso takakansi olevasta taulukosta tiedot kunkin äänikentän ominaisuuksista.

Monikanavaisen ympäristötiläänen käyttö parhaalla mahdollisella tavalla



Sijoita kaiuttimet ja suorita sivulta 12 alkavassa luvussa ”Monikanavaisen ympäristötiläänen säätö” kuvatut toimenpiteet ennen kuin muokkaat äänikenttiä.

Taso-ominaisuuksien säätö

LEVEL-valikossa on ominaisuudet, joilla voidaan säätää kunkin kaiuttimen tasapaino ja äänenvoimakkuus. Voit myös mukauttaa valitun äänikentän ominaisuuksia. Asetukset vaikuttavat kaikkiin äänikenttiin EFCT.-asetusta lukuun ottamatta. EFCT.-asetus tallentuu erikseen kuhunkin äänikenttään.

- 1** Aloita monikanavaisella ympäristötiläänellä nauhoitetun äänilähteen soitto.
- 2** Valitse ”<LEVEL>” painamalla MAIN MENU-painiketta toistuvasti.
- 3** Valitse säädettävä ominaisuus painamalla painiketta \uparrow tai \downarrow .
- 4** Valitse haluamasi asetus painamalla \leftarrow tai \rightarrow painiketta.
Säätö tulee voimaan automaattisesti.

Alkusäädöt

Ominaisuus	Alkusäätö
 BAL. L/R XX	BALANCE
CTR XXX dB	0 dB
SUR.L. XXX dB	0 dB
SUR.R. XXX dB	0 dB
S.W. XXX dB	0 dB
 D. RANGE* COMP. XXX	OFF
EFCT. XXX	STD

Etutasapaino (BAL. L/R XX)

Tällä voidaan säätää vasemman ja oikean etukaiuttimen välinen tasapaino.

Keksitaso (CTR XXX dB)

Tällä voidaan säätää keskikaiuttimen taso.

Vasen Ympäristötilan taso (SUR.L. XXX dB)

Tällä voidaan säätää vasemman ympäristötilakaiuttimen taso.

Oikea Ympäristötilan takataso (SUR.R. XXX dB)

Tällä voidaan säätää oikean ympäristötilan takakaiuttimen taso.

Apubassokaiuttimen taso (S.W. XXX dB)

Tällä voidaan säätää apubassokaiuttimen taso.

Dynaamisen alan puristus (D. RANGE COMP. XXX)

Tällä voidaan puristaa ääniraidan dynaaminen ala. Tämä on kätevää esimerkiksi katsottaessa elokuvia myöhäiseen aikaan. Suosittelemme ”MAX” säätöä.

- ”OFF” toistaa ääniraidan ilman puristusta.
- ”STD” toistaa ääniraidan äänitysinsinöörin tarkoittamalla dynaamisella alalla.
- ”MAX” puristaa dynaamista alaa huomattavasti.

Huomautus

Dynaamisen alan puristus on mahdollista vain Dolby Digital -lähteillä.

Tehostetaso (EFCT. XXX)

Tällä voidaan säätää parhaillaan voimassa olevan tehosteen ”läsnäolon tuntua”.

Äänensävyyn asetusten muuttaminen

TONE-valikon asetuksilla voit muuttaa etukaiuttimien äänensävyä. Asetukset koskevat kaikkia äänikenttiä.

- 1** Toista monikanavaisella ympäristötilääänellä koodattua ohjelmaa.
- 2** Valitse ”<TONE>” painamalla MAIN MENU-painiketta toistuvasti.
- 3** Valitse säädettävä ominaisuus painamalla painiketta ↑ tai ↓.
- 4** Valitse haluamasi asetukset painamalla ← tai → painiketta.
Säätö tulee voimaan automaattisesti.

Alkusaäädöt

Ominaisuus	Alkusaätö
BASS XX dB	0 dB
TREB. XX dB	0 dB

Bassoääniä (BASS XX dB)

Voit säätää bassotoistoa.

Diskanttiääniä (TREB. XX dB)

Voit säätää diskanttitoistoa.

Säädettyjen äänikenttien palautus tehdassäädöille

- 1** Jos virta on kytketty, katkaise se painamalla painiketta I/⏻.
- 2** Pidä painike SOUND FIELD vastaanottimen painettuna ja paina painiketta I/⏻ vastaanottimen. ”SF. CLR.” tulee näkyviin näyttöön ja kaikki äänikentät palautuvat kerralla tehdassäädöille.

Ennen kuin aloitat lähetysten vastaanoton, varmista, että vastaanottiimeen on liitetty FM- ja AM-antennit (s. 6).

FM-asemien automaattinen tallennus (AUTOBETICAL)

(Vain CEL- aluekoodin mallit)

Tämän toiminnon avulla on mahdollista tallentaa 30 FM ja FM RDS -asemaa aakkosjärjestyksessä. Toiminto tallentaa vain asemat, joilla on selkeimmät signaalit.

Jos FM- tai AM-asemat halutaan tallentaa yksi kerrallaan, katso lukua ”Radioasemien esiviritys” sivulta 26.

- 1 Katkaise vastaanottimen virta painamalla painiketta 1/⏻.**
- 2 Pidä painike INPUT SELECTOR vastaanottimen painettuna ja kytke vastaanottimen virta uudelleen painamalla painiketta 1/⏻ vastaanottimen.**

”AUTO-BETICAL SELECT” näkyy näytössä ja vastaanotin selaa ja tallentaa kaikki lähetyalueen FM- ja FM RDS -asemat.

RDS-asemilla viritin tarkastaa ensin samaa ohjelmaa lähettävät asemat ja tallentaa vain sen aseman, jonka signaali on selkein.

Valitut RDS-asemat lajitellaan automaattisesti ohjelman palvelunimen mukaisesti ja sitten niille annetaan 2-merkkinen esivirityskoodi. Katso tarkemmat tiedot RDS-asemista sivulta 27.

Tavallisille FM-asemille annetaan 2-merkkiset esivirityskoodit ja ne tallennetaan RDS-asemien jälkeen.

Lopuksi ”FINISH” tulee näkyviin näyttöön hetkeksi, ja vastaanotin palautuu tavalliselle toiminnolle.

Huomautuksia

- Älä paina mitään vastaanottimen tai varusteisiin kuuluvan kauko-ohjaimen painiketta aakkosellisen tallennuksen aikana.
- Jos muutat toiselle alueelle, tallenna uuden paikkakunnan asemat toistamalla nämä toimenpiteet.
- Katso tarkemmat ohjeet asemien virityksestä ja tallennuksesta sivulta 26.
- Jos antennia siirretään sen jälkeen, kun asemat on tallennettu tällä toiminnolla, tallennetut säädöt eivät kenties ole enää voimassa. Jos näin käy, tallenna asemat uudelleen toistamalla tallennustoimenpiteet.

Suora viritys

Halutun aseman taajuus voidaan näppäillä suoraan varusteisiin kuuluvan kauko-ohjaimen numeropainikkeilla.

- 1 Valitse FM- tai AM-taajuusalue painamalla TUNER-painiketta.**
Kohdalle viritetty viimeksi kuunneltu asema.

- 2 Paina painiketta D. TUNING**

- 3 Näppäile taajuus numeronäppäimillä.**

Esimerkki 1: FM 102,50 Hz

① → ① → ② → ⑤ → ①

Esimerkki 2: AM 1350 kHz

① → ③ → ⑤ → ①

Jos aseman viritys ei onnistu ja näppäilyt numerot vilkkuvat

Varmista, että olet näppäillyt oikean taajuuden. Jos näppäilyt väärin taajuuden, toista vaiheet 2 ja 3.

Jos näppäilyt numerot vilkkuvat, tätä taajuutta ei käytetä kyseisellä paikkakunnalla.

4 Jos viritit AM-asemalle, säädä AM-kehäantennin suunta niin, että saadaan paras mahdollinen kuuluvuus.

5 Toista vaiheet 1-4 muiden asemien vastaanottoa varten.

Vihjeitä

- Jos et muista aseman tarkkaa taajuutta, paina painiketta TUNING + tai TUNING – sen jälkeen, kun olet näppäillyt haluttua taajuutta lähellä olevan luvun. Vastaanotin virittää automaattisesti halutulle asemalle. Jos tuntuu, että taajuus on korkeampi kuin näppäily lukema, paina painiketta TUNING + ja jos taajuus tuntuu olevan pienempi kuin näppäily lukema, paina painiketta TUNING –.
- Jos ”STEREO” vilkkuu näytössä ja FM-stereovastaanotto on huonolaatuista, vaihda monoääniseen (MONO) vastaanottoon painamalla FM MODE -painiketta. Sen jälkeen äänessä ei ole stereovaikutelmaa, mutta siinä on vähemmän häiriöitä. Voit palata stereotilaan painamalla FM MODE -painiketta uudelleen.

Viritysjakso vaihtelee aluekoodin mukaan seuraavassa taulukossa esitetyllä tavalla. Katso tarkemmat tiedot aluekoodeista sivulta 2.

Aluekoodi	FM	AM
CEL, CN	50 kHz	9 kHz

Automaattinen viritys

Jos et tiedä haluamasi aseman taajuutta, voit antaa vastaanottimen selata kaikki paikkakuntasi asemat.

1 Valitse FM- tai AM-taajuusalue painamalla TUNER -painiketta.
Viimeksi kuunneltu asema virittyy kohdalle.

2 Paina painiketta TUNING + tai TUNING –.

Paina painiketta TUNING +, kun haluat selata pieniltä taajuuksilta suurille; paina painiketta TUNING –, kun haluat selata suurilta taajuuksilta pienille. Vastaanotin lopettaa selauksen aina, kun aseman vastaanotto alkaa.

Kun vastaanotin saavuttaa kaistan jommankumman pään

Selaus toistuu samaan suuntaan.

3 Kun haluat jatkaa selausta, paina painiketta TUNING + tai TUNING – uudelleen.

Esiviritys

Kun asemat on viritetty suoralla virityksellä tai automaattisella virityksellä, ne voidaan esivirittää vastaanottimen muistiin. Tämän jälkeen asemat saadaan kuuluviin näppäilemällä niille annettu 2-merkkinen esivirityskoodi varusteisiin kuuluvalla kauko-ohjaimella. Yhteensä voidaan esivirittää 30 FM tai AM-asemaa. Vastaanotin selaa myös kaikki esiviritetyt asemat.

Ennen kuin voit virittää esiviritetyille asemille, asemat on esiviritettävä noudattamalla vaiheita, jotka on kuvattu luvussa ”Radioasemien esiviritys” (s. 26).

jatkuu

Esiviritys (jatkuu)

Radioasemien esiviritys

1 Paina painiketta TUNER.

Viimeksi kuunneltu asema virittyy kohdalle.

2 Viritä suoralla virityksellä (s. 24) tai automaattivirityksellä (s. 25) asemalle, joka halutaan esivirittää.

3 Paina painiketta MEMORY.

”MEMORY” tulee näkyviin näyttöön muutamaksi sekunniksi.

Suorita vaiheet 4–5 ennen kuin ”MEMORY” sammuu.

4 Valitse haluamasi esiviritetyn aseman numero painamalla toistuvasti painiketta PRESET + tai PRESET –.

Joka kerta painiketta painaessasi esiviritetyn aseman numero muuttuu esitettyyn suuntaan seuraavasti:

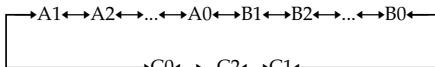

Jos ”MEMORY” katoaa näytöstä, ennen kuin olet tallentanut esiviritetyn aseman numeron, aloita uudelleen vaiheesta 3.

5 Tallenna asema painamalla painiketta MEMORY uudelleen.

Jos ”MEMORY” katoaa näytöstä, ennen kuin olet tallentanut aseman, aloita uudelleen vaiheesta 3.

6 Esiviritä muut asemat toistamalla vaiheita 2–5.

Uuden aseman esiviritys esiviritysnumerolle

Esiviritä uusi asema suorittamalla vaiheet 1–5.

Esiviritettyjen asemien kuunteleminen

Esiviritettyt asemat saadaan kuuluviin jommallakummalla seuraavista kahdesta tavasta.

Esiviritettyjen asemien selaus

1 Paina painiketta TUNER.

Viimeksi kuunneltu asema virittyy kohdalle.

2 Valitse painiketta PRESET + tai PRESET – toistuvasti painamalla haluttu esiviritysasema.

Joka kerta, kun painat painiketta, vastaanotin virittää esiviritetylle asemalle yksi kerrallaan seuraavassa järjestyksessä ja suunnassa:

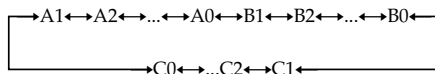

Esivirityskoodien käyttäminen

1 Paina painiketta TUNER.

Viimeksi kuunneltu asema virittyy kohdalle.

2 Valitse painiketta SHIFT painamalla muistisivu (A, B tai C) ja paina sitten halutun aseman esiviritysnumeroa numeronäppäimillä.

Vihje

Esiviritysasemien kuunteluun voidaan käyttää myös vastaanottimen painikkeita PRESET TUNING +/-.

Radiotietojärjestelmän (RDS) käyttö

(Vain CEL- aluekoodien mallit)

Tällä vastaanottimella on mahdollista käyttää RDS-järjestelmää (radiotietojärjestelmä), jonka avulla radioasemat pystyvät lähettämään lisätietoja tavallisen ohjelmasignaalin ohessa. Pyydämme huomaamaan, että RDS toimii vain FM-asevilla.*

* Kaikilla FM-asevilla ei ole RDS-palvelua eikä kaikilla asevilla ole samoja palvelumuotoja. Jos et tunne paikkakuntasi RDS-palveluja, kysy paikallisilta radioasemilta tarkemmat tiedot.

RDS-lähetysten vastaanotto

Valitse asema FM-kaistalta suoralla virityksellä (s. 24), automaattisella virityksellä (s. 25) tai esivirityksellä (s. 25).

Kun virität RDS-tietoja lähettävän aseman, RDS-ilmaisain syytty ja tavallisesti aseman nimi tulee näyttöön.

Huomautus

RDS ei toimi kunnolla, jos viritetty asema ei välitä RDS-signaalia oikein tai jos signaalin voimakkuus on heikko.

RDS-tietojen näyttö

Kun vastaanotetaan RDS-asetta, paina painiketta **DISPLAY**.

Joka kerta, kun painat painiketta, näytön RDS-tiedot muuttuvat seuraavalla tavalla:

Aseman nimi → Taajuus → Ohjelman tyyppi^{a)} → Radioteksti^{b)} → Kellonaika (24 tunnin järjestelmällä) → Parhaillaan voimassa oleva äänikenttä → Äänenuomakkuus

a) Lähettävän ohjelman tyyppi (s. 28).

b) RDS-aseman lähettämät tekstiviestit.

Huomautuksia

- Jos viranomaiset lähettävät hätäsanoman, "ALARM" vilkkuu näytössä.
- Jos sanomassa on 9 kirjainta tai enemmän, viesti vierii näytössä.
- Jos asemalla ei ole tiettyä RDS-palvelumuotoa, "NO XXXX" (esim. "NO TEXT") näkyy näytössä.

jatkuu

Radiotietojärjestelmän (RDS) käyttö (jatkuu)

Ohjelmatyyppien kuvaus

Ohjelmatyyppin merkkivalo	Kuvaus
NEWS	Uutisia
AFFAIRS	Ajankohtaista ohjelmaa laajemmin päivän uutisista
INFO	Tieto-ohjelmaa eri aiheista mm. kuluttajia koskevista asioista, lääkärin neuvoja jne.
SPORT	Urheiluohjelmaa
EDUCATE	Koulutusohjelmaa, ”tee se itse” -ohjelmia, vinkkejä ja neuvoja
DRAMA	Radiokuunnelmia ja -sarjoja
CULTURE	Ohjelmaa kansallisesta tai alueen kulttuurista, kielestä, yhteiskunnallisista asioista
SCIENCE	Ohjelmaa luonnontieteistä ja teknologiasta
VARIED	Muun tyyppistä ohjelmaa kuten kuuluisuuksien haastatteluja, pelejä ja komedioita
POP M	Pop-musiikkia
ROCK M	Rock-musiikkia
EASY M	Kevyttä kuunneltavaa
LIGHT M	Instrumentaali- vokaali- ja kuoroteoksia
CLASSICS	Suurten orkesterien esityksiä, kamarimusiikkia, oopperoita jne.
OTHER M	Musiikkia, joka ei sovi em. luokkiin kuten esim. rhythm & blues ja reggae- musiikkia
WEATHER	Sää tiedotuksia
FINANCE	Pörssitiedotuksia, uutisia kaupasta jne.
CHILDREN	Ohjelmaa lapsille
SOCIAL	Ohjelmia yhteiskunnasta ja ihmisiin vaikuttavista asioista
RELIGION	Uskonnollista ohjelmaa

Ohjelmatyyppin merkkivalo	Kuvaus
PHONE IN	Ohjelmia, joihin kuuntelijat voivat soittaa ja ilmaista mielipiteensä eri asioista
TRAVEL	Ohjelmaa matkustamisesta. Ei tiedotuksille, jotka saadaan kuuluviin TP/TA:n avulla
LEISURE	Ohjelmaa harrastuksista kuten puutarhanhoidosta, kalastuksesta, ruoanlaitosta ym.
JAZZ	Jazz-ohjelmaa
COUNTRY	Ohjelmia Country-musiikista
NATION M	Ohjelmia alueen suosituista musiikista
OLDIES	Ikivihreitä
FOLK M	Folk-musiikkia
DOCUMENT	Tutkivia asiaohjelmia
NONE	Sellaista ohjelmaa, joka ei sovi em. luokkiin

Uniajastimen käyttö

Vastaanottimen virta voidaan säätää katkeamaan automaattisesti tietynä aikana, jotta voit nukahtaa kuunnellen musiikkia.

Kun olet painanut painiketta ALT (sivu 33), paina painiketta SLEEP virran ollessa kytketty.

Joka kerta, kun painat tätä painiketta, näyttö muuttuu seuraavalla tavalla:

2-00-00 → 1-30-00 → 1-00-00 → 0-30-00 → OFF

Näyttö himmenee, kun aika on määritetty.

Vihje

Kun halutaan tarkastaa vastaanottimen virran katkeamiseen jäljellä oleva aika, paina painiketta ALT, ja SLEEP. Jäljellä oleva aika näkyy näytössä.

SET UP-valikon säädöt

SET UP-valikon avulla voit tehdä seuraavat säädöt.

- 1** Valitse ”<SET UP>” painamalla MAIN MENU-painiketta toistuvasti.
- 2** Valitse säädettävä ominaisuus painamalla painiketta ↑ tai ↓.
- 3** Valitse haluamasi asetus painamalla ← tai → painiketta
Säätö tulee voimaan automaattisesti.
- 4** Toista vaiheita 2–3, kunnes kaikki seuraavat ominaisuudet on säädetty.

Alkusaädöt

Ominaisuus	Alkusaätö
DVD-XXXX	AUTO
TV-XXXX	AUTO
DEC. XXXX	PCM (jos DVD), AUTO (jos TV/SAT)

■ DVD-toiminnon äänen tulomuoto (DVD-XXXX)

Tällä voidaan valita DVD-toiminnon äänen tulomuoto.

- Kun ”AUTO”-asetus on valittuna ja sekä digitaalinen että analoginen liitäntä on käytössä, digitaalisilla signaaleilla on etusija. Jos digitaalisignaaleja ei ole, analogi valikoituu.
- ”OPT” määrittää DIGITAL DVD OPT IN -liittimien digitaaliset äänisignaalit.
- ”COAX” määrittää DIGITAL DVD COAX IN -liittimien digitaaliset äänisignaalit.
- ”ANLG” määrittää DVD IN (L/R) -liittimien analogiset äänisignaalit.

■ TV/SAT-toiminnon äänen tulomuoto (TV-XXXX)

Tällä voidaan valita TV/SAT-toiminnon äänen tulomuoto.

- Kun ”AUTO”-asetus on valittuna ja sekä digitaalinen että analoginen liitäntä on käytössä, digitaalisilla signaaleilla on etusija. Jos digitaalisignaaleja ei ole, analogi valikoituu.
- ”OPT” määrittää DIGITAL TV/SAT OPT IN -liittimien digitaaliset äänisignaalit.
- ”ANLG” määrittää TV/SAT IN (L/R) -liittimien analogiset äänisignaalit.

[jatkuu](#)

SET UP-valikon säädöt (jatkuu)

■ Ensisijainen dekodaus (DEC. XXXX)

Asettaa digitaalisille tulosignaaleille sopivan dekodauksen.

- PCM-tila (DEC. PCM)

Käytä kuunnellessasi CD (PCM)- ja DVD-levyjen ääntä. Jos kuuntelet muita lähteitä kuin CD- tai DVD-levyjä, äänessä voi olla häiriöitä. Jos näin on, vaihda AUTO-tilaan.

- AUTO-tila (DEC. AUTO)

Käytä kuunnellessasi CD (PCM)-, DVD-, DTS-CD- ja DTS-LD-levyjen ääntä. Voi kuitenkin olla, ettei ääni-CD-levyjen raitoja voi toistaa aivan alusta.

Käytä tavallisesti edellä kuvattuja alkuasetuksia.

RM-U40-kaukosäätimen käyttäminen

Kauko-ohjainta RM-U40 voidaan käyttää järjestelmän laitteiden ohjaukseen.

Ennen kaukosäätimen käyttöä

Paristojen asettaminen kauko-ohjaimen

Aseta R6 (koko AA) paristot paristokoteloon niin, että + ja – pää tulevat oikein päin. Kun käytät kauko-ohjainta, suuntaa se vastaanottimen kauko- [R] ohjaimen tunnistimeen.

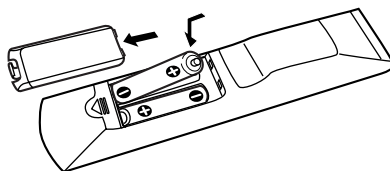

Vihje

Tavallisessa käytössä paristojen tulisi kestää noin 6 kuukautta. Kun kauko-ohjaimella ei enää voi säätää vastaanotinta, vaihda kaikki paristot uusiin.

Huomautuksia

- Älä jätä kauko-ohjainta erittäin kuumaan tai kosteaan paikkaan.
- Älä käytä yhdessä uutta ja vanhaa paristoa.
- Älä anna auringonvalon tai valaisimen valon loistaa suoraan kauko-ohjaimen tunnistimeen. Se saattaa aiheuttaa laitteen menemisen epäkuntoon.
- Jos kauko-ohjainta ei aiota käyttää pitkähköön aikaan, ota paristot pois, jotta saadaan estettyä mahdollisen paristovuodon aiheuttamat vauriot ja syöpyminen.

Kauko-ohjaimen painikkeen kuvaus

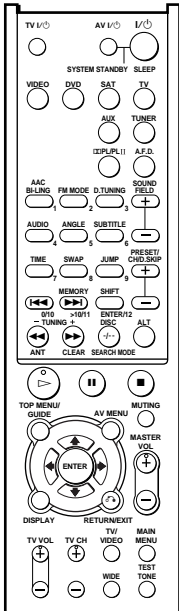

Alla olevassa taulukossa on näytetty kunkin painikkeen säädöt.

Kauko-ohjaimen painike	Käyttötapa	Toiminto
SLEEP	Vastaanotin	Käynnistää untoiminnon ja keston, jonka jälkeen vastaanottimen virta katkeaa automaattisesti.
I/O	Vastaanotin	Kytkee tai katkaisee vastaanottimen virran.
VIDEO	Vastaanotin	Kuvanauhurin katsominen.
DVD	Vastaanotin	DVD-levyn katsominen.
SAT	Vastaanotin	Satelliitti -vastaanottimen katsominen.

Kauko-ohjaimen painike	Käyttötapa	Toiminto
TV	Vastaanotin	TV-ohjelmien katsominen.
AUX	Vastaanotin	Audiolaitteen kuunteleminen.
TUNER	Vastaanotin	Radio-ohjelmien kuunteleminen.
DOPL/PLI	Vastaanotin	Valitsee DOBLY PL, PLII MOV ja PLII MUS.
A.F.D.	Vastaanotin	Valitsee A.F.D. AUTO.
FM MODE	Vastaanotin	Valitsee monofonisen tai stereofonisen FM-vastaanoton.
D.TUNING	Vastaanotin	Viritinaseman suora näppäilymuoto.
SOUND FIELD +/-	Vastaanotin	Valitsee äänikentät.
MEMORY	Vastaanotin	Tallentaa radioasemat.
SHIFT	Vastaanotin	Valitse toistuvasti painamalla muistisivu radioasemien esiviritystä varten tai esivirityksille asemille virittämistä varten.
TUNING +/-	Vastaanotin	Selaa radioasemat.
MUTING	Vastaanotin	Vaimentaa vastaanottimen äänen.
▲/▼	Vastaanotin	Tekee säädön tai muuttaa säätöä.
◀/▶	Vastaanotin	Valitsee valikkokohdan.
MASTER VOL +/-	Vastaanotin	Säätää vastaanottimen pää-äänenvoimakkuuden.
MAIN MENU	Vastaanotin	Valitsee valikot.
TEST TONE	Vastaanotin	Paina, kun halutaan saada testiääni.
AV I/O	TV/ Kuvanauhuri/ CD-soitin/ DVD-soitin	Kytkee tai katkaisee audio- ja videolaitteet.

jatkuu

Kauko-ohjaimen painikkeen kuvaus (jatkuu)





Kauko-ohjaimen painike	Käyttötapa	Toiminto
SYSTEM STANDBY (Paina painikkeita AV I/⏪ ja I/⏩ yhtä aikaa)	Vastaanotin/TV/ Kuvanauhuri/ Satelliittiviritin/ CD-soitin/ DVD-soitin	Katkaisee virran vastaanotimesta ja muista Sonyn audio-/videolaitteista.
1-9 ja 0/10	Vastaanotin	Käytä yhdessä "SHIFT"-painikkeen kanssa esiviritteässäsi radioaseman tai viritteässäsi asemaa esiviritystä varten. Käytä yhdessä "D.TUNING"-painikkeen kanssa suoraan viritukseen.
	CD-soitin	Valitsee raitanumerot. 0/10 valitsee raidan 10.
	TV/kuvanauhuri/ satelliittiviritin	Valitsee kanavanumerot.
>10/11	CD-soitin	Valitsee numeron 10 yllättävät raitanumerot.
ENTER/12	TV/kuvanauhuri/ satelliittiviritin	Kun kanava, levy tai raita on valittu numeropainikkeilla, paina lukeman asettamiseksi voimaan.
TIME	CD soitin/ DVD soitin	Esimerkiksi kellonajan tai levyn soittoajan näyttö.
PRESET/ CH/ D.SKIP +/-	Vastaanotin	Selaa ja valitsee esiviritetyt asemat.
	TV/Kuvanauhuri/ Satelliittiviritin	Selaa esiviritetyt kanavat.
	CD-soitin/ DVD-soitin	Ohittaa levyt (vain monen levyn vaihtaja).
⏪/⏩	Kuvanauhuri/ CD-soitin/ DVD-soitin	Ohittaa raidat.
⏪/⏩	CD-soitin/ DVD-soitin	Etsii raidat (edestä tai takaa).
	Kuvanauhuri	Siirtää eteen tai taakse.

Kauko-ohjaimen painike	Käyttötapa	Toiminto
▷	Kuvanauhuri/ CD-soitin/ DVD-soitin	Aloittaa soiton.
	Kuvanauhuri/ CD-soitin/ DVD-soitin	Kytkee soiton tai nauhoituksen tauolle. (Myös aloittaa nauhoituksen nauhoitustauolla olevilla laitteilla.)
■	Kuvanauhuri/ CD-soitin/ DVD-soitin	Pysäyttää soiton.
DISC	CD-soitin	Valitsee levyt (vain monen levyn vaihtoja).
ANT	Kuvanauhuri	Valitsee lähtösignaalin antenniliittimestä: TV-signaalin tai kuvanauhurin ohjelman.
TOP MENU/ GUIDE	DVD-soitin	Näyttää DVD-nimikkeen.
	Satelliittiviritin	Avaa opasvalikon.
AV MENU	Kuvanauhuri/ Satelliittiviritin/ DVD-soitin	Näyttää valikon.
DISPLAY	TV/Kuvanauhuri/ DVD-soitin	Valitsee TV-ruudussa näkyvän tiedon.
RETURN ⏪/EXIT	DVD-soitin	Palauttaa aiempaan valikkoon tai poistaa valikosta.
	Satelliittiviritin	Poistaa valikosta.
⏪/⏩/⏪/⏩	Kuvanauhuri/ Satelliittiviritin/ DVD-soitin	Valitsee valikkokohdan. Asettaa valinnan voimaan.
ENTER	Kuvanauhuri/ Satelliittiviritin/ DVD-soitin	Asettaa valinnan voimaan.
AUDIO	TV/Kuvanauhuri/ DVD-soitin	Valitsee television äänen multiplex-ääneksi, kaksikieliseksi tai monikanavaiseksi.

Kauko-ohjaimen painike	Käyttötapa	Toiminto
ANGLE	DVD-soitin	Kuvakulman valinta tai vaihtaminen.
SUBTITLE	DVD-soitin	Tekstityksen vaihtaminen.
CLEAR	DVD-soitin	Paina, jos teet virheen painaessasi numeropainikkeita.
SEARCH MODE	DVD-soitin	Hakutilan valinta. Paina, kun haluat valita hakukohteen (esimerkiksi raita tai indeksi).
TV I/O	TV	Television virrankytkentä tai -katkaisu.
SWAP*	TV	Vaihtaa keskenään suuren ja pienen kuvan.
JUMP	TV	Kytkee edellisen ja voimassa olevan kanavan välillä.
-/--	TV/	Valitsee kanavan näppäilymuodon, joko yksi- tai kaksinumeroisen.
TV VOL +/-	TV	Säätää television äänenvoimakkuutta.
TV CH +/-	TV	Esiviritettyjen televisiokanavien valinta.
TV/VIDEO	TV	Valitsee tulosignaalin: TV-tulon tai videotulon.
WIDE	TV	Valitsee laajakuvamuodon.
ALT	Kauko-ohjain	Kaukosäätimen oranssilla tekstillä merkittyjen painikkeiden ottaminen käyttöön.

* Vain sellaisille Sony TV vastaanottimille, joissa on kuva kuvassa toiminto.

Huomautuksia

- Edellä oleva selostus on tarkoitettu ainoastaan viitteeksi.
Laitteesta riippuen siis edellä kuvatut toiminnot eivät kenties toimi tai toimivat eri tavalla kuin on kuvattu.
- Oranssilla merkittyjen painikkeiden toiminto käynnistetään painamalla painiketta ALT ensin ennen painikkeen painamista.
- Ennen kuin käytät painiketta /// vastaanottimen toimintoihin, paina painiketta MAIN MENU. Kun haluat käyttää muita laitteita, paina painiketta TOP MENU/GUIDE tai AV MENU toimintapainikkeen painamisen jälkeen.
- AUX ja AAC BI-LING toiminnot eivät koske säädettäviä toimintoja.

Toimintopainikkeen tehdasasetuksen muuttaminen

Jos toimintopainikkeiden tehdasasetukset eivät vastaa laitteistosi laitteita, voit muuttaa asetuksia. Jos sinulla esimerkiksi on CD-soitin eikä DVD-soitinta, voit määrittää DVD-painikkeen CD-soittimen käyttöä varten

- Pidä alas painettuna sitä toimintopainiketta, jota vastaavaa ohjelmälähdettä haluat muuttaa (esimerkiksi painiketta DVD).**

jatkuu

Toimintopainikkeen tehdasasetuksen muuttaminen (jatkuu)

2 Paina sitä laitetta vastaavaa painiketta, jonka haluat ohjelmoida toimintopainikkeeseen (esimerkiksi 1 – CD-soitin).

Seuraavat painikkeet on ohjelmoitu valitsemaan seuraavat laitteet:

Kun käytettävä laite on	Paina
CD-soitin	1
Kuvanauhuri (kauko-ohjausmuoto VTR 2*)	2
Kuvanauhuri (kauko-ohjausmuoto VTR 3*)	3
DVD-soitin	4
TV	5
DSS (Digitaalinen satelliittiviritin)	6
Viritin (tämä vastaanotin)	7
DCS (Digitaalinen CS-viritin)	8
BSD (Digitaalinen BS-viritin)	9
Viritin (Komponenttiviritin)	0/10

* Sony-kuvanauhureita käytetään muodolla VTR 2 tai 3. Nämä vastaavat muotoja 8 mm ja VHS tässä järjestyksessä.

Nyt painiketta DVD voidaan käyttää CD-soitin säätöön.

Painikkeen palauttaminen tehdassäädölle

Toista edellä mainitut toimenpiteet.

Kaikkien toimintopainikkeiden tehdasasetusten palauttaminen

Paina painikkeita I/⏪, AV I/⏩ ja MASTER VOL – samaan aikaan.

Huomautuksia

Turvallisuudesta

Jos vastaanottimen sisään putoaa jokin esine tai kaatuu jotakin nestettä, kytkte laite irti virtalähteestä ja tarkastuta se ammattihenkilöllä ennen kuin jatkat käyttöä.

Virtalähteistä

- Ennen kuin alat käyttää laitetta, varmista, että sen käyttöjännite on sama kuin paikallinen verkkojännite. Käyttöjännite on merkitty vastaanottimen takana olevaan arvokylttiin.
- Vastaanotin ei ole katkennut vaihtovirtalähteestä (verkosta) niin kauan kuin se on liitetty seinäpistorasiaan, vaikka itse vastaanottimesta olisi katkaistu virta.
- Kytke vastaanotin irti seinäpistorasiasta, jos sitä ei aiota käyttää pitkähköön aikaan. Kun irrotat verkkojohdon, ota aina kiinni pistokkeesta. Älä koskaan vedä itse johdosta.
- Vaihtovirtajohto on vaihdattutettava vain asiantuntevassa huoltamossa.

Kuumuuden kertymisestä

Vaikka laite kuumenee käytön aikana, se ei ole oire viasta. Jos laitetta käytetään jatkuvasti suurella äänenvoimakkuudella, laitteen pinta, sivut ja pohja kuumenevat huomattavasti. Älä kosketa pintoja, jotta et polta itseäsi.

Sijoituksesta

- Sijoita laite sellaiseen paikkaan, jossa ilma pääsee vaihtumaan riittävästi, jotta saadaan estettyä kuumuuden kertyminen laitteen sisään.
- Älä sijoita laitetta lämmönlähteiden läheisyyteen tai paikkoihin, joihin aurinko paistaa suoraan, joissa on paljon pölyä tai mekaanista tärinää.
- Älä aseta laitteen päälle mitään sellaista, joka saattaa tukkia ilmanvaihtoaukot ja aiheuttaa epäkuuntoon menemisen.
- Ole varovainen, jos sijoitat laitteen erikoiskäsitellylle (esimerkiksi vahatulle, kiillotetulle tai öljytylle) pinnalle, koska muutoin voi syntyä tahroja tai värjäytymiä.

Käytöstä

Ennen kuin liität muut laitteet, katkaise virta ja irrota vastaanottimen verkkojohto pistorasiasta.

Puhdistuksesta

Puhdista pinnat, seinämät ja säätimet pehmeällä kankaalla, joka on kostutettu mietoon pesuaineliuokseen. Älä käytä hankaavia puhdistuslappuja, pulvereita tai liuottimia kuten alkoholia tai bensiiniä.

Jos vastaanottimen suhteen ilmenee kysymyksiä tai ongelmia, pyydämme ottamaan yhteyden lähimpään Sony-jälleenmyyjään.

Vianetsintä

Jos laitteen toiminnassa esiintyy seuraavanlaisia ongelmia, käytä vian määrittämissä apuna seuraavaa vianmäärittäustaulukkoa. Katso myös lukua ”Liitäntöjen tarkastus” sivulta 17 ja varmista, että liitännät on tehty oikein.

Ääntä ei kuulu tai ääni on hyvin heikko riippumatta kuunneltavasta laitteesta.

- Varmista, että kaiuttimet ja laitteet on liitetty oikein ja pitävästi.
- Varmista, että virta on kytketty sekä vastaanottimeen että kaikkiin muihin laitteisiin.
- Varmista, että MASTER VOLUME -säädin ei ole asennossa ”VOL MIN”.
- Poista äänen mykistys painamalla MUTING-painiketta.
- Vastaanottimen suojalaite on käynnistynyt oikosulun vuoksi (”PROTECT” vilkkuu). Katkaise virta vastaanottimesta, poista oikosulun aiheuttaja ja kytke virta uudelleen.

Jostakin laitteesta tai jommastakummasta etukaiuttimesta ei kuulu ääntä.

- Varmista, että laite on liitetty oikein äänen tuloliittimiin.
- Varmista, että liitännässä käytetyt johdot on asetettu lujasti sekä vastaanottimen että laitteen liittimiin.

Vasen ja oikea ääni epätasapainossa tai käänteiset.

- Varmista, että kaiuttimet ja laitteet on liitetty oikein ja lujasti.
- Säädä tasapaino LEVEL-valikosta.

Huomattava kohina tai humina.

- Varmista, että kaiuttimet ja laitteet on liitetty lujasti.
- Varmista, että liitäntäjohdot ovat poissa muuntimien ja moottorien läheisyydestä ja ainakin 3 m päässä TV-vastaanottimesta ja fluoresoivista valaisimista.
- Siirrä TV-vastaanotin pois audiolaitteiden läheisyydestä.
- Pistokkeet ja liittimet ovat likaiset. Pyyhi ne kankaalla, joka on kostutettu alkoholiin.

Keskikaiuttimesta ja/tai tiläänikaiuttimista ei kuulu ääntä tai niistä kuuluu vain heikko ääni.

- Varmista, että äänikenttätoiminto on kytketty (paina painiketta SOUND FIELD +/-).
- Valitse sellainen äänikenttä, jossa on sana ”C.ST.EX” (s. 19).
- Säädä kaiutintaso (s. 16).
- Varmista, että keski tai/ja ympäristötila kaiuttimen ominaisuus on säädetty joko asentoon ”SMALL” tai ”LARGE” (s. 14).

Ei ääntä aktiivisesta apubassokaiuttimesta.

- Tarkista, että apubassokaiutin on liitetty oikein ja pitävästi.
- Varmista, että apubassokaiuttimen asetuksena on ”YES” (s. 14).
- Liitimestä SUB WOOFER ei kuulu ääntä riippuen äänikentästä (takakansi).

Ympäristötilatehostetta ei saada.

Varmista, että äänikenttätoiminto on kytketty (paina painiketta SOUND FIELD +/-).

Dolby Digital tai DTS-monikanavaääni ei toistu.

- Varmista, että soitettu DVD tms. on nauhoitettu Dolby Digital tai DTS-muodolla.
- Kun liitetään DVD-soitin tms. tämän vastaanottimen digitaalitulon liittimeen, tarkasta liitetyn laitteen äänisäätö (äänitulon säätö).

jatkuu

Vianetsintä (jatkuu)

FM-vastaanotto on heikko.

Käytä 75 ohmin koaksiaalkaapelia (ei kuulu varusteisiin) vastaanottimen liittämiseen FM-ulkoantenniin alla kuvatulla tavalla. Jos vastaanotin liitetään ulkoantenniin, maadoita se salaman varalta. Kaasuräjähdyksen välttämiseksi maajohtoa ei saa liittää kaasuputkeen.

FM-ulkoantenni

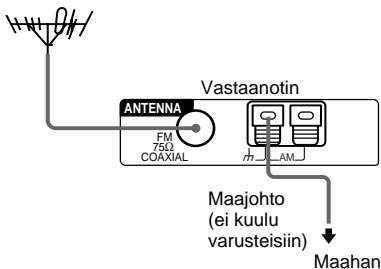

Radioasemien viritys ei onnistu.

- Varmista, että antennit on liitetty lujasti. Säädä antenniä ja liitä tarpeen ollen ulkoantenni.
- Asemien signaalivoimakkuus on liian heikko (viritettäessä automaattivirityksellä). Käytä suoraa viritystä.
- Asemia ei ole esiviritetty tai esiviritetyt asemat ovat pyyhkiytyneet pois (viritettäessä selaamalla esiviritettyjä asemia). Esiviritä asemat (s. 26).

RDS ei toimi.*

- Varmista, että on viritetty FM RDS -asemalle.
- Valitse voimakkain FM-asema.

Haluttu RDS-tieto ei tule näkyviin.*

Ota yhteys radioasemaan ja varmista onko asemalla kyseistä palvelua. Palvelu saattaa olla tilapäisesti epäkunnossa.

Ei kuvaa tai epäselvä kuva TV-ruudussa tai näyttöpäätteessä.

- Valitse vastaanottimesta oikea ohjelmälähde.
- Säädä TV sopivalle tulomuodolle.
- Siirrä TV pois audiolaitteiden läheisyydestä.

Kauko-ohjain ei toimi.

- Kaukosäätimen AUX ja AAC BI-LING -painikkeiden ei ole käytettävissä.
- Suuntaa kauko-ohjain vastaanottimen kauko-ohjaimen tunnistimeen .
- Poista kaikki mahdolliset esteet kauko-ohjaimen ja vastaanottimen välistä.
- Vaihda kauko-ohjaimen kumpikin paristo, jos paristot ovat heikot.
- Varmista, että kaukosäätimestä valittu ohjelmälähde on oikea.
- Jos kauko-ohjain on säädetty käyttämään vain TV-vastaanotinta, valitse kauko-ohjaimella muu lähde tai laite kuin TV ennen vastaanottimen tai muun laitteen käyttöä.

Jos ongelma ei poistu vianmääritysohjeiden avulla

Vastaanottimen muistin tyhjentäminen voi ratkaista ongelman (s. 12). Huomaa kuitenkin, että kaikki muistiin tallentamasi asetukset palautuvat tehdasasetusten mukaisiksi, ja sinun on tallennettava kaikki asetukset uudelleen.

Jos ongelma ei poistu

Ota yhteys lähimpään Sony-jälleenmyyjään.

* Vain CEL-aluekoodien mallit.

Vastaanottimen muistin tyhjennys

Kun halutaan tyhjentää	Katso
Kaikki tallennetut säädöt	sivu 12
Käyttäjän säätämät äänikentät	sivu 23

Tekniset tiedot

Vahvistinosa

Teholähtö

Aluekoodien CEL mallit

Nimellinen teholähtö stereomuodolla

(8 ohmia 1 kHz, harmoninen kokonaissärö 0,7 %)
25 W + 25 W²⁾

Viitetehtälähtö²⁾

(8 ohmia 1 kHz, harmoninen kokonaissärö 10 %)
FRONT (etu)¹⁾: 35 W/ch
CENTER (keski)¹⁾: 35 W
SURR (ympäristötila)¹⁾:
35 W/ch

Aluekoodien CN mallit

Nimellinen teholähtö stereomuodolla

(8 ohmia 1 kHz, harmoninen kokonaissärö 0,7 %)
25 W + 25 W²⁾
20 W + 20 W³⁾

Viitetehtälähtö²⁾

(8 ohmia 1 kHz, harmoninen kokonaissärö 10 %)
FRONT (etu)¹⁾: 35 W/ch
CENTER (keski)¹⁾: 35 W
SURR (ympäristötila)¹⁾:
35 W/ch

1) Riippuen äänikentän ja lähteen säädöistä ääntä ei kenties kuulu.

2) Mitattu seuraavanlaisissa olosuhteissa:

Aluekoodi	Virtavaatimukset
CEL, CN	230 V vaihtovirta, 50 Hz

3) Mitattu seuraavanlaisissa olosuhteissa:

Aluekoodi	Virtavaatimukset
CN	220 V vaihtovirta, 50 Hz

Taajuusvaste

TV/SAT, DVD, VIDEO: 10 Hz – 50 kHz
+0,5/-3 dB (äänikenttä,
sävynsäädöt ohitettu)

Tulot (Analogiset)

TV/SAT, DVD, VIDEO: Herkkyys: 250 mV
Impedanssi: 50 kilo-ohmia
Signaali/kohinasuhde⁴⁾:
96 dB (A, 250 mV⁵⁾)

4) INPUT SHORT (äänikenttä, sävynsäädöt ohitettu).

5) Painotettu verkko, tulotaso.

Tulot (Digitaaliset)

DVD (Koaksiaalinen)

Herkkyys: –
Impedanssi: 75 ohms
Signaali/kohinasuhde:
100 dB (A, 20 kHz LPF)

DVD, TV/SAT

(Optinen)

Herkkyys: –
Impedanssi: –
Signaali/kohinasuhde:
100 dB (A, 20 kHz LPF)

Lähdöt

SUB WOOFER

Jännite: 2 V
Impedanssi: 1 kilo-ohmi

Sävy

Herkkyysvahvistustasot: ±6 dB, 1 dB vaihe

Video-osa

Tulot

Kuva: 1 Vp-p, 75 ohmia

Lähdöt

Kuva: 1 Vp-p, 75 ohmia

FM-viritinosa

Viritysala

87,5 - 108,0 MHz

Antenniiliittimet

75 ohmia,
epätasapainottomat

Välitaajuus

10,7 MHz

Herkkyys

Mono: 18,3 dBf, 2,2 µV/75 ohmia
Stereo: 38,3 dBf, 22,5 µV/75
ohmia

Käyttökelpoinen herkkyys

11,2 dBf, 1 µV/75 ohmia

Signaali/kohinasuhde

Mono: 76 dB
Stereo: 70 dB

Harmoninen särö 1 kHz:llä

Mono: 0,3 %
Stereo: 0,5 %

Erotuskyky

45 dB 1 kHz:llä

Taajuusvaste

30 Hz – 15 kHz,
+0,5/-2 dB

Valintatarkkuus

60 dB 400 kHz:llä

jatkuu

Tekniset tiedot (jatkuu)

AM-viritinosa

Viritystila

Aluekoodien CEL, CN mallit

9 kHz viritysjaksolla: 531 – 1602 kHz

Antenni Kehäantenni

Välitaajuus 450 kHz

Käyttökelpoinen herkkyys

50 dB/m 999 kHz:llä)

Signaali/kohinasuhde 54 dB (50 mV/m)

Harmoninen särö 0,5 % (50 mV/m,
400 Hz)

Valintatarkkuus 9 kHz:llä: 35 dB

Yleistä

Virtavaatimukset

Aluekoodi	Virtavaatimukset
CEL	230 V vaihtovirta, 50/60 Hz
CN	220 – 230 V vaihtovirta, 50/60 Hz

Virrankulutus

Aluekoodi	Virrankulutus
CEL, CN	130 W

Virrankulutus (valmiustilassa)

0,3 W

Mitat (l/k/s)

STR-SL50: 430 × 56 × 290 mm
STR-SL40: 430 × 56 × 288 mm
mukaanlukien
esiintyntyvät osat ja
säätimet

Paino (likim.) 4,5 kg

Vakiovarusteet

FM-lanka-antenni (1)
AM-kehäantenni (1)
Kauko-ohjain RM-U40 (1)
R6 (koko AA) paristot (2)
Kaiutinliittimet (5)
Kuusiokulma-avain (1)

Katso tarkemmat tiedot käyttämäsi laitteen
aluekoodista sivulta 2.

Ulkoasu ja tekniset ominaisuudet saattavat muuttua
ilman ennakoilmoitusta.

MAIN MENU -painikkeen säätötaulukko

On mahdollista suorittaa erilaisia säätöjä käyttämällä painikkeita MAIN MENU ja $\blacktriangle/\blacktriangledown/\blacktriangleleft/\blacktriangleright$. Seuraavassa taulukossa on näytetty säädöt, jotka näillä painikkeilla voidaan tehdä.

Valitse painamalla MAIN MENU- painiketta toistuvasti	Paina \blacktriangle tai \blacktriangledown kun haluat valita	Paine \blacktriangleleft tai \blacktriangleright kun haluat valita	Sivu	
<LEVEL>	$\overline{\text{L}}$ $\overline{\text{R}}$ BAL. L/R XX	L +8 – R +8 (1 vaihetta)	22	
	CTR XXX dB	-10 dB – +10 dB (1 dB vaiheet)		
	SUR.L. XXX dB	-10 dB – +10 dB (1 dB vaiheet)		
	SUR.R. XXX dB	-10 dB – +10 dB (1 dB vaiheet)		
	S.W. XXX dB	-10 dB – +10 dB (1 dB vaiheet)		
	$\overline{\text{D}}$ $\overline{\text{RANGE}}$ COMP. XXX	OFF, STD, MAX		
	EFCT. XXX	riippuu äänikentästä (MIN, STD, MAX)		
<TONE>	BASS XX dB	-6 dB – +6 dB (1 dB vaiheet)	23	
	TREB. XX dB	-6 dB – +6 dB (1 dB vaiheet)		
<SET UP>	$\overline{\text{S}}$ $\overline{\text{W}}$ (SUB WOOFER) S.W. XXX*	YES, NO	13	
	$\overline{\text{L}}$ $\overline{\text{R}}$ (FRONT) XXXXX*	LARGE, SMALL		
	$\overline{\text{C}}$ (CENTER) XXXXX*	LARGE, SMALL, NO		
	$\overline{\text{S}}$ $\overline{\text{R}}$ (SURROUND) XXXXX*	LARGE, SMALL, NO		
	$\overline{\text{L}}$ $\overline{\text{R}}$ DIST. X.X m	välillä 1,0 metriä ja 7,0 metriä (0,1 metrin vaiheet)		
	$\overline{\text{C}}$ DIST. X.X m	välillä $\overline{\text{L}}$ $\overline{\text{R}}$ DIST. ja 1,5 metriä (0,1 metrin vaiheet)		
	$\overline{\text{S}}$ $\overline{\text{R}}$ DIST. X.X m	välillä $\overline{\text{L}}$ $\overline{\text{R}}$ DIST. ja 4,5 metriä (0,1 metrin vaiheet)		
	$\overline{\text{S}}$ $\overline{\text{R}}$ PL. XXXX	LOW, HIGH		
	DVD-XXXX	AUTO, OPT, COAX, ANLG		29
	TV-XXXX	AUTO, OPT, ANLG		
DEC. XXXX	AUTO, PCM			

* Vain kun on valittu "NORM. SP."

Kunin äänikentän säädettävät ominaisuudet

Muutetut BASS- ja TREB.-asetukset ovat käytössä kaikissa äänikentissä.

	TONE	
	< BASS	TREB. >
2CH ST.	●	●
A.F.D. AUTO	●	●
DOLBY PL	●	●
PLII MOV	●	●
PLII MUS	●	●
C.ST.EX A	●	●
C.ST.EX B	●	●
C.ST.EX C	●	●
HALL	●	●
JAZZ	●	●
CONCERT	●	●
PCM 96K ¹⁾		

LEVEL-asetukset vaikuttavat kaikkiin äänikenttiin EFCT.-asetusta lukuun ottamatta. EFCT.-asetus tallentuu erikseen kuhunkin äänikenttään.

	LEVEL						
	< FRONT BAL	CENTER LEVEL	SUR.L. LEVEL	SUR.R. LEVEL	S.W. LEVEL	D.RANGE COMP ²⁾	> EFCT. LEVEL
2CH ST.	●					●	
A.F.D. AUTO	●	●	●	●	●	●	
DOLBY PL	●	●	●	●	●	●	
PLII MOV	●	●	●	●	●	●	
PLII MUS	●	●	●	●	●	●	
C.ST.EX A	●	●	●	●	●	●	●
C.ST.EX B	●	●	●	●	●	●	●
C.ST.EX C	●	●	●	●	●	●	●
HALL	●	●	●	●	● ³⁾	●	●
JAZZ	●	●	●	●	● ³⁾	●	●
CONCERT	●	●	●	●	● ³⁾	●	●
PCM 96K ¹⁾	●						

¹⁾ "PCM 96K" näkyy äänikenttänä vain digitaalisille tulosignaaleille. Tässä tapauksessa muut äänikentät eivät ole käytettävissä.

²⁾ Nämä ominaisuudet eivät kenties toimi riippuen lähteestä tai säädöistä. Katso tarkemmat ohjeet kunkin kohdan kuvauksesta luvusta "Taso-ominaisuuksien säätö" (s. 22).

³⁾ Kun nämä äänikentät on valittu, apubassokaiuttimesta ei kuulu ääntä, jos etukaiuttimien kooksi on säädetty "LARGE". Ääni kuuluu kuitenkin apubassokaiuttimesta, jos digitaalisessa tulosignaalisissa on LFE signaalit.