

AV Center

Installation/Connections
Installation/Raccordement
Instalación/Conexiones

XAV-62BT
XAV-622

©2011 Sony Corporation Printed in Thailand



Cautions

- Run all ground (earth) leads to a common ground (earth) point.
• This unit is designed for negative ground (earth) 12 V DC operation only.

- Do not disassemble or modify the unit.
• Do not install in locations which interfere with airbag operation.
• Do not get the leads under a screw, or caught in moving parts (e.g. seat railing).

- Before making connections, turn the car ignition off to avoid short circuits.
• Connect the yellow and red power supply leads only after all other leads have been connected.

- Be sure to insulate any loose unconnected leads with electrical tape for safety.
• The use of optical instruments with this product will increase eye hazard.
• Do not press on the LCD when installing the unit.

Parts list 1

- The numbers in the list correspond to those in the instructions.
• For XAV-62BT only: Assemble the parts of the microphone (3) before use. For details, see "Installing the microphone (XAV-62BT only) (3)" on the reverse side.

Connection example 2

- Notes:
• Be sure to connect the ground (earth) lead before connecting the amplifier.
• The alarm will only sound if the built-in amplifier is used.
• You cannot use multiple auxiliary devices simultaneously, even if they are connected to different terminals.

- Notes on the control and power supply leads:
• The power antenna (aerial) control lead (blue) supplies +12 V DC when you turn on the tuner.
• If your car has a built-in FM/AM antenna (aerial) in the rear/side glass, connect the power antenna (aerial) control lead (blue) or the accessory power supply lead (red) to the power terminal of the antenna (aerial) booster. For details, consult your car dealer.
• A power antenna (aerial) without a relay box cannot be used with this unit.

Précautions

- Rassemblez tous les câbles de mise à la masse en un point de masse commun.
• Cet appareil est exclusivement conçu pour fonctionner sur une tension de 12 V CC avec masse négative.

- Ne démontez pas ou ne modifiez pas l'appareil.
• N'installez pas cet appareil dans des endroits susceptibles de gêner le fonctionnement des coussins de sécurité gonflables.

- Évitez de fixer des vis sur les câbles ou de coincer ceux-ci dans des pièces mobiles (par exemple, armature de siège).
• Avant d'effectuer les raccordements, coupez le moteur pour éviter un court-circuit.

- Raccordez les câbles d'alimentation jaune et rouge seulement après avoir terminé tous les autres raccordements.
• Pour des raisons de sécurité, veillez à isoler avec du ruban isolant tout câble libre non raccordé.

- L'utilisation d'instruments optiques avec ce produit augmente les risques pour les yeux.
• N'exercez pas de pression sur l'écran LCD lors de l'installation de l'appareil.

Liste des composants 1

- Les numéros de la liste correspondent à ceux des instructions.
• Pour XAV-62BT uniquement : Assemblez les pièces du microphone (3) avant de l'utiliser. Pour plus de détails, reportez-vous à la section "Installation du microphone (XAV-62BT uniquement) (3)" au verso.

Exemple de raccordement 2

- Remarques (2-A) :
• Raccordez d'abord le câble de mise à la masse avant de raccorder l'amplificateur.
• Lorsque est émise uniquement lorsque l'amplificateur intégré est utilisé.

- Remarque (2-B) :
• Vous ne pouvez pas utiliser plusieurs appareils auxiliaires simultanément, même s'ils sont raccordés à des bornes différentes. Si vous raccordez un appareil en option à la borne BUS CONTROL IN, AUX AUDIO IN, n'est pas disponible.

- Remarque sur le sintoniseur radio satellite (2-B) :
• Cet appareil n'est pas compatible avec le sintoniseur radio XM XMDS0N100.

Schéma de raccordement 3

- 1 A un point de masse commun
Branchez d'abord le câble de mise à la masse noir et, ensuite, les câbles d'alimentation jaune et rouge.

- 2 Vers le câble de commande d'antenne électrique ou le câble d'alimentation de l'amplificateur d'antenne
Remarques :
• Il n'est pas nécessaire de raccorder ce câble s'il n'y a pas d'antenne électrique ni d'amplificateur d'antenne, ou avec une antenne télescopique manuelle.

- 3 Au niveau de AMP REMOTE IN de l'amplificateur de puissance en option
Ce raccordement s'applique uniquement aux amplificateurs. Le branchement de tout autre système risque d'endommager l'appareil.

- 4 Vers le cordon de liaison d'un téléphone de voiture
Remarques :
• Si votre voiture est équipée d'une antenne FM/AM intégrée dans la vitre arrière latérale, voir « Remarques sur les câbles de commande et d'alimentation ».

- 5 À la borne +12 V qui est alimentée lorsque la clé de contact est sur la position accessoires
Remarques :
• S'il n'y a pas de position accessoires, raccordez à la borne d'alimentation (batterie) + 12 V qui est alimentée en permanence. Raccordez d'abord le câble de mise à la masse noir à un point de masse commun.

- 6 À la borne +12 V qui est alimentée en permanence
Raccordez d'abord le câble de mise à la masse noir à un point de masse commun.

- 7 À la borne +12 V qui est alimentée en permanence
Raccordez d'abord le câble de mise à la masse noir à un point de masse commun.

- 8 À la borne +12 V des feux arrière du véhicule (uniquement en cas de raccordement de la caméra avec vue arrière)
Remarques sur les câbles de commande et d'alimentation :
• Le câble de commande d'antenne électrique (bleu) fournit une alimentation de + 12 V CC lorsque vous mettez la radio sous tension.

- Remarques sur le raccordement des haut-parleurs :
• Avant de raccorder les haut-parleurs, mettez l'appareil hors tension.
• Utilisez des haut-parleurs ayant une impédance de 4 à 8 ohms avec une capacité électrique adéquate pour éviter de causer des dommages.
• Ne raccordez pas les bornes du système de haut-parleur au châssis de la voiture et ne raccordez pas les bornes des haut-parleurs droits à celles des haut-parleurs gauches.

- Notes sur les câbles de connexion :
• N'essayez pas de raccorder les haut-parleurs en parallèle.
• Raccordez uniquement des haut-parleurs passifs. Le raccordement de haut-parleurs actifs (avec amplificateurs intégrés) aux bornes des haut-parleurs peut endommager l'appareil.

- Notes sur la connexion :
• Si le message « Output connection failure » s'affiche, assurez-vous que le haut-parleur et l'amplificateur sont bien raccordés.

- Notes sur le raccordement :
• Si le message « Output connection failure » s'affiche, assurez-vous que le haut-parleur et l'amplificateur sont bien raccordés.

Precauciones

- Conecte todos los cables de conexión a masa a un punto común.
• Esta unidad ha sido diseñada para alimentarse solamente con cc de 12 V de masa negativa.

- No desmonte ni modifique la unidad.
• No instale la unidad en lugares en los que interfiera con el funcionamiento del airbag.

- No coloque los cables debajo de ningún tornillo, ni los apriete con partes móviles (p. ej. los rielles del asiento).
• Antes de realizar las conexiones, desactive el encendido del automóvil para evitar cortocircuitos.

- Conecte los cables de fuente de alimentación amarillo y rojo solamente después de haber conectado los demás.
• Por razones de seguridad, asegúrese de aislar con cinta aislante los cables sueltos que no estén conectados.

- El uso de instrumentos ópticos con este producto aumenta los riesgos para los ojos.
• No ejerza presión sobre la pantalla LCD durante la instalación del aparato.

Listado de componentes 1

- Los números de la lista corresponden a los de las instrucciones.
• Solo para el modelo XAV-62BT: Monte las piezas del micrófono (3) antes de utilizarlo. Para obtener detalles, consulte "Instalación del micrófono (solo el modelo XAV-62BT) (3)" al reverso.

Ejemplo de conexiones 2

- Notas (2-A) :
• Asegúrese de conectar primero el cable de conexión a masa antes de realizar la conexión del amplificador.
• La alarma sonará solamente si se utiliza el amplificador incorporado.

- Nota (2-B) :
• No es posible utilizar los dispositivos auxiliares de manera simultánea aunque estén conectados a todos los terminales. Si se conecta un dispositivo opcional a BUS CONTROL IN, AUX AUDIO IN no estará disponible.

- Nota sobre el sintonizador de radio por satélite (2-B) :
• Esta unidad no es compatible con el sintonizador de radio XM XMDS0N100.

Diagrama de conexiones 3

- 1 A un punto de conexión a masa común
Conecte primero el cable de conexión a masa negro, y después los cables de fuente de alimentación rojo y amarillo.

- 2 Al cable de control de la antena motorizada o al cable de fuente de alimentación del amplificador de señal de la antena
Notas :
• Si no se dispone de antena motorizada ni de amplificador de señal de la antena, o se utiliza una antena telescópica accionada manualmente, no será necesario conectar este cable.

- 3 A AMP REMOTE IN de un amplificador de potencia opcional
Esta conexión es sólo para amplificadores. La conexión de cualquier otro sistema puede dañar la unidad.

- 4 Al cable de interfaz de un teléfono para automóvil
Notas :
• Si su vehículo está equipado con una antena FM/AM integrada en el cristal posterior o lateral, consulte las "Notas sobre los cables de control y de fuente de alimentación".

- 5 A una señal de iluminación del automóvil
Asegúrese de conectar primero el cable de conexión a masa negro a un punto de conexión a masa común.

- 6 Al terminal de alimentación de +12 V que recibe energía en la posición de accesorio del interruptor de la llave de encendido
Notas :
• Si no hay posición de accesorio, conectelo al terminal de alimentación (batería) de +12 V que recibe energía sin interrupción.

- 7 Al terminal de alimentación de +12 V que recibe energía sin interrupción
Asegúrese de conectar primero el cable de conexión a masa negro a un punto de conexión a masa común.

- 8 Al cable de conmutación del freno de estacionamiento
Asegúrese de conectar primero el cable de conexión a masa negro a un punto de conexión a masa común.

- 9 A un dispositivo auxiliar, como, por ejemplo, un reproductor portátil, una consola de videojuegos, etc. (no suministrados)
Sugerencia :
Es posible utilizar el cable con terminales RCA (no suministrado) para conectar dispositivos auxiliares.

- 10 Al terminal de alimentación de +12 V del cable del indicador posterior del automóvil (únicamente cuando conecte la cámara retróvisora)
Notas sobre los cables de control y de fuente de alimentación :
• El cable de control de la antena motorizada (azul) suministra cc de +12 V cuando conecta la alimentación del sintonizador.

- Remarques sur le raccordement des haut-parleurs :
• Avant de raccorder les haut-parleurs, mettez l'appareil hors tension.
• Utilisez des haut-parleurs ayant une impédance de 4 à 8 ohms avec une capacité électrique adéquate pour éviter de causer des dommages.

- Notes sur les câbles de connexion :
• N'essayez pas de raccorder les haut-parleurs en parallèle.
• Raccordez uniquement des haut-parleurs passifs. Le raccordement de haut-parleurs actifs (avec amplificateurs intégrés) aux bornes des haut-parleurs peut endommager l'appareil.

- Notes sur la connexion :
• Si le message « Output connection failure » s'affiche, assurez-vous que le haut-parleur et l'amplificateur sont bien raccordés.

- Notes sur le raccordement :
• Si le message « Output connection failure » s'affiche, assurez-vous que le haut-parleur et l'amplificateur sont bien raccordés.

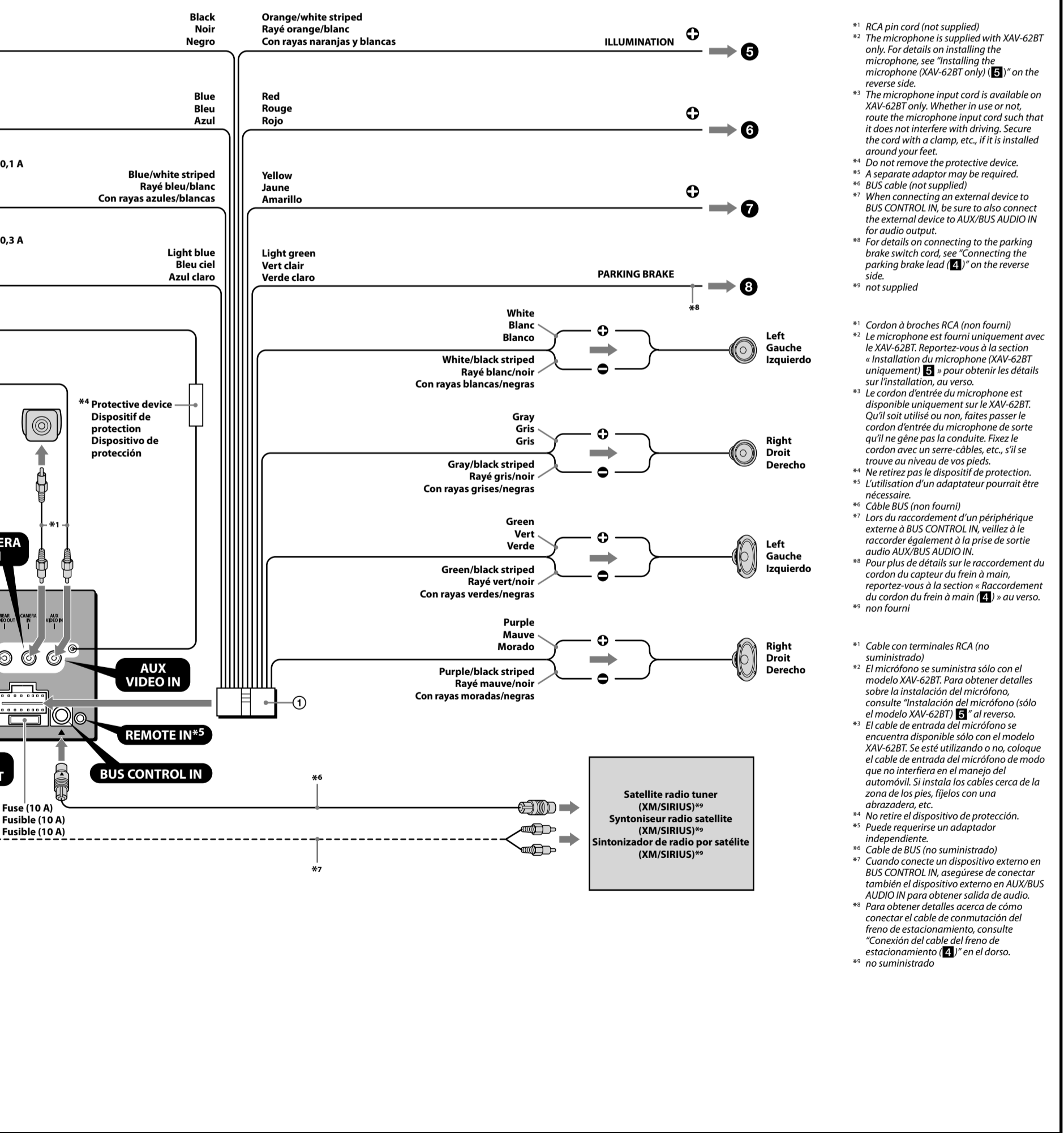
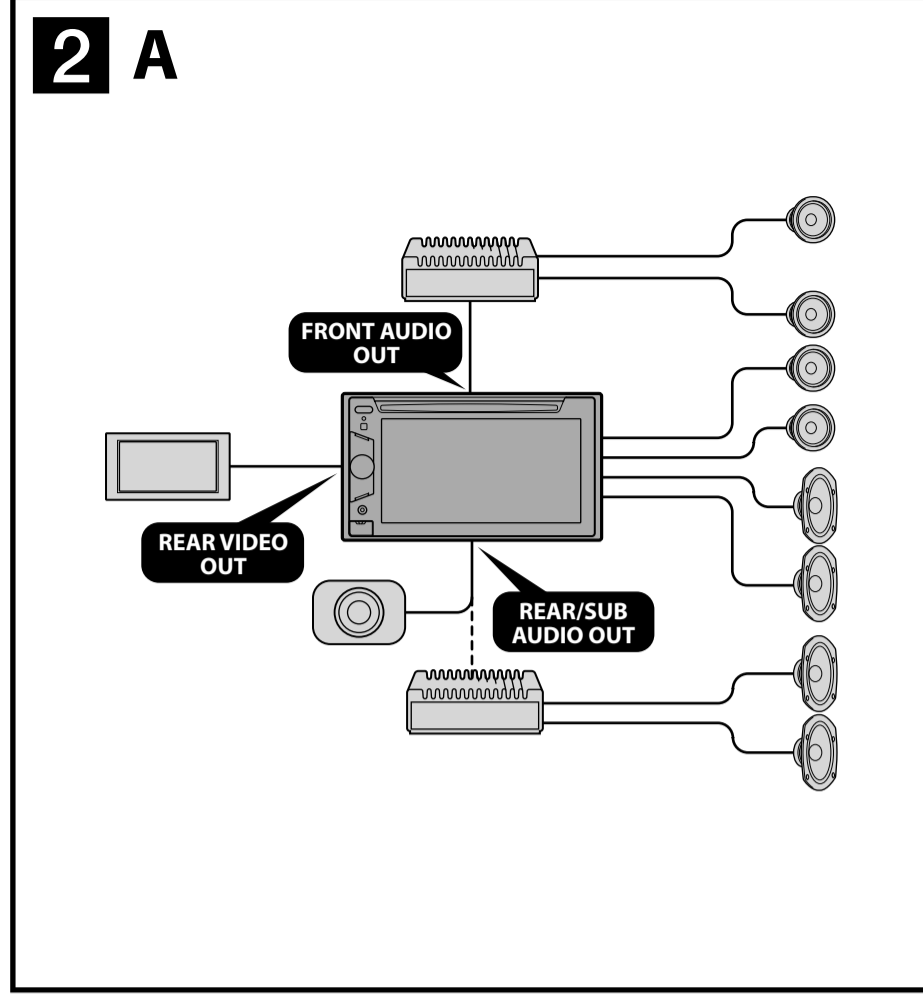
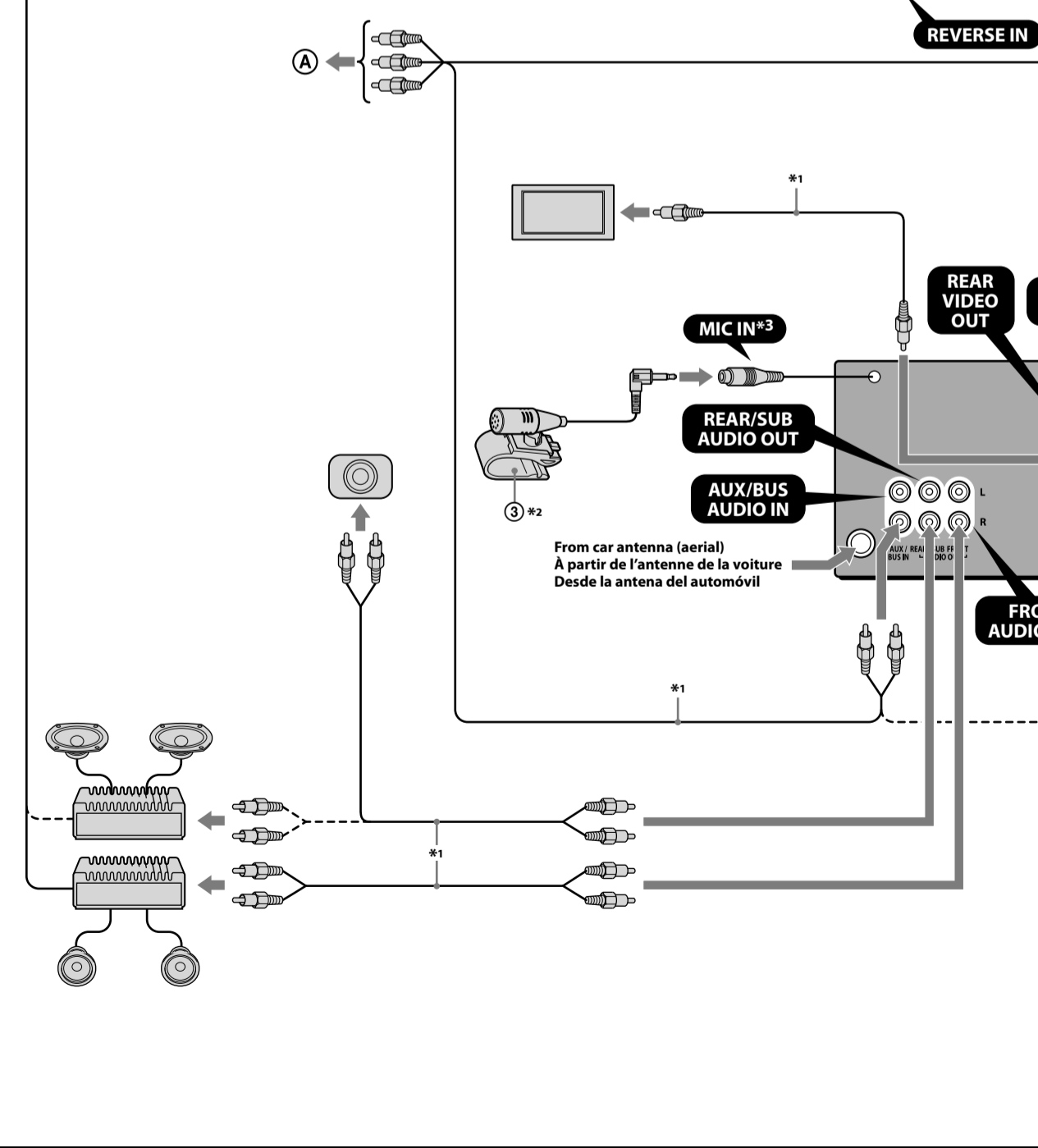
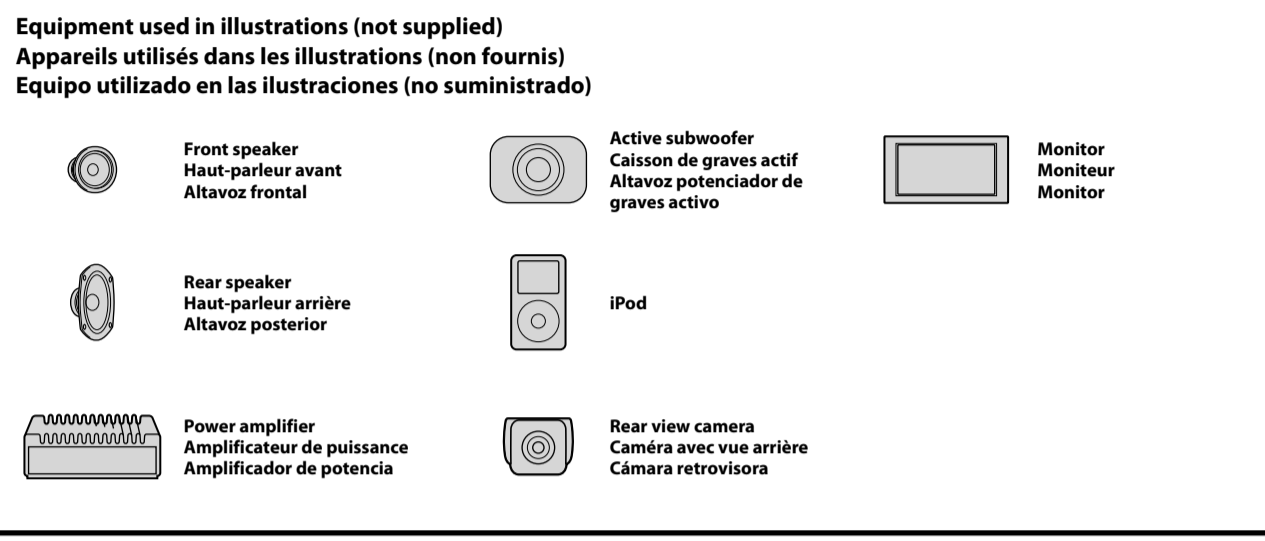
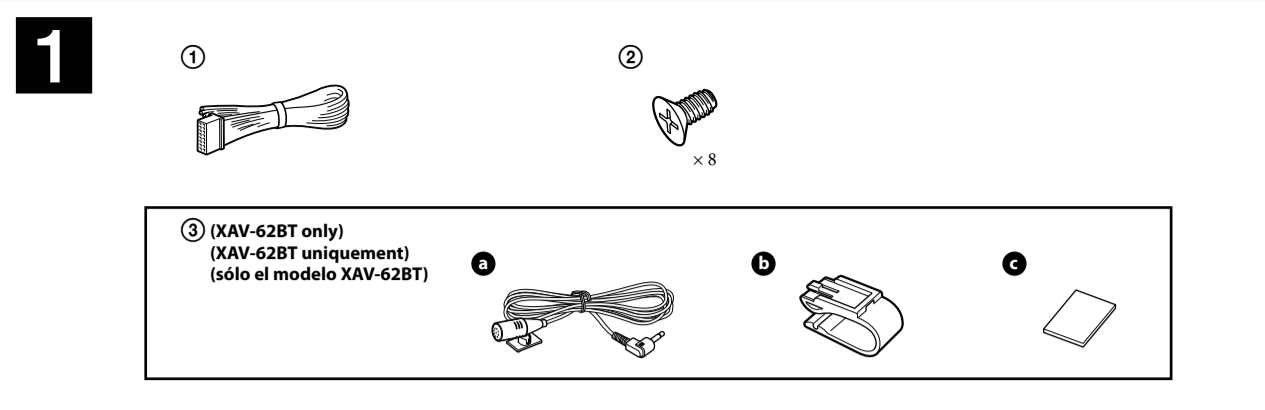

Microphone pin cord (not supplied)
The microphone is supplied with XAV-62BT only. For details on installing the microphone, see "Installing the microphone (XAV-62BT only) (3)" on the reverse side.
The microphone input cord is available on XAV-62BT only. Whether in use or not, route the microphone input cord such that it does not interfere with driving. Secure the cord with a clamp, etc., if it is installed around your feet.
A separate adaptor may be required.
BUS cable (not supplied)
When connecting an external device to BUS CONTROL IN, be sure to also connect the external device to AUX/BUS AUDIO IN for audio output.
For details on connecting to the parking brake switch cord, see "Connecting the parking brake lead (8)" on the reverse side.
not supplied
Cordon à braches RCA (non fourni)
Le microphone est fourni uniquement avec le XAV-62BT. Reportez-vous à la section "Installation du microphone (XAV-62BT uniquement) (3)" pour obtenir les détails sur l'installation, ou verso.
Le cordon d'entrée du microphone est disponible uniquement sur le XAV-62BT. Qu'il soit utilisé ou non, faites passer le cordon d'entrée du microphone de sorte qu'il ne gêne pas la conduite. Fixez le cordon avec un serre-câbles, etc., s'il se trouve au niveau de vos pieds.
Un adaptateur séparé peut être nécessaire.
Câble BUS (non fourni)
Lors du raccordement d'un périphérique externe à BUS CONTROL IN, veillez à le raccorder également à la prise de sortie audio AUX/BUS AUDIO IN.
Pour plus de détails sur le raccordement du cordon du capteur du frein à main, reportez-vous à la section « Raccordement du cordon du frein à main (8) » au verso.
non fourni
Câble con terminales RCA (no suministrado)
El micrófono se suministra solo con el modelo XAV-62BT. Para obtener detalles sobre la instalación del micrófono, consulte "Instalación del micrófono (sólo el modelo XAV-62BT) (3)" al reverso.
El cable de entrada del micrófono se encuentra disponible sólo con el modelo XAV-62BT. Se está utilizando o no, coloque el cable de entrada del micrófono de modo que no interfiera en el manejo del automóvil. Si instala los cables cerca de la zona de las pies, fíjelos con una abrazadera, etc.
No retire el dispositivo de protección. Puede requerirse un adaptador independiente.
Cable de BUS (no suministrado)
Cuando conecta un dispositivo externo en BUS CONTROL IN, asegúrese de conectar también el dispositivo externo en AUX/BUS AUDIO IN para obtener salida de audio.
Para obtener detalles acerca de cómo conectar el cable de conmutación del freno de estacionamiento, consulte "Conexión del cable de freno de estacionamiento (8)" en el dorso.
no suministrado

## 4

**Foot brake type**  
Type de frein à pied  
Tipo de freno de pedal

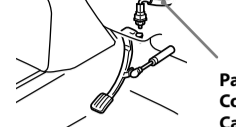

**Parking brake switch cord**  
Cordon du capteur du frein à main  
Cable de conmutación del freno de estacionamiento

**Hand brake type**  
Type de frein à main  
Tipo de freno manual

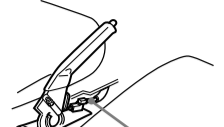

**Parking brake switch cord**  
Cordon du capteur du frein à main  
Cable de conmutación del freno de estacionamiento

## 5

### A 1

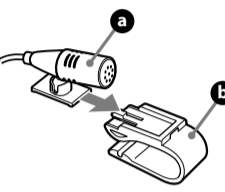

**Clips (not supplied)**  
Clips (non fournis)  
Clips (no suministrados)

### B 1

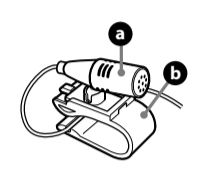

**Clip (not supplied)**  
Clip (non fourni)  
Clip (no suministrado)

## 6

### A

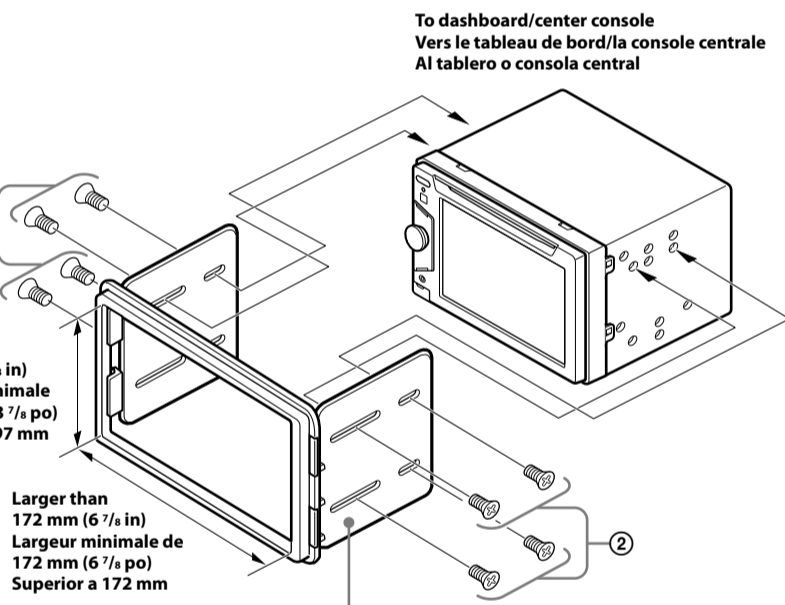

**To dashboard/center console**  
Vers le tableau de bord/la console centrale  
Al tablero o consola central

Larger than 97 mm (3 7/8 in)  
Largueur minimale de 97 mm (3 7/8 po)  
Superior a 97 mm

Larger than 172 mm (6 7/8 in)  
Largueur minimale de 172 mm (6 7/8 po)  
Superior a 172 mm

Installation kit (not supplied)  
Kit d'installation (non fourni)  
Kit de instalación (no suministrado)

### B

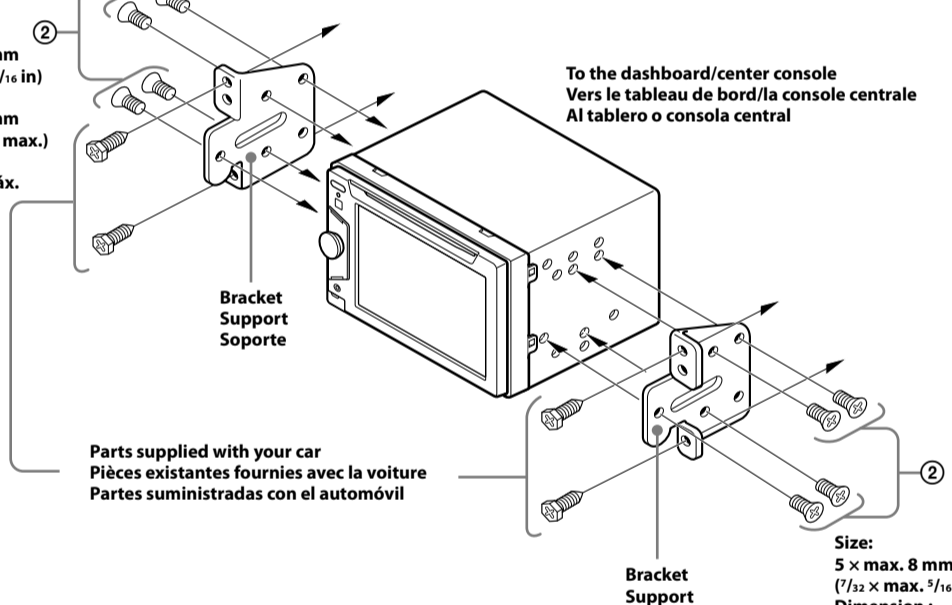

**To dashboard/center console**  
Vers le tableau de bord/la console centrale  
Al tablero o consola central

Size: 5 x max. 8 mm  
(7/32 x max. 1/4 in)  
Dimension: 5 x max. 8 mm  
(7/32 x 1/4 po max.)  
Tamaño: 5 x 8 mm máx.

Bracket Support  
Soporte

Parts supplied with your car  
Pièces existantes fournies avec la voiture  
Partes suministradas con el automóvil

Size: 5 x max. 8 mm  
(7/32 x max. 1/4 in)  
Dimension: 5 x max. 8 mm  
(7/32 x 1/4 po max.)  
Tamaño: 5 x 8 mm máx.

## Precautions

- Choose the installation location carefully so that the unit will not interfere with normal driving operations.
- Avoid installing the unit in areas subject to dust, dirt, excessive vibration, or high temperature, such as in direct sunlight or near heater ducts.
- Use only the supplied mounting hardware for a safe and secure installation.

## Mounting angle adjustment

Adjust the mounting angle to less than 45°.

## Connecting the parking brake lead

Be sure to connect the parking brake lead (light green) of the power supply connection cable ① to the parking brake switch cord. The mounting position of the parking brake switch cord depends on your car. Consult your car dealer or your nearest Sony dealer for further details.

## Installing the microphone (XAV-62BT only)

To capture your voice during handsfree calling, you need to install the microphone ②.

### Cautions

- Keep the microphone away from extremely high temperatures and humidity.
- It is extremely dangerous if the cord becomes wound around the steering column or gearstick. Be sure to keep it and other parts from obstructing your driving.
- If airbags or any other shock-absorbing equipment is in your car, contact the store where you purchased this unit, or the car dealer, before installation.

### 5-A Installing on the sun visor

- Install the microphone ② on the clip ①.
- Install the clip ① on the sun visor.
- Install clips (not supplied) and adjust the length and position of the cord so that it does not obstruct your driving.

### 5-B Installing on the dashboard

- Install the microphone ② on the clip ①, then place the cord along the groove of the clip ①.
- Attach the clip ① to the dashboard with the double-sided tape ③.
- Install a clip (not supplied) and adjust the length and position of the cord so that it does not obstruct your driving.

- Notes**
- Before attaching the double-sided tape ③, clean the surface of the dashboard with a dry cloth.
  - Adjust the microphone angle to the proper position.
  - The microphone ② can be installed without using the clip ①. In this case, directly attach the microphone to the dashboard with the double-sided tape ③. Keep the unused clip ① for future use.

## Mounting the unit

### 6-A Mounting the unit with an installation kit (not supplied)

You can use a commercially available double DIN installation kit. Choose an installation kit with the following panel frame size.  
Larger than 172 x 97 mm (6 7/8 x 3 7/8 in) (w/h), with an inner corner radius of less than 0.5 mm (1/16 in).

- Notes**
- Be sure to use the supplied screws ②.
  - Before installing the unit with the installation kit mounted, be sure to perform the following confirmation:  
Power the unit on, and open/close the front panel by pressing ④ repeatedly to check that the front panel does not touch the installation kit.

### 6-B Mounting the unit in a Japanese car

You may be able to install this unit in some makes of Japanese cars without an installation kit (not supplied). If you cannot, consult your Sony dealer.

When mounting this unit to the preinstalled brackets of your car, use the supplied screws ②. In the appropriate screw holes, based on your car: T for TOYOTA, M for MITSUBISHI and N for NISSAN.

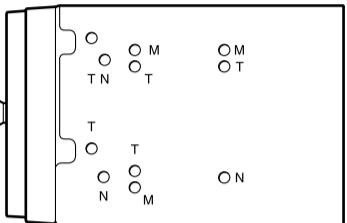

- Notes**
- To avoid a malfunction, install only with the supplied screws ②.
  - Do not apply excessive force to the buttons of the unit.
  - Do not press on the LCD.
  - Before mounting, make sure there is nothing on the top of the unit.

## Warning if your car's ignition has no ACC position

Be sure to set the Auto Off function. For details, refer to the supplied "Operating Instructions." The unit will shut off completely and automatically in the set time when no source is selected, which prevents battery drainage. If you do not set the Auto Off function, press and hold (SOURCE/OFF) until the display disappears each time you turn the ignition off.

## Reset button

When the installation and connections are completed, be sure to press the reset button with a ballpoint pen, etc.



## Précautions

- Choisissez soigneusement l'emplacement d'installation pour que l'appareil ne gêne pas le conducteur pendant la conduite.
- Évitez d'installer l'appareil dans un endroit exposé à la poussière, à la saleté, à des vibrations excessives ou à des températures élevées comme en plein soleil ou à proximité de conduits de chauffage.
- Pour garantir un montage sûr, n'utilisez que le matériel fourni.

## Réglage de l'angle de montage

Ajustez l'inclinaison à un angle inférieur à 45°.

## Raccordement du cordon du frein à main

Veillez à raccorder le cordon du frein à main (vert clair) du câble de raccordement d'alimentation ① au cordon du capteur du frein à main. La position de montage du cordon du capteur du frein à main dépend de votre véhicule. Pour obtenir davantage d'informations, veuillez consulter votre concessionnaire automobile ou votre détaillant Sony.

## Installation du microphone (XAV-62BT uniquement)

Pour capturer votre voix durant les appels mains libres, vous devez installer le microphone ②.

### Attention

- N'exposez pas le microphone à des températures extrêmement élevées et à l'humidité.
- Veillez à ce que le cordon ne soit pas enroulé autour du volant ou du levier de vitesses. Ceci peut s'avérer extrêmement dangereux. Veillez à ce que le cordon et les autres pièces ne gênent pas votre conduite.
- Si un système de coussins de sécurité gonflables ou tout autre équipement absorbant les chocs est présent dans votre véhicule, contactez le magasin où vous avez acheté cet appareil ou votre concessionnaire avant l'installation.

### 5-A Fixation sur le pare-soleil

- Fixez le microphone ② sur le clip ①.
- Fixez le clip ① sur le pare-soleil.
- Installez les clips (non fournis) et ajustez la longueur et la position du cordon de façon à ce qu'il ne gêne pas la conduite.

### 5-B Fixation sur le tableau de bord

- Fixez le microphone ② sur le clip ①, puis faites passer le cordon dans la rainure du clip ①.
- Fixez le clip ① sur le tableau de bord avec l'adhésif double face ③.
- Installez un clip (non fourni) et ajustez la longueur et la position du cordon de façon à ce qu'il ne gêne pas la conduite.

- Remarques**
- Avant de fixer l'adhésif double face ③, nettoyez la surface du tableau de bord avec un chiffon sec.
  - Régulez l'angle du microphone afin de le positionner correctement.
  - Le microphone ② peut être installé sans utiliser le clip ①. En pareil cas, fixez le microphone directement sur le tableau de bord à l'aide de l'adhésif double face ③. Conservez le clip ① inutilisé pour une utilisation ultérieure.

## Montage de l'appareil

### 6-A Montage de l'appareil dans l'aide d'un kit d'installation (non fourni)

Vous pouvez utiliser un kit d'installation DIN double disponible sur le marché. Choisissez un kit d'installation dont la taille du cadre de la façade est la suivante :  
Largueur minimale de 172 x 97 mm (6 7/8 x 3 7/8 po) (L/h), avec un rayon d'arrondi interne inférieur à 0,5 mm (1/16 po).

- Remarques**
- Veillez à utiliser exclusivement les vis fournies ②.
  - Avant d'installer l'appareil avec le kit d'installation monté, veillez à effectuer la vérification suivante :  
Mettez l'appareil sous tension, puis ouvrez et fermez la façade en appuyant plusieurs fois sur ④ pour vérifier que la façade ne touche pas le kit d'installation.

### 6-B Montage de l'appareil dans une voiture japonaise

Il peut être possible d'installer cet appareil dans certaines voitures de marques japonaises sans kit d'installation (non fourni). Dans le cas contraire, consultez votre concessionnaire automobile ou votre détaillant Sony le plus proche.

Si vous installez cet appareil sur les supports préinstallés de votre véhicule, faites passer les vis fournies ② par les trous de vis appropriés, en fonction de votre véhicule : T pour TOYOTA, M pour MITSUBISHI et N pour NISSAN.

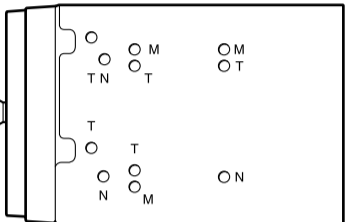

- Remarques**
- Pour éviter tout problème de fonctionnement, utilisez uniquement les vis ② fournies pour le montage.
  - N'exercez pas de pression excessive sur les touches de l'appareil.
  - N'exercez aucune pression sur l'écran LCD.
  - Avant de procéder au montage, assurez-vous que rien ne se trouve au-dessus de l'appareil.

## Avertissement si le contact de votre véhicule ne comporte pas de position ACC

Veillez à régler la fonction de mise hors tension automatique. Pour obtenir davantage d'informations, consultez le « Mode d'emploi » fourni. L'appareil s'éteint complètement et automatiquement après le laps de temps choisi lorsqu'aucune source n'est sélectionnée, afin d'éviter que la batterie ne se décharge. Si vous ne réglez pas la fonction de mise hors tension automatique, appuyez sur la touche (SOURCE/OFF) et maintenez-la enfoncée jusqu'à ce que l'affichage disparaisse à chaque fois que vous coupez le contact.

## Touche de réinitialisation

Une fois que l'installation et les raccordements sont terminés, veillez à appuyer sur la touche de réinitialisation à l'aide d'un stylo à bille, etc.

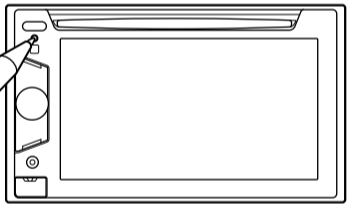

## Precauciones

- Elija cuidadosamente el lugar de montaje de forma que la unidad no interfiera con las funciones normales de conducción.
- Evite instalar la unidad donde pueda quedar sometida a polvo, suciedad, vibraciones excesivas o altas temperaturas como, por ejemplo, a la luz solar directa o cerca de conductos de calefacción.
- Para realizar una instalación segura y firme, utilice solamente elementos de instalación suministrados.

## Ajuste del ángulo de montaje

Ajuste el ángulo de montaje a menos de 45°.

## Conexión del cable del freno de estacionamiento

Asegúrese de conectar el cable del freno de estacionamiento (verde claro) del cable de conexión de la fuente de alimentación ① al cable de conmutación del freno de estacionamiento. La posición de montaje del cable de conmutación del freno de estacionamiento depende del automóvil. Consulte al distribuidor del automóvil o al distribuidor Sony más cercano para obtener más detalles.

## Instalación del micrófono (sólo el modelo XAV-62BT)

Para capturar la voz durante una llamada con manos libres, debe instalar el micrófono ②.

### Precauciones

- Mantenga el micrófono alejado de lugares con humedad y temperaturas muy altas.
- Que el cable se enrolle alrededor del volante o de la palanca de cambios es extremadamente peligroso. Asegúrese de impedir que el cable y otros componentes obstruyan la conducción.
- Si el vehículo dispone de airbags u otros dispositivos de amortiguación de impactos, póngase en contacto con el establecimiento donde ha adquirido esta unidad o con el concesionario de automóviles antes de llevar a cabo la instalación.

### 5-A Instalación en la visera

- Instale el micrófono ② en el clip ①.
- Instale el clip ① en la visera.
- Instale los clips (no suministrados) y ajuste la longitud y la posición del cable de modo que no obstruya la conducción.

### 5-B Instalación en el salpicadero

- Instale el micrófono ② en el clip ① y, a continuación, coloque el cable en la ranura del clip ①.
- Enganche el clip ① en el salpicadero con la cinta adhesiva de dos caras ③.
- Instale un clip (no suministrado) y ajuste la longitud y la posición del cable de modo que no obstruya la conducción.

- Notas**
- Antes de colocar la cinta adhesiva de doble cara ③, limpie la superficie del tablero con un paño seco.
  - Ajuste el ángulo del micrófono en la posición adecuada.
  - El micrófono ② se puede instalar sin el clip ①. En este caso, enganche directamente el micrófono al tablero con cinta adhesiva de dos caras ③. Conserve el clip sin usar ① por si lo necesita en el futuro.

## Montaje de la unidad

### 6-A Montaje de la unidad con un kit de instalación (no suministrado)

Puede utilizar un kit de instalación doble DIN disponible en el mercado. Elija un kit de instalación con el marco del panel del tamaño que se indica a continuación. Superior a 172 x 97 mm (an/al), con un radio en la esquina interior inferior a 0,5 mm.

- Notas**
- Asegúrese de utilizar los tornillos suministrados ②.
  - Antes de instalar la unidad con el kit de instalación montado, asegúrese de realizar la siguiente comprobación:  
Encienda la unidad y presione ④ varias veces para abrir/cerrar el panel frontal y compruebe que éste no entre en contacto con el kit de instalación.

### 6-B Montaje de la unidad en un automóvil japonés

Es posible que pueda instalar la unidad en algunos automóviles japoneses sin el kit de instalación (no suministrado). En caso de que no pudiera, consulte al distribuidor Sony más cercano.

Cuando monte la unidad en los soportes preinstalados de su automóvil, utilice los tornillos suministrados ② en los orificios para tornillos correspondientes en función de su automóvil: T para TOYOTA, M para MITSUBISHI y N para NISSAN.

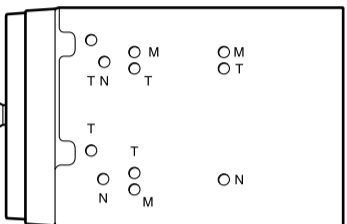

- Notas**
- Para evitar que se produzcan fallas de funcionamiento, realice la instalación solamente con los tornillos suministrados ②.
  - No ejerza excesiva fuerza sobre los botones de la unidad.
  - No presione la pantalla LCD.
  - Asegúrese de que no hay ningún objeto encima de la unidad antes de montarla.

## Advertencia: si el encendido del automóvil no dispone de una posición ACC

Asegúrese de ajustar la función de desconexión automática. Para obtener más información, consulte el "Manual de instrucciones" suministrado. La unidad se apagará completa y automáticamente en el tiempo establecido si no se selecciona ninguna fuente, lo cual evita que se desgaste la batería. Si no ha ajustado la función de desconexión automática, mantenga presionado (SOURCE/OFF) cada vez que apague el interruptor de encendido, hasta que la pantalla desaparezca.

## Botón de reinicio

Una vez finalizadas la instalación y las conexiones, asegúrese de presionar el botón de reinicio con un bolígrafo, etc.

