

## Multi-audiosysteem

### Gebruiksaanwijzing

Aan de slag

Een cd beluisteren

Luisteren naar de radio

Een bestand op een USB-  
apparaat beluisteren

Muziek op een iPhone/  
iPad/iPod beluisteren

Muziek beluisteren met  
aangesloten componenten

Muziek beluisteren via een  
BLUETOOTH-verbinding

Muziek beluisteren via een  
draadloos netwerk

Aanvullende informatie

Over "SongPal"

Problemen oplossen

Voorzorgsmaatregelen/  
Technische gegevens

## WAARSCHUWING

Om het risico op brand te voorkomen, zorgt u dat de ventilatieopening van het apparaat niet wordt afgedekt met kranten, tafelkleden, gordijnen, enz. Stel het apparaat ook niet bloot aan open vuur (zoals kaarsen).

Om het risico op een elektrische schok of brand te voorkomen, zorgt u dat het apparaat niet wordt blootgesteld aan vloeistoffen. Plaats dus geen objecten gevuld met vloeistof, zoals een vaas, op het apparaat.

Aangezien de hoofdstekker wordt gebruikt om het apparaat los te koppelen van het elektriciteitsnet, sluit u het apparaat aan op een gemakkelijk bereikbaar stopcontact. Mocht u een abnormale situatie van het apparaat ontdekken, dan trekt u de netstekker onmiddellijk uit het stopcontact.

Installeer de stereo-installatie niet in een krappe ruimte, zoals een boekenkast of ingebouwde kast.

Stel batterijen of apparaten met batterijen niet bloot aan extreme hitte, zoals direct zonlicht en vuur.

Het apparaat is niet losgekoppeld van het elektriciteitsnet zolang de stekker in het stopcontact zit, ondanks dat het apparaat zelf is uitgeschakeld.

Na te zijn getest is gebleken dat dit apparaat voldoet aan de eisen die gesteld worden in de EMC-richtlijn voor het gebruik van een aansluitkabel korter dan 3 meter.

Overmatige geluidsdruk van een oor- of hoofdtelefoon kan tot gehoorverlies leiden.

### VOORZICHTIG

Het gebruik van optische instrumenten met dit apparaat zal de kans op oogbeschadiging vergroten.

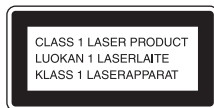

Dit apparaat is als een CLASS 1 LASER-product geclassificeerd. Deze markering bevindt zich achteraan aan de buitenkant van het apparaat.

### Kennisgeving aan klanten: de volgende informatie is alleen van toepassing op apparaten verkocht in landen waarin de EU-richtlijnen geldig zijn.

Dit product werd geproduceerd door of in opdracht van Sony Corporation, 1-7-1 Konan Minato-ku Tokyo, 108-0075 Japan. Vragen met betrekking tot product conformiteit gebaseerd op EU-wetgeving kunnen worden gericht aan de gemachtigde vertegenwoordiger, Sony Deutschland GmbH, Hedelfinger Strasse 61, 70327 Stuttgart, Duitsland. Voor service- of garantie zaken verwijzen wij u door naar de adressen in de afzonderlijke service of garantie documenten.

Hierbij verklaart Sony Corp. dat het toestel in overeenstemming is met de essentiële eisen en de andere relevante bepalingen van richtlijn 1999/5/EG.

Nadere informatie kunt u vinden op:  
<http://www.compliance.sony.de/>



**Verwijdering van oude elektrische en elektronische apparaten (van toepassing in de Europese Unie en andere Europese landen met gescheiden inzamelingsystemen)**

Dit symbool op het product of op de verpakking wijst erop dat dit product niet als huishoudelijk afval mag worden behandeld. Het moet echter naar een inzamelingspunt worden gebracht waar elektrische en elektronische apparatuur wordt gerecycled. Als u ervoor zorgt dat dit product op de correcte manier wordt verwerkt, helpt u mogelijke negatieve gevolgen voor mens en milieu die zouden kunnen veroorzaakt worden in geval van verkeerde afvalbehandeling te voorkomen. Het recyclen van materialen draagt bij tot het behoud van natuurlijke bronnen. Voor meer details in verband met het recyclen van dit product, kan u contact opnemen met de gemeentelijke instanties, de organisatie belast met de verwijdering van huishoudelijk afval of de winkel waar u het product hebt gekocht.

## Uitsluitend Europa



**Verwijdering van oude batterijen (van toepassing in de Europese Unie en andere Europese landen met afzonderlijke**

### **inzamelingsystemen)**

Dit symbool op de batterij of op de verpakking wijst erop dat de batterij, meegeleverd met van dit product niet als huishoudelijk afval behandeld mag worden.

Op sommige batterijen kan dit symbool gebruikt worden in combinatie met een chemisch symbool. Het chemisch symbool voor kwik (Hg) of lood (Pb) wordt toegevoegd wanneer de batterij meer dan 0,0005 % kwik of 0,004 % lood bevat.

Door deze batterijen op juiste wijze af te voeren, helpt u mogelijke negatieve gevolgen voor mens en milieu die zouden kunnen veroorzaken worden in geval van verkeerde afvalbehandeling te voorkomen. Het recyclen van materialen draagt bij tot het behoud van natuurlijke bronnen.

In het geval dat de producten om redenen van veiligheid, prestaties dan wel in verband met data-integriteit een permanente verbinding met een ingebouwde batterij vereisen, mag deze batterij enkel door gekwalificeerd servicepersoneel vervangen te worden. Om ervoor te zorgen dat de batterij op een juiste wijze zal worden behandeld, dient het product aan het eind van zijn levenscyclus overhandigd te worden aan het desbetreffende inzamelingspunt voor de recyclage van elektrisch en elektronisch materiaal. Voor alle andere batterijen verwijzen we u naar het hoofdstuk over hoe de batterij veilig uit het product te verwijderen. Overhandig de batterij aan het desbetreffende inzamelingspunt voor de recyclage van batterijen.

Voor meer details in verband met het recyclen van dit product of batterij, kan u contact opnemen met de gemeentelijke instanties, de organisatie het belast met de verwijdering van huishoudelijk afval of de winkel waar u het product hebt gekocht.

# Voordat u dit systeem in gebruik neemt

Gebreken die bij normaal gebruik van het systeem optreden, worden door Sony gerepareerd conform de voorwaarden zoals omschreven in de beperkte garantie voor dit systeem. Sony is echter niet aansprakelijk voor gevolgschade die voortkomt uit een afspeelstoring door een beschadigd of defect systeem.

## Muziekdiscs die zijn gecodeerd met technologieën voor auteursrechtenbeveiliging

Dit product is ontworpen voor het afspelen van discs die voldoen aan de Compact Disc (CD)-norm. Onlangs hebben sommige platenmaatschappijen diverse muziekdiscs op de markt gebracht die zijn gecodeerd met technologieën voor auteursrechtenbeveiliging.

Houd er rekening mee dat sommige van deze discs niet voldoen aan de CD-norm en wellicht niet met dit product kunnen worden afgespeeld.

## Opmerking over DualDiscs

Een DualDisc is een tweezijdige disc, waarop aan de ene kant DVD-materiaal is gebrand en aan de andere kant digitaal audiomateriaal. Aangezien de kant met het audiomateriaal niet voldoet aan de Compact Disc (CD)-norm, kan het afspelen op dit product niet worden gegarandeerd.

# Inhoudsopgave

Voordat u dit systeem in gebruik neemt.....	3
---	---

---

## Aan de slag

Locatie en functie van de bedieningselementen .....	7
De batterijen plaatsen.....	10
De klok instellen .....	11

---

## Een cd beluisteren

Een CD-DA-/MP3-disc afspelen.....	12
De afspeelmodus wijzigen .....	12
Uw eigen geprogrammeerde volgorde samenstellen (Geprogrammeerd afspelen).....	14

---

## Luisteren naar de radio

Afstemmen op een radiozender.....	15
Radiozenders vooraf instellen .....	16
De automatische DAB-scan handmatig uitvoeren.....	16

---

## Een bestand op een USB-apparaat beluisteren

Een bestand op een USB-apparaat afspelen.....	18
Een USB-apparaat aansluiten op de USB-poort aan de voorkant van het apparaat .....	18
Een USB-apparaat aansluiten op de USB-poort aan de achterkant van het apparaat .....	19
Afspeelbare audioformaten .....	19

---

## Muziek op een iPhone/iPad/iPod beluisteren

Muziek afspelen op een iPhone/iPad/iPod die aangesloten is via USB.....	20
Muziek afspelen op een iPhone/iPad/iPod die draadloos verbonden is (AirPlay).....	20

---

## Muziek beluisteren met aangesloten componenten

Muziek afspelen op aangesloten componenten .....	21
--	----

---

## Muziek beluisteren via een BLUETOOTH-verbinding

Het systeem koppelen met een BLUETOOTH-apparaat en muziek beluisteren .....	22
Muziek op een geregistreerd apparaat beluisteren .....	23
Muziek beluisteren via one-touch (NFC).....	24
Afspelen met een kwaliteitsvolle geluidscodec (AAC/aptX).....	25

---

## Muziek beluisteren via een draadloos netwerk

Vorbereiding: de nodige instellingen doorvoeren om verbinding te maken met een netwerk .....	26
Verbinding maken met een pc .....	26
Verbinding maken met een bekabeld netwerk .....	28
Muziek beluisteren op een Xperia™/Xperia-tablet (WALKMAN®-toepassing).....	28
Muziek beluisteren op een iPhone, iPad, iPod of via iTunes (AirPlay) .....	29
Muziek beluisteren in Windows 8/Windows 7 (thuisnetwerk) .....	30
Gebruik van muziekstreaming via het internet (muziekdiensten) .....	31

---

## Aanvullende informatie

De automatische stand-byfunctie instellen .....	32
De BLUETOOTH-/netwerkstand-bystand instellen .....	33
Het draadloze signaal instellen op ON/OFF .....	33
Het geluid aanpassen .....	34
De timers gebruiken .....	34
De slaaptimer instellen .....	34
De afspeeltimer instellen .....	35
De software bijwerken .....	36

---

Over "SongPal" .....	37
----------------------	----

---

## Problemen oplossen

Problemen oplossen .....	38
Berichten .....	44

---

## Vorzorgsmaatregelen/Technische gegevens

Vorzorgsmaatregelen.....	45
Compatibele apparaten en versies .....	46
iPhone/iPad/iPod of iTunes.....	46
DLNA-apparaat .....	47
USB-apparaat .....	47
Draadloze BLUETOOTH-technologie .....	48
Technische gegevens.....	49
Belangrijke informatie over software .....	53

# Locatie en functie van de bedieningselementen

## Opmerking

In deze handleiding worden voornamelijk de bedieningsfuncties met de afstandsbediening uitgelegd, maar dezelfde functies kunnen ook worden uitgevoerd met de knoppen op het apparaat met dezelfde of soortgelijke namen.

## Apparaat (voorkant)

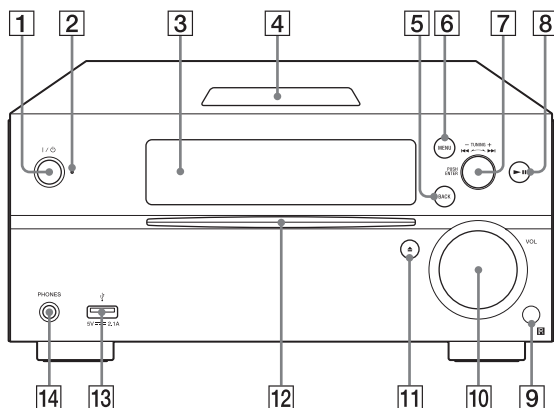

- 1 I/O-knop (aan/uit)**  
Hiermee schakelt u het apparaat in of uit.
- 2 Stand-byaanduiding**  
Licht geelgroen op als het apparaat ingeschakeld is. Licht rood op als het apparaat uitgeschakeld is. De aanduiding knippert rood als het apparaat een storing waarneemt. (pagina 38).  
Wanneer de BLUETOOTH-/netwerkstand-bystand geactiveerd is op het systeem, licht de aanduiding oranje op.
- 3 Display**
- 4 N-markering**  
Houd een smartphone/tablet die uitgerust is met de NFC-functie dicht bij deze markering om de BLUETOOTH-registratie, de verbinding of het verbreken van de verbinding via one-touch uit te voeren (pagina 24).
- 5 BACK-knop**  
Hiermee kunt u terugkeren naar de vorige weergave.
- 6 MENU-knop**  
Hiermee kunt u het menu weergeven. Druk op  $\blacktriangle/\blacktriangledown$  om de items in het menu te selecteren.
- 7 Knoppen  $\blacktriangleleft/\blacktriangleright$  (vorige/volgende) / TUNING +/-**
  - Hiermee kunt u naar het begin van een track of bestand gaan.
  - Hiermee kunt u afstemmen op een gewenste radiozender.
- PUSH ENTER-knop**  
Deze knop doet dienst als ENTER-knop.

**8 ►||-knop (afspelen/pauzeren)**  
Hiermee kunt u het afspelen starten of pauzeren.

**9 Afstandsbedieningssensor**

**10 VOL-schijf**  
Hiermee kunt u het volume regelen.

**11 ▲-knop (uitwerpen)**  
Hiermee kunt u een cd uitwerpen.

**12 Discsleuf**  
Plaats een cd met de labelzijde naar boven gericht.

**13 Ψ-poort (USB FRONT)**  
Sluit hierop een USB-apparaat aan (pagina 18).

**14 PHONES-aansluiting**  
Sluit hier een hoofdtelefoon op aan.

## Afstandsbediening

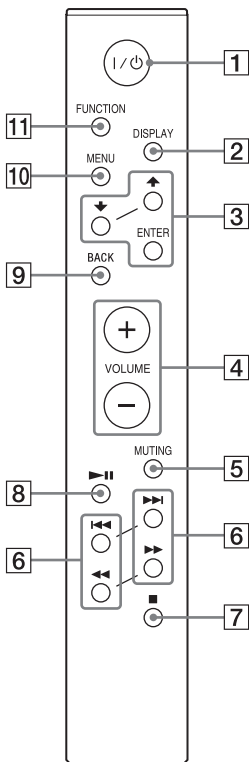

**1 I/⏻-knop (aan/uit)**  
Hiermee schakelt u het apparaat in of uit.

**2 DISPLAY-knop**  
Hiermee kunt u de informatie wijzigen die getoond wordt in het display wanneer het apparaat ingeschakeld is. Als er een bepaald teken niet herkend wordt, wordt er in de plaats een underscore ("\_") weergegeven. Als u op deze knop drukt terwijl het apparaat uitgeschakeld is, wordt de klok weergegeven.

Als u echter op deze knop drukt terwijl de BLUETOOTH-/netwerkstand-bystand ingeschakeld is, wordt de klok niet weergegeven.

**3 ▲/▼/ENTER-knop**  
Druk op ▲/▼ om een item te selecteren en druk vervolgens op ENTER om te bevestigen. Gebruik ▲/▼ om een map (album) te selecteren op een MP3-disc of USB-apparaat.

**4 Knop VOLUME +/-**  
Hiermee kunt u het volume regelen.

**5 MUTING-knop**  
Hiermee kunt u het geluid tijdelijk uitschakelen. Druk nogmaals op deze knop om het geluid opnieuw te activeren.

**6 Knoppen ◀◀/▶▶ (vorige/voorgende, PRESET +/-)**

- Hiermee gaat u naar het begin van een track of bestand.
- Hiermee kunt u een vooraf ingesteld nummer selecteren van een radiozender om op af te stemmen.

**Knoppen ◀/▶ (terugspoelen/vooruitspoelen, TUNING +/-)**

- Hiermee kunt u snel vooruitspoelen of terugspoelen in een track of bestand.
- Hiermee kunt u afstemmen op een gewenste radiozender.

**7 ■-knop (stoppen)**  
Hiermee kunt u het afspelen stoppen.

**8 ►||-knop (afspelen/pauzeren)**  
Hiermee kunt u het afspelen starten of pauzeren.



### 9 BACK-knop

Hiermee kunt u terugkeren naar een vorige status.

### 10 MENU-knop

Hiermee kunt u het menu weergeven. Druk op  $\blacktriangle/\blacktriangledown$  om de items in het menu te selecteren.

### 11 FUNCTION-knop

Hiermee kunt u de functies wijzigen. Bij elke druk wordt als volgt overgeschakeld naar de volgende functie:

CD  $\rightarrow$  USB FRONT  $\rightarrow$  USB REAR  $\rightarrow$  BLUETOOTH  $\rightarrow$  DAB  $\rightarrow$  TUNER FM  $\rightarrow$  TUNER AM  $\rightarrow$  LINE IN  $\rightarrow$  NETWORK

## Apparaat (achterkant)

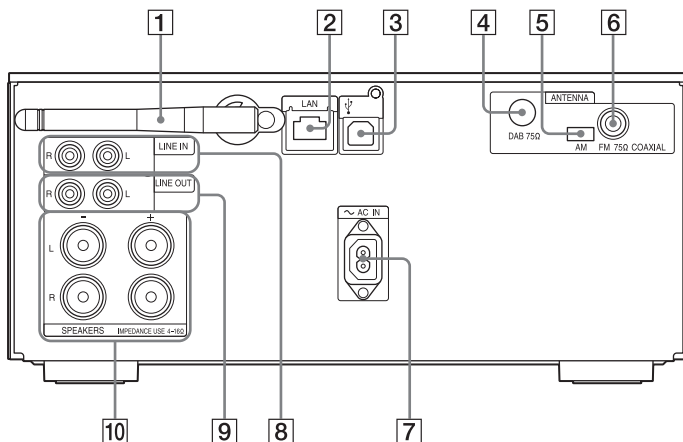

### 1 Antenne voor draadloos LAN

Als u de draadloze netwerkfunctie gebruikt, klapt u de antenne uit zoals weergegeven op de afbeelding.

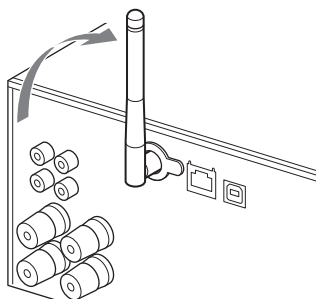

### 2 LAN-aansluiting

Sluit hierop netwerkapparatuur aan via een netwerkkabel (niet bijgeleverd) (pagina 28).

### 3 $\psi$ -poort (USB REAR)

Sluit hierop een computer of WALKMAN® aan die compatibel is met Hoge-Resolutie Audio. Gebruik hiervoor een USB-kabel (niet bijgeleverd) (pagina 19). Gebruik voor het aansluiten van een WALKMAN® op het apparaat een optionele Hoge-Resolutie Audio USB-adapter WM-PORT-kabel\* (niet bijgeleverd) en een USB-kabel (niet bijgeleverd).

U kunt deze aansluiting ook gebruiken als een USB-DAC.

\* U kunt de optionele Hoge-Resolutie Audio USB-adapter WM-PORT-kabel bestellen bij uw dichtstbijzijnde Sony-leverancier.

### 4 DAB ANTENNA

Sluit hierop de DAB-antenne aan.

### 5 AM ANTENNA

Sluit hierop de AM-raamantenne aan.

### 6 FM ANTENNA

Sluit hierop de FM-antenne aan.

### Opmerking

- Bepaal een plaats en richting waarbij de ontvangst goed is en bevestig de antennes vervolgens aan een stabiel oppervlak (raam, muur enzovoort).
- Houd de antennes uit de buurt van het apparaat, het netsnoer en andere AV-componenten om het oppikken van ruis te voorkomen.
- Zet het uiteinde van de FM-draadantenne met plakband vast.

## De AM-raamantenne voorbereiden

- 1 Plooi de antennestandaard zoals getoond op de afbeelding.

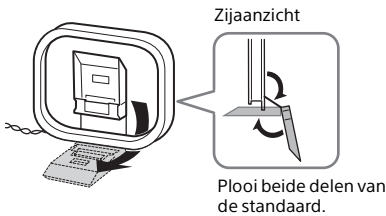

- 2 Bevestig het uitstekende deel van het kader aan de antennestandaard.

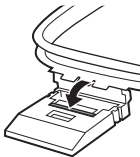

Druk erop tot u een klik hoort.

### 7 ~ AC IN-ingang (220-230 V AC)

Sluit het netsnoer (bijgeleverd) aan op een stopcontact.

### 8 LINE IN-aansluiting (externe ingang)

Verbind deze aansluiting via een audiokabel (niet bijgeleverd) met een uitgang van optionele externe apparatuur.

### 9 LINE OUT-aansluiting (externe uitgang)

Voert de audio van de geselecteerde FUNCTION uit. U kunt hierop met behulp van een audiokabel (niet bijgeleverd) optionele externe apparatuur aansluiten.

### 10 SPEAKERS L/R-aansluitingen (links/rechts)

Sluit hierop de luidsprekers aan. Raadpleeg de Snelstartgids voor meer informatie over de aansluiting.

## De batterijen plaatsen

Plaats twee bijgeleverde R03-batterijen (AAA-formaat), met de ⊖-zijde eerst, in overeenstemming met de hieronder weergegeven polariteiten.

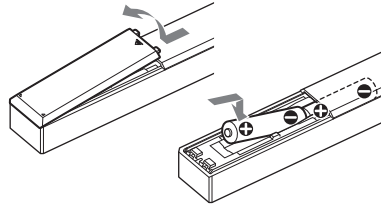

### Opmerking

- Bij normaal gebruik gaan de batterijen ongeveer 6 maanden mee.
- Gebruik geen oude batterij in combinatie met een nieuwe of een combinatie van verschillende batterijtypen.
- Als u de afstandsbediening langere tijd niet gebruikt, moet u de batterijen verwijderen om eventuele schade door lekkage van batterijen en corrosie te voorkomen.

# De klok instellen

1 Druk op **I/O** om het systeem in te schakelen.

2 Druk op MENU.

3 Druk op **▲/▼** om "Timer Menu" te selecteren en druk vervolgens op ENTER.

Als "Play Setting" weergegeven wordt, drukt u op **▲/▼** om "Clock Setting" te selecteren en drukt u vervolgens op ENTER.

4 Druk op **▲/▼** om het uur in te stellen en druk vervolgens op ENTER.

5 Druk op **▲/▼** om de minuten in te stellen en druk vervolgens op ENTER.

Voltooi de klokinstellingen.

## Opmerking

- De klokinstellingen worden teruggezet op de beginwaarden als u het netsnoer uit het stopcontact trekt of als er een stroomstoring optreedt.

## De klok weergeven wanneer het systeem uit is

Druk herhaaldelijk op DISPLAY om de klok weer te geven. De klok wordt ongeveer 8 seconden weergegeven.

Als de BLUETOOTH-/netwerkstand-bystand geactiveerd is, verschijnt de klok niet als u op DISPLAY drukt.

## Een cd beluisteren

# Een CD-DA-/MP3-disc afspelen

**1** Druk op FUNCTION om "CD" te selecteren.

**2** Plaats een cd in de discsleuf aan de voorzijde van het apparaat. Plaats de cd met de labelzijde (bedrukte zijde) naar boven gericht.

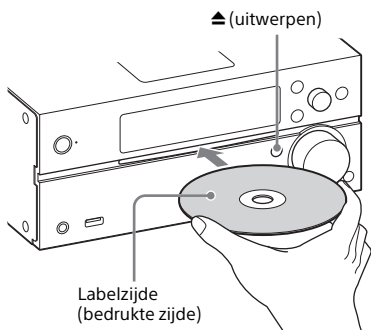

Het afspelen start automatisch. Als u vanaf een andere functie overschakelt naar de functie "CD" wanneer er al een cd in de sleuf geplaatst is, drukt u op ►► als "Reading" verdwenen is van het display.

Met de knoppen op de afstandsbediening of het apparaat kunt u terugspoelen/doorspoelen, een track, bestand of map (voor een MP3-disc) selecteren enz.

## De cd uitwerpen

Druk op ▲ (uitwerpen) op het apparaat.

### Opmerking

- U kunt geen 8 cm-cd's gebruiken met dit systeem.
- Plaats geen cd met een afwijkende vorm (bv. hart, vierkant, ster) in de sleuf. Dit kan onherstelbare schade aan het systeem veroorzaken.
- Gebruik geen cd met tape, stickers of lijm erop, want dit kan storingen veroorzaken.
- Wanneer u een disc verwijdert, mag u het oppervlak van de disc niet aanraken.

## De afspeelmodus wijzigen

Met de afspeelmodus kunt u dezelfde muziek herhaaldelijk of muziek willekeurig afspelen.

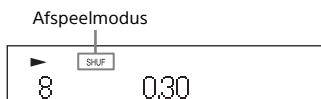

**1** Druk op ■ om het afspelen te stoppen.

Als u "Repeat" selecteert in stap 4, moet u het afspelen niet stoppen.

**2** Druk op MENU.

**3** Druk op ▲/▼ om "CD Menu" te selecteren en druk vervolgens op ENTER.

**4** Druk op ▲/▼ om "Playmode" of "Repeat" te selecteren en druk vervolgens op ENTER.

## 5 Druk op $\uparrow/\downarrow$ om de afspeelmodus te selecteren en druk vervolgens op ENTER.

U kunt de volgende afspeelmodi selecteren.

### Playmode

Afspeelmodus	Effect
<b>Normal</b>	Hiermee wordt er een track of bestand afgespeeld.
<b>Folder*</b>	Hiermee worden alle tracks in de geselecteerde map afgespeeld. "FLDR" licht op in het display.
<b>Shuffle</b>	Hiermee worden alle tracks of bestanden in willekeurige volgorde afgespeeld. "SHUF" licht op in het display.
<b>Folder Shuffle*</b>	Hiermee worden alle tracks of bestanden in de geselecteerde map in willekeurige volgorde afgespeeld. "FLDR. SHUF" licht op in het display.
<b>Program</b>	Hiermee worden de geprogrammeerde tracks of bestanden afgespeeld. "PGM" licht op in het display. Zie "Uw eigen geprogrammeerde volgorde samenstellen (Geprogrammeerd afspelen)" (pagina 14) voor meer informatie.

\* Deze afspeelmodus kan alleen gebruikt worden voor het afspelen van een MP3-disc.

### Repeat

Afspeelmodus	Effect
<b>All</b> (herhaalt alle tracks)	Het systeem speelt alle tracks op een disc of in een map herhaaldelijk af. " $\text{↺}$ " licht op in het display.
<b>One</b> (herhaalt één track)	Het systeem speelt de geselecteerde track herhaaldelijk af. " $\text{↺}$ " licht op in het display.
<b>Off</b>	Hiermee kunt u het herhaaldelijk afspelen annuleren.

### Opmerking over het afspelen van MP3-discs

- Sla geen onnodige mappen of bestanden op een disc met MP3-bestanden op.
  - Mappen zonder MP3-bestanden worden niet door dit systeem herkend.
  - Het systeem kan alleen maar MP3-bestanden met de bestandsextensie ".mp3" afspelen. Zelfs wanneer de bestandsnaam de bestandsextensie ".mp3" heeft, kan het afspelen van dit bestand, wanneer het geen MP3-audiobestand is, een hard geluid geven en schade aan het systeem veroorzaken.
  - Het maximale aantal MP3-mappen en -bestanden dat compatibel is met dit systeem, is:
    - 999\* mappen (inclusief de rootmap)
    - 999 bestanden
    - 250 bestanden in één map
    - 8 mapniveaus (in de mappenstructuur van bestanden)
- \* Dit is inclusief mappen die geen MP3- of andere bestanden bevatten. Het aantal mappen dat het systeem kan herkennen, kan minder zijn dan het werkelijke aantal mappen, afhankelijk van de mapstructuur.
- Compatibiliteit met alle MP3-codeer-/MP3-schrijfssoftware, CD-R/RW-stations en opnamemedia kan niet worden gegarandeerd. MP3-discs die niet compatibel zijn, kunnen ruis of onderbroken geluid voortbrengen of in het geheel niet worden afgespeeld.

---

# Uw eigen geprogrammeerde volgorde samenstellen (Geprogrammeerd afspelen)

U kunt geprogrammeerde tracks of bestanden op een cd afspelen.

---

**1** Selecteer "Program" in stap 5 van "De afspeelmodus wijzigen" (pagina 12) en druk vervolgens op ENTER.

---

**2** Wanneer u een MP3-disc gebruikt, drukt u op  $\uparrow/\downarrow$  om de map te selecteren die de tracks of bestanden bevat die u wilt programmeren.

Druk op ENTER als u alle tracks of bestanden in de map wilt afspelen.

---

**3** Druk op  $\lll/\ggg$  om een gewenste track of een gewenst bestand te selecteren, en selecteer vervolgens ENTER.



Geselecteerd track-  
of bestandsnummer

Totale afspeeltijd van de  
geselecteerde track of het  
geselecteerde bestand

Herhaal de bovenstaande stappen om extra tracks of bestanden te programmeren.

---

**4** Druk op  $\blacktriangleright\parallel$ .

Uw programma van tracks of bestanden wordt afgespeeld.

## Geprogrammeerd afspelen annuleren

Selecteer in stap 1 "Normal" bij "Program" en druk vervolgens op ENTER.

## Een geprogrammeerde track, een geprogrammeerd bestand of geprogrammeerde mappen verwijderen

Druk op  $\blacksquare$  terwijl het afspelen gestopt is. Elke keer dat u op de knop drukt, wordt de laatste geprogrammeerde track, het laatste geprogrammeerde bestand of de laatste geprogrammeerde map verwijderd. Wanneer alle geprogrammeerde tracks, bestanden of mappen verwijderd zijn, verschijnt "No Step".

### Tip

- U kunt maximaal 25 tracks, bestanden of mappen programmeren. Als u probeert meer dan 25 tracks, bestanden of mappen te programmeren, wordt "Step Full!" weergegeven. Verwijder in dat geval onnodige tracks.
- Druk op  $\blacktriangleright\parallel$  om hetzelfde programma nogmaals af te spelen.

### Opmerking

- Wanneer de disc uitgeworpen of het netsnoer losgekoppeld wordt na het programmeren, worden alle geprogrammeerde tracks, bestanden en mappen gewist.

## Afstemmen op een radiozender

- 1 Druk op FUNCTION om "DAB", "TUNER FM" of "TUNER AM" te selecteren.
- 2 Houd ◀◀/▶▶ ingedrukt tot de frequentie in het display begint te wijzigen en laat vervolgens de knop los.  
Het afstemmen wordt automatisch gestopt wanneer er een radiozender afgestemd is (**automatisch scannen**). "STEREO" (wanneer er een FM-stereo-uitzending ontvangen wordt) verschijnt in het display.

### Handmatig afstemmen

Druk herhaaldelijk op ◀◀/▶▶ om af te stemmen op de gewenste zender.

### Opmerkingen over DAB/DAB+-zenders

- Wanneer u afstemt op een zender die RDS-diensten aanbiedt, wordt informatie zoals de naam van de dienst of de zender met de uitzending meegestuurd.
- Wanneer u afstemt op een DAB/DAB+-zender, kan het enige seconden duren voordat u geluid hoort.
- De primaire dienst wordt automatisch ontvangen wanneer de secundaire dienst wordt beëindigd.
- Deze tuner ondersteunt geen gegevensdiensten.

#### Tip

- Als een FM-stereo-uitzending ruis bevat, drukt u op MENU en selecteert u achtereenvolgens "Tuner Menu", "FM Mode" en "Mono" om mono-ontvangst te activeren. Hierdoor wordt ruis verminderd.

### Het AM-afsteminterval wijzigen

De standaardinstelling voor het AM-afsteminterval is 9 kHz (of 10 kHz in sommige regio's). Gebruik de knoppen op het apparaat om deze handeling uit te voeren.

- 1 Druk herhaaldelijk op FUNCTION op het apparaat om "TUNER AM" te selecteren.
- 2 Druk op I/☹ om het apparaat uit te schakelen.
- 3 Houd MENU ingedrukt en druk op I/☹ op het apparaat.  
"Step 9k" of "Step 10k" verschijnt in het display. Wanneer u het interval wijzigt, worden alle vooraf ingestelde AM-zenders gewist.

# Radiozenders vooraf instellen

U kunt uw gewenste radiozenders vooraf instellen.

- 1 Stem af op de gewenste zender en druk vervolgens op MENU.
- 2 Druk op  $\uparrow/\downarrow$  om "Tuner Menu" te selecteren en druk vervolgens op ENTER.  
Om een AM-zender vooraf in te stellen, selecteert u "AM Preset Memory" en volgt u de instructies in stap 4.
- 3 Druk op  $\uparrow/\downarrow$  om "FM Preset Memory" (voor FM-zenders) of "DAB Preset Memory" (voor DAB-zenders) te selecteren en druk vervolgens op ENTER.
- 4 Druk op  $\uparrow/\downarrow$  om "Ok" te selecteren en druk vervolgens op ENTER.

- 5 Druk op  $\uparrow/\downarrow$  om een vooraf ingesteld nummer te selecteren en druk vervolgens op ENTER.

Vooraf ingesteld nummer



"Complete!" wordt weergegeven in het display. De radiozender is nu opgeslagen onder het gekozen nummer. Herhaal de bovenstaande stappen om verdere radiozenders te registreren.

- 6 Druk op  $I/\text{power}$  om het apparaat uit te schakelen en druk daarna nogmaals op  $I/\text{power}$  om het weer in te schakelen.

## Tip

- Er kunnen maximaal 20 FM-, 20 DAB/DAB+- en 10 AM-zenders vooraf worden ingesteld.
- Als u in stap 5 een vooraf ingesteld nummer selecteert waaronder al een zender is opgeslagen, wordt de vooraf ingestelde radiozender vervangen door de huidige radiozender.

## Afstemmen op een vooraf ingestelde radiozender

Druk op  $\lll/\ggg$  om het vooraf ingestelde nummer te selecteren waaronder de gewenste zender opgeslagen is.

## De automatische DAB-scan handmatig uitvoeren

Voordat u op DAB/DAB+-zenders kunt afstemmen, moet u eerst een DAB-scan uitvoeren.

Wanneer u naar een andere regio bent verhuisd, voert u de eerste DAB-scan bovendien handmatig uit om de informatie over DAB/DAB+-services bij te werken.

- 1 Druk op MENU.
- 2 Druk op  $\uparrow/\downarrow$  om "Tuner Menu" te selecteren en druk vervolgens op ENTER.
- 3 Druk op  $\uparrow/\downarrow$  om "Initial Scan" te selecteren en druk vervolgens op ENTER.



---

## 4 Druk op ▲/▼ om "Ok" te selecteren en druk vervolgens op ENTER.

Het scannen begint. Het scanproces wordt met sterretjes (\*\*\*\*\*) aangeduid. Afhankelijk van de DAB/DAB+-services die beschikbaar zijn in uw regio, kan het scannen enkele minuten duren.

### Opmerking

- Als in uw land of regio uitzendingen in DAB/DAB+ niet worden ondersteund, verschijnt "No Service".
- Met deze procedure worden alle eerder opgeslagen instellingen gewist.
- Voordat u de DAB/FM-draadantenne verwijdert, moet u het systeem uitschakelen om uw eigen DAB/DAB+-instellingen te behouden.

Een bestand op een USB-apparaat beluisteren

## Een bestand op een USB-apparaat afspelen

U kunt audiobestanden die opgeslagen zijn op een USB-apparaat, zoals een WALKMAN® of een digitale mediaspeler, afspelen op dit systeem door er een USB-apparaat op aan te sluiten.

U kunt op de  $\Psi$ -poort (USB REAR) aan de achterkant van het apparaat een computer of WALKMAN® aansluiten die compatibel is met Hoge-Resolutie Audio. Zie "Compatibele apparaten en versies" (pagina 46) voor meer informatie over compatibele USB-apparaten.

### Opmerking

- Gebruik voor het afspelen van Hoge-Resolutie Audio een apparaat dat compatibel is met een USB2.0 High Speed-kabel.

## Een USB-apparaat aansluiten op de USB-poort aan de voorkant van het apparaat

**1** Druk op FUNCTION om "USB FRONT" te selecteren.

**2** Sluit een USB-apparaat aan op de  $\Psi$ -poort (USB FRONT) aan de voorkant van het apparaat.

Sluit het USB-apparaat rechtstreeks aan of met behulp van de USB-kabel die bij het USB-apparaat geleverd is. Wacht even tot "Reading" verdwijnt en "ROOT" weergegeven wordt.

**3** Druk op  $\blacktriangleright$ .

Hiermee start u het afspelen. U kunt de knop op de afstandsbediening of op het apparaat gebruiken.

U kunt een track, bestand of map selecteren door op ENTER te drukken terwijl "ROOT" weergegeven wordt.

### Tip

- Wanneer u gegevens op een USB-apparaat afspeelt, kunt u een afspeelmodus selecteren. Druk op MENU en selecteer vervolgens "USB Menu". Selecteer "Playmode" of "Repeat". Zie "De afspeelmodus wijzigen" (pagina 12) voor meer informatie. Wanneer er een bestand op een USB-apparaat wordt afgespeeld (een track of bestand in de map), kunnen willekeurige en geprogrammeerd afspelen niet gebruikt worden.
- Het opladen begint automatisch wanneer u het USB-apparaat aansluit op de  $\Psi$ -poort (USB FRONT) van het apparaat. Wanneer het systeem uitgeschakeld is, wordt het USB-apparaat niet opgeladen.
- Als het USB-apparaat niet opgeladen kan worden, koppelt u het los en sluit u het daarna weer aan. Meer informatie over de oplaadstatus van het USB-apparaat vindt u in de gebruiksaanwijzing van het USB-apparaat.

### Opmerking

- De afspeelvolgorde voor het systeem kan verschillen van de afspeelvolgorde van de aangesloten digitale muziekspeler.
- Schakel het systeem uit voordat u het USB-apparaat verwijdert. Als u het USB-apparaat verwijdert terwijl het systeem ingeschakeld is, kunnen de gegevens op het USB-apparaat beschadigd raken.
- Als het noodzakelijk is een USB-kabel aan te sluiten, sluit u de USB-kabel aan die met het aan te sluiten USB-apparaat is meegeleverd. Raadpleeg de gebruiksaanwijzing van het aan te sluiten USB-apparaat voor meer informatie.
- Het kan even duren voordat "Reading" na het aansluiten verschijnt, afhankelijk van het soort aangesloten USB-apparaat.
- Sluit het USB-apparaat niet aan via een USB-hub.
- Nadat het USB-apparaat is aangesloten, leest het systeem alle bestanden op het USB-apparaat. Als er veel mappen of bestanden op het USB-apparaat staan, kan het lang duren voordat het lezen van het USB-apparaat is voltooid.
- Bij sommige aangesloten USB-apparaten kan het lang duren om signalen van het systeem te verzenden of voordat het lezen van het USB-apparaat klaar is.
- Wanneer het apparaat verbonden is met een bekabeld netwerk, is het mogelijk dat de USB-functie tijdelijk uitgeschakeld wordt, afhankelijk van de status van de router of de netwerkverbinding. Wacht in dat geval enkele ogenblikken en verbind het apparaat vervolgens opnieuw met het netwerk.

- Compatibiliteit met alle codeer-/schrijfssoftware kan niet worden gegarandeerd. Als audiobestanden op het USB-apparaat oorspronkelijk werden gecodeerd met incompatibele software, kunnen deze bestanden ruis of een onjuiste werking veroorzaken.
  - Het maximale aantal mappen en bestanden op het USB-apparaat die compatibel zijn met dit systeem, is:
    - 998\*1 mappen (inclusief de rootmap)
    - 998 bestanden in één map
    - 8 mapniveaus (in de mappenstructuur van bestanden)
- \*1 Dit is inclusief mappen die geen afspeelbare audiobestanden bevatten en lege mappen. Het aantal mappen dat het systeem kan herkennen, kan minder zijn dan het werkelijke aantal mappen, afhankelijk van de mapstructuur.
- Dit systeem ondersteunt niet noodzakelijkerwijs alle functies van een aangesloten USB-apparaat.
  - Mappen zonder audiobestanden worden niet herkend.

## Een USB-apparaat aansluiten op de USB-poort aan de achterkant van het apparaat

Om Hoge-Resolutie Audio te beluisteren vanaf uw computer, installeert u het specifieke stuurprogramma\* op de computer.

\* Voor Mac OS is er geen stuurprogramma vereist.

- 1 Download het stuurprogramma via de onderstaande website.  
<http://support.sony-europe.com/>
- 2 Installeer het stuurprogramma. Volg de instructies op de website.
- 3 Druk op FUNCTION om "USB REAR" te selecteren.

## 4 Sluit een computer of WALKMAN® die compatibel is met Hoge-Resolutie Audio enz. aan op de $\Psi$ -poort (USB REAR) aan de achterkant van het apparaat.

Bedien het afspelen via een computer of WALKMAN® die compatibel is met Hoge-Resolutie Audio. Raadpleeg de gebruiksaanwijzing van uw computer of WALKMAN® voor meer informatie.

### Opmerking

- Gebruik voor het aansluiten van een WALKMAN® op deze poort een USB-kabel (niet bijgeleverd) en een optionele Hoge-Resolutie Audio USB-adapter WM-PORT-kabel\*2 (niet bijgeleverd).
- Als u uw computer aansluit om Hoge-Resolutie Audio af te spelen, raden wij u aan "Hi-Res Audio Player" (voor Windows/Mac OS) te gebruiken. U kunt deze speler gratis downloaden.  
<http://support.sony-europe.com/>
- Het USB-apparaat kan niet opgeladen worden via de  $\Psi$ -poort (USB REAR).

\*2 U kunt de optionele Hoge-Resolutie Audio USB-adapter WM-PORT-kabel bestellen bij uw dichtstbijzijnde Sony-leverancier.

## Afspeelbare audioformaten

U kunt op dit systeem luisteren naar de volgende audio-indelingen:

- MP3: bestandsextensie ".mp3"
- WMA\*3: bestandsextensie ".wma"
- AAC\*3: bestandsextensie ".m4a", ".mp4" of ".3gp"
- WAV: bestandsextensie ".wav"
- FLAC: bestandsextensie ".flac"
- ALAC: bestandsextensie ".m4a"
- AIFF: bestandsextensie ".aiff", ".aif" of ".aifc"
- DSD: bestandsextensie ".dsf"
- DSDIFF: bestandsextensie ".dff"

Houd er rekening mee dat ook wanneer de bestandsnaam de juiste bestandsextensie heeft, maar het werkelijke bestand anders is, het systeem ruis kan produceren of er een storing kan optreden.

\*3 Bestanden met DRM-auteursrechtenbeveiliging (Digital Rights Management) of bestanden die van een onlinemuziekwebsite zijn gedownload, kunnen niet op dit systeem worden afgespeeld. Als u een van deze bestanden probeert af te spelen, speelt het systeem het volgende onbeveiligde audiobestand af.

## Muziek op een iPhone/iPad/iPod beluisteren

# Muziek afspelen op een iPhone/iPad/iPod die aangesloten is via USB

U kunt muziek op een iPhone/iPad/iPod afspelen door deze aan te sluiten op de  $\psi$ -poort (USB FRONT) aan de voorkant van het apparaat.

Zie "Compatibele apparaten en versies" (pagina 46) voor meer informatie over compatibele iPhone-/iPad-/iPod-modellen.

---

**1** Druk op FUNCTION om "USB FRONT" te selecteren.

---

**2** Sluit een iPhone/iPad/iPod aan op de  $\psi$ -poort (USB FRONT) aan de voorkant van het apparaat met behulp van de kabel die geleverd is bij de iPhone/iPad/iPod.

Sluit eerst de USB-kabel aan op het apparaat, en verbind pas daarna de iPhone/iPad/iPod. Het display wijzigt van "USB" naar "iPod".

---

**3** Druk op **▶||**.  
Hiermee start u het afspelen. U kunt de track terugspoelen/vooruitspoelen of een track selecteren met de knoppen op de afstandsbediening of op het apparaat.

### Tip

- Het opladen begint automatisch zodra u een iPhone/iPad/iPod aansluit op het systeem. Wanneer het systeem uitgeschakeld is, wordt de iPhone/iPad/iPod niet opgeladen.
- Als het niet lukt om een iPhone/iPad/iPod op te laden, koppelt u deze los en sluit u hem opnieuw aan. Meer informatie over de oplaadstatus van een iPhone/iPad/iPod vindt u in de gebruiksaanwijzing van de iPhone/iPad/iPod.

### Opmerking

- Schakel het systeem uit voor u de iPhone/iPad/iPod loskoppelt. Als u de iPhone/iPad/iPod loskoppelt terwijl het systeem nog ingeschakeld is, kunnen de opgeslagen gegevens beschadigd raken.
- Draag het systeem niet terwijl er een iPhone/iPad/iPod op het systeem aangesloten is. Als u dit wel doet, kan een storing optreden.
- Raadpleeg voor het gebruik van een iPhone/iPad/iPod de gebruikershandleiding van de iPhone/iPad/iPod.
- Sony kan niet aansprakelijk worden gesteld wanneer gegevens die op de iPhone/iPad/iPod zijn opgenomen, verloren gaan of beschadigd raken wanneer u een iPhone/iPad/iPod gebruikt met dit systeem.

---

# Muziek afspelen op een iPhone/iPad/iPod die draadloos verbonden is (AirPlay)

U kunt muziek op een iPhone/iPad/iPod touch of op een computer waarop iTunes geïnstalleerd is draadloos afspelen. Zie "Muziek beluisteren op een iPhone, iPad, iPod of via iTunes (AirPlay)" (pagina 29) voor meer informatie.

# Muziek afspelen op aangesloten componenten

U kunt tracks beluisteren die opgeslagen zijn op componenten die via een externe uitgang aangesloten zijn op het apparaat.

## Opmerking

- Druk vooraf op VOLUME – om het volume te verlagen.

---

**1** Druk op FUNCTION om "LINE IN" te selecteren.

---

**2** Sluit de audiokabel aan op de LINE IN-aansluiting (externe ingang) achteraan op het apparaat en op de uitgang van het optionele externe apparaat.

---

**3** Start het afspelen op de aangesloten component.  
Pas het volume op de aangesloten component aan tijdens het afspelen.

---

**4** Druk op VOLUME +/- op de afstandsbediening om het volume te regelen.

## Opmerking

- De stand-bystand van het systeem wordt mogelijk automatisch geactiveerd als het volumeniveau van de aangesloten component te laag is. Zie "De automatische stand-byfunctie instellen" (pagina 32) voor meer informatie.

# Het systeem koppelen met een BLUETOOTH-apparaat en muziek beluisteren

U kunt muziek op een BLUETOOTH-apparaat draadloos beluisteren.

Voordat u de BLUETOOTH-functie gebruikt, dient u een koppeling uit te voeren om uw BLUETOOTH-apparaat te registreren.

## Opmerking

- Plaats het BLUETOOTH-apparaat waarmee u verbinding wilt maken maximaal een meter van het systeem verwijderd.
- Als uw BLUETOOTH-apparaat de aanraakfunctie (NFC) ondersteunt, slaat u de volgende procedure over. Zie "Muziek beluisteren via one-touch (NFC)" (pagina 24).

---

**1** Druk op FUNCTION om "BLUETOOTH" te selecteren.

---

**2** Druk op MENU.

---

**3** Druk op  $\uparrow/\downarrow$  om "Bluetooth Menu" te selecteren en druk vervolgens op ENTER.

---

**4** Druk op  $\uparrow/\downarrow$  om "Pairing" te selecteren en druk vervolgens op ENTER.

---

**5** Druk op  $\uparrow/\downarrow$  om "Ok" te selecteren en druk vervolgens op ENTER.

Wanneer "Pairing" begint te knippen in het display, schakelt het systeem over naar de koppelingsmodus.

---

**6** Zoek dit systeem op het BLUETOOTH-apparaat.

Er verschijnt een lijst met gevonden apparaten op het display van het BLUETOOTH-apparaat.

---

**7** Selecteer [SONY:MAP-S1] (dit systeem).

Als u wordt gevraagd een wachtwoord in te voeren op het BLUETOOTH-apparaat, voert u "0000" in.

Als dit systeem niet getoond wordt in het display van het apparaat, begint u opnieuw vanaf stap 1.

Wanneer het koppelen voltooid is, toont het display het verbonden BLUETOOTH-apparaat in plaats van "Pairing" en wordt de naam van het apparaat weergegeven.

---

**8** Druk op  $\blacktriangleright\parallel$ .

Hiermee start u het afspelen.

Afhankelijk van het BLUETOOTH-apparaat moet u nogmaals op  $\blacktriangleright\parallel$  drukken. Het is ook mogelijk dat u een muzikspeler moet starten op het BLUETOOTH-apparaat.

---

**9** Druk op VOLUME +/- om het volume te regelen.

Als het volume niet gewijzigd kan worden op het systeem, past u het aan op uw BLUETOOTH-apparaat.

Handelingen zoals terugspoelen/vooruitspoelen, muziek selecteren en een map selecteren, kunnen uitgevoerd worden met de afstandsbediening of met de knoppen op het apparaat.

### Tip

- U kunt het koppelen uitvoeren of proberen een BLUETOOTH-verbinding te maken met een ander BLUETOOTH-apparaat terwijl de BLUETOOTH-verbinding tot stand wordt gebracht met één BLUETOOTH-apparaat. De momenteel ingestelde BLUETOOTH-verbinding wordt geannuleerd wanneer met succes een BLUETOOTH-verbinding met een ander apparaat tot stand is gebracht.

### Opmerking

- De hierboven beschreven handelingen zijn mogelijk niet beschikbaar voor bepaalde BLUETOOTH-apparaten. Daarnaast kunnen de werkelijke bewerkingen verschillen, afhankelijk van het aangesloten BLUETOOTH-apparaat.
- Wanneer het koppelen eenmaal is uitgevoerd, hoeft dit niet opnieuw te gebeuren. In de volgende situaties moet een koppeling echter opnieuw worden uitgevoerd:
  - De koppelingsinformatie werd gewist toen het BLUETOOTH-apparaat werd gerepareerd.
  - U probeert een koppeling tussen het systeem en meer dan 9 BLUETOOTH-apparaten uit te voeren.  
Dit systeem kan met maximaal 9 BLUETOOTH-apparaten gekoppeld worden. Als u een koppeling met een ander BLUETOOTH-apparaat uitvoert nadat u een koppeling met 9 apparaten hebt uitgevoerd, wordt de koppelingsinformatie van het apparaat dat het eerst met het systeem werd verbonden, overschreven door de informatie van het nieuwe apparaat.
  - De koppelingsregistratie-informatie van dit systeem wordt van het aangesloten apparaat gewist.
  - Als u het systeem initialiseert of de koppelingshistorie van het systeem wist, wordt alle koppelingsinformatie gewist.
- Het geluid van dit systeem kan niet doorgestuurd worden naar een BLUETOOTH-luidspreker.
- "Passkey" kan ook "Passcode", "PIN code", "PIN number", "Password" enz. worden genoemd.

## Het adres van een aangesloten BLUETOOTH-apparaat controleren

Druk op DISPLAY terwijl de naam die op het aangesloten BLUETOOTH-apparaat ingesteld is in het display wordt weergegeven. Het adres van het BLUETOOTH-apparaat verschijnt gedurende ongeveer 8 seconden in het display.

## De verbinding met het BLUETOOTH-apparaat annuleren

Verbreek de BLUETOOTH-verbinding op het BLUETOOTH-apparaat. "BLUETOOTH" verschijnt in het display.

Afhankelijk van het apparaat kan de verbinding automatisch geannuleerd worden wanneer u stopt met afspelen.

## De informatie van het koppelen wissen

- 1 Selecteer "Delete Link" na stap 3 onder "Het systeem koppelen met een BLUETOOTH-apparaat en muziek beluisteren" (pagina 22) en druk vervolgens op ENTER.
- 2 Druk op  $\blacktriangle/\blacktriangledown$  om "Ok" te selecteren en druk vervolgens op ENTER. "Complete!" verschijnt in het display en alle koppelingsinformatie is gewist.

### Opmerking

- Als u de informatie van het koppelen gewist hebt, kunt u geen BLUETOOTH-verbinding maken tenzij het koppelen opnieuw wordt uitgevoerd.

## Muziek op een geregistreerd apparaat beluisteren

Na het uitvoeren van stap 1 onder "Het systeem koppelen met een BLUETOOTH-apparaat en muziek beluisteren", bedient u het BLUETOOTH-apparaat om verbinding te maken met het systeem en drukt u vervolgens op  $\blacktriangleright\blacktriangleright$  op het apparaat om het afspelen te starten.

---

# Muziek beluisteren via one-touch (NFC)

NFC is een technologie voor draadloze communicatie binnen een kort bereik tussen verschillende apparaten (bv. een mobiele telefoon en IC-tag).

Raak gewoon met uw smartphone/tablet het systeem aan. Het systeem wordt automatisch ingeschakeld en het koppelen en de BLUETOOTH-verbinding worden tot stand gebracht.

Schakel vooraf de NFC-instellingen in.

---

## 1 Raak met uw smartphone/tablet de N-markering op het apparaat aan.

Raak met uw smartphone/tablet het apparaat aan en houd contact tot de smartphone/tablet gaat trillen. Raadpleeg de gebruikershandleiding van uw smartphone/tablet voor het gedeelte van uw smartphone/tablet dat u als aanraakcontact moet gebruiken.

---

## 2 Als de verbinding gemaakt is, drukt u op ►II.

Hiermee start u het afspelen. U kunt de gemaakte verbinding verbreken door met uw smartphone/tablet de N-markering op het apparaat aan te raken.

### Tip

- Compatibele smartphones zijn uitgerust met de NFC-functie (compatibel besturingssysteem: Android versie 2.3.3 of later, met uitzondering van Android 3.x). Raadpleeg de onderstaande website voor informatie over compatibele apparaten.

<http://support.sony-europe.com/>

- Als de smartphone/tablet niet reageert, ook al raakt u het apparaat ermee aan, downloadt u "NFC Easy Connect" op uw smartphone/tablet en voert u het programma uit. Raak het apparaat vervolgens opnieuw aan. "NFC Easy Connect" is een gratis toepassing en is exclusief bestemd voor gebruik met Android™. Scan de volgende 2D-code.



- Wanneer u het apparaat aanraakt met een NFC-compatibele smartphone/tablet terwijl een ander BLUETOOTH-apparaat met dit systeem is verbonden, wordt het BLUETOOTH-apparaat ontkoppeld en het systeem met de smartphone/tablet verbonden.

### Opmerking

- In sommige landen en regio's kunnen NFC-compatibele toepassingen niet worden gedownload.



---

# Afspelen met een kwaliteitsvolle geluidscodec (AAC/ aptX)

U kunt gegevens in AAC- of aptX-codecindeling van een BLUETOOTH-apparaat ontvangen. Dit zorgt voor een betere geluidskwaliteit.

De fabrieksinstelling voor "Bluetooth AAC" en "Bluetooth aptX" is "On".

- 
- 1** Druk op MENU.

---

  - 2** Druk op  $\blacktriangle/\blacktriangledown$  om "Bluetooth Menu" te selecteren en druk vervolgens op ENTER.

---

  - 3** Druk op  $\blacktriangle/\blacktriangledown$  om "Bluetooth AAC" (AAC-codec) of "Bluetooth aptX" (aptX-codec) te selecteren, en druk vervolgens op ENTER.

---

  - 4** Druk op  $\blacktriangle/\blacktriangledown$  om "On" te selecteren en druk vervolgens op ENTER.

## Opmerking

- Als u de configuratie start wanneer een BLUETOOTH-verbinding is gemaakt, wordt de verbinding verbroken.
- Als het geluid wordt onderbroken tijdens ontvangst in AAC-codecformaat, stelt u "Off" in in stap 4 om de instellingen te annuleren. In dat geval ontvangt het systeem de SBC-codec.

## Muziek beluisteren via een draadloos netwerk

# Vorbereiding: de nodige instellingen doorvoeren om verbinding te maken met een netwerk

Als u dit systeem met een netwerk verbindt, kunt u er op verschillende manieren gebruik van maken. De instelmethode verschilt afhankelijk van uw netwerkomgeving. Controleer vooraf uw netwerkomgeving.

### Tip

- Voor het instellen van het vaste IP-adres gebruikt u het scherm in stap 6 van "Verbinding maken met een pc" (pagina 26).

### Opmerking

- Het is niet mogelijk om tegelijk verbinding te maken met een draadloos en een bekabeld netwerk. Voor u verbinding maakt met het draadloze netwerk, moet u altijd eerst de netwerkkabel (LAN) loskoppelen van het systeem.
- Wanneer u een draadloos netwerk instelt, hebt u mogelijk het SSID (de naam van het draadloze netwerk) en de beveiligingssleutel (WEP- of WPA-sleutel) nodig. De beveiligingssleutel (of netwerksleutel) past codering toe om het aantal apparaten te beperken waarmee kan worden gecommuniceerd. Deze wordt gebruikt om te zorgen voor een hogere beveiliging voor apparaten die communiceren via een draadloze LAN-router/toegangspunt.

## Methode voor het gebruiken van een smartphone/tablet

De app SongPal werd speciaal ontworpen voor gebruik met een smartphone/tablet. Raadpleeg de Snelstartgids voor meer informatie.

## Methode voor het gebruiken van een toegangspunt dat WPS ondersteunt

Gebruik de WPS-toegangsknop om verbinding te maken. Raadpleeg de Snelstartgids.

## Methode voor het gebruiken van een pc

Zie "Verbinding maken met een pc" (pagina 26).

## Methode voor het gebruiken van een bekabeld netwerk

Zie "Verbinding maken met een bekabeld netwerk" (pagina 28).

## Verbinding maken met een pc

### Opmerking

- Houd er rekening mee dat uw Wi-Fi-netwerk pas weer beveiligd is als de instelling voltooid is. Nadat de instelling voltooid is, is uw Wi-Fi-netwerk weer beveiligd wanneer u de beveiliging voor het draadloze LAN instelt.

- 1 Zorg dat u ter referentie de naam van het draadloze netwerk (SSID) en de beveiligingssleutel van de draadloze LAN-router/het toegangspunt die u gaat gebruiken, hebt.

SSID (naam van draadloos netwerk)

---

Beveiligingssleutel (WEP of WPA)

---

Raadpleeg voor meer informatie de gebruiksaanwijzing van de draadloze LAN-router/het toegangspunt voor het SSID en de beveiligingssleutel.



**2** Druk op I/⏻ om het systeem in te schakelen.

**3** Sluit het apparaat aan op een Mac of pc.

**Voor Windows 8 (Windows UI)**

- ① Schakel de pc in.
- ② Beweeg de muisaanwijzer naar de rechterbovenhoek (of de rechteronderhoek) op het Start-scherm om de functies weer te geven en selecteer [Settings]. Als u een aanraakscherm gebruikt, geeft u de functies weer door vanaf de rechterkant van het Start-scherm over het scherm te vegen en selecteert u [Settings].
- ③ Selecteer of tik op het pictogram  of .
- ④ Selecteer [Sony\_Wireless\_Audio\_Setup] in de netwerklijst.

**Voor Windows 8/Windows 7**

- ① Schakel de pc in.
- ② Klik of tik op het Start-scherm op het bureaublad.
- ③ Selecteer het pictogram  of  onder aan het scherm.
- ④ Selecteer [Sony\_Wireless\_Audio\_Setup] in de netwerklijst.

**Voor Windows Vista**

- ① Schakel de pc in.
- ② Klik op het pictogram  onder aan het scherm.
- ③ Selecteer [Connect to a network].
- ④ Selecteer [Sony\_Wireless\_Audio\_Setup] in de netwerklijst.

**Voor Mac OS X**

- ① Schakel de Mac in.
- ② Selecteer het pictogram  boven aan het scherm.
- ③ Selecteer [Sony\_Wireless\_Audio\_Setup] in de netwerklijst.

**4** Open het scherm [Sony Network Device Setting].

**Voor pc**

Start de browser en voer een van de volgende URL's in de adresbalk van de browser in.  
http://192.168.100.1

**Voor Mac**

Start Safari, selecteer [Bonjour] onder  ([Bookmarks]) en selecteer vervolgens [SONY:MAP-S1].

**5** Selecteer de gewenste taal wanneer het scherm [Language Setup] verschijnt.

**6** Selecteer [Network Settings] in het menu.



Network Settings

**7** Selecteer het SSID van de draadloze LAN-router/het toegangspunt en selecteer vervolgens [Apply].

Voer indien nodig de beveiligingsleutel in.



SSID

Druk op [OK] als het bevestigingsscherm wordt weergegeven.

---

**8** Druk op I/⏻ om het apparaat uit te schakelen en druk daarna nogmaals op I/⏻ om het weer in te schakelen.

---

**9** Verbind de Mac of pc met de te gebruiken draadloze LAN-router/ het toegangspunt.

**Opmerking**

- Deze procedure moet binnen 10 minuten worden uitgevoerd. Als dit niet lukt, moet u uw computer resetten (pagina 43).

## Verbinding maken met een bekabeld netwerk

Gewoonlijk wordt de DHCP-instelling op AAN gezet wanneer u uw computer op het netwerk aansluit. Raadpleeg de handleiding van uw computer voor meer informatie.

---

**1** Controleer of uw computer en router ingeschakeld zijn.

---

**2** Verbind het systeem met de router via een netwerkkabel (LAN-kabel) (niet bijgeleverd).

---

**3** Verbind de router met uw computer via een tweede netwerkkabel (LAN-kabel) (niet bijgeleverd) of via een draadloze LAN-verbinding.

---

**4** Schakel het systeem in.  licht op in het display wanneer de verbinding gemaakt is.

---

# Muziek beluisteren op een Xperia™ / Xperia-tablet (WALKMAN®-toepassing)

Met de WALKMAN®-toepassing kunt u muziek afspelen die opgeslagen is op een Xperia-apparaat (Xperia/Xperia-tablet).

**Opmerking**

- Zorg ervoor dat het Xperia-apparaat vooraf verbonden is met het netwerk en update het Android-besturingssysteem ervan naar de recentste versie vooraleer u het met het systeem gebruikt.

---

**1** Verbind het systeem met het netwerk.

Zie "Voorbereiding: de nodige instellingen doorvoeren om verbinding te maken met een netwerk" (pagina 26) voor meer informatie.

---

**2** Start de WALKMAN®-applicatie op het Xperia-apparaat.

---

**3** Selecteer het pictogram  rechtsboven op het Xperia-apparaat.

De lijst met apparaten die verbonden kunnen worden met het systeem wordt weergegeven.

---

**4** Selecteer [SONY:MAP-S1] (dit systeem).

## 5 Begin met het afspelen van audiogegevens op het Xperia-apparaat.

Het systeem schakelt over naar de "Home Network"-functie en de geselecteerde audiogegevens worden afgespeeld. Als het afspelen niet wordt gestart, voert u het proces opnieuw uit vanaf stap 1.

### Tip

- Raadpleeg voor meer informatie de gebruiksaanwijzing van uw Xperia-apparaat.
- Raadpleeg de helpfunctie van het Android-besturingssysteem voor meer informatie over het gebruik ervan.
- Dit systeem kan via de functie Music Throw muziek afspelen die opgeslagen is op sommige WALKMAN®-modellen. Raadpleeg voor meer informatie over de functie Music Throw de gebruiksaanwijzing die bij uw WALKMAN® geleverd is.

# Muziek beluisteren op een iPhone, iPad, iPod of via iTunes (AirPlay)

Via AirPlay kunt u muziek afspelen die opgeslagen is op een iPhone, iPad, iPod touch of op een Mac of computer waarop iTunes geïnstalleerd is.

Zie "Compatibele apparaten en versies" (pagina 46) voor meer informatie over compatibele iPhone-, iPad- en iPod touch-modellen of versies van iTunes.

### Opmerking

- Verbind een iPhone/iPad/iPod touch of een computer waarop iTunes geïnstalleerd is met het netwerk, en update iOS of iTunes naar de nieuwste versie voordat u het apparaat met dit systeem gebruikt.

## 1 Verbind het systeem met het netwerk.

Zie "Voorbereiding: de nodige instellingen doorvoeren om verbinding te maken met een netwerk" (pagina 26) voor meer informatie.

## 2 Start de toepassing op de iPhone, iPad, iPod touch of start iTunes.

## 3 Selecteer het pictogram van het controlecentrum op het scherm van de iPhone, iPad of iPod touch of in het venster van iTunes.

De lijst met apparaten die verbonden kunnen worden met het systeem wordt weergegeven.

---

**4** Selecteer [SONY:MAP-S1] (dit systeem).

---

**5** Begin met het afspelen van audiogegevens op een iPhone, iPad, iPod touch of via iTunes. Het systeem schakelt over naar de AirPlay-functie en de geselecteerde audiogegevens worden afgespeeld. Als het afspelen niet wordt gestart, voert u het proces opnieuw uit vanaf stap 1.

**Tip**

- Dit systeem kan zeer luide geluiden voortbrengen wanneer u het volume te hoog instelt op een iPhone, iPad, iPod touch of in iTunes.
- Het volumeniveau van de iPhone, iPad, iPod touch of iTunes wordt mogelijk niet altijd gekoppeld aan het volumeniveau van dit systeem.
- Raadpleeg de gebruiksaanwijzing van uw apparaat voor meer informatie over het gebruik van een iPhone, iPad, iPod touch, iTunes of AirPlay.

---

## Muziekbeluisteren in Windows 8/ Windows 7 (thuisnetwerk)

U kunt tracks op thuisnetwerkservers zoals de computertoepassing Media Go, Windows Media Player enz. afspelen op dit systeem. Raadpleeg de onderstaande website voor meer informatie.

<http://support.sony-europe.com/>

U kunt een smartphone/tablet met de SongPal-toepassing (exclusief voor smartphones/tablets) als controller gebruiken.

Zie "Compatibele apparaten en versies" (pagina 46) voor meer informatie over compatibele DLNA-apparaten.

**Tip**

- Om muziek af te spelen op een computer waarop Windows Vista geïnstalleerd is, hebt u een controller nodig. Raadpleeg de gebruiksaanwijzing van uw computer voor meer informatie.

**Opmerking**

- Het systeem kan audiogegevens afspelen die opgeslagen zijn op de server in MP3-, Linear PCM-, WMA-, AAC-, WAV-, FLAC-, ALAC- en AIFF-audioformaat. (Het systeem kan alleen AAC-bestanden afspelen met de extensie ".m4a", ".mp4" of ".3gp".)  
Wanneer u een draadloze verbinding gebruikt, is het mogelijk dat bepaalde audiobestanden niet afgespeeld worden door het systeem.
- Dit systeem kan geen bestanden in WMA-indeling met DRM-auteursrechtenbeveiliging afspelen. Als een WMA-bestand niet kan worden afgespeeld op dit systeem, klikt u met de rechtermuisknop op het bestand op uw computer. Als er een tabblad "License" te zien is, is het bestand beveiligd met DRM.
- Over het algemeen kan het even duren voordat een momenteel gebruikt DLNA-compatibel apparaat wordt herkend wanneer u via een thuisnetwerk audiogegevens beluistert.
- U kunt sommige gegevens mogelijk niet afspelen met DLNA CERTIFIED-producten.

---

# Gebruik van muziekstreaming via het internet (muziekdiensten)

U kunt verschillende diensten voor muziekstreaming via het internet gebruiken met behulp van SongPal op een smartphone/tablet als controller zonder dat u hiervoor een computer nodig hebt.

Afhankelijk van de smartphone/tablet is het mogelijk dat de volgende procedure anders is. Raadpleeg de gebruiksaanwijzing van uw smartphone/tablet voor meer informatie.

---

## 1 Download SongPal op een smartphone/tablet en start SongPal.

De app SongPal werd speciaal ontworpen voor gebruik met een smartphone/tablet. Voor dit model is er een specifieke app beschikbaar in Google Play™ en in de App Store. Volg de instructies op het scherm van de smartphone/tablet om deze app te installeren.

---

## 2 Volg de instructies die weergegeven worden op de smartphone/tablet en verbind het systeem met het netwerk.

Raadpleeg de Snelstartgids voor meer informatie.

---

## 3 Selecteer een muziekdienst in de bronlijst van SongPal.

De geselecteerde muziekdienst wordt gestart. Er wordt een lijst met afspeelbare muziek weergegeven.

---

## 4 Selecteer de gewenste af te spelen content en start de weergave.

Selecteer de af te spelen muziek. Wanneer het afspelen start, verschijnt de geselecteerde muziekdienst in het display.

Als het afspelen niet wordt gestart, voert u het proces opnieuw uit vanaf stap 3.

### Tip

- U moet het systeem registreren om Music Unlimited te kunnen gebruiken.
- Afhankelijk van de service moet u uw ID en wachtwoord invoeren bij het aanmelden. Om uw ID en wachtwoord te wissen, moet u het apparaat resetten (pagina 43).
- Dit apparaat kan zeer luide geluiden voortbrengen wanneer u het volume te hoog instelt op een smartphone/tablet of iOS.
- Raadpleeg de helpfunctie van het Android-besturingsstelsel of iOS voor meer informatie over het gebruik ervan.
- Voor meer informatie over het gebruik van "SongPal" tikt of klikt u op het Help-pictogram of het Optie-pictogram ervan.

### Opmerking

- Afhankelijk van het land of de regio kunnen de diensten en de beschikbaarheid ervan variëren. Voor bepaalde apparaten is er een afzonderlijke registratie vereist. Mogelijk moet het apparaat geüpgraded worden.

# De automatische stand-byfunctie instellen

De stand-bystand van het systeem wordt na ongeveer 15 minuten automatisch geactiveerd als er geen bewerking wordt uitgevoerd of er geen audio-uitgangssignaal is (automatische stand-byfunctie).

Standaard is de automatische stand-byfunctie ingeschakeld.

---

**1** Druk op MENU.

---

**2** Druk op  $\uparrow/\downarrow$  om "Standby Mode Menu" te selecteren en druk vervolgens op ENTER.

---

**3** Druk op  $\uparrow/\downarrow$  om "Auto Standby" te selecteren en druk vervolgens op ENTER.

---

**4** Druk op  $\uparrow/\downarrow$  om "On" of "Off" te selecteren en druk vervolgens op ENTER.

**Tip**

- Twee minuten voor de stand-bystand geactiveerd wordt, verschijnt "Auto Standby" in het display.

**Opmerking**

- De automatische stand-byfunctie is niet geldig voor de tunerfunctie (FM/AM/DAB), zelfs niet als u deze hebt ingeschakeld.
- De stand-bystand van het systeem kan niet automatisch worden geactiveerd in de volgende gevallen:
  - tijdens het gebruik van de FM-, AM- of DAB-functie;
  - terwijl een audio-signaal wordt gedetecteerd;
  - tijdens het afspelen van audiotracks of bestanden;
  - tijdens het gebruik van de afspeeltimer of de slaaptimer.
- In de volgende gevallen telt het systeem de tijd (ongeveer 15 minuten) opnieuw af tot het overschakelt naar de stand-bystand, zelfs wanneer de automatische stand-byfunctie is ingeschakeld:
  - wanneer er een USB-apparaat aangesloten is in de USB-functie;
  - wanneer er op een knop op de afstandsbediening of op het apparaat wordt gedrukt.



# De BLUETOOTH-/netwerkstand-bystand instellen

Wanneer de BLUETOOTH-/netwerkstand-bystand ingeschakeld is, gaat het systeem naar de wachtstand voor de BLUETOOTH- of netwerkverbinding, zelfs als het systeem uitgeschakeld is. Deze stand is standaard uitgeschakeld.

- 1 Druk op MENU.
- 2 Druk op  $\uparrow/\downarrow$  om "Standby Mode Menu" te selecteren en druk vervolgens op ENTER.
- 3 Druk op  $\uparrow/\downarrow$  om "BT/NW Standby" te selecteren en druk vervolgens op ENTER.
- 4 Druk op  $\uparrow/\downarrow$  om "On" of "Off" te selecteren en druk vervolgens op ENTER.
- 5 Druk op  $I/\cup$  om het systeem uit te schakelen.

## Tip

- Wanneer deze functie op "ON" is gezet en u verbinding maakt met het systeem via een BLUETOOTH- of AirPlay-apparaat, wordt het systeem automatisch ingeschakeld en kunt u via de BLUETOOTH- of AirPlay-verbinding muziek beluisteren.

## Opmerking

- Het systeem kan niet ingeschakeld worden door een DLNA-apparaat of door gebruik te maken van een verbinding met een muziekdienst.

# Het draadloze signaal instellen op ON/OFF

Wanneer het apparaat ingeschakeld is, kunt u een draadloos netwerk of een BLUETOOTH-signaal gebruiken. De standaardinstelling is ON.

- 1 Schakel het apparaat in.
- 2 Als  $\text{Wi-Fi}$  knippert in het display, houdt u PUSH ENTER en MENU op het apparaat ingedrukt.
- 3 Als "RF Off" (draadloos signaal is uit) of "RF On" (draadloos signaal is aan) verschijnt, laat u de knop los.

## Tip

- Wanneer deze instelling ingesteld is op off, zijn de draadloze netwerkfunctie en de BLUETOOTH-functie niet beschikbaar.
- Wanneer deze instelling uitgeschakeld is, kunt u het apparaat met behulp van de smartphone/tablet via one-touch inschakelen (NFC).
- Wanneer deze instelling uitgeschakeld is, kan de BLUETOOTH-/netwerkstand-bystand niet ingesteld worden.
- Wanneer de BLUETOOTH-/netwerkstand-bystand ingeschakeld is en het apparaat uitgeschakeld wordt, wordt de BLUETOOTH-/netwerkstand-bystand uitgeschakeld.
- Wanneer deze instelling uitgeschakeld is, kan het apparaat niet gekoppeld worden met een BLUETOOTH-apparaat.
- Zelfs als deze instelling uitgeschakeld is, kunt u een bekabelde verbinding gebruiken.

# Het geluid aanpassen

U kunt het geluid naar wens aanpassen. De optie "DSEE HX" zorgt voor een betere geluidskwaliteit voor gecomprimeerde bestanden zoals MP3.

- 1 Druk op MENU.
- 2 Druk op  $\uparrow/\downarrow$  om "Sound Menu" te selecteren en druk vervolgens op ENTER.
- 3 Druk op  $\uparrow/\downarrow$  om "BASS", "TREBLE" of "DSEE HX" te selecteren en druk vervolgens op ENTER.  
**BASS:** hiermee kunt u de lage tonen aanpassen.  
**TREBLE:** hiermee kunt u de hoge tonen aanpassen.  
**DSEE HX:** hiermee bekomt u een betere geluidskwaliteit dan van een cd of MP3. Deze functie zorgt voor een vervollediging van de hoge tonen van een gecomprimeerd bestand zoals MP3, en upgradet naar een hogere bemonsteringsfrequentie en een hoger aantal bits dan oorspronkelijk. Selecteer "Auto". (De standaardinstelling is "Auto".)

# De timers gebruiken

Het systeem biedt een slaaptimer en een afspeeltimer.

## Opmerking

- De slaaptimer heeft voorrang op de afspeeltimer.

## De slaaptimer instellen

Het systeem wordt automatisch uitgeschakeld op het ingestelde tijdstip.

- 1 Druk op MENU.
- 2 Druk op  $\uparrow/\downarrow$  om "Sleep Menu" te selecteren en druk vervolgens op ENTER.
- 3 Druk op  $\uparrow/\downarrow$  om het opgegeven tijdstip te selecteren en druk vervolgens op ENTER.  
U kunt een waarde kiezen van "10minutes" (10 minuten) tot "90minutes" (90 minuten) in stappen van 10 minuten.

## Tip

- Voer stap 1 en 2 hierboven uit om de resterende tijd van de slaaptimer te controleren.
- De slaaptimer werkt zelfs als de klok niet is ingesteld.

## De slaaptimer annuleren

Selecteer "Off" in stap 3 hierboven.

## De afspeeltimer instellen

### Opmerking

- Zorg dat u de klok hebt ingesteld voordat u de timer instelt (pagina 11).

### Afspeeltimer

U kunt elke dag op een vooraf ingesteld tijdstip naar een cd, USB-apparaat of de radio luisteren.

De instelling van de afspeeltimer blijft ongewijzigd zolang deze niet wordt geannuleerd.

- 1 Bereid de geluidsbron voor.
- 2 Druk op MENU.
- 3 Druk op  $\uparrow/\downarrow$  om "Timer Menu" te selecteren en druk vervolgens op ENTER.
- 4 Druk op  $\uparrow/\downarrow$  om "Play Setting" te selecteren en druk vervolgens op ENTER.  
De starttijd knippert in het display.
- 5 Druk op  $\uparrow/\downarrow$  om het tijdstip te selecteren en druk vervolgens op ENTER.  
Voer dezelfde procedure uit om "Minute" in te stellen voor het starten van de actie, en vervolgens "Hour" en "Minute" voor het stoppen ervan.
- 6 Druk op  $\uparrow/\downarrow$  om de gewenste geluidsbron te selecteren en druk vervolgens op ENTER.  
Het bevestigingsscherm voor de afspeeltimer verschijnt.

- 7 Druk op I/ $\text{⏻}$  om het systeem uit te schakelen.

### Tip

- Als de geluidsbron een cd is, kunt u de afspeeltimer voorprogrammeren. Zie "Uw eigen geprogrammeerde volgorde samenstellen (Geprogrammeerd afspelen)" (pagina 14).
- Als de geluidsbron de radio is, dient u vooraf af te stemmen op de gewenste radiozender (pagina 15).
- Om de timerinstelling te wijzigen, voert u de procedure opnieuw uit vanaf het begin.

### Opmerking

- De afspeeltimer werkt niet als het systeem op de vooraf ingestelde tijd al ingeschakeld is. Schakel het apparaat ongeveer 5 minuten vóór de ingestelde tijd uit. Gebruik het systeem pas als het is ingeschakeld en begint af te spelen met de timer.
- Wanneer de geluidsbron voor een afspeeltimer op een radiozender ingesteld is die u hebt ingesteld met automatisch scannen (AUTO) of handmatig afstemmen (MANUAL) en u de radiofrequentie of band wijzigt nadat u de timer hebt ingesteld, wordt de instelling van de radiozender voor de timer ook gewijzigd.
- Wanneer de geluidsbron voor een afspeeltimer ingesteld is op een radiozender die afgestemd is vanaf een vooraf ingestelde radiozender en u de frequentie van de radiozender of band wijzigt nadat u de timer hebt ingesteld, wordt de radiozenderinstelling voor de timer niet gewijzigd. De afstemming van de radiozender voor de timer staat vast op de ingestelde frequentie.

### De instelling controleren

- 1 Druk op MENU.
- 2 Druk op  $\uparrow/\downarrow$  om "Timer Menu" te selecteren en druk vervolgens op ENTER.
- 3 Druk op  $\uparrow/\downarrow$  om "Timer Select" te selecteren en druk vervolgens op ENTER.
- 4 Druk op  $\uparrow/\downarrow$  om "Play Setting" te selecteren en druk vervolgens op ENTER.  
De timerinstelling verschijnt in het display.

### De timer annuleren

Na stap 3 van "De instelling controleren" (pagina 35) selecteert u "Timer Off" en vervolgens drukt u op ENTER.

---

# De software bijwerken

Als er een nieuwe softwareversie gedetecteerd wordt, wordt het systeem geüpdatet wanneer er verbinding gemaakt wordt met het internet. "UPDATE" verschijnt in het display.

Volg in dat geval de onderstaande procedures om de nieuwste versie te installeren.

- Gebruik het systeem of de afstandsbediening niet tijdens de update. Schakel het systeem ook niet uit en ontkoppel het netsnoer niet tijdens de update.

---

**1** Druk op MENU.

---

**2** Druk op  $\uparrow/\downarrow$  om "Network Menu" te selecteren en druk vervolgens op ENTER.

---

**3** Druk op  $\uparrow/\downarrow$  om "Update" te selecteren en druk vervolgens op ENTER.

---

**4** Druk op  $\uparrow/\downarrow$  om "Ok" te selecteren en druk vervolgens op ENTER.

Het downloaden van de recentste softwareversie begint.

Na het downloaden begint het updaten.

Bedien het apparaat en de afstandsbediening niet terwijl de stand-byaanduiding oranje brandt.

Als de update voltooid is, wordt "Complete!" weergegeven. Druk op  $I/\text{power}$  om het apparaat uit te schakelen en druk vervolgens nogmaals op deze knop om het weer in te schakelen.

## Opmerking

- Het kan ongeveer 3 tot 10 minuten duren voordat het systeem klaar is met de update. Afhankelijk van de netwerkomstandigheden kan het zelfs langer duren.

## Over "SongPal"

### Geluidsinstellingen

U kunt het geluid eenvoudig zelf aanpassen.

### Muziekdienst

U kunt verschillende muziekdiensten gebruiken.

### Apparaten op uw thuisnetwerk bedienen

U kunt muziek die opgeslagen is op uw pc of DLNA-server afspelen via het netwerk.

### Bedieningen voor een CD in het apparaat, of voor een toestel dat verbonden is via USB

U kunt muziek op een CD in het apparaat of op een toestel dat verbonden is via de USB-poort afspelen.

De bedieningsmogelijkheden van "SongPal" variëren afhankelijk van het verbonden apparaat.

De technische gegevens en het ontwerp van de app kunnen zonder voorafgaande kennisgeving gewijzigd worden.

### Device Select

Selecteer een apparaat dat compatibel is met "SongPal".

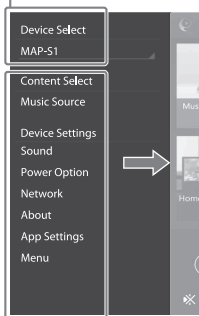

### Instellingen van het aangesloten toestel

Hier worden verschillende geluids-/netwerkinstellingen getoond. U kunt dit menu op elk scherm oproepen door naar rechts te vegen.

### Beginscherm

Hier worden de functies van het geselecteerde apparaat, muziekdiensten en apps geïnstalleerd op uw smartphone/iPhone getoond.

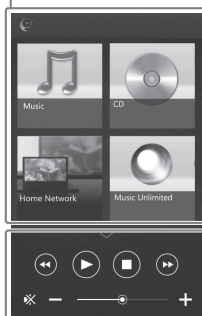

### Minispeker

Dit is de controller voor de geselecteerde functie.

## Problemen oplossen

Als er een probleem optreedt tijdens het gebruik van het systeem, moet u de onderstaande stappen uitvoeren voordat u contact opneemt met de dichtstbijzijnde Sony-leverancier. Als er een foutbericht verschijnt, noteert u de inhoud ter referentie.

- 1 Controleer of het probleem wordt beschreven in deze paragraaf "Problemen oplossen".
- 2 Controleer de volgende klantenservicewebsites.  
**<http://support.sony-europe.com/>**

Op deze websites vindt u de meest recente ondersteuningsinformatie en antwoorden op veelgestelde vragen.

- 3 Als u het probleem na stap 1 en 2 nog niet kunt oplossen, neemt u contact op met de plaatselijke Sony-leverancier.

Als u al het voorgaande hebt gedaan en het probleem zich blijft voordoen, neemt u contact op met de plaatselijke Sony-leverancier.

Wanneer u het product wegbrengt voor reparatie, moet u het volledige systeem meenemen (hoofdtoestel en afstandsbediening).

Dit product is een systeemproduct, waardoor het volledige systeem is vereist om te bepalen welk gedeelte moet worden gerepareerd.

### Als de stand-byaanduiding knippert

Koppel onmiddellijk het netsnoer los van het stopcontact en ga na of de luidsprekerkabel niet warm heeft.

- Heeft de luidsprekerkabel kortsluiting gemaakt?  
Als de stand-byaanduiding ophoudt met knipperen, sluit u het netsnoer opnieuw aan en schakelt u het systeem in. Als het probleem blijft optreden, neemt u contact op met de dichtstbijzijnde Sony-leverancier.

## Algemeen

Het systeem gaat niet aan.

- ➔ Controleer of het netsnoer correct aangesloten is op een stopcontact.

De stand-bystand van het systeem is onverwacht geactiveerd.

- ➔ Dit is geen storing. De stand-bystand van het systeem wordt na ongeveer 15 minuten automatisch geactiveerd als er geen bewerking wordt uitgevoerd of er geen audio-uitgangssignaal is. Zie "De automatische stand-byfunctie instellen" (pagina 32).

De klokinstelling of de bediening van de afspeeltimer is onverwacht geannuleerd.

- ➔ Als er ongeveer een minuut verstrijkt zonder dat u een bewerking uitvoert, wordt de klokinstelling of de afspeeltimer automatisch geannuleerd. Voer de bewerking opnieuw uit vanaf het begin.

Er is geen geluid.

- ➔ Controleer dat de luidsprekerkabels correct zijn aangesloten.
- ➔ Verhoog het volume op het apparaat.
- ➔ Controleer dat de hoofdtelefoon van de PHONES-aansluiting is ontkoppeld.
- ➔ Zorg ervoor dat de component op de juiste manier op de LINE IN-aansluiting (externe ingang) aangesloten is en stel de functie in op LINE IN.
- ➔ Er zijn mogelijk tijdelijk geen uitzendingen op de opgegeven zender.

---

De geluidsbalans (links/rechts) is onduidelijk of omgekeerd.

---

- ➔ Plaats de luidsprekers symmetrisch.
  - ➔ Zorg ervoor dat de luidsprekerkabels L/R en +/- correct aangesloten zijn.
- 

U hoort een ernstige bromtoon of ruis.

---

- ➔ Zet het systeem uit de buurt van ruisbronnen.
  - ➔ Sluit het systeem aan op een ander stopcontact.
  - ➔ Het verdient aanbeveling een geaarde netstekker met een ruisfilter (niet bijgeleverd) te gebruiken.
- 

De afstandsbediening werkt niet.

---

- ➔ Verwijder obstakels tussen de afstandsbediening en de sensor voor de afstandsbediening op het toestel en plaats het toestel uit de buurt van TL-lampen.
  - ➔ Richt de afstandsbediening op de sensor voor de afstandsbediening op het apparaat.
  - ➔ Breng de afstandsbediening dichterbij het systeem toe.
  - ➔ Vervang de batterijen.
- 

## CD-DA-/MP3-disc

"Locked" verschijnt in het display en de disc kan niet uit de discsluf worden verwijderd.

---

- ➔ Raadpleeg de dichtstbijzijnde Sony-leverancier of het lokale erkende Sony-servicepunt.
- 

De disc of het bestand wordt niet afgespeeld.

---

- ➔ De disc is niet afgesloten (een CD-R- of CD-RW-disc waaraan gegevens kunnen worden toegevoegd).
- 

Het geluid verspringt tijdens het afspelen, of de disc kan niet worden afgespeeld.

---

- ➔ De disc is mogelijk vuil of bekrast. Veeg de disc schoon als deze vuil is.
  - ➔ Verplaats het systeem naar een locatie waar geen trillingen optreden (bijvoorbeeld boven op een stabiel rek).
  - ➔ Trilling van de luidsprekers kan de oorzaak zijn van overslaand geluid, afhankelijk van het volumeniveau. Zet de luidsprekers uit de buurt van het apparaat of verander de locatie van de luidsprekers.
- 

Het afspelen start niet vanaf de eerste track of het eerste bestand.

---

- ➔ Zorg ervoor dat de huidige afspeelmodus correct is. Als de afspeelmodus "Shuffle" of "Program" is, wijzigt u de instelling (pagina 12).
- 

Het starten van het afspelen duurt langer dan gebruikelijk.

---

- ➔ De volgende discs kunnen de benodigde voorbereidingstijd voor het afspelen verlengen:
    - een disc met een ingewikkelde mapstructuur;
    - een multisessiedisc;
    - een disc met te veel mappen.
- 

## iPhone/iPad/iPod (bij aansluiting op de USB-poort)

Zie "Compatibele apparaten en versies" (pagina 46) voor meer informatie over compatibele iPhone-/iPad-/iPod-modellen.

---

Er is geen geluid.

---

- ➔ Ga na of de iPhone/iPad/iPod correct op de Ψ-poort (USB FRONT) aangesloten is.
  - ➔ Stop met afspelen en sluit de iPhone/iPad/iPod op het systeem aan.
  - ➔ Zorg ervoor dat de iPhone/iPad/iPod is bijgewerkt met de nieuwste software. Als dit niet het geval is, moet u de iPhone/iPad/iPod bijwerken voordat u deze met het systeem gebruikt.
  - ➔ Verhoog het volume.
  - ➔ De iPhone/iPad/iPod wordt mogelijk niet door dit systeem ondersteund.
- 

Het geluid is vervormd.

---

- ➔ Ga na of de iPhone/iPad/iPod correct op de Ψ-poort (USB FRONT) aangesloten is.
  - ➔ Verhoog het volume.
  - ➔ Stel de equalizerinstelling van de iPhone/iPad/iPod in op "Off" of "Flat".
  - ➔ De iPhone/iPad/iPod wordt mogelijk niet door dit systeem ondersteund.
- 

De iPhone/iPad/iPod werkt niet.

---

- ➔ Sluit alle andere iOS-programma's die actief zijn op de iPhone/iPad/iPod. Raadpleeg de
-

gebruiksaanwijzing van de iPhone/iPad/iPod voor meer informatie.

- ➔ Ga na of de iPhone/iPad/iPod correct op de  $\Psi$ -poort (USB FRONT) aangesloten is.
- ➔ Zorg ervoor dat de iPhone/iPad/iPod is bijgewerkt met de nieuwste software. Als dit niet het geval is, moet u de iPhone/iPad/iPod bijwerken voordat u deze met het systeem gebruikt.
- ➔ Omdat de werking van het systeem verschilt van deze van de iPhone/iPad/iPod, kunt u de iPhone/iPad/iPod mogelijk niet bedienen met de knoppen op de afstandsbediening of het apparaat. Gebruik in dat geval de bedieningsknoppen op de iPhone/iPad/iPod.

---

De iPhone/iPad/iPod kan niet opgeladen worden.

- ➔ Zorg ervoor dat de iPhone/iPad/iPod stevig aangesloten is op de  $\Psi$ -poort (USB FRONT) met behulp van de kabel die bij de iPhone/iPad/iPod geleverd is.
- ➔ Koppel de iPhone/iPad/iPod los en sluit deze vervolgens opnieuw aan. Meer informatie over de oplaadstatus van de iPhone/iPad/iPod vindt u in de gebruiksaanwijzing van de iPhone/iPad/iPod.

## USB-apparaat

Zie "Compatibele apparaten en versies" (pagina 46) voor meer informatie over compatibele USB-apparaten.

---

Er is een niet-ondersteund USB-apparaat aangesloten.

- ➔ De volgende problemen kunnen optreden.
  - Het USB-apparaat wordt niet herkend.
  - Bestands- of mapnamen worden niet weergegeven op dit systeem.
  - Afspelen is niet mogelijk.
  - Het geluid slaat over.
  - Er is ruis.
  - Een vervormd geluid wordt voortgebracht.

---

Er is geen geluid.

- ➔ Het USB-apparaat is niet juist aangesloten. Schakel het systeem uit en sluit vervolgens het USB-apparaat opnieuw aan.

---

Er is ruis hoorbaar, het geluid slaat over of het geluid is vervormd.

- ➔ Er is een niet-ondersteund USB-apparaat aangesloten. Sluit een ondersteund USB-apparaat aan.

- ➔ Schakel het systeem uit, sluit vervolgens het USB-apparaat opnieuw aan en schakel het systeem in.
- ➔ De muziekgegevens zelf bevatten ruis, of het geluid is vervormd. Mogelijk is ruis opgenomen tijdens het maken van muziekgegevens als gevolg van de omstandigheden van de computer. Verwijder in dit geval het bestand en verzend de muziekgegevens opnieuw.
- ➔ Voor het coderen van de bestanden werd een lage bitsnelheid gebruikt. Stuur bestanden gecodeerd met hogere bitsnelheden naar het USB-apparaat.
- ➔ Gebruik voor het afspelen van Hoge-Resolutie Audio een apparaat dat compatibel is met een USB2.0 High Speed-kabel.

---

"Reading" wordt langdurig weergegeven, of het duurt erg lang voordat het afspelen start.

- ➔ Het leesproces kan lang duren in de volgende gevallen.
  - Er staan veel bestanden of mappen op het USB-apparaat.
  - De bestandsstructuur is uitermate complex.
  - Er is niet voldoende vrije ruimte in het geheugen.
  - Het interne geheugen is gefragmenteerd.

---

De bestands- of mapnaam (albumnaam) wordt niet correct weergegeven.

- ➔ Stuur de muziekgegevens nogmaals naar het USB-apparaat, aangezien de gegevens die in het USB-apparaat zijn opgeslagen mogelijk beschadigd zijn.
- ➔ U kunt op dit systeem de volgende tekencodes gebruiken:
  - Hoofdletters (A t/m Z).
  - Cijfers (0 t/m 9).
  - Symbolen (< > \* +, [ ] @ \ \\_).Andere tekens verschijnen als "\_".

---

Het USB-apparaat wordt niet herkend.

- ➔ Schakel het systeem uit, sluit vervolgens het USB-apparaat opnieuw aan en schakel vervolgens het systeem in.
- ➔ Mogelijk is er een niet-ondersteund USB-apparaat aangesloten.
- ➔ Het USB-apparaat werkt niet goed. Raadpleeg de gebruiksaanwijzing die met het USB-apparaat is meegeleverd voor informatie over hoe u dit probleem kunt oplossen.



---

### Het afspelen start niet.

---

- ➔ Schakel het systeem uit, sluit vervolgens het USB-apparaat opnieuw aan en schakel vervolgens het systeem in.
  - ➔ Mogelijk is er een niet-ondersteund USB-apparaat aangesloten.
- 

### Het afspelen start niet vanaf de eerste track.

---

- ➔ Stel de afspeelmodus in op de modus "Normal".
- 

### Het USB-apparaat kan niet worden opgeladen.

---

- ➔ Ga na of het USB-apparaat correct in de  $\Psi$ -poort (USB REAR) geplaatst is.
  - ➔ Opladen is onmogelijk wanneer de stroom van het systeem is uitgeschakeld.
  - ➔ Het USB-apparaat wordt mogelijk niet door dit systeem ondersteund.
  - ➔ Koppel het USB-apparaat los en sluit het vervolgens opnieuw aan. Meer informatie over de oplaadstatus van het USB-apparaat vindt u in de gebruiksaanwijzing van het USB-apparaat.
- 

## Tuner

U hoort een beduidende bromtoon of ruis ("STEREO" knippert in het display), of uitzendingen kunnen niet worden ontvangen.

---

- ➔ Sluit de antenne op de juiste wijze aan.
  - ➔ Zoek een locatie en een richting waarbij een goede ontvangst mogelijk is en plaats de antenne opnieuw.
  - ➔ Houd de antennes uit de buurt van het apparaat, de luidsprekerkabel of andere AV-componenten om het oppikken van ruis te voorkomen.
  - ➔ Schakel elektrische apparaten uit die zich in de buurt van het toestel bevinden.
- 

U hoort verschillende radiozenders tegelijkertijd.

---

- ➔ Zoek een locatie en een richting waarbij een goede ontvangst mogelijk is, regel de luidsprekerkabel bij en plaats de antenne opnieuw.
  - ➔ Bundel de antennekabels met in de handel verkrijgbare kabelklemmetjes en pas de kabellengtes aan.
- 

---

### DAB/DAB+-radiozender kan niet goed worden ontvangen.

---

- ➔ Controleer alle antenneaansluitingen en voer dan de automatische DAB-scanprocedure uit. Zie "De automatische DAB-scan handmatig uitvoeren" (pagina 16).
  - ➔ De huidige DAB/DAB+-service is niet beschikbaar. Druk op  $\lll$ / $\ggg$  om een andere dienst te selecteren.
  - ➔ Als u naar een andere regio bent verhuisd, zijn sommige services/frequenties mogelijk gewijzigd en kunt u niet meer afstemmen op de gebruikelijke uitzendingen. Voer de automatische DAB-scanprocedure uit om de inhoud van uitzendingen opnieuw te registreren. (Wanneer u deze procedure uitvoert, worden alle eerder opgeslagen instellingen gewist.)
- 

### De DAB/DAB+-uitzending is onderbroken.

---

- ➔ Controleer de locatie van het systeem of pas de richting van de antenne aan om de aangegeven waarde voor de signaalkwaliteit te verhogen.
- 

## Netwerkverbinding

Het systeem maakt geen verbinding met het netwerk. (Andere apparatuur op het netwerk kan het systeem niet vinden of herkennen.)

---

- ➔ Ga na of  $\mathbb{W}$  oplicht in het display.
  - ➔ Het duurt ongeveer 1 minuut voor het systeem om een IP-adres in te lezen wanneer het systeem is ingeschakeld in een communicatieomgeving zonder een router.
  - ➔ Wanneer u een vast IP-adres gebruikt, kan hetzelfde IP-adres door andere apparatuur worden gebruikt. Gebruik een ander IP-adres.
- 

Verbinding tussen het systeem en het netwerk via een draadloze LAN-verbinding is niet mogelijk.

---

- ➔ Als een netwerkkabel (LAN-kabel) op het systeem is aangesloten, maakt het systeem automatisch verbinding met een bekabeld LAN-netwerk. Als u een draadloze LAN-verbinding wilt gebruiken, dient u geen netwerkkabel (LAN-kabel) op het systeem aan te sluiten.
  - ➔ Controleer de instellingen van de draadloze LAN-router/het toegangspunt. Als de functie voor het verbergen van het SSID ingesteld is op "On", kiest u hiervoor "Off". Voor informatie over de instellingen van het toegangspunt van de draadloze router raadpleegt u de
-

gebruiksaanwijzing die geleverd is bij het toegangspunt.

---

Het systeem kan met WPS geen verbinding maken met het netwerk.

- ➔ Stel uw netwerk in nadat u het toegangspunt hebt opgezocht met de toegangspuntscan.
- ➔ Het is niet mogelijk om via WPS verbinding te maken met een netwerk als uw toegangspunt ingesteld is op WEP.
- ➔ Update de firmware van de draadloze LAN-router/het toegangspunt naar de recentste versie.

## Muziekdiensten

---

Het systeem maakt geen verbinding met muziekdiensten.

- ➔ Controleer dat de draadloze LAN-router of het toegangspunt is ingeschakeld.
- ➔ Ga na of  verschijnt in het display. Als dit niet het geval is, stelt u het draadloze netwerk opnieuw in. Raadpleeg de Snelstartgids voor meer informatie.
- ➔ Wanneer het systeem is verbonden met een draadloos netwerk, moet u het draadloze LAN/toegangspunt en het systeem dichterbij elkaar plaatsen en de configuratie opnieuw uitvoeren.
- ➔ Afhankelijk van de provider is slechts één verbinding met het internet toegestaan. In dat geval kan het systeem niet worden verbonden indien er reeds een verbinding is gemaakt. Raadpleeg uw serviceprovider.
- ➔ Wanneer u uw mobiele telefoon (Android-apparaat, Xperia-apparaat of iPhone/iPod touch) inschakelt nadat deze een tijdje was uitgeschakeld, moet u de toepassing "SongPal" opnieuw starten.

## Thuisnetwerk (Home Network)

---

De controller (het bedieningsapparaat) kan dit systeem niet vinden. (De controller kan niet door de inhoud van dit systeem bladeren.)

- ➔ Zorg dat de controller op het thuisnetwerk is aangesloten.
- ➔ De multicast-besturing is op het toegangspunt geactiveerd.

---

De muziek is automatisch gestart.

- ➔ Dit systeem wordt mogelijk bestuurd door een andere component. Als u de besturing wilt weigeren, schakelt u de BLUETOOTH-/netwerkstand-bystand uit (pagina 33).

---

Het geluid wordt onderbroken.

- ➔ De DLNA-server is overbelast. Stop alle geactiveerde toepassingen.
- ➔ De status van het draadloze signaal is slecht. Schakel de magnetronoven uit.
- ➔ De communicatiesnelheid van het draadloze LAN is mogelijk trager voor IEEE802.11n-compatibele draadloze LAN-routers/toegangspunten als de beveiligingsmethode ingesteld is op WEP of WPA/WPA2-PSK (TKIP). Als de snelheid trager wordt, wijzigt u de beveiligingsmethode naar WPA/WPA2-PSK (AES). De versleutelingsmethode (beveiliging) verschilt afhankelijk van het apparaat. Raadpleeg voor meer informatie de gebruiksaanwijzing van de router/het toegangspunt.

---

Afstemmen of afspelen lukt niet.

- ➔ Controleer of er iets mis is met het audiobestand of dat het van de server is verwijderd. Raadpleeg de gebruiksaanwijzing van de server.
- ➔ De server probeert het audiobestand af te spelen in een audio-indeling die het systeem niet ondersteunt. Controleer de informatie over de audio-indeling op de server.
- ➔ Schakel de multicastinstelling van de draadloze LAN-router/het toegangspunt uit. Als deze ingeschakeld is, kan het enkele minuten duren om het audiosignaal te verzenden. Raadpleeg voor meer informatie de gebruiksaanwijzing van de draadloze LAN-router/het toegangspunt.
- ➔ De toegang vanaf dit systeem wordt door de server niet toegestaan. Verander de instellingen op de server om toegang vanaf dit systeem toe te staan. Raadpleeg voor meer informatie de gebruiksaanwijzing van de server.

## AirPlay

Zie "Compatibele apparaten en versies" (pagina 46) voor meer informatie over compatibele iPhone-/iPad-/iPod touch-modellen.

---

Het lukt niet om het systeem te vinden op een iPhone/iPad/iPod touch.

- ➔ Zie "Netwerkverbinding – het systeem maakt geen verbinding met het netwerk" (pagina 41).
- ➔ Zorg ervoor dat de iPhone/iPad/iPod touch of de computer met iTunes verbonden is met uw thuisnetwerk.
- ➔ Update iOS of iTunes naar de laatste versie alvorens u deze met dit systeem gebruikt.

---

De muziek is automatisch gestart.

- ➔ Dit systeem wordt mogelijk bestuurd door een andere component. Als u de besturing wilt weigeren, schakelt u de BLUETOOTH-/netwerkstand-bystand uit (pagina 33).

---

Het geluid wordt onderbroken tijdens het afspelen.

- ➔ De server is overbelast. Stop alle geactiveerde toepassingen.

---

Dit toestel kan niet worden bediend.

- ➔ Update de softwareversie van de iPhone/iPad/iPod touch of van iTunes naar de recentste versie.

## Het systeem terugzetten op de fabrieksinstellingen

Als het systeem nog steeds niet goed werkt, zet u het systeem terug op de fabrieksinstellingen.

Met de knoppen op het toestel kunt u het systeem terugzetten op de fabrieksinstellingen.

- 1 Koppel het netsnoer los en controleer dat de stand-byaanduiding niet brandt. Sluit het netsnoer opnieuw aan en schakel vervolgens het systeem in.
- 2 Houd PUSH ENTER en I/⏻ op het apparaat ingedrukt tot "All Reset" verschijnt in het display.

Alle door de gebruiker geconfigureerde instellingen, zoals de vooraf ingestelde radiozenders, klok, timer en het netwerk worden verwijderd. Uw aanmeld-ID en wachtwoord voor het streamen van muziek via het internet (muziekdiensten) worden gewist. Als u al het voorgaande hebt gedaan en het probleem zich blijft voordoen, neemt u contact op met de plaatselijke Sony-leverancier.

### Opmerking

- Als u het apparaat weggooit of aan iemand anders geeft, raden wij u aan het te resetten.

---

# Berichten

De volgende berichten kunnen verschijnen of knipperen tijdens gebruik.

## **Cannot Download**

Het systeem is er niet in geslaagd om de updategegevens te downloaden tijdens de software-update. Open het instelmenu en voer de software-update opnieuw uit.

## **Cannot Play**

U hebt een disc geplaatst die niet kan worden afgespeeld op dit systeem, zoals een cd-rom of een dvd.

## **Complete!**

Het vooraf instellen van de zender is normaal beëindigd.

## **Data Error**

U hebt geprobeerd een niet-afspeelbaar bestand af te spelen.

## **Error**

U hebt het systeem tijdens het initialiseren bediend. Wacht even totdat het initialiseren is voltooid.

## **Initial**

Het systeem initialiseert de netwerkinstellingen. Tijdens dit proces kunnen bepaalde knoppen van het systeem niet worden gebruikt.

## **Locked**

De discsleuf is vergrendeld en u kunt de disc niet verwijderen. Neem contact op met de dichtstbijzijnde Sony-leverancier.

## **No Connect**

Het systeem kan geen verbinding maken met het netwerk.

## **No Device**

Er is geen USB-apparaat aangesloten of het aangesloten USB-apparaat is verwijderd.

## **No Disk**

Er zit geen disc in de speler, of u hebt een disc geplaatst die niet kan worden afgespeeld.

## **No Memory**

Het geheugenmedium is niet in het USB-apparaat geplaatst of het systeem herkent het geheugenmedium niet.

## **No Step**

Alle geprogrammeerde tracks zijn gewist.

## **Not Supported**

Het systeem ondersteunt het aangesloten USB-apparaat niet.

## **No Track**

Er staan geen afspeelbare bestanden op het USB-apparaat of de disc.

## **Not In Use**

U hebt op een onafspeelbare knop gedrukt.

## **Over Current**

Haal het USB-apparaat uit de poort en schakel het systeem uit en vervolgens weer in.

## **Push STOP**

U hebt geprobeerd de afspeelmodus te wijzigen tijdens het afspelen van een cd of USB-apparaat.

## **Reading**

Het systeem leest de informatie op de cd of het USB-apparaat. Sommige knoppen werken niet tijdens het lezen.

## **Step Full!**

U hebt geprobeerd meer dan 25 tracks of bestanden te programmeren.

## **Time NG!**

De starttijd en eindtijd van de afspeeltimer zijn ingesteld op dezelfde tijd.

## **Update Error**

Het systeem kan de software niet bijwerken. Schakel het systeem uit en schakel het vervolgens weer in. Het systeem probeert de software bij te werken. Als hetzelfde bericht blijft verschijnen, neemt u contact op met de dichtstbijzijnde Sony-leverancier.

## Vorzorgsmaatregelen

### Discs die WEL met dit systeem kunnen worden afgespeeld

- Audio CD-DA-discs
- CD-R/CD-RW (audiogegevens van CD-DA-tracks en MP3-bestanden)

Gebruik geen CD-R/CD-RW-disc zonder opgeslagen gegevens. Dit kan de disc beschadigen.

### Discs die NIET met dit systeem kunnen worden afgespeeld

- CD-ROM
- CD-R/CD-RW-discs die op een andere manier zijn gebrand dan met de muziek-CD-indeling of indeling volgens ISO9660 niveau 1/niveau 2, Joliet
- CD-R/CD-RW-discs in multisessie-indeling waarbij de sessie niet afgesloten is
- CD-R/CD-RW-discs van een slechte opnamekwaliteit, CD-R/CD-RW-discs waarop krassen zitten of die vuil zijn, of CD-R/CD-RW-discs die zijn gebrand met behulp van een incompatibele brander
- CD-R/CD-RW-discs die niet op de juiste wijze zijn afgesloten
- CD-R/CD-RW-discs die andere bestanden dan MPEG 1 Audio Layer-3-bestanden (MP3) bevatten
- 8 cm-disc
- Discs met een ongewone vorm (bijvoorbeeld hartvormig, vierkant of stervormig)
- Discs waarop plakband, papier of een sticker zit
- Gehuurde of tweedehands discs met een zegel waarbij de lijm onder het zegel vandaan komt
- Discs voorzien van een label, waarvan de inkt plakkerig aanvoelt

### Opmerking over CD-DA-discs

- Veeg vóór het afspelen de disc met een reinigingsdoek vanaf het midden naar de rand af.
- Reinig discs niet met oplosmiddelen, zoals benzine, thinner of in de handel verkrijgbare reinigers of antistatische spray bedoeld voor vinyl-lp's.
- Stel discs niet bloot aan zonlicht of warmtebronnen zoals heteluchtroosters en laat ze ook niet in een auto in de volle zon liggen.

### Veiligheid

- Trek het netsnoer uit het stopcontact als het systeem langere tijd niet gebruikt wordt. Als u de stekker uit het stopcontact trekt, moet u altijd de stekker vastpakken. Trek nooit aan het netsnoer.
- Wanneer er een voorwerp of vloeistof in het systeem terecht komt, verwijdert u het netsnoer uit het stopcontact en moet u het toestel door gekwalificeerd personeel laten controleren voordat u het weer in gebruik neemt.
- Het netsnoer mag alleen worden vervangen door een gekwalificeerde serviceleverancier.

### Opstelling

- Plaats het systeem niet op een hellende ondergrond of in extreem warme, koude, stoffige, vuile of vochtige ruimtes, ruimtes die niet goed kunnen worden geventileerd of ruimtes waarin het toestel wordt blootgesteld aan trillingen, direct zonlicht of fel licht.
- Wanneer u het systeem installeert op oppervlakken die zijn behandeld met een speciale afwerking (bijvoorbeeld met was, olie of poetsmiddelen), kan dit resulteren in vlekken op of verkleuring van het oppervlak.

- Als het systeem van een koude naar een warme locatie wordt overgebracht of wordt geïnstalleerd in een zeer vochtige ruimte, kan vocht condenseren op de lens in de cd-speler en kan er een storing optreden. Verwijder in dat geval de disc en schakel het systeem pas na ongeveer een uur uit wanneer het vocht is verdampt. Als het systeem nog steeds niet werkt, zelfs niet na een langere periode, neemt u contact op met de plaatselijke Sony-leverancier.

### Ophef van warmte

- Het is normaal dat het apparaat tijdens het opladen of langdurig gebruiken warm wordt.
- Raak de kast niet aan als het toestel continu op een hoog volume is gebruikt, want deze kan heet worden.
- Blokkeer de ventilatieopeningen niet.

### De kast reinigen

Reinig dit systeem met een zachte doek die licht is bevochtigd met een niet-agressief reinigingsmiddel. Gebruik nooit schuurponsjes, schuurpoeder of oplosmiddelen, zoals thinner, benzine of alcohol.

## Compatibele apparaten en versies

### iPhone/iPad/iPod of iTunes

Bezoek de onderstaande websites voor meer informatie over de nieuwste ondersteunde versies van de compatibele apparaten:

<http://support.sony-europe.com/>

Compatibele modellen	AirPlay	BLUETOOTH®	USB
iPhone 5s	○	○	○
iPhone 5c	○	○	○
iPhone 5	○	○	○
iPhone 4s	○	○	○
iPhone 4	○	○	○
iPhone 3GS	○	○	○
iPad Air*	○	○	○
iPad mini met Retina-display*	○	○	○
iPad (4e generatie)*	○	○	○
iPad mini*	○	○	○
iPad (3e generatie)*	○	○	○
iPad 2*	○	○	○
iPad*	○	○	○
iPod touch (5e generatie)	○	○	○
iPod touch (4e generatie)	○	○	○
iPod touch (3e generatie)*	○	○	○
iPod classic*			○

Compatibele modellen	AirPlay	BLUETOOTH®	USB
iPod nano (7e generatie)*		○	○
iPod nano (6e generatie)*			○
iPod nano (5e generatie)*			○
iPod nano (4e generatie)*			○

\* "SongPal" biedt geen ondersteuning voor iPod touch (3e generatie), iPod classic en iPod nano. Vanaf januari 2014 biedt "SongPal" geen ondersteuning voor iPads.

AirPlay werkt met iPhone-, iPad- en iPod touch-modellen met iOS 4.3.3 of recenter, Mac-modellen met OS X Mountain Lion en Mac- en pc-modellen met iTunes 10.2.2 of recenter.

De Bluetooth-technologie werkt met iPhone 5s, iPhone 5c, iPhone 5, iPhone 4s, iPhone 4, iPhone 3GS, iPod touch (5e generatie), iPod touch (4e generatie).

De USB-functie werkt met iPhone-, iPad- en iPod touch-modellen met iOS 4.3.3 of recenter, Mac-modellen met OS X Mountain Lion en Mac- en pc-modellen waarop iTunes 10.2.2 of recenter geïnstalleerd is.

## USB-apparaat

Bezoek de onderstaande websites voor meer informatie over de nieuwste ondersteunde versies van de compatibele apparaten:

<http://support.sony-europe.com/>

## DLNA-apparaat

Bezoek de onderstaande websites voor meer informatie over de nieuwste ondersteunde versies van de compatibele apparaten:

<http://support.sony-europe.com/>

# Draadloze BLUETOOTH- technologie

Draadloze BLUETOOTH-technologie is een draadloze technologie voor korte afstand voor het verbinden van digitale apparatuur, zoals personal computers en digitale fotocamera's. Met de draadloze BLUETOOTH-technologie kunt u de betreffende apparaten binnen een bereik van ongeveer 10 meter bedienen.

De draadloze BLUETOOTH-technologie wordt gewoonlijk tussen twee apparaten gebruikt, maar één apparaat kan op meerdere apparaten zijn aangesloten. U hebt geen snoeren voor de aansluiting nodig, zoals bij een USB-aansluiting, en u hoeft apparaten niet naar elkaar toe te richten zoals bij draadloze infraroodtechnologie. U kunt de technologie gebruiken met één BLUETOOTH-apparaat in uw tas of zak.

Draadloze BLUETOOTH-technologie is een wereldwijde norm die door duizenden bedrijven wordt ondersteund. Deze bedrijven produceren producten die aan de wereldwijde norm voldoen.

## Ondersteunde BLUETOOTH-versies en -profielen

Met een profiel wordt een standaardset capaciteiten voor diverse BLUETOOTH-productcapaciteiten bedoeld. Zie "Technische gegevens" (pagina 49) voor details aangaande de ondersteunde BLUETOOTH-versie en -profielen.

### Opmerking

- Als u een BLUETOOTH-apparaat wilt gebruiken dat op dit systeem aangesloten is, moet het apparaat hetzelfde profiel ondersteunen als dit systeem. De functies van het BLUETOOTH-apparaat kunnen verschillen, afhankelijk van de specificaties van het apparaat, zelfs als het hetzelfde profiel heeft als dit systeem.
- Vanwege de eigenschappen van draadloze BLUETOOTH-technologie is het afspelen op dit systeem enigszins vertraagd vergeleken met het afspelen van audio op het verzendende apparaat.

## Effectief communicatiebereik

BLUETOOTH-apparaten dienen te worden gebruikt binnen ongeveer 10 meter (onbelemmerde afstand) van elkaar. Het effectieve communicatiebereik kan onder de volgende omstandigheden korter worden.

- Wanneer er zich een persoon, metalen voorwerp, muur of andere blokkade tussen de apparaten met een BLUETOOTH-verbinding bevindt
- Locaties waar een draadloos LAN is geïnstalleerd
- In de buurt van magnetrons die in gebruik zijn
- Locaties met andere elektromagnetische golven

## Effecten van andere apparaten

BLUETOOTH-apparaten en draadloze LAN's (IEEE802.11b/g) gebruiken dezelfde frequentieband (2,4 GHz). Wanneer u uw BLUETOOTH-apparaat gebruikt in de buurt van een apparaat met draadloze LAN-capaciteit, kan elektromagnetische interferentie plaatsvinden. Dit zou kunnen leiden tot lagere gegevensoverdrachtssnelheden, ruis of onmogelijkheid tot verbinden. Probeer in dit geval de volgende oplossingen:

- Probeer een verbinding te maken tussen dit systeem en een mobiele BLUETOOTH-telefoon of een BLUETOOTH-apparaat wanneer u op ten minste 10 meter afstand van de draadloze LAN-apparatuur bent.
- Schakel de stroom naar de draadloze LAN-apparatuur uit wanneer u uw BLUETOOTH-apparaat binnen 10 meter gebruikt.



## Effecten op andere apparaten

De radiogolven die worden uitgezonden door dit systeem, kunnen de werking van bepaalde medische apparatuur belemmeren. Aangezien deze interferentie tot storingen kan leiden, dient u altijd de stroom van dit systeem, de mobiele BLUETOOTH-telefoon en het BLUETOOTH-apparaat uit te schakelen in de volgende locaties:

- In ziekenhuizen, in treinen en in vliegtuigen
- bij automatische deuren of brandalarmen

### Opmerking

- Dit systeem ondersteunt beveiligingsfuncties die voldoen aan de BLUETOOTH-specificatie als een manier om de beveiliging te garanderen tijdens communicatie met BLUETOOTH-technologie. Deze beveiliging kan echter onvoldoende zijn, afhankelijk van de inhoud en andere factoren van de instelling, dus ga altijd zorgvuldig te werk wanneer u de communicatie uitvoert met BLUETOOTH-technologie.
- Sony kan in geen geval aansprakelijk worden gehouden voor schade of andere verliezen als gevolg van informatielekken tijdens de communicatie met BLUETOOTH-technologie.
- BLUETOOTH-communicatie wordt niet noodzakelijk gegarandeerd met alle BLUETOOTH-apparaten die hetzelfde profiel hebben als dit systeem.
- BLUETOOTH-apparaten die op dit systeem aangesloten zijn, moeten voldoen aan de BLUETOOTH-specificatie die wordt voorgeschreven door BLUETOOTH SIG, Inc. en er moet worden gecertificeerd dat ze daaraan voldoen. Zelfs wanneer een apparaat aan de BLUETOOTH-specificatie voldoet, kunnen er echter gevallen zijn waar de kenmerken of specificaties van het BLUETOOTH-apparaat het onmogelijk maken een verbinding te maken of tot andere bedieningsmethoden, weergave of werking kunnen leiden.
- Er kan sprake zijn van ruis of het geluid kan worden onderbroken, afhankelijk van het BLUETOOTH-apparaat dat op dit systeem is aangesloten, de communicatieomgeving of de omgevingsomstandigheden.

# Technische gegevens

## Versterker

### Uitgangsvermogen (nominiaal):

50 watt + 50 watt (bij 4 ohm, 1 kHz)\*<sup>1</sup>

\*<sup>1</sup> Gemeten onder de volgende omstandigheden:  
Voeding: 230 V AC, 50 Hz

### Impedantieafstemming luidsprekers

4 ohm - 16 ohm

## In-/uitgangen

### LINE IN-aansluiting (externe ingang):

Gevoeligheid: 2 V

Impedantie: 47 kilo-ohm

### LINE OUT-aansluiting (externe uitgang):

Uitgangsvoltage: 2 V

Impedantie: 1 kilo-ohm

5 Hz - 80 kHz (-3 dB)

### PHONES-aansluiting (hoofdtelefoon):

Standaardstereo-aansluiting, 8 ohm of meer

### USB:

USB-poort: type A, 5 V DC 2,1 A

### DIGITAL IN-aansluiting:

USB-poort: type B

## CD-DA/MP3-spelergedeelte

### Systeem:

Cd-en digitaal audiosysteem

### Eigenschappen van de laserdiode:

Emissieduur: continu

Laseruitgangsvermogen\*<sup>2</sup>: minder dan 44,6  $\mu$ W

\*<sup>2</sup> Dit uitgangsvermogen is de waarde gemeten op een afstand van 200 mm vanaf het oppervlak van de objectieflens op het optische opnameblok met een diafragma van 7 mm.

### Frequentiebereik:

10 Hz - 20 kHz

### Signaal-ruisverhouding:

Meer dan 90 dB

### Dynamisch bereik:

Meer dan 90 dB

## Tunergedeelte

### AM-tunergedeelte:

Afstembereik:

531 kHz - 1.602 kHz (bij afsteminterval van 9 kHz)

Antenne:

AM-raamantenne

Tussenfrequentie:

400 kHz

### FM-tunergedeelte:

FM-stereo, superheterodyne FM-tuner

Afstembereik:

87,5 MHz - 108,0 MHz (stappen van 50 kHz)

Antenne:

FM-draadantenne

Antenneaansluitingen:

DAB/FM-draadantenne

75 ohm, asymmetrisch

### DAB/DAB+-tunergedeelte:

FM-stereo, superheterodyne DAB/FM-tuner

Frequentiebereik:

Band-III:

174,928 (5A) MHz - 239,200 (13F) MHz<sup>\*3</sup>

Antenne:

DAB/FM-draadantenne:

### DAB/DAB+-frequentietabel (Band-III):

Frequentie	Label
174,928 MHz	5A
176,640 MHz	5B
178,352 MHz	5C
180,064 MHz	5D
181,936 MHz	6A
183,648 MHz	6B
185,360 MHz	6C
187,072 MHz	6D
188,928 MHz	7A
190,640 MHz	7B
192,352 MHz	7C

Frequentie	Label
194,064 MHz	7D
195,936 MHz	8A
197,648 MHz	8B
199,360 MHz	8C
201,072 MHz	8D
202,928 MHz	9A
204,640 MHz	9B
206,352 MHz	9C
208,064 MHz	9D
209,936 MHz	10A
211,648 MHz	10B
213,360 MHz	10C
215,072 MHz	10D
216,928 MHz	11A
218,640 MHz	11B
220,352 MHz	11C
222,064 MHz	11D
223,936 MHz	12A
225,648 MHz	12B
227,360 MHz	12C
229,072 MHz	12D
230,784 MHz	13A
232,496 MHz	13B
234,208 MHz	13C
235,776 MHz	13D
237,488 MHz	13E
239,200 MHz	13F

<sup>\*3</sup> Frequenties worden op dit systeem met twee decimalen weergegeven.

---

## BLUETOOTH-sectie

### Communicatiesysteem:

BLUETOOTH-standaardversie 3.0

### Uitgang:

BLUETOOTH-standaardvermogensklasse 2

### Maximaal communicatiebereik:

In een rechte lijn zonder obstakels ong.  
10 m<sup>\*4</sup>

### Frequentieband:

2,4 GHz-band (2,4000 GHz - 2,4835 GHz)

### Modulatiemethode:

FHSS

### Compatibele BLUETOOTH-profielen<sup>\*5</sup>:

A2DP (Advanced Audio Distribution Profile)  
AVRCP (Audio Video Remote Control Profile)

### Ondersteunde contentbeschermingsmethode

SCMS-T-methode

### Ondersteunde codec

SBC (Sub Band Codec), AAC, aptX

### Transmissiebandbreedte

20 Hz – 20.000 Hz (bij 44,1kHz-sampling)

<sup>\*4</sup> Het daadwerkelijke bereik is afhankelijk van een aantal factoren zoals de aanwezigheid van obstakels tussen de apparaten, een magnetisch veld rondom een magnetron, statische elektriciteit, ontvangstgevoeligheid, antenneprestaties, besturingssysteem, software enz.

<sup>\*5</sup> BLUETOOTH-standaardprofielen geven het doel van BLUETOOTH-communicatie tussen apparaten aan.

WEP 64 bit, WEP 128 bit  
WPA/WPA2-PSK (AES)  
WPA/WPA2-PSK (TKIP)

### Compatibele formaten:

PCM 192 kHz/24 bit, DSD 2,8 MHz/1 bit  
DSD (DSF, DSDIFF), LPCM (WAV, AIFF), FLAC,  
ALAC, MP3, AAC, WMA

---

## Algemeen

### Stroomvereisten:

AC 220 V - 240 V, 50 Hz/60 Hz

### Stroomverbruik:

55 watt

### Afmetingen (B/H/D) (incl. uitstekende onderdelen):

Ong. 251 mm × 115 mm × 290 mm

### Gewicht:

Ong. 5,6 kg

### Bijgeleverde accessoires:

Afstandsbediening (RM-AMU209) (1), R03-batterijen (AAA-formaat) (2), netsnoer (1), DAB/FM-draadantenne (2), AM-raamantenne (1), Gids voor snelle instelling (1), Gebruiksaanwijzing (deze handleiding) (1)

Ontwerp en technische gegevens kunnen zonder voorafgaande kennisgeving worden gewijzigd.

Stroomverbruik in stand-by: 0,5 W (alle draadloze netwerkpoorten uitgeschakeld) Netwerkstand-bystand: 16 W (alle draadloze netwerkpoorten ingeschakeld)
--

---

## Netwerkgedeelte

### LAN-poort:

RJ-45

10BASE-T/100BASE-TX

(De communicatiesnelheid kan variëren, afhankelijk van de communicatieomgeving. Dit systeem garandeert de communicatiesnelheid en kwaliteit van 10BASE-T/100BASE-TX niet.)

### Draadloos LAN:

Compatibele normen:

IEEE 802.11 b/g (WEP 64 bit, WEP 128 bit)

Frequentieband 2,4 GHz-band (2,4000 GHz - 2,4835 GHz)

Beschikbare kanalen ch1 tot ch13

## Handelsmerken

- Windows, het Windows-logo en Windows Media zijn gedeponeerde handelsmerken of handelsmerken van Microsoft Corporation in de Verenigde Staten en/of andere landen.
- Dit product wordt beschermd door bepaalde intellectuele-eigendomsrechten van Microsoft Corporation. Gebruik of distributie van dergelijke technologie buiten dit product om is verboden zonder licentie van Microsoft of een geautoriseerde dochteronderneming van Microsoft.
- Apple, het Apple-logo, AirPlay, iPad, iPhone, iPod, iPod classic, iPod nano, iPod touch, iTunes, Mac, iOS en OS X zijn handelsmerken van Apple Inc., gedeponeerd in de VS en andere landen. App Store is een servicemerk van Apple Inc.
- "Made for iPod", "Made for iPhone" en "Made for iPad" betekenen dat een elektronisch accessoire speciaal is ontworpen om aan te sluiten op een iPod, iPhone of iPad en dat de ontwikkelaar van het accessoire verklaart dat het voldoet aan de prestatienormen van Apple. Apple is niet verantwoordelijk voor de werking van dit apparaat of voor het voldoen ervan aan de veiligheids- en overheidsvoorschriften. Merk op dat het gebruik van dit accessoire met een iPod, iPhone of iPad de draadloze prestaties kan beïnvloeden.
- Wi-Fi®, Wi-Fi Protected Access® en Wi-Fi Alliance® zijn gedeponeerde merken van de Wi-Fi Alliance.
- Wi-Fi CERTIFIED™, WPA™, WPA2™ en Wi-Fi Protected Setup™ zijn merken van de Wi-Fi Alliance.
- DLNA™, het DLNA-logo en DLNA CERTIFIED™ zijn handelsmerken, servicemerken of keurmerken van de Digital Living Network Alliance.
- "WALKMAN" en het "WALKMAN"-logo zijn gedeponeerde handelsmerken van Sony Corporation.
- MPEG Layer-3 audiocoderingstechnologie en patenten gelicentieerd van Fraunhofer IIS and Thomson.
- © 2013 CSR plc en de bedrijven in zijn groep. Het merk aptX® en het aptX-logo zijn handelsmerken van CSR plc of een van de bedrijven in zijn groep en kunnen geregistreerd zijn in een of meer rechtsgebieden.
- Het woordmerk BLUETOOTH® en de bijbehorende logo's zijn gedeponeerde handelsmerken van BLUETOOTH SIG, Inc. en het gebruik van dergelijke merken door Sony is onder licentie.
- De N-markering is een handelsmerk of gedeponeerd handelsmerk van NFC Forum, Inc. in de Verenigde Staten en in andere landen.
- Android en Google Play zijn handelsmerken van Google Inc.
- "Xperia" en "Xperia Tablet" zijn handelsmerken van Sony Mobile Communications AB.
- De systeemnamen en productnamen die in deze handleiding worden vermeld, zijn over het algemeen de handelsmerken of gedeponeerde handelsmerken van de betreffende fabrikant. ™ - en ®-tekens zijn weggelaten in deze handleiding.
- Dit product bevat Spotify-software die gebonden is aan licenties van derden die u hier kunt terugvinden: <http://www.spotify.com/connect/third-party-licenses>
- Spotify en de Spotify-logo's zijn handelsmerken van de Spotify-groep.

# Belangrijke informatie over software

In dit onderdeel wordt de software behandeld die door dit systeem wordt gebruikt.

## ALAC

Apache License  
Version 2.0, January 2004  
<http://www.apache.org/licenses/>

### TERMS AND CONDITIONS FOR USE, REPRODUCTION, AND DISTRIBUTION

#### 1. Definitions.

"License" shall mean the terms and conditions for use, reproduction, and distribution as defined by Sections 1 through 9 of this document.

"Licensor" shall mean the copyright owner or entity authorized by the copyright owner that is granting the License.

"Legal Entity" shall mean the union of the acting entity and all other entities that control, are controlled by, or are under common control with that entity. For the purposes of this definition, "control" means (i) the power, direct or indirect, to cause the direction or management of such entity, whether by contract or otherwise, or (ii) ownership of fifty percent (50%) or more of the outstanding shares, or (iii) beneficial ownership of such entity.

"You" (or "Your") shall mean an individual or Legal Entity exercising permissions granted by this License.

"Source" form shall mean the preferred form for making modifications, including but not limited to software source code, documentation source, and configuration files.

"Object" form shall mean any form resulting from mechanical transformation or translation of a Source form, including but not limited to compiled object code, generated documentation, and conversions to other media types.

"Work" shall mean the work of authorship, whether in Source or Object form, made available under the License, as indicated by a copyright notice that is included in or attached to the work (an example is provided in the Appendix below).

"Derivative Works" shall mean any work, whether in Source or Object form, that is based on (or derived from) the Work and for which the editorial revisions, annotations, elaborations, or other modifications represent, as a whole, an original work of authorship. For the purposes of this License, Derivative Works shall not include works that remain separate from, or merely link (or bind by name) to the interfaces of, the Work and Derivative Works thereof.

"Contribution" shall mean any work of authorship, including the original version of the Work and any modifications or additions to that Work or Derivative Works thereof, that is intentionally submitted to Licensor for inclusion in the Work by the copyright owner or by an individual or Legal Entity authorized to submit on behalf of the copyright owner. For the purposes of this definition, "submitted" means any form of electronic, verbal, or written communication sent to the Licensor or its representatives, including but not limited to communication on electronic mailing lists, source code control systems, and issue tracking systems that are managed by, or on behalf of, the Licensor for the purpose of discussing and improving the Work, but excluding communication that is conspicuously marked or otherwise designated in writing by the copyright owner as "Not a Contribution."

"Contributor" shall mean Licensor and any individual or Legal Entity on behalf of whom a Contribution has been received by Licensor and subsequently incorporated within the Work.

- Grant of Copyright License. Subject to the terms and conditions of this License, each Contributor hereby grants to You a perpetual, worldwide, non-exclusive, no-charge, royalty-free, irrevocable copyright license to reproduce, prepare Derivative Works of, publicly display, publicly perform, sublicense, and distribute the Work and such Derivative Works in Source or Object form.
- Grant of Patent License. Subject to the terms and conditions of this License, each Contributor hereby grants to You a perpetual, worldwide, non-exclusive, no-charge, royalty-free, irrevocable (except as stated in this section) patent license to make, have made, use, offer to sell, sell, import, and otherwise transfer the Work,

where such license applies only to those patent claims licensable by such Contributor that are necessarily infringed by their Contribution(s) alone or by combination of their Contribution(s) with the Work to which such Contribution(s) was submitted. If You institute patent litigation against any entity (including a cross-claim or counterclaim in a lawsuit) alleging that the Work or a Contribution incorporated within the Work constitutes direct or contributory patent infringement, then any patent licenses granted to You under this License for that Work shall terminate as of the date such litigation is filed.

- Redistribution. You may reproduce and distribute copies of the Work or Derivative Works thereof in any medium, with or without modifications, and in Source or Object form, provided that You meet the following conditions:

(a) You must give any other recipients of the Work or Derivative Works a copy of this License; and

(b) You must cause any modified files to carry prominent notices stating that You changed the files; and

(c) You must retain, in the Source form of any Derivative Works that You distribute, all copyright, patent, trademark, and attribution notices from the Source form of the Work, excluding those notices that do not pertain to any part of the Derivative Works; and

(d) If the Work includes a "NOTICE" text file as part of its distribution, then any Derivative Works that You distribute must include a readable copy of the attribution notices contained within such NOTICE file, excluding those notices that do not pertain to any part of the Derivative Works, in at least one of the following places: within a NOTICE text file distributed as part of the Derivative Works; within the Source form or documentation, if provided along with the Derivative Works; or, within a display generated by the Derivative Works, if and wherever such third-party notices normally appear. The contents of the NOTICE file are for informational purposes only and do not modify the License. You may add Your own attribution notices within Derivative Works that You distribute, alongside or as an addendum to the NOTICE text from the Work, provided that such additional attribution notices cannot be construed as modifying the License.

You may add Your own copyright statement to Your modifications and may provide additional or different license terms and conditions for use, reproduction, or distribution of Your modifications, or for any such Derivative Works as a whole, provided Your use, reproduction, and distribution of the Work otherwise complies with the conditions stated in this License.

- Submission of Contributions. Unless You explicitly state otherwise, any Contribution intentionally submitted for inclusion in the Work by You to the Licensor shall be under the terms and conditions of this License, without any additional terms or conditions. Notwithstanding the above, nothing herein shall supersede or modify the terms of any separate license agreement you may have executed with Licensor regarding such Contributions.
- Trademarks. This License does not grant permission to use the trade names, trademarks, service marks, or product names of the Licensor, except as required for reasonable and customary use in describing the origin of the Work and reproducing the content of the NOTICE file.
- Disclaimer of Warranty. Unless required by applicable law or agreed to in writing, Licensor provides the Work (and each Contributor provides its Contributions) on an "AS IS" BASIS, WITHOUT WARRANTIES OR CONDITIONS OF ANY KIND, either express or implied, including, without limitation, any warranties or conditions of TITLE, NON-INFRINGEMENT, MERCHANTABILITY, or FITNESS FOR A PARTICULAR PURPOSE. You are solely responsible for determining the appropriateness of using or redistributing the Work and assume any risks associated with Your exercise of permissions under this License.
- Limitation of Liability. In no event and under no legal theory, whether in tort (including negligence), contract, or otherwise, unless required by applicable law (such as deliberate and grossly negligent acts) or agreed to in writing, shall any Contributor be liable to You for damages, including any direct, indirect, special, incidental, or consequential damages of any character arising as a result of this License or out of the use or inability to use the Work (including but not limited to damages for loss of goodwill, work stoppage,

computer failure or malfunction, or any and all other commercial damages or losses), even if such Contributor has been advised of the possibility of such damages.

9. Accepting Warranty or Additional Liability. While redistributing the Work or Derivative Works thereof, You may choose to offer, and charge a fee for, acceptance of support, warranty, indemnity, or other liability obligations and/or rights consistent with this License. However, in accepting such obligations, You may act only on Your own behalf and on Your sole responsibility, not on behalf of any other Contributor, and only if You agree to indemnify, defend, and hold each Contributor harmless for any liability incurred by, or claims asserted against, such Contributor by reason of your accepting any such warranty or additional liability.

#### END OF TERMS AND CONDITIONS

#### APPENDIX: How to apply the Apache License to your work.

To apply the Apache License to your work, attach the following boilerplate notice, with the fields enclosed by brackets "[ ]" replaced with your own identifying information. (Don't include the brackets!) The text should be enclosed in the appropriate comment syntax for the file format. We also recommend that a file or class name and description of purpose be included on the same "printed page" as the copyright notice for easier identification within third-party archives.

Copyright [yyyy] [name of copyright owner]

Licensed under the Apache License, Version 2.0 (the "License"); you may not use this file except in compliance with the License. You may obtain a copy of the License at

<http://www.apache.org/licenses/LICENSE-2.0>

Unless required by applicable law or agreed to in writing, software distributed under the License is distributed on an "AS IS" BASIS, WITHOUT WARRANTIES OR CONDITIONS OF ANY KIND, either express or implied.

See the License for the specific language governing permissions and limitations under the License.

## mdNSResponder

Apache License  
Version 2.0, January 2004  
<http://www.apache.org/licenses/>

#### TERMS AND CONDITIONS FOR USE, REPRODUCTION, AND DISTRIBUTION

##### 1. Definitions.

"License" shall mean the terms and conditions for use, reproduction, and distribution as defined by Sections 1 through 9 of this document.

"Licensor" shall mean the copyright owner or entity authorized by the copyright owner that is granting the License.

"Legal Entity" shall mean the union of the acting entity and all other entities that control, are controlled by, or are under common control with that entity. For the purposes of this definition, "control" means (i) the power, direct or indirect, to cause the direction or management of such entity, whether by contract or otherwise, or (ii) ownership of fifty percent (50%) or more of the outstanding shares, or (iii) beneficial ownership of such entity.

"You" (or "Your") shall mean an individual or Legal Entity exercising permissions granted by this License.

"Source" form shall mean the preferred form for making modifications, including but not limited to software source code, documentation source, and configuration files.

"Object" form shall mean any form resulting from mechanical transformation or translation of a Source form, including but not limited to compiled object code, generated documentation, and conversions to other media types.

"Work" shall mean the work of authorship, whether in Source or Object form, made available under the License, as indicated by a copyright notice that is included in or attached to the work (an example is provided in the Appendix below).

"Derivative Works" shall mean any work, whether in Source or Object form, that is based on (or derived from) the Work and for which the editorial revisions, annotations, elaborations, or other modifications represent, as a whole, an original work of authorship. For the purposes of this License, Derivative Works shall not include works that remain separate from, or merely link (or bind by name) to the interfaces of, the Work and Derivative Works thereof.

"Contribution" shall mean any work of authorship, including the original version of the Work and any modifications or additions to

that Work or Derivative Works thereof, that is intentionally submitted to Licensor for inclusion in the Work by the copyright owner or by an individual or Legal Entity authorized to submit on behalf of the copyright owner. For the purposes of this definition, "submitted" means any form of electronic, verbal, or written communication sent to the Licensor or its representatives, including but not limited to communication on electronic mailing lists, source code control systems, and issue tracking systems that are managed by, or on behalf of, the Licensor for the purpose of discussing and improving the Work, but excluding communication that is conspicuously marked or otherwise designated in writing by the copyright owner as "Not a Contribution."

"Contributor" shall mean Licensor and any individual or Legal Entity on behalf of whom a Contribution has been received by Licensor and subsequently incorporated within the Work.

2. Grant of Copyright License. Subject to the terms and conditions of this License, each Contributor hereby grants to You a perpetual, worldwide, non-exclusive, non-charge, royalty-free, irrevocable copyright license to reproduce, prepare Derivative Works of, publicly display, publicly perform, sublicense, and distribute the Work and such Derivative Works in Source or Object form.
3. Grant of Patent License. Subject to the terms and conditions of this License, each Contributor hereby grants to You a perpetual, worldwide, non-exclusive, non-charge, royalty-free, irrevocable (except as stated in this section) patent license to make, have made, use, offer to sell, sell, import, and otherwise transfer the Work, where such license applies only to those patent claims licensable by such Contributor that are necessarily infringed by their Contribution(s) alone or by combination of their Contribution(s) with the Work to which such Contribution(s) was submitted. If You institute patent litigation against any entity (including a cross-claim or counterclaim in a lawsuit) alleging that the Work or a Contribution incorporated within the Work constitutes direct or contributory patent infringement, then any patent licenses granted to You under this License for that Work shall terminate as of the date such litigation is filed.
4. Redistribution. You may reproduce and distribute copies of the Work or Derivative Works thereof in any medium, with or without modifications, and in Source or Object form, provided that You meet the following conditions:
  - (a) You must give any other recipients of the Work or Derivative Works a copy of this License; and
  - (b) You must cause any modified files to carry prominent notices stating that You changed the files; and
  - (c) You must retain, in the Source form of any Derivative Works that You distribute, all copyright, patent, trademark, and attribution notices from the Source form of the Work, excluding those notices that do not pertain to any part of the Derivative Works; and
  - (d) If the Work includes a "NOTICE" text file as part of its distribution, then any Derivative Works that You distribute must include a readable copy of the attribution notices contained within such NOTICE file, excluding those notices that do not pertain to any part of the Derivative Works, in at least one of the following places: within a NOTICE text file distributed as part of the Derivative Works; within the Source form or documentation, if provided along with the Derivative Works; or, within a display generated by the Derivative Works, if and wherever such third-party notices normally appear. The contents of the NOTICE file are for informational purposes only and do not modify the License. You may add Your own attribution notices within Derivative Works that You distribute, alongside or as an addendum to the NOTICE text from the Work, provided that such additional attribution notices cannot be construed as modifying the License.You may add Your own copyright statement to Your modifications and may provide additional or different license terms and conditions for use, reproduction, or distribution of Your modifications, or for any such Derivative Works as a whole, provided Your use, reproduction, and distribution of the Work otherwise complies with the conditions stated in this License.
5. Submission of Contributions. Unless You explicitly state otherwise, any Contribution intentionally submitted for inclusion in the Work by You to the Licensor shall be under the terms and conditions of this License, without any additional terms or conditions. Notwithstanding the above, nothing herein shall supersede or modify the terms of any separate license agreement you may have executed with Licensor regarding such Contributions.
6. Trademarks. This License does not grant permission to use the trade names, trademarks, service marks, or product names of the Licensor, except as required for reasonable and customary use in

describing the origin of the Work and reproducing the content of the NOTICE file.

7. Disclaimer of Warranty. Unless required by applicable law or agreed to in writing, Licensor provides the Work (and each Contributor provides its Contributions) on an "AS IS" BASIS, WITHOUT WARRANTIES OR CONDITIONS OF ANY KIND, either express or implied, including, without limitation, any warranties or conditions of TITLE, NON-INFRINGEMENT, MERCHANTABILITY, or FITNESS FOR A PARTICULAR PURPOSE. You are solely responsible for determining the appropriateness of using or redistributing the Work and assume any risks associated with Your exercise of permissions under this License.
8. Limitation of Liability. In no event and under no legal theory, whether in tort (including negligence), contract, or otherwise, unless required by applicable law (such as deliberate and grossly negligent acts) or agreed to in writing, shall any Contributor be liable to You for damages, including any direct, indirect, special, incidental, or consequential damages of any character arising as a result of this License or out of the use or inability to use the Work (including but not limited to damages for loss of goodwill, work stoppage, computer failure or malfunction, or any and all other commercial damages or losses), even if such Contributor has been advised of the possibility of such damages.
9. Accepting Warranty or Additional Liability. While redistributing the Work or Derivative Works thereof, You may choose to offer, and charge a fee for, acceptance of support, warranty, indemnity, or other liability obligations and/or rights consistent with this License. However, in accepting such obligations, You may act only on Your own behalf and on Your sole responsibility, not on behalf of any other Contributor, and only if You agree to indemnify, defend, and hold each Contributor harmless for any liability incurred by, or claims asserted against, such Contributor by reason of your accepting any such warranty or additional liability.

#### END OF TERMS AND CONDITIONS

APPENDIX: How to apply the Apache License to your work.

To apply the Apache License to your work, attach the following boilerplate notice, with the fields enclosed by brackets ([]) replaced with your own identifying information. (Don't include the brackets!) The text should be enclosed in the appropriate comment syntax for the file format. We also recommend that a file or class name and description of purpose be included on the same "printed page" as the copyright notice for easier identification within third-party archives.

Copyright [yyyy] [name of copyright owner]

Licensed under the Apache License, Version 2.0 (the "License"); you may not use this file except in compliance with the License. You may obtain a copy of the License at

<http://www.apache.org/licenses/LICENSE-2.0>

Unless required by applicable law or agreed to in writing, software distributed under the License is distributed on an "AS IS" BASIS, WITHOUT WARRANTIES OR CONDITIONS OF ANY KIND, either express or implied.

See the License for the specific language governing permissions and limitations under the License.

## libFLAC

Copyright (C) 2000, 2001, 2002, 2003, 2004, 2005, 2006, 2007 Josh Coalson

Redistribution and use in source and binary forms, with or without modification, are permitted provided that the following conditions are met:

- Redistributions of source code must retain the above copyright notice, this list of conditions and the following disclaimer.
- Redistributions in binary form must reproduce the above copyright notice, this list of conditions and the following disclaimer in the documentation and/or other materials provided with the distribution.
- Neither the name of the Xiph.org Foundation nor the names of its contributors may be used to endorse or promote products derived from this software without specific prior written permission.

THIS SOFTWARE IS PROVIDED BY THE COPYRIGHT HOLDERS AND CONTRIBUTORS "AS IS" AND ANY EXPRESS OR IMPLIED WARRANTIES, INCLUDING, BUT NOT LIMITED TO, THE IMPLIED WARRANTIES OF MERCHANTABILITY AND FITNESS FOR A PARTICULAR PURPOSE ARE DISCLAIMED. IN NO EVENT SHALL THE FOUNDATION OR CONTRIBUTORS BE LIABLE FOR ANY DIRECT, INDIRECT, INCIDENTAL, SPECIAL, EXEMPLARY, OR CONSEQUENTIAL DAMAGES (INCLUDING, BUT NOT LIMITED TO, PROCUREMENT OF SUBSTITUTE GOODS OR SERVICES; LOSS

OF USE, DATA, OR PROFITS; OR BUSINESS INTERRUPTION) HOWEVER CAUSED AND ON ANY THEORY OF LIABILITY, WHETHER IN CONTRACT, STRICT LIABILITY, OR TORT (INCLUDING NEGLIGENCE OR OTHERWISE) ARISING IN ANY WAY OUT OF THE USE OF THIS SOFTWARE, EVEN IF ADVISED OF THE POSSIBILITY OF SUCH DAMAGE.

## WPA Supplicant

=====

Copyright (c) 2003-2013, Jouni Malinen <j@w1.fi> and contributors  
All Rights Reserved.

This program is licensed under the BSD license (the one with advertisement clause removed).

If you are submitting changes to the project, please see CONTRIBUTIONS file for more instructions.

License

-----

This software may be distributed, used, and modified under the terms of BSD license:

Redistribution and use in source and binary forms, with or without modification, are permitted provided that the following conditions are met:

1. Redistributions of source code must retain the above copyright notice, this list of conditions and the following disclaimer.
2. Redistributions in binary form must reproduce the above copyright notice, this list of conditions and the following disclaimer in the documentation and/or other materials provided with the distribution.
3. Neither the name(s) of the above-listed copyright holder(s) nor the names of its contributors may be used to endorse or promote products derived from this software without specific prior written permission.

THIS SOFTWARE IS PROVIDED BY THE COPYRIGHT HOLDERS AND CONTRIBUTORS "AS IS" AND ANY EXPRESS OR IMPLIED WARRANTIES, INCLUDING, BUT NOT LIMITED TO, THE IMPLIED WARRANTIES OF MERCHANTABILITY AND FITNESS FOR A PARTICULAR PURPOSE ARE DISCLAIMED. IN NO EVENT SHALL THE COPYRIGHT OWNER OR CONTRIBUTORS BE LIABLE FOR ANY DIRECT, INDIRECT, INCIDENTAL, SPECIAL, EXEMPLARY, OR CONSEQUENTIAL DAMAGES (INCLUDING, BUT NOT LIMITED TO, PROCUREMENT OF SUBSTITUTE GOODS OR SERVICES; LOSS OF USE, DATA, OR PROFITS; OR BUSINESS INTERRUPTION) HOWEVER CAUSED AND ON ANY THEORY OF LIABILITY, WHETHER IN CONTRACT, STRICT LIABILITY, OR TORT (INCLUDING NEGLIGENCE OR OTHERWISE) ARISING IN ANY WAY OUT OF THE USE OF THIS SOFTWARE, EVEN IF ADVISED OF THE POSSIBILITY OF SUCH DAMAGE.

## Expat

Copyright (c) 1998, 1999, 2000 Thai Open Source Software Center Ltd and Clark Cooper

Copyright (c) 2001, 2002, 2003, 2004, 2005, 2006 Expat maintainers.

Permission is hereby granted, free of charge, to any person obtaining a copy of this software and associated documentation files (the Software), to deal in the Software without restriction, including without limitation the rights to use, copy, modify, merge, publish, distribute, sublicense, and/or sell copies of the Software, and to permit persons to whom the Software is furnished to do so, subject to the following conditions:

The above copyright notice and this permission notice shall be included in all copies or substantial portions of the Software.

THE SOFTWARE IS PROVIDED "AS IS", WITHOUT WARRANTY OF ANY KIND, EXPRESS OR IMPLIED, INCLUDING BUT NOT LIMITED TO THE WARRANTIES OF MERCHANTABILITY, FITNESS FOR A PARTICULAR PURPOSE AND NONINFRINGEMENT.

IN NO EVENT SHALL THE AUTHORS OR COPYRIGHT HOLDERS BE LIABLE FOR ANY CLAIM, DAMAGES OR OTHER LIABILITY, WHETHER IN AN ACTION OF CONTRACT, TORT OR OTHERWISE, ARISING FROM, OUT OF OR IN CONNECTION WITH THE SOFTWARE OR THE USE OR OTHER DEALINGS IN THE SOFTWARE.

This product incorporates Spotify software which is subject to 3rd party licenses found here:

[www.spotify.com/connect/third-party-licenses](http://www.spotify.com/connect/third-party-licenses)

## Boost

<http://www.boost.org/>

Boost Software License - Version 1.0 - August 17th, 2003

Permission is hereby granted, free of charge, to any person or organization obtaining a copy of the software and accompanying documentation covered by this license (the "Software") to use, reproduce, display, distribute, execute, and transmit the Software, and to prepare derivative works of the Software, and to permit third-parties to whom the Software is furnished to do so, all subject to the following:

The copyright notices in the Software and this entire statement, including the above license grant, this restriction and the following disclaimer, must be included in all copies of the Software, in whole or in part, and all derivative works of the Software, unless such copies or derivative works are solely in the form of machine-executable object code generated by a source language processor.

THE SOFTWARE IS PROVIDED "AS IS", WITHOUT WARRANTY OF ANY KIND, EXPRESS OR IMPLIED, INCLUDING BUT NOT LIMITED TO THE WARRANTIES OF MERCHANTABILITY, FITNESS FOR A PARTICULAR PURPOSE, TITLE AND NON-INFRINGEMENT. IN NO EVENT SHALL THE COPYRIGHT HOLDERS OR ANYONE DISTRIBUTING THE SOFTWARE BE LIABLE FOR ANY DAMAGES OR OTHER LIABILITY, WHETHER IN CONTRACT, TORT OR OTHERWISE, ARISING FROM, OUT OF OR IN CONNECTION WITH THE SOFTWARE OR THE USE OR OTHER DEALINGS IN THE SOFTWARE.

## Expat

<http://www.jclark.com/xml/expat.html>

Expat License. Copyright (c) 1998, 1999, 2000 Thai Open Source Software Center Ltd

Permission is hereby granted, free of charge, to any person obtaining a copy of this software and associated documentation files (the "Software"), to deal in the Software without restriction, including without limitation the rights to use, copy, modify, merge, publish, distribute, sublicense, and/or sell copies of the Software, and to permit persons to whom the Software is furnished to do so, subject to the following conditions:

The above copyright notice and this permission notice shall be included in all copies or substantial portions of the Software.

THE SOFTWARE IS PROVIDED "AS IS", WITHOUT WARRANTY OF ANY KIND, EXPRESS OR IMPLIED, INCLUDING BUT NOT LIMITED TO THE WARRANTIES OF MERCHANTABILITY, FITNESS FOR A PARTICULAR PURPOSE AND NON-INFRINGEMENT. IN NO EVENT SHALL THE AUTHORS OR COPYRIGHT HOLDERS BE LIABLE FOR ANY CLAIM, DAMAGES OR OTHER LIABILITY, WHETHER IN AN ACTION OF CONTRACT, TORT OR OTHERWISE, ARISING FROM, OUT OF OR IN CONNECTION WITH THE SOFTWARE OR THE USE OR OTHER DEALINGS IN THE SOFTWARE.

## FastDelegate

<http://www.codeproject.com/KB/cpp/FastDelegate.aspx>

THE WORK (AS DEFINED BELOW) IS PROVIDED UNDER THE TERMS OF THIS CODE PROJECT OPEN LICENSE ("LICENSE"). THE WORK IS PROTECTED BY COPYRIGHT AND/OR OTHER APPLICABLE LAW. ANY USE OF THE WORK OTHER THAN AS AUTHORIZED UNDER THIS LICENSE OR COPYRIGHT LAW IS PROHIBITED.

BY EXERCISING ANY RIGHTS TO THE WORK PROVIDED HEREIN, YOU ACCEPT AND AGREE TO BE BOUND BY THE TERMS OF THIS LICENSE. THE AUTHOR GRANTS YOU THE RIGHTS CONTAINED HEREIN IN CONSIDERATION OF YOUR ACCEPTANCE OF SUCH TERMS AND CONDITIONS. IF YOU DO NOT AGREE TO ACCEPT AND BE BOUND BY THE TERMS OF THIS LICENSE, YOU CANNOT MAKE ANY USE OF THE WORK.

Definitions.

"Articles" means, collectively, all articles written by Author which describes how the Source Code and Executable Files for the Work may be used by a user.

"Author" means the individual or entity that offers the Work under the terms of this License.

"Derivative Work" means a work based upon the Work or upon the Work and other pre-existing works.

"Executable Files" refers to the executables, binary files, configuration and any required data files included in the Work.

"Publisher" means the provider of the website, magazine, CD-ROM, DVD or other medium from or by which the Work is obtained by You.

"Source Code" refers to the collection of source code and configuration files used to create the Executable Files.

"Standard Version" refers to such a Work if it has not been modified, or has been modified in accordance with the consent of the Author, such consent being in the full discretion of the Author.

"Work" refers to the collection of files distributed by the Publisher, including the Source Code, Executable Files, binaries, data files, documentation, whitepapers and the Articles.

"You" is you, an individual or entity wishing to use the Work and exercise your rights under this License.

Fair Use/Fair Use Rights. Nothing in this License is intended to reduce, limit, or restrict any rights arising from fair use, fair dealing, first sale or other limitations on the exclusive rights of the copyright owner under copyright law or other applicable laws.

License Grant. Subject to the terms and conditions of this License, the Author hereby grants You a worldwide, royalty-free, non-exclusive, perpetual (for the duration of the applicable copyright) license to exercise the rights in the Work as stated below:

You may use the standard version of the Source Code or Executable Files in Your own applications.

You may apply bug fixes, portability fixes and other modifications obtained from the Public Domain or from the Author. A Work modified in such a way shall still be considered the standard version and will be subject to this License.

You may otherwise modify Your copy of this Work (excluding the Articles) in any way to create a Derivative Work, provided that You insert a prominent notice in each changed file stating how, when and where You changed that file.

You may distribute the standard version of the Executable Files and Source Code or Derivative Work in aggregate with other (possibly commercial) programs as part of a larger (possibly commercial) software distribution.

The Articles discussing the Work published in any form by the author may not be distributed or republished without the Author's consent. The author retains copyright to any such Articles. You may use the Executable Files and Source Code pursuant to this License but you may not repost or republish or otherwise distribute or make available the Articles, without the prior written consent of the Author.

Any subroutines or modules supplied by You and linked into the Source Code or Executable Files this Work shall not be considered part of this Work and will not be subject to the terms of this License.

Patent License. Subject to the terms and conditions of this License, each Author hereby grants to You a perpetual, worldwide, non-exclusive, no-charge, royalty-free, irrevocable (except as stated in this section) patent license to make, have made, use, import, and otherwise transfer the Work.

Restrictions. The license granted in Section 3 above is expressly made subject to and limited by the following restrictions:

You agree not to remove any of the original copyright, patent, trademark, and attribution notices and associated disclaimers that may appear in the Source Code or Executable Files.

You agree not to advertise or in any way imply that this Work is a product of Your own.

The name of the Author may not be used to endorse or promote products derived from the Work without the prior written consent of the Author.

You agree not to sell, lease, or rent any part of the Work. This does not restrict you from including the Work or any part of the Work inside a larger software distribution that itself is being sold. The Work by itself, though, cannot be sold, leased or rented.

You may distribute the Executable Files and Source Code only under the terms of this License, and You must include a copy of, or the Uniform Resource Identifier for, this License and every copy of the Executable Files or Source Code You distribute and ensure that anyone receiving such Executable Files and Source Code agrees that the terms of this License apply to such Executable Files and/or Source Code. You may not offer or impose any terms on the Work that alter or restrict the terms of this License or the recipients' exercise of the rights granted hereunder. You may not sublicense the Work. You must keep intact all notices that refer to this License and to the disclaimer of warranties. You may not distribute the Executable Files or Source Code with any technological measures that control access or use of the Work in a manner inconsistent with the terms of this License.

You agree not to use the Work for illegal, immoral or improper purposes, or on pages containing illegal, immoral or improper material. The Work is subject to applicable export laws. You agree to comply with all such laws and regulations that may apply to the Work after Your receipt of the Work.

Representations, Warranties and Disclaimer. THIS WORK IS PROVIDED "AS IS", "WHERE IS" AND "AS AVAILABLE"; WITHOUT ANY EXPRESS OR IMPLIED WARRANTIES OR CONDITIONS OR GUARANTEES. YOU, THE USER, ASSUME ALL RISK IN ITS USE, INCLUDING COPYRIGHT INFRINGEMENT, PATENT INFRINGEMENT, SUITABILITY, ETC. AUTHOR EXPRESSLY DISCLAIMS ALL EXPRESS, IMPLIED OR STATUTORY WARRANTIES OR CONDITIONS, INCLUDING WITHOUT LIMITATION, WARRANTIES OR CONDITIONS OF MERCHANTABILITY, MERCHANTABLE QUALITY OR FITNESS FOR A PARTICULAR PURPOSE, OR ANY WARRANTY OF TITLE OR NON-INFRINGEMENT, OR THAT THE WORK (OR ANY PORTION THEREOF) IS CORRECT, USEFUL, BUG-FREE OR FREE OF VIRUSES. YOU MUST PASS THIS DISCLAIMER ON WHENEVER YOU DISTRIBUTE THE WORK OR DERIVATIVE WORKS.

Indemnity. You agree to defend, indemnify and hold harmless the Author and the Publisher from and against any claims, suits, losses, damages, liabilities, costs, and expenses (including reasonable legal or attorneys' fees) resulting from or relating to any use of the Work by You.

Limitation on Liability. EXCEPT TO THE EXTENT REQUIRED BY APPLICABLE LAW, IN NO EVENT WILL THE AUTHOR OR THE PUBLISHER



BE LIABLE TO YOU ON ANY LEGAL THEORY FOR ANY SPECIAL, INCIDENTAL, CONSEQUENTIAL, PUNITIVE OR EXEMPLARY DAMAGES ARISING OUT OF THIS LICENSE OR THE USE OF THE WORK OR OTHERWISE, EVEN IF THE AUTHOR OR THE PUBLISHER HAS BEEN ADVISED OF THE POSSIBILITY OF SUCH DAMAGES.

#### Termination.

This License and the rights granted hereunder will terminate automatically upon any breach by You of any term of this License. Individuals or entities who have received Derivative Works from You under this License, however, will not have their licenses terminated provided such individuals or entities remain in full compliance with those licenses. Sections 1, 2, 6, 7, 8, 9, 10 and 11 will survive any termination of this License.

If You bring a copyright, trademark, patent or any other infringement claim against any contributor over infringements You claim are made by the Work, your License from such contributor to the Work ends automatically.

Subject to the above terms and conditions, this License is perpetual (for the duration of the applicable copyright in the Work). Notwithstanding the above, the Author reserves the right to release the Work under different license terms or to stop distributing the Work at any time; provided, however that any such election will not serve to withdraw this License (or any other license that has been, or is required to be, granted under the terms of this License), and this License will continue in full force and effect unless terminated as stated above.

Publisher. The parties hereby confirm that the Publisher shall not, under any circumstances, be responsible for and shall not have any liability in respect of the subject matter of this License. The Publisher makes no warranty whatsoever in connection with the Work and shall not be liable to You or any party on any legal theory for any damages whatsoever, including without limitation any general, special, incidental or consequential damages arising in connection to this license. The Publisher reserves the right to cease making the Work available to You at any time without notice

#### Miscellaneous

This License shall be governed by the laws of the location of the head office of the Author or if the Author is an individual, the laws of location of the principal place of residence of the Author.

If any provision of this License is invalid or unenforceable under applicable law, it shall not affect the validity or enforceability of the remainder of the terms of this License, and without further action by the parties to this License, such provision shall be reformed to the minimum extent necessary to make such provision valid and enforceable.

No term or provision of this License shall be deemed waived and no breach consented to unless such waiver or consent shall be in writing and signed by the party to be charged with such waiver or consent. This License constitutes the entire agreement between the parties with respect to the Work licensed herein. There are no understandings, agreements or representations with respect to the Work not specified herein. The Author shall not be bound by any additional provisions that may appear in any communication from You. This License may not be modified without the mutual written agreement of the Author and You

## libogg

<http://www.xiph.org/ogg/>

Copyright (c) 2002, Xiph.org Foundation

Redistribution and use in source and binary forms, with or without modification, are permitted provided that the following conditions are met:

Redistributions of source code must retain the above copyright notice, this list of conditions and the following disclaimer.

Redistributions in binary form must reproduce the above copyright notice, this list of conditions and the following disclaimer in the documentation and/or other materials provided with the distribution. Neither the name of the Xiph.org Foundation nor the names of its contributors may be used to endorse or promote products derived from this software without specific prior written permission.

THIS SOFTWARE IS PROVIDED BY THE COPYRIGHT HOLDERS AND CONTRIBUTORS "AS IS" AND ANY EXPRESS OR IMPLIED WARRANTIES, INCLUDING, BUT NOT LIMITED TO, THE IMPLIED WARRANTIES OF MERCHANTABILITY AND FITNESS FOR A PARTICULAR PURPOSE ARE DISCLAIMED. IN NO EVENT SHALL THE FOUNDATION OR CONTRIBUTORS BE LIABLE FOR ANY DIRECT, INDIRECT, INCIDENTAL, SPECIAL, EXEMPLARY, OR CONSEQUENTIAL DAMAGES (INCLUDING, BUT NOT LIMITED TO, PROCUREMENT OF SUBSTITUTE GOODS OR SERVICES; LOSS OF USE, DATA, OR PROFITS; OR BUSINESS INTERRUPTION) HOWEVER CAUSED AND ON ANY THEORY OF LIABILITY, WHETHER IN CONTRACT, STRICT LIABILITY, OR TORT (INCLUDING NEGLIGENCE OR OTHERWISE) ARISING IN ANY WAY OUT OF THE USE OF THIS SOFTWARE, EVEN IF ADVISED OF THE POSSIBILITY OF SUCH DAMAGE.

## libvorbis

<http://www.xiph.org/vorbis/>

Copyright (c) 2002-2004 Xiph.org Foundation

Redistribution and use in source and binary forms, with or without modification, are permitted provided that the following conditions are met:

Redistributions of source code must retain the above copyright notice, this list of conditions and the following disclaimer.

Redistributions in binary form must reproduce the above copyright notice, this list of conditions and the following disclaimer in the documentation and/or other materials provided with the distribution. Neither the name of the Xiph.org Foundation nor the names of its contributors may be used to endorse or promote products derived from this software without specific prior written permission.

THIS SOFTWARE IS PROVIDED BY THE COPYRIGHT HOLDERS AND CONTRIBUTORS "AS IS" AND ANY EXPRESS OR IMPLIED WARRANTIES, INCLUDING, BUT NOT LIMITED TO, THE IMPLIED WARRANTIES OF MERCHANTABILITY AND FITNESS FOR A PARTICULAR PURPOSE ARE DISCLAIMED. IN NO EVENT SHALL THE FOUNDATION OR CONTRIBUTORS BE LIABLE FOR ANY DIRECT, INDIRECT, INCIDENTAL, SPECIAL, EXEMPLARY, OR CONSEQUENTIAL DAMAGES (INCLUDING, BUT NOT LIMITED TO, PROCUREMENT OF SUBSTITUTE GOODS OR SERVICES; LOSS OF USE, DATA, OR PROFITS; OR BUSINESS INTERRUPTION) HOWEVER CAUSED AND ON ANY THEORY OF LIABILITY, WHETHER IN CONTRACT, STRICT LIABILITY, OR TORT (INCLUDING NEGLIGENCE OR OTHERWISE) ARISING IN ANY WAY OUT OF THE USE OF THIS SOFTWARE, EVEN IF ADVISED OF THE POSSIBILITY OF SUCH DAMAGE.

## Tremolo

<http://wss.co.uk/pinknoise/tremolo>

Copyright (C) 2002-2009 Xiph.org Foundation Changes Copyright (C) 2009-2010 Robin Watts for Pinknoise Productions Ltd

Redistribution and use in source and binary forms, with or without modification, are permitted provided that the following conditions are met:

– Redistributions of source code must retain the above copyright notice, this list of conditions and the following disclaimer.

– Redistributions in binary form must reproduce the above copyright notice, this list of conditions and the following disclaimer in the documentation and/or other materials provided with the distribution.

– Neither the name of the Xiph.org Foundation nor the names of its contributors may be used to endorse or promote products derived from this software without specific prior written permission.

THIS SOFTWARE IS PROVIDED BY THE COPYRIGHT HOLDERS AND CONTRIBUTORS "AS IS" AND ANY EXPRESS OR IMPLIED WARRANTIES, INCLUDING, BUT NOT LIMITED TO, THE IMPLIED WARRANTIES OF MERCHANTABILITY AND FITNESS FOR A PARTICULAR PURPOSE ARE DISCLAIMED. IN NO EVENT SHALL THE FOUNDATION OR CONTRIBUTORS BE LIABLE FOR ANY DIRECT, INDIRECT, INCIDENTAL, SPECIAL, EXEMPLARY, OR CONSEQUENTIAL DAMAGES (INCLUDING, BUT NOT LIMITED TO, PROCUREMENT OF SUBSTITUTE GOODS OR SERVICES; LOSS OF USE, DATA, OR PROFITS; OR BUSINESS INTERRUPTION) HOWEVER CAUSED AND ON ANY THEORY OF LIABILITY, WHETHER IN CONTRACT, STRICT LIABILITY, OR TORT (INCLUDING NEGLIGENCE OR OTHERWISE) ARISING IN ANY WAY OUT OF THE USE OF THIS SOFTWARE, EVEN IF ADVISED OF THE POSSIBILITY OF SUCH DAMAGE.

## Tremor

<http://wiki.xiph.org/index.php/Tremor>

Copyright (c) 2002, Xiph.org Foundation

Redistribution and use in source and binary forms, with or without modification, are permitted provided that the following conditions are met:

– Redistributions of source code must retain the above copyright notice, this list of conditions and the following disclaimer.

– Redistributions in binary form must reproduce the above copyright notice, this list of conditions and the following disclaimer in the documentation and/or other materials provided with the distribution.

– Neither the name of the Xiph.org Foundation nor the names of its contributors may be used to endorse or promote products derived from this software without specific prior written permission.

THIS SOFTWARE IS PROVIDED BY THE COPYRIGHT HOLDERS AND CONTRIBUTORS "AS IS" AND ANY EXPRESS OR IMPLIED WARRANTIES, INCLUDING, BUT NOT LIMITED TO, THE IMPLIED WARRANTIES OF MERCHANTABILITY AND FITNESS FOR A PARTICULAR PURPOSE ARE DISCLAIMED. IN NO EVENT SHALL THE FOUNDATION OR CONTRIBUTORS BE LIABLE FOR ANY DIRECT, INDIRECT, INCIDENTAL, SPECIAL, EXEMPLARY, OR CONSEQUENTIAL DAMAGES (INCLUDING, BUT NOT LIMITED TO, PROCUREMENT OF SUBSTITUTE GOODS OR SERVICES; LOSS OF USE, DATA, OR PROFITS; OR BUSINESS INTERRUPTION) HOWEVER CAUSED AND ON ANY THEORY OF LIABILITY, WHETHER IN CONTRACT, STRICT LIABILITY, OR TORT (INCLUDING NEGLIGENCE OR OTHERWISE) ARISING IN ANY WAY OUT OF THE USE OF THIS SOFTWARE, EVEN IF ADVISED OF THE POSSIBILITY OF SUCH DAMAGE.

## Mersenne Twister

<http://www.math.sci.hiroshima-u.ac.jp/~m-mat/MT/MT2002/CODES/mt19937ar.c>

Copyright (C) 1997 - 2002, Makoto Matsumoto and Takuji Nishimura, All rights reserved.

Redistribution and use in source and binary forms, with or without modification, are permitted provided that the following conditions are met:

Redistributions of source code must retain the above copyright notice, this list of conditions and the following disclaimer.

Redistributions in binary form must reproduce the above copyright notice, this list of conditions and the following disclaimer in the documentation and/or other materials provided with the distribution. The names of its contributors may not be used to endorse or promote products derived from this software without specific prior written permission.

THIS SOFTWARE IS PROVIDED BY THE COPYRIGHT HOLDERS AND CONTRIBUTORS "AS IS" AND ANY EXPRESS OR IMPLIED WARRANTIES, INCLUDING, BUT NOT LIMITED TO, THE IMPLIED WARRANTIES OF MERCHANTABILITY AND FITNESS FOR A PARTICULAR PURPOSE ARE DISCLAIMED. IN NO EVENT SHALL THE COPYRIGHT OWNER OR CONTRIBUTORS BE LIABLE FOR ANY DIRECT, INDIRECT, INCIDENTAL, SPECIAL, EXEMPLARY, OR CONSEQUENTIAL DAMAGES (INCLUDING, BUT NOT LIMITED TO, PROCUREMENT OF SUBSTITUTE GOODS OR SERVICES; LOSS OF USE, DATA, OR PROFITS; OR BUSINESS INTERRUPTION) HOWEVER CAUSED AND ON ANY THEORY OF LIABILITY, WHETHER IN CONTRACT, STRICT LIABILITY, OR TORT (INCLUDING NEGLIGENCE OR OTHERWISE) ARISING IN ANY WAY OUT OF THE USE OF THIS SOFTWARE, EVEN IF ADVISED OF THE POSSIBILITY OF SUCH DAMAGE.

## zlib

<http://www.zlib.net/>

zlib.h -- interface of the 'zlib' general purpose compression library version 1.2.3, July 18th, 2005

Copyright (C) 1995-2004 Jean-loup Gailly and Mark Adler

This software is provided 'as-is', without any express or implied warranty. In no event will the authors be held liable for any damages arising from the use of this software.

Permission is granted to anyone to use this software for any purpose, including commercial applications, and to alter it and redistribute it freely, subject to the following restrictions:

The origin of this software must not be misrepresented; you must not claim that you wrote the original software. If you use this software in a product, an acknowledgment in the product documentation would be appreciated but is not required.

Altered source versions must be plainly marked as such, and must not be misrepresented as being the original software.

This notice may not be removed or altered from any source distribution.

Jean-loup Gailly [jloup@gzip.org](mailto:jloup@gzip.org), Mark Adler [madler@alumni.caltech.edu](mailto:madler@alumni.caltech.edu)

## cURL

<http://curl.haxx.se>

COPYRIGHT AND PERMISSION NOTICE

Copyright (c) 1996 - 2011, Daniel Stenberg, <[daniel@haxx.se](mailto:daniel@haxx.se)>.

All rights reserved.

Permission to use, copy, modify, and distribute this software for any purpose with or without fee is hereby granted, provided that the above copyright notice and this permission notice appear in all copies.

THE SOFTWARE IS PROVIDED "AS IS", WITHOUT WARRANTY OF ANY KIND, EXPRESS OR IMPLIED, INCLUDING BUT NOT LIMITED TO THE WARRANTIES OF MERCHANTABILITY, FITNESS FOR A PARTICULAR PURPOSE AND NONINFRINGEMENT OF THIRD PARTY RIGHTS. IN NO EVENT SHALL THE AUTHORS OR COPYRIGHT HOLDERS BE LIABLE FOR ANY CLAIM, DAMAGES OR OTHER LIABILITY, WHETHER IN AN ACTION OF CONTRACT, TORT OR OTHERWISE, ARISING FROM, OUT OF OR IN CONNECTION WITH THE SOFTWARE OR THE USE OR OTHER DEALINGS IN THE SOFTWARE.

Except as contained in this notice, the name of a copyright holder shall not be used in advertising or otherwise to promote the sale, use or other dealings in this Software without prior written authorization of the copyright holder.

## C-ares

<http://c-ares.haxx.se>

Copyright 1998 by the Massachusetts Institute of Technology.

Permission to use, copy, modify, and distribute this software and its documentation for any purpose and without fee is hereby granted, provided that the above copyright notice appear in all copies and that both that copyright notice and this permission notice appear in supporting documentation, and that the name of M.I.T. not be used in advertising or publicity pertaining to distribution of the software without specific, written prior permission. M.I.T. makes no representations about the suitability of this software for any purpose. It is provided "as is" without express or implied warranty.



<http://www.sony.net/>



\* 4 5 3 3 0 9 2 5 2 \* (1)