

快速入門指南

NWZ-A15/A17



關於本手冊
 如需瞭解WALKMAN®詳細資訊，請查看網路上的說明指南。
http://rd1.sony.net/help/dmp/nwza10/h_ww/



儘管您可以免費瀏覽內容，不過您的電信業者可能會向您收取通訊費用。

關於基本操作、客戶支援網站URL及重要資訊，請參閱手冊的“如何安裝及閱讀說明指南”一節。



* 4 5 4 0 3 0 5 8 1 * (1)

內容物

請檢查包裝內的項目。

- Walkman (1)
- USB纜線 (1)
- 快速入門指南 (本手冊)

您的Walkman並不提供耳機和microSD卡。

對電池充電

當Walkman連接到執行中的電腦時，電腦會為Walkman的電池充電。

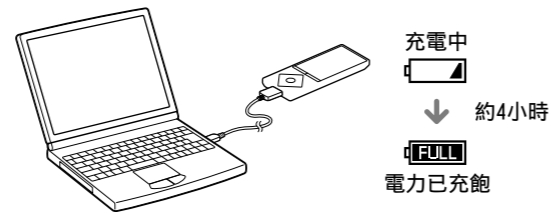

Walkman已充飽電時，請中斷與電腦的連接。

附註

- 為了防止電池性能降低，請至少每六個月或每年為電池充電一次。

如何安裝及閱讀說明指南

將“說明指南”安裝在電腦上。其內容包括Walkman的基本操作、客戶支援網站URL，以及如何將音樂等內容傳輸到Walkman。

- 1** 將Walkman連接到執行中的電腦。
- 2** 開啟以下資料夾並按兩下Walkman上的執行檔。
 - Windows 7或舊版: [開始] - [電腦] - [WALKMAN] - [FOR_WINDOWS] - [Help_Guide_Installer(.exe)]。
 - Windows 8: [[開始]畫面] - [桌面] - [檔案總管] - [電腦] - [WALKMAN] - [FOR_WINDOWS] - [Help_Guide_Installer(.exe)]。
 - Windows 8.1: [桌上型電腦] - [檔案總管] - [本機] - [WALKMAN] - [FOR_WINDOWS] - [Help_Guide_Installer(.exe)]。
 - Mac: [Finder] - [WALKMAN] - [FOR_MAC] - [Help_Guide_Installer_for_mac]。
- 3** 依照畫面上的指示完成安裝。
- 4** 若要閱讀說明指南，請在電腦上產生的捷徑或替身圖示上按兩下。

如何使用Walkman

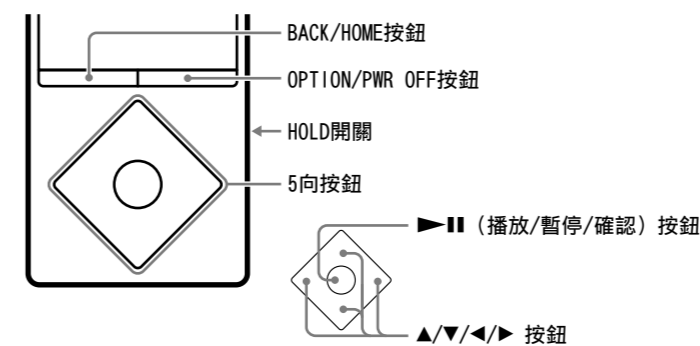

開啟/關閉電源

開啟電源

依箭頭指示的相反方向撥動HOLD開關，然後按下任何按鈕。

選取顯示語言

請在傳輸內容之前選取顯示語言。

- 1** 在首頁選單中選取 [設定]。
- 2** 選取[語言設定 (Language)] - 您要使用的語言設定。

關閉電源

按住OPTION/PWR OFF按鈕。

💡 提示

- 如果您未進行任何操作，螢幕將會關閉。若要開啟螢幕，請按BACK/HOME按鈕。
- 如果您長時間未進行任何操作，Walkman將會自動關閉。

如何使用首頁選單

當您按住BACK/HOME按鈕時，會出現首頁選單。您可以從首頁選單開始，執行播放音頻、搜尋歌曲和更改設定等功能。您可以從首頁選單上，利用5向按鈕選擇您想要的項目。

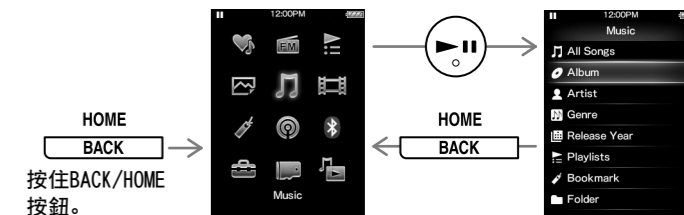

展示的畫面和圖解僅供參考之用，可能會與實際的產品或畫面有所出入。

部件與控制裝置

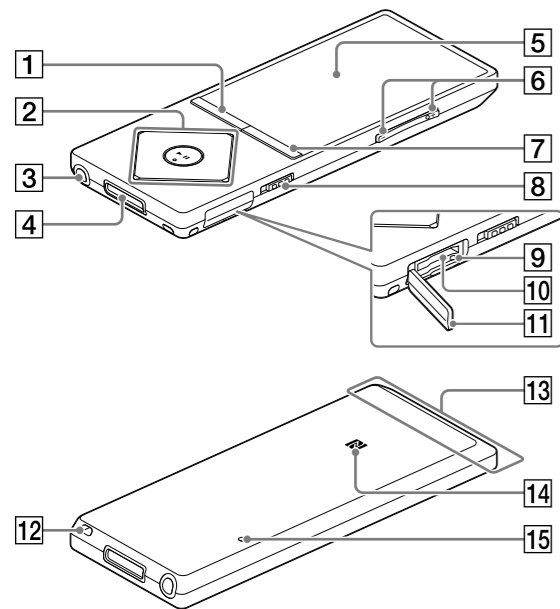

1 BACK/HOME按鈕

2 5向按鈕*1

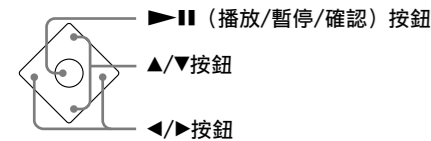

3 耳機插孔

4 WM-PORT插孔

連接USB纜線（提供）或週邊裝置（不提供）。

5 顯示

6 VOL（音量）+*1/- 按鈕

按下VOL +按鈕可調高音量；按下VOL -按鈕可調低音量。

7 OPTION/PWR OFF（選項/關閉電源）按鈕

按這裡顯示選項選單。

如果您按住這個按鈕，螢幕會關閉，且Walkman會進入待機模式。

8 HOLD開關

9 指示燈

10 microSD卡插槽

插入microSD卡，直到卡入定位。

11 插槽外蓋

12 腕帶孔

13 內建Bluetooth天線

14 N標示

15 RESET按鈕

使用筆或迴紋針等。

*1 表面有觸控點，可用來輔助按鈕操作。

關於音量操作（只適用符合歐盟指令的國家/區域）

警示音（嗶聲）和[確認音量等級]警告的作用，在於當您首次將音量調高到可能會傷害耳朵的音量時保護您的耳朵。您可以按下任何按鈕來取消警示音和警告。

附註

- 取消警示和警告之後，您便可以調高音量。
- 如果您將音量設定為可能會對耳朵造成傷害的音量，待裝置發出第一次警告之後，會在累計每達20小時時重複發出警示音和警告。此時，裝置會自動將音量調低。
- 將音量設定為可能會對耳朵造成傷害的音量後，當您關閉Walkman時，它會將音量自動調低至對耳朵無害的水平。

疑難排除

若Walkman運作異常，請執行下列步驟解決問題。

1 請在說明指南（HTML文件）的“疑難排除”中找出問題的症狀，然後執行所列的解決方法。

2 將Walkman連接至電腦並為電池充電。

3 用筆或迴紋針等，按下RESET按鈕。

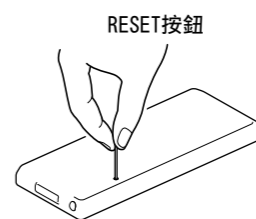

症狀和解決方法

Walkman無法為電池充電，或電腦無法辨識。

- USB纜線（提供）未正確和電腦上的USB連接器連接。中斷USB纜線的連接，然後再重新連接。
- 使用提供的USB纜線。
- 首次使用Walkman或長時間未使用Walkman時，電腦可能需要幾分鐘才能辨識。請連接Walkman和電腦，然後在大約10分鐘後查看電腦是否已辨識出來。

Walkman無法運作或無法開啟電源。

- 當Walkman連接到電腦時，您無法操作它。切斷Walkman和電腦的連接。

注意事項

有關法律與商標的資訊

如需法律、規範與商標權利的資訊，請參閱隨附軟體中的“重要資訊”。若要閱讀，請在電腦上安裝隨附的軟體。

防止聽覺損害

避免以高音量使用耳機。聽覺專家建議，不要連續、高音量及長時間使用耳機。如果發生耳鳴現象，請調低音量或暫停使用。請勿突然將音量調高，特別是使用耳機時。慢慢調高音量，以免高音量造成聽覺受損。

僅適用於台灣



廢電池請回收

關於耳機

- 避免長時間以高音量播放內容，如此可能會影響聽力。
- 由於過高的音量會掩蓋周遭環境的聲音。因此請避免在需要提高警覺的情況下（如開車或騎乘單車）收聽裝置。
- 由於耳機是設計成可在戶外使用的，聲音會透過耳機傳到外面來。請注意不要打擾周圍的人。

實際可用容量將因後述原因而比標示者少：(i)因記憶媒體製造商和電腦計算容量的方式不同，或/及 (ii)必要的格式化，或/及 (iii)個別產品功能需佔用部分容量

經型式認證合格之低功率射頻電機，非經許可，公司、商號或使用者均不得擅自變更頻率、加大功率或變更原設計之特性及功能。低功率射頻電機之使用不得影響飛航安全及干擾合法通信；經發現有干擾現象時，應立即停用，並改善至無干擾時方得繼續使用。前項合法通信，指依電信法規定作業之無線電通信。低功率射頻電機須忍受合法通信或工業、科學及醫療用電波輻射性電機設備之干擾。

設計和規格若有變更，恕不另行通知。