

## Interchangeable Lens

Bedienungsanleitung  
Gebruiksaanwijzing  
Bruksanvisning  
Istruzioni per l'uso  
Manual de instruções



E PZ 18-110mm  
F4 G OSS

E-mount

SELPI8110G



4590042140

http://www.sony.net/

©2016 Sony Corporation  
Printed in China

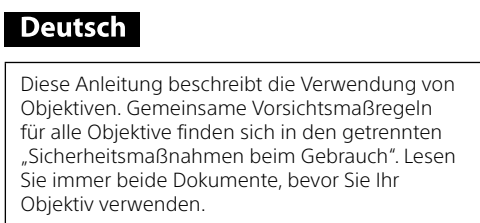
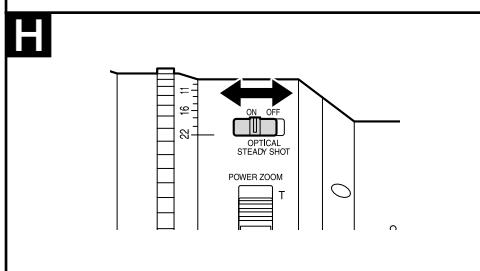
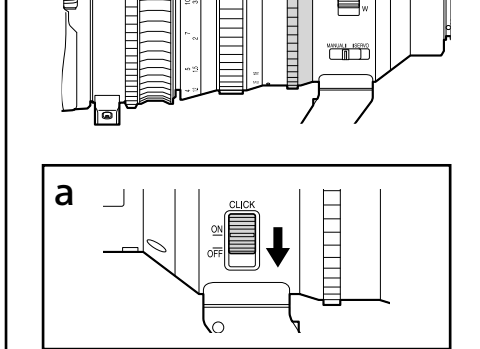
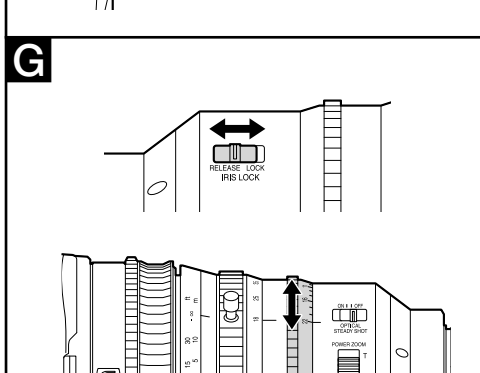
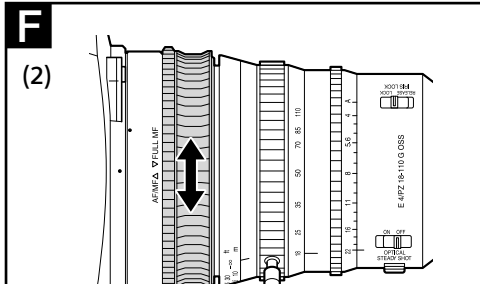
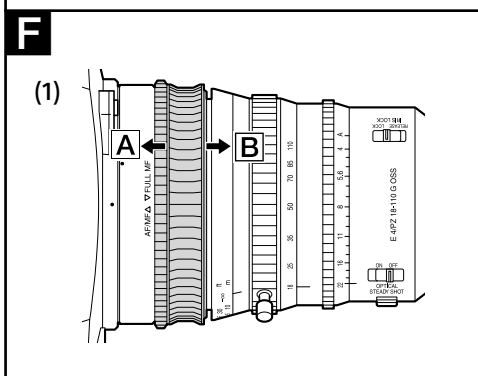
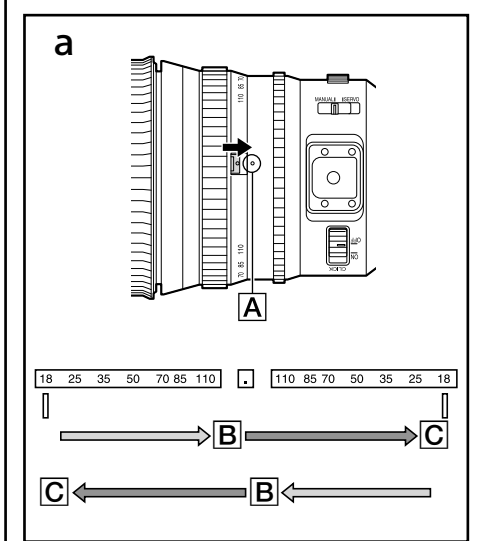
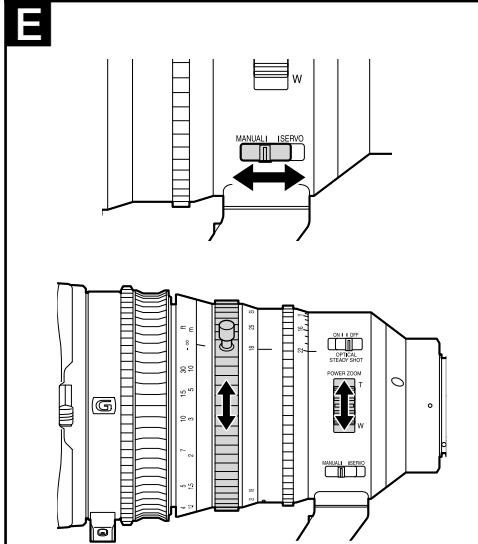
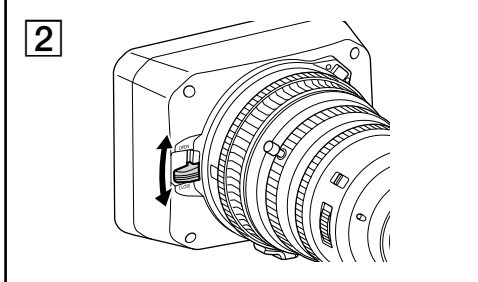
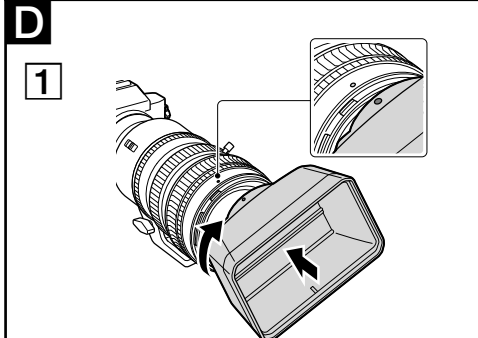
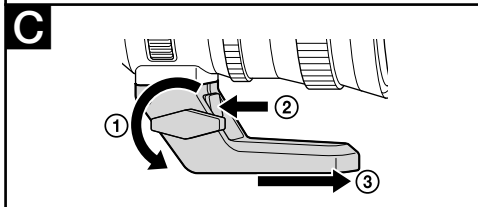
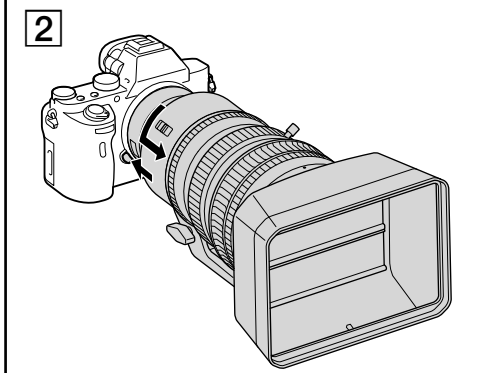
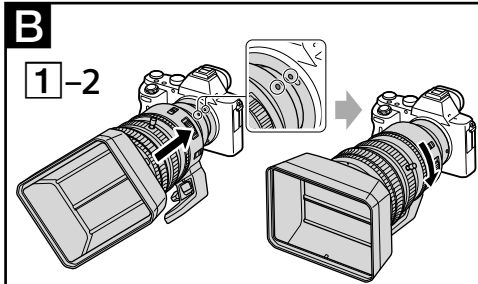
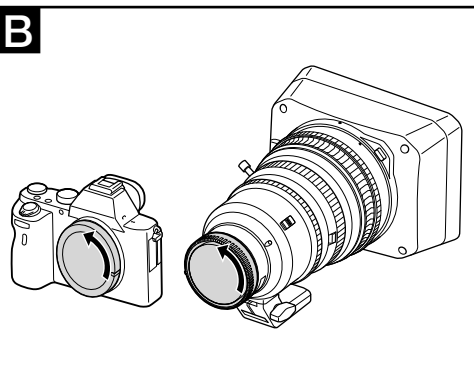
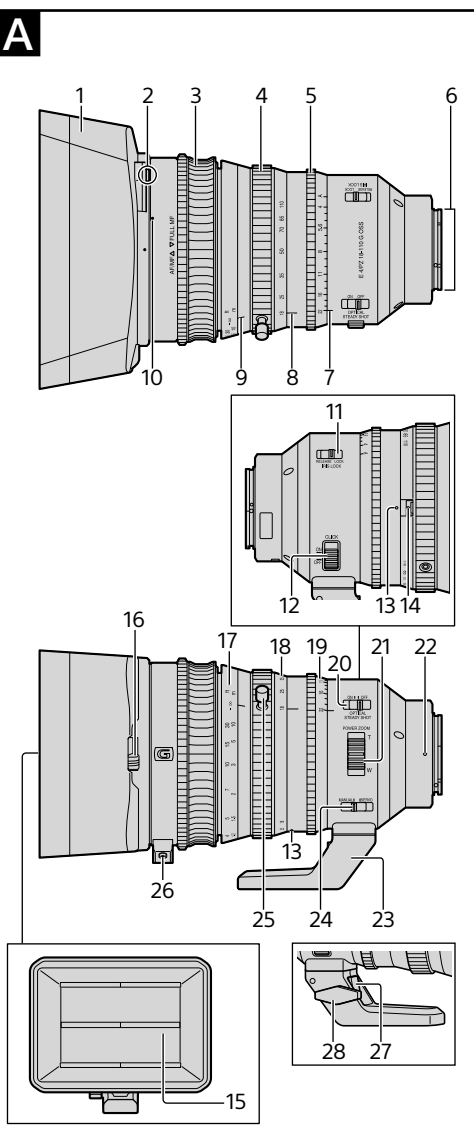

## Deutsch

Dieses Anleitung beschreibt die Verwendung von

Objektiven. Gemeinsame Vorsichtsmaßregeln

für alle Objektive finden sich in den getrennten

„Sicherheitsmaßnahmen beim Gebrauch“. Lesen Sie

immer beide Dokumente, bevor Sie Ihr

Objektiv verwenden.

Dieses Objektiv ist für Kameras nach dem Sony α

Kamerasystem mit E-Bajonett gedacht. Sie können es

nicht mit Kameras mit A-Bajonett verwenden.

Für weitere Informationen zur Kompatibilität

besuchen Sie die Website von Sony für Ihr

Gebiet oder wenden Sie sich an Ihren Sony-

Fachhändler oder die nächstliegende autorisierte

Kundendienstvertretung von Sony.

**Hinweise zur Verwendung**

• Lassen Sie das Objektiv nicht in der Sonne oder unter

einer hellen Lichtquelle liegen. Anderfalls kann es zu

einer internen Fehlfunktion von Kamerahäuser oder

Objektiv kommen und aufgrund der Lichtfokussierung

durch das Objektiv kann Rauch austreten und es

besteht Feuergefahr. Wenn Sie das Objektiv doch

einmal im Sonnenlicht liegen lassen müssen, bringen

Sie unbedingt die Objektivschutzkappen an. Wenn eine

Gegenlichtblende angebracht ist, stellen Sie sicher, dass

der Objektivdeckel geschlossen wird.

• Bei Aufnahmen im Gegenlicht halten Sie die

Sonne immer aus dem Bild. Andernfalls können

Sonnenstrahlen auf den Brennpunkt in der Kamera

konzentriert werden und Rauch oder Brände

verursachen. Auch wenn die Sonne nur leicht

ausserhalb des Bildwinkels ist, können Rauch oder

Brände verursacht werden.

• Beim Tragen einer Kamera mit angebrachtem Objektiv

halten Sie immer sowohl die Kamera als auch das

Objektiv fest.

• Dieses Objektiv ist nicht wasserfest, obwohl es im

Hinblick auf Staub- und Spritzfestigkeit konstruiert

ist. Bei Verwendung im Regen usw. halten Sie

Wassertropfen vom Objektiv fern.

• Der Zoom-Stift kann am Zoomring angebracht und

davon abgenommen werden.

• Achten Sie darauf, das Objektiv beim Lagern oder

Tragen nicht fallen zu lassen. Verwenden Sie ein

stabiles Stativ zur Aufnahme.

• Das AF-Hilflicht der Kamera kann durch das Objektiv

verdeckt sein. Wir empfehlen, das AF-Hilflicht auf

OFF zu stellen.

• Bei der Aufnahme von Videos kann Zoombetriebston

aufgenommen werden, je nach der Kamera und den

Aufnahmebedingungen. Verwendung eines externen

Mikrofons kann dazu beitragen, den aufgenommenen

Zoombetriebston zu verringern.

**Vorsichtsmaßregeln zur Verwendung eines**

**Blitzgeräts**

• Sie können nicht einen in der Kamera eingebauten Blitz

mit diesem Objektiv verwenden. Verwenden Sie einen

externen Blitz (getrennt erhältlich)

• Wenn ein Blitz verwendet wird, kann das Objektiv das

Licht vom Blitz teilweise abdecken und einen Schatten

unten im Bild verursachen.

## Vignettierung

- Bei Verwendung des Objektivs können die Ecken des Bildschirms dunkler als die Mitte werden. Zur Verringerung dieses Phänomens (das als Vignettierung bezeichnet wird), schließen Sie die Blende um 1 bis 2 Stellen.

## A Identifikation der Teile

1 Gegenlichtblende  
2 PUSH (Gegenlichtblende-Freigabe)-Taste  
3 Fokussierring 4 Zoomring 5 Blendenring  
6 Objektivkontakte\* 7 Blendenindex  
8 Brennweitenindex 9 Entfernungsmarkierung  
10 Gegenlichtblendenindex 11 IRIS LOCK-Schalter  
12 Blendenklickschalter  
13 Zoom-Drehrichtungswahl-Indizes  
14 Zoom-Drehrichtungswahl-Sperrschalter  
15 Objektivdeckel 16 Objektivdeckelhebel  
17 Entfernungsskala 18 Brennweitskala  
19 Blendenöffnungsskala  
20 Schalter für Bildstabilisierung  
21 POWER ZOOM-Hebel  
22 Objektiv-Montagemarkierung  
23 Stativmanschette (abnehmbar)  
24 ZOOM-Schalter 25 Zoom-Stift  
26 Objektivstützhalterung  
27 Stativmanschette-Entriegelungshebel  
28 Stativmanschette-Sperriknopf

\* Berühren Sie nicht die Objektivkontakte.

## B Anbringen/Abnehmen des Objektivs

### Zum Anbringen des Objektivs (Siehe Abbildung B–[1].)

- Entfernen Sie den hinteren Objektivdeckel und den Kamerahäusedeckel.
- Richten Sie den weißen Punkt am Objektivtubus mit dem weißen Punkt an der Kamera (Montagemarkierung) aus, setzen Sie dann das Objektiv in die Kamerafassung und drehen Sie es im Uhrzeigersinn, bis es einrastet.
  - Drücken Sie nicht die Objektivsöse an der Kamera beim Anbringen des Objektivs.
  - Bringen Sie das Objektiv nicht schräge an.

### Zum Abnehmen des Objektivs (Siehe Abbildung B–[2].)

Während Sie die Objektivfreigabetaste an der Kamera gedrückt halten, drehen Sie das Objektiv gegen den Uhrzeigersinn bis zum Anschlag und nehmen es dann ab.

## C Verwenden des Stativs

Bei Verwendung eines Stativs bringen Sie dies an der Stativmanschette des Objektivs und nicht am Stativgewinde der Kamera an.

### Anbringen und Abnehmen der Stativmanschette

#### Abnehmen der Stativmanschette (Siehe Abbildung C.)

Die Stativmanschette kann vom Objektiv abgenommen werden, wenn kein Stativ verwendet wird.

- Nehmen Sie das Objektiv von der Kamera ab.
  - Einzelheiten siehe **B** Anbringen/Abnehmen des Objektivs\*.
- Drehen Sie den Stativmanschette-Sperriknopf zum Lösen gegen den Uhrzeigersinn ①.
- Während Sie den Stativmanschette-Entriegelungshebel ② nehmen Sie die Stativmanschette in Pfeilrichtung ③ ab.

- Wenn Sie die Stativmanschette abnehmen, ohne das Objektiv von der Kamera abzunehmen, kann die Stativmanschette gegen den Kamerakörper oder das Zubehörteil anstoßen. Wir empfehlen, das Objektiv vor dem Abnehmen der Stativmanschette von der Kamera zu entfernen.

#### Anbringen der Stativmanschette

- Schieben Sie die Stativmanschette auf die Halterung am Objektiv, bis sie einrastet.

- Drehen Sie den Stativmanschette-Sperriknopf fest im Uhrzeigersinn zum Ansetzen.
  - Stellen Sie sicher, dass der Stativmanschette-Sperriknopf fest angesetzt ist. Wenn der Stativmanschette-Sperriknopf nicht fest angesetzt ist, kann das Objektiv von der Stativmanschette herunterfallen.

## D Anbringen der Gegenlichtblende

Wir empfehlen, eine Gegenlichtblende zu verwenden, um Streulicht zu verringern und optimale Bildqualität sicherzustellen. Zum Anbringen einer Gegenlichtblende nehmen Sie immer den Objektivdeckel vorher ab.

Richten Sie die Markierung an der Gegenlichtblende mit dem Gegenlichtblendenindex am Objektiv aus, setzen Sie die Gegenlichtblende in die Objektivfassung und drehen Sie sie im Uhrzeigersinn, bis Sie ein Klickgeräusch hören. (Siehe Abbildung D–[1].)

**Zum Öffnen oder Schließen des Verschlusses des Objektivdeckels**  
Bewegen Sie den Objektivdeckelhebel auf OPEN zum Öffnen des Objektivdeckels, und bewegen Sie den Hebel auf CLOSE zum Schließen des Objektivdeckels. (Siehe Abbildung D–[2].)

**Zum Abnehmen der Gegenlichtblende**  
Halten Sie die PUSH (Gegenlichtblende-Freigabe)-Taste gedrückt und drehen Sie die Gegenlichtblende in die entgegengesetzte Richtung wie beim Anbringen.

## E Zoomen

### Verwendung des POWER ZOOM-Hebels

- Stellen Sie den ZOOM-Schalter auf SERVO.
- Bewegen Sie den POWER ZOOM-Hebel zum Einstellen der Brennweite (Zoomposition).  
Bewegen Sie den POWER ZOOM-Hebel in Richtung T (Tele) zum Heranzoomen. Bewegen Sie den POWER ZOOM-Hebel in Richtung W (Weitwinkel) zum Wegzoomen.

#### Verwenden des Zoomrings

- Stellen Sie den ZOOM-Schalter auf MANUAL.
- Drehen Sie den Zoomring zum Einstellen der Brennweite (Zoomposition).

**Zum Ändern der Drehrichtung der Zoomring-Bedienung (Siehe Abbildung E–a.)**  
Sie können die Drehrichtung des Zoomrings zum Heranzoomen oder Wegzoomen ändern.

- Richten Sie die Markierung ① am Zoom-Drehrichtungswahl-Sperrschalter mit dem Zoom-Drehrichtungswahl-Index (●) ([A]) durch Drehen des Zoomrings zur W-Seite aus.
- Schieben Sie den Zoom-Drehrichtungswahl-Sperrschalter in Pfeilrichtung.
- Drehen Sie den Zoomring zur T-Seite.
  - Wenn der Wert „110“ auf der Brennweitskala den Brennweitenindex ([B]) erreicht, wird ein Klickgeräusch hörbar, wenn man versucht, den Zoomring weiter zu drehen. Stellen Sie sicher, dass Sie das Klickgeräusch hören, bevor Sie ihn weiter drehen.

- Richten Sie den Wert „18“ auf der anderen Brennweitskala mit dem Brennweitenindex aus. ([C])
  - Stellen Sie sicher, dass der Zoomring bis zum Einrasten weiter gedreht wird.

- Schieben Sie den Zoom-Drehrichtungswahl-Schalter zum Verriegeln zurück in die Ausgangsstellung.

## F Fokussieren

**Zum Einstellen des Fokus im Modus AF/MF**  
Wenn Sie die Autofokus-Funktion zusammen mit dem manuellen Fokus oder bei der Aufnahme von Videos verwenden, stellen Sie den Fokussierring auf Stellung [A].

**Zum Einstellen des Fokus im Modus FULL MF**  
Wenn Sie nicht Autofokus verwenden, stellen Sie den Fokussiering auf Position [B] und fokussieren Sie manuell.

- Die Entfernungsskala sollte nur als grobe Richtlinie genommen werden.
- Die minimalen Fokusabstände sind im Modus AF/MF und im Modus FULL MF unterschiedlich. Im Modus AF/MF: 0,4 m (W) – 0,95 m (T) Im Modus FULL MF: 0,95 m in allen Bereichen
- Wenn Sie den Fokussing vom AF/MF-Modus [A] in den FULL MF-Modus [B] stellen, wird auf die in der Entfernungsskala eingestellte Entfernung fokussiert.

- Die Entfernungsskala sollte nur als grobe Richtlinie genommen werden.
- Die minimalen Fokusabstände sind im Modus AF/MF und im Modus FULL MF unterschiedlich. Im Modus AF/MF: 0,4 m (W) – 0,95 m (T) Im Modus FULL MF: 0,95 m in allen Bereichen
- Wenn Sie den Fokussing vom AF/MF-Modus [A] in den FULL MF-Modus [B] stellen, wird auf die in der Entfernungsskala eingestellte Entfernung fokussiert.

## G Einstellen der Belichtung

**IRIS LOCK-Schalter**  
LOCK: Sie können den Blendenring „A“ auf der Blendenskala sperren oder ihn zwischen f/4 und f/22 drehen.  
RELEASE: Sie können den Blendenring zwischen „A“ und f/22 auf der Blendenskala drehen.

Wenn Sie „A“ an der Blendenskala auf den Blendenindex stellen, wird die Kamera auf den Blendenautomatik-Modus gestellt, und die Belichtung wird von der Kamera eingestellt. Sie können dabei manuell die Lichtmenge zwischen f/4 und f/22 justieren, indem Sie den Blendenring drehen.

**Die Lichtmenge manuell einstellen**  
Drehen Sie den Blendenring auf die gewünschte Belichtung (Blendenstellung), wenn die Kamera auf Modus M oder auf Modus A gestellt ist.

**Hinweise**  
Stellen Sie den Blendenklickschalter auf OFF, wenn Sie Videos aufnehmen. (Siehe Abbildung G–a.) Wenn Sie die Blende ändern, während Sie ein Video mit auf ON gestelltem Blendenklickschalter aufnehmen, wird der Ton des Blendenrings aufgenommen.

## H Verwenden der Bildstabilisierungsfunktion

### Schalter für Bildstabilisierung

- ON: Gleich Kamerawackeln aus. Wir empfehlen die Verwendung eines Stativs bei der Aufnahme.
- OFF: Gleich Kamerawackeln nicht aus. Wir empfehlen die Verwendung eines Stativs bei der Aufnahme.

## Technische Daten

Name (Modellname)	E PZ 18-110mm F4 G OSS SELPI8110G
Brennweite (mm)	18-110
Entsprechend 35 mm Brennweite*1 (mm)	27-165
Objektivgruppen-Elemente	15-18
Blickwinkel*2	76°-14° 30'
Minimalfokus*3 (m)	0,4-0,95
Max. Vergrößerung (x)	0,122
Minimale Blende	f/22
Filterdurchmesser (mm)	95
Abmessungen (Maximaldurchmesser × Höhe) (Ca., mm)	110 × 167,5
Gewicht (Ca., g) (ohne Stativmanschette)	1105
Bildstabilisierungsfunktion	Ja

\*1 Der Wert für die entsprechende Kleinbildkamera-Brennweite, wenn auf einer Digitalkamera mit Wechselobjektiv angebracht, die mit einem Bildsensor im Format APS-C ausgestattet sind.

\*2 Der Blickwinkel ist der Wert für Digitalkameras mit Wechselobjektiv, die mit einem Bildsensor im Format APS-C ausgestattet sind.

\*3 Der minimale Fokus ist der Abstand zwischen Bildsensor und Motiv.

- Je nach dem Objektivmechanismus kann sich die Brennweite mit dem Aufnahmeabstand leicht ändern. Die angegebenen Brennweiten gehen davon aus, dass das Objektiv auf Unendlich gestellt ist.

Mitgeliefertes Zubehör  
(Die Zahl in Klammern gibt die Anzahl der Teile an.)  
Objektiv (1), hinterer Objektivdeckel (1), Gegenlichtblende (1), Objektivgehäuse (1), Zoom-Stift (1), Objektivdeckel (1), Anleitungen

Änderungen bei Design und technischen Daten bleiben ohne vorherige Ankündigung vorbehalten.

**α** und **G** sind Warenzeichen der Sony Corporation.

## Niederlands

In deze handleiding vindt u informatie over het gebruik van lenzen. Voorzorgsmaatregelen die gelden voor alle lenzen, zoals opmerkingen bij het gebruik, vindt u in het afzonderlijke document "Voorzorgsmaatregelen vóór gebruik". Lees beide documenten door voordat u de lens gebruikt.

Deze lens is ontworpen voor Sony α-camera'systeem camera's met montagestuk E. U kunt de lens niet gebruiken op camera's met montagestuk A.

Voor meer informatie over compatibiliteit, bezoekt u de website van Sony in uw gebied, of neemt u contact op met de Sony-dealer, of plaatselijk bevoegde servicefaciliteit van Sony.

## Opmerkingen bij het gebruik

- Laat de lens niet liggen op een plaats waar deze wordt blootgesteld aan de zon of een heldere lichtbron. Hierdoor kan er een interne storing in de camera en de lens optreden, of kan er rookontwikkeling of brand ontstaan doordat het licht in het brandpunt samenkomt. Als het toch nodig is dat u de lens in zonlicht laat liggen, moet u de lensdop bevestigen. Als er een lenskap is aangebracht, moet u de lensafdekking sluiten.
- Wanneer u tegen de zon in fotografeert, moet u de zon volledig buiten beeld houden. Doet u dit niet, dan worden de zonnestralen geconcentreerd in het brandpunt binnenin de camera, wat zal leiden tot rookontwikkeling of brand. Ook als de zon maar net buiten beeld gehouden wordt, kan er rookontwikkeling of brand ontstaan.

- Als u de camera draagt terwijl de lens is bevestigd, dient u zowel de camera als lens stevig vast te houden.
- Deze lens is niet waterbestendig, hoewel hij wel is ontworpen voor stofbestendigheid en spatbestendigheid. Houd waterdruppels uit de buurt van de lens in geval van regen etc.
- De zoompen kan worden bevestigd en losgekoppeld van de zoomring.
- Let erop dat u de lens niet laat vallen wanneer u deze opbergt en draagt. Gebruik een stevig statief voor het maken van opnamen.
- Het AF-hulpilampje van de camera kan geblokkeerd worden door de lens. We raden u aan om het AF-hulpilampje op OFF (uit) te zetten.
- Afhankelijk van de camera en de opname-omstandigheden kan het geluid van het zoomen van de lens ook worden opgenomen op video-opnamen. Gebruik van een externe microfoon kan helpen om het geluid van het zoomen op de opname te verminderen.

**Voorzorgsmaatregelen voor het gebruik van de flitsr**

- U kunt bij deze lens geen ingebouwde cameraflitsr gebruiken. Gebruik een externe flitsr (apart verkocht).
- Bij gebruik van een flitsr kan de lens het licht van de flitsr gedeeltelijk blokkeren, waardoor een schaduw aan de onderkant van het beeld ontstaat.

#### Vignetteren

- Wanneer u de lens gebruikt, worden de hoeken van het scherm donkerder dan het midden. U kunt dit verschijnsel (dat vignetteren wordt genoemd) beperken door het diafragma 1 tot 2 stops te sluiten.

## A Overzicht van de onderdelen

1 Lenskap 2 PUSH (lenskapontgrendeling)-knop  
3 Scherpstipring 4 Zoomring 5 Irsring  
6 Contactpunten van de lens\*  
7 Markeringen voor diafragma  
8 Markeringen voor brandpuntsafstand  
9 Afstandsmerking 10 Omzetterindex  
11 IRIS LOCK-schakelaar 12 Iris click-schakelaar  
13 Markeringen voor het selecteren van de draairichting voor het zoomen  
14 Vergrendelingschakelaar voor het selecteren van de draairichting voor het zoomen  
15 Lensafdekking 16 Hendel voor de lensafdekking  
17 Afstandsschaal 18 Schaal voor brandpuntsafstand  
19 Schaal voor diafragma  
20 Trilcompensatieschakelaar  
21 POWER ZOOM-hendel  
22 Montagemarkering voor lens  
23 Statiefbevestiging (afneembaar)  
24 ZOOM-schakelaar 25 Zoompen  
26 Lensondersteuningsbeugel  
27 Ontgrendelingsknop statiefbevestiging  
28 Vergrendelingsknop statiefbevestiging

\* Raak de contactpunten van de lens niet aan.

## B De lens bevestigen/verwijderen

### De lens bevestigen (Zie afbeelding B–[1].)

- Verwijder de achterste lensdop en de dop van de camera.
- Lijn de witte stip op de lenscilinder uit met de witte stip op de camera (montagemarkeringen). Plaats vervolgens de lens in de lensfitting van de camera en draai de lens rechtsom tot deze vastklikt.
  - Druk niet op de lensontgrendelingsknop op de camera terwijl u de lens bevestigt.
  - Bevestig de lens niet in een hoek.

### De lens verwijderen (Zie afbeelding B–[2].)

Terwijl u de lensontgrendelingsknop op de camera ingedrukt houdt, draait u de lens zo ver mogelijk linksom tot deze stopt. Vervolgens verwijdert u de lens.

## C Het statief gebruiken

Bevestig het statief aan de statiefbevestiging van de lens en niet aan de statiefaansluiting van de camera, wanneer u een statief gaat gebruiken.

### De statiefbevestiging bevestigen en verwijderen

#### De statiefbevestiging verwijderen (Zie afbeelding C.)

De statiefbevestiging kan worden losgemaakt van de lens wanneer u geen statief gebruikt.

- Verwijder de lens van de camera.
  - Zie **B** De lens bevestigen/verwijderen\* voor meer informatie.
- Draai de vergrendelingsknop van de statiefbevestiging tegen de klok in om deze los te draaien ①.
- Houd de ontgrendelingshendel van de statiefbevestiging ② ingedrukt en verwijder de statiefbevestiging in de richting van de pijl ③.

- Indien u de statiefbevestiging verwijderd zonder de lens van de camera te halen, kan de statiefbevestiging de camera of toebehoren raken. We raden u aan de lens van de camera af te halen voordat u de statiefbevestiging verwijderd.

#### Bevestigen van de statiefbevestiging

- Schuif de statiefbevestiging op de bevestiging van de lens tot deze vastklikt.
- Draai de vergrendelingsknop van de statiefbevestiging met de klok mee om deze vast te draaien.
  - Zorg ervoor dat de vergrendelingsknop van de statiefbevestiging stevig vast zit. Als de vergrendelingsknop van de statiefbevestiging niet stevig vast zit, kan de lens van de statiefbevestiging af vallen.

## D De lenskap bevestigen

U kunt het beste een lenskap gebruiken om lichtlekken te voorkomen en voor een optimale beeldkwaliteit te zorgen. Om een lenskap aan te brengen, moet u eerst de lensdop verwijderen.

**Lijn de markering op de lenskap uit met de markering van de lenskap op de lens, steek de lenskap vervolgens in de lensbevestiging en draai deze naar rechts tot hij op zijn plaats klikt. (Zie afbeelding D–[1].)**

**Openen of sluiten van de luiken van de lensafdekking**  
Verplaats de hendel voor de lensafdekking naar OPEN om de luiken van de lensafdekking te openen en naar CLOSE om de luiken van de lensafdekking te sluiten. (Zie afbeelding D–[2].)

**De lenskap verwijderen**  
Houd de PUSH (lenskapontgrendeling)-knop ingedrukt en draai de lenskap in de tegenovergestelde richting als toen u hem bevestigde.

## E Zoomen</

Svenska
(Fortsättning från andra sidan)
<span> </span> A <span> </span> Delarans namn
<div> <div>1 Motljusskydd</div> <div>2 PUSH-knapp (motljusskyddets spår)</div> <div>3 Fokuseringsring 4 Zoomring 5 Irsring</div> <div>6 Objektivets kontakter* 7 Bländarindex</div> <div>8 Brännvidsindex 9 Avståndsex</div> <div>10 Märke för motljusskydd 11 IRIS LOCK-omkopplare</div> <div>12 Omkopplare för irsringklick</div> <div>13 Index för val av zoomens rotationsriktning</div> <div>14 Låsknapp för val av zoomens rotationsriktning</div> <div>15 Linsskydd 16 Spak för linsskydd 17 Avståndsskala</div> <div>18 Brännvidsskala 19 Bländarskala</div> <div>20 Omkopplare för skakningskompensation</div> <div>21 POWER ZOOM-reglage</div> <div>22 Objektivmonteringsindex</div> <div>23 Stativkrage (avtagbar)</div> <div>24 ZOOM-omkopplare 25 Zoomspak</div> <div>26 Objektivstödkonsol</div> <div>27 Frigöringspåk för stativkrage</div> <div>28 Låsratt för stativkrage</div> </div>
*Vidrör inte objektivets kontakter.
<span> </span> B <span> </span> Montera/ta av objektivet
<div> <div>1</div> <div>2</div> <div>3</div> <div>4</div> <div>5</div> <div>6</div> <div>7</div> <div>8</div> <div>9</div> <div>10</div> <div>11</div> <div>12</div> <div>13</div> <div>14</div> <div>15</div> <div>16</div> <div>17</div> <div>18</div> <div>19</div> <div>20</div> <div>21</div> <div>22</div> <div>23</div> <div>24</div> <div>25</div> <div>26</div> <div>27</div> <div>28</div> <div>29</div> <div>30</div> <div>31</div> <div>32</div> <div>33</div> <div>34</div> <div>35</div> <div>36</div> <div>37</div> <div>38</div> <div>39</div> <div>40</div> <div>41</div> <div>42</div> <div>43</div> <div>44</div> <div>45</div> <div>46</div> <div>47</div> <div>48</div> <div>49</div> <div>50</div> <div>51</div> <div>52</div> <div>53</div> <div>54</div> <div>55</div> <div>56</div> <div>57</div> <div>58</div> <div>59</div> <div>60</div> <div>61</div> <div>62</div> <div>63</div> <div>64</div> <div>65</div> <div>66</div> <div>67</div> <div>68</div> <div>69</div> <div>70</div> <div>71</div> <div>72</div> <div>73</div> <div>74</div> <div>75</div> <div>76</div> <div>77</div> <div>78</div> <div>79</div> <div>80</div> <div>81</div> <div>82</div> <div>83</div> <div>84</div> <div>85</div> <div>86</div> <div>87</div> <div>88</div> <div>89</div> <div>90</div> <div>91</div> <div>92</div> <div>93</div> <div>94</div> <div>95</div> <div>96</div> <div>97</div> <div>98</div> <div>99</div> <div>100</div> <div>101</div> <div>102</div> <div>103</div> <div>104</div> <div>105</div> <div>106</div> <div>107</div> <div>108</div> <div>109</div> <div>110</div> <div>111</div> <div>112</div> <div>113</div> <div>114</div> <div>115</div> <div>116</div> <div>117</div> <div>118</div> <div>119</div> <div>120</div> <div>121</div> <div>122</div> <div>123</div> <div>124</div> <div>125</div> <div>126</div> <div>127</div> <div>128</div> <div>129</div> <div>130</div> <div>131</div> <div>132</div> <div>133</div> <div>134</div> <div>135</div> <div>136</div> <div>137</div> <div>138</div> <div>139</div> <div>140</div> <div>141</div> <div>142</div> <div>143</div> <div>144</div> <div>145</div> <div>146</div> <div>147</div> <div>148</div> <div>149</div> <div>150</div> <div>151</div> <div>152</div> <div>153</div> <div>154</div> <div>155</div> <div>156</div> <div>157</div> <div>158</div> <div>159</div> <div>160</div> <div>161</div> <div>162</div> <div>163</div> <div>164</div> <div>165</div> <div>166</div> <div>167</div> <div>168</div> <div>169</div> <div>170</div> <div>171</div> <div>172</div> <div>173</div> <div>174</div> <div>175</div> <div>176</div> <div>177</div> <div>178</div> <div>179</div> <div>180</div> <div>181</div> <div>182</div> <div>183</div> <div>184</div> <div>185</div> <div>186</div> <div>187</div> <div>188</div> <div>189</div> <div>190</div> <div>191</div> <div>192</div> <div>193</div> <div>194</div> <div>195</div> <div>196</div> <div>197</div> <div>198</div> <div>199</div> <div>200</div> <div>201</div> <div>202</div> <div>203</div> <div>204</div> <div>205</div> <div>206</div> <div>207</div> <div>208</div> <div>209</div> <div>210</div> <div>211</div> <div>212</div> <div>213</div> <div>214</div> <div>215</div> <div>216</div> <div>217</div> <div>218</div> <div>219</div> <div>220</div> <div>221</div> <div>222</div> <div>223</div> <div>224</div> <div>225</div> <div>226</div> <div>227</div> <div>228</div> <div>229</div> <div>230</div> <div>231</div> <div>232</div> <div>233</div> <div>234</div> <div>235</div> <div>236</div> <div>237</div> <div>238</div> <div>239</div> <div>240</div> <div>241</div> <div>242</div> <div>243</div> <div>244</div> <div>245</div> <div>246</div> <div>247</div> <div>248</div> <div>249</div> <div>250</div> <div>251</div> <div>252</div> <div>253</div> <div>254</div> <div>255</div> <div>256</div> <div>257</div> <div>258</div> <div>259</div> <div>260</div> <div>261</div> <div>262</div> <div>263</div> <div>264</div> <div>265</div> <div>266</div> <div>267</div> <div>268</div> <div>269</div> <div>270</div> <div>271</div> <div>272</div> <div>273</div> <div>274</div> <div>275</div> <div>276</div> <div>277</div> <div>278</div> <div>279</div> <div>280</div> <div>281</div> <div>282</div> <div>283</div> <div>284</div> <div>285</div> <div>286</div> <div>287</div> <div>288</div> <div>289</div> <div>290</div> <div>291</div> <div>292</div> <div>293</div> <div>294</div> <div>295</div> <div>296</div> <div>297</div> <div>298</div> <div>299</div> <div>300</div> <div>301</div> <div>302</div> <div>303</div> <div>304</div> <div>305</div> <div>306</div> <div>307</div> <div>308</div> <div>309</div> <div>310</div> <div>311</div> <div>312</div> <div>313</div> <div>314</div> <div>315</div> <div>316</div> <div>317</div> <div>318</div> <div>319</div> <div>320</div> <div>321</div> <div>322</div> <div>323</div> <div>324</div> <div>325</div> <div>326</div> <div>327</div> <div>328</div> <div>329</div> <div>330</div> <div>331</div> <div>332</div> <div>333</div> <div>334</div> <div>335</div> <div>336</div> <div>337</div> <div>338</div> <div>339</div> <div>340</div> <div>341</div> <div>342</div> <div>343</div> <div>344</div> <div>345</div> <div>346</div> <div>347</div> <div>348</div> <div>349</div> <div>350</div> <div>351</div> <div>352</div> <div>353</div> <div>354</div> <div>355</div> <div>356</div> <div>357</div> <div>358</div> <div>359</div> <div>360</div> <div>361</div> <div>362</div> <div>363</div> <div>364</div> <div>365</div> <div>366</div> <div>367</div> <div>368</div> <div>369</div> <div>370</div> <div>371</div> <div>372</div> <div>373</div> <div>374</div> <div>375</div> <div>376</div> <div>377</div> <div>378</div> <div>379</div> <div>380</div> <div>381</div> <div>382</div> <div>383</div> <div>384</div> <div>385</div> <div>386</div> <div>387</div> <div>388</div> <div>389</div> <div>390</div> <div>391</div> <div>392</div> <div>393</div> <div>394</div> <div>395</div> <div>396</div> <div>397</div> <div>398</div> <div>399</div> <div>400</div> <div>401</div> <div>402</div> <div>403</div> <div>404</div> <div>405</div> <div>406</div> <div>407</div> <div>408</div> <div>409</div> <div>410</div> <div>411</div> <div>412</div> <div>413</div> <div>414</div> <div>415</div> <div>416</div> <div>417</div> <div>418</div> <div>419</div> <div>420</div> <div>421</div> <div>422</div> <div>423</div> <div>424</div> <div>425</div> <div>426</div> <div>427</div> <div>428</div> <div>429</div> <div>430</div> <div>431</div> <div>432</div> <div>433</div> <div>434</div> <div>435</div> <div>436</div> <div>437</div> <div>438</div> <div>439</div> <div>440</div> <div>441</div> <div>442</div> <div>443</div> <div>444</div> <div>445</div> <div>446</div> <div>447</div> <div>448</div> <div>449</div> <div>450</div> <div>451</div> <div>452</div> <div>453</div> <div>454</div> <div>455</div> <div>456</div> <div>457</div> <div>458</div> <div>459</div> <div>460</div> <div>461</div> <div>462</div> <div>463</div> <div>464</div> <div>465</div> <div>466</div> <div>467</div> <div>468</div> <div>469</div> <div>470</div> <div>471</div> <div>472</div> <div>473</div> <div>474</div> <div>475</div> <div>476</div> <div>477</div> <div>478</div> <div>479</div> <div>480</div> <div>481</div> <div>482</div> <div>483</div> <div>484</div> <div>485</div> <div>486</div> <div>487</div> <div>488</div> <div>489</div> <div>490</div> <div>491</div> <div>492</div> <div>493</div> <div>494</div> <div>495</div> <div>496</div> <div>497</div> <div>498</div> <div>499</div> <div>500</div> <div>501</div> <div>502</div> <div>503</div> <div>504</div> <div>505</div> <div>506</div> <div>507</div> <div>508</div> <div>509</div> <div>510</div> <div>511</div> <div>512</div> <div>513</div> <div>514</div> <div>515</div> <div>516</div> <div>517</div> <div>518</div> <div>519</div> <div>520</div> <div>521</div> <div>522</div> <div>523</div> <div>524</div> <div>525</div> <div>526</div> <div>527</div> <div>528</div> <div>529</div> <div>530</div> <div>531</div> <div>532</div> <div>533</div> <div>534</div> <div>535</div> <div>536</div> <div>537</div> <div>538</div> <div>539</div> <div>540</div> <div>541</div> <div>542</div> <div>543</div> <div>544</div> <div>545</div> <div>546</div> <div>547</div> <div>548</div> <div>549</div> <div>550</div> <div>551</div> <div>552</div> <div>553</div> <div>554</div> <div>555</div> <div>556</div> <div>557</div> <div>558</div> <div>559</div> <div>560</div> <div>561</div> <div>562</div> <div>563</div> <div>564</div> <div>565</div> <div>566</div> <div>567</div> <div>568</div> <div>569</div> <div>570</div> <div>571</div> <div>572</div> <div>573</div> <div>574</div> <div>575</div> <div>576</div> <div>577</div> <div>578</div> <div>579</div> <div>580</div> <div>581</div> <div>582</div> <div>583</div> <div>584</div> <div>585</div> <div>586</div> <div>587</div> <div>588</div> <div>589</div> <div>590</div> <div>591</div> <div>592</div> <div>593</div> <div>594</div> <div>595</div> <div>596</div> <div>597</div> <div>598</div> <div>599</div> <div>600</div> <div>601</div> <div>602</div> <div>603</div> <div>604</div> <div>605</div> <div>606</div> <div>607</div> <div>608</div> <div>609</div> <div>610</div> <div>611</div> <div>612</div> <div>613</div> <div>614</div> <div>615</div> <div>616</div> <div>617</div> <div>618</div> <div>619</div> <div>620</div> <div>621</div> <div>622</div> <div>623</div> <div>624</div> <div>625</div> <div>626</div> <div>627</div> <div>628</div> <div>629</div> <div>630</div> <div>631</div> <div>632</div> <div>633</div> <div>634</div> <div>635</div> <div>636</div> <div>637</div> <div>638</div> <div>639</div> <div>640</div> <div>641</div> <div>642</div> <div>643</div> <div>644</div> <div>645</div> <div>646</div> <div>647</div> <div>648</div> <div>649</div> <div>650</div> <div>651</div> <div>652</div> <div>653</div> <div>654</div> <div>655</div> <div>656</div> <div>657</div> <div>658</div> <div>659</div> <div>660</div> <div>661</div> <div>662</div> <div>663</div> <div>664</div> <div>665</div> <div>666</div> <div>667</div> <div>668</div> <div>669</div> <div>670</div> <div>671</div> <div>672</div> <div>673</div> <div>674</div> <div>675</div> <div>676</div> <div>677</div> <div>678</div> <div>679</div> <div>680</div> <div>681</div> <div>682</div> <div>683</div> <div>684</div> <div>685</div> <div>686</div> <div>687</div> <div>688</div> <div>689</div> <div>690</div> <div>691</div> <div>692</div> <div>693</div> <div>694</div> <div>695</div> <div>696</div> <div>697</div> <div>698</div> <div>699</div> <div>700</div> <div>701</div> <div>702</div> <div>703</div> <div>704</div> <div>705</div> <div>706</div> <div>707</div> <div>708</div> <div>709</div> <div>710</div> <div>711</div> <div>712</div> <div>713</div> <div>714</div> <div>715</div> <div>716</div> <div>717</div> <div>718</div> <div>719</div> <div>720</div> <div>721</div> <div>722</div> <div>723</div> <div>724</div> <div>725</div> <div>726</div> <div>727</div> <div>728</div> <div>729</div> <div>730</div> <div>731</div> <div>732</div> <div>733</div> <div>734</div> <div>735</div> <div>736</div> <div>737</div> <div>738</div> <div>739</div> <div>740</div> <div>741</div> <div>742</div> <div>743</div> <div>744</div> <div>745</div> <div>746</div> <div>747</div> <div>748</div> <div>749</div> <div>750</div> <div>751</div> <div>752</div> <div>753</div> <div>754</div> <div>755</div> <div>756</div> <div>757</div> <div>758</div> <div>759</div> <div>760</div> <div>761</div> <div>762</div> <div>763</div> <div>764</div> <div>765</div> <div>766</div> <div>767</div> <div>768</div> <div>769</div> <div>770</div> <div>771</div> <div>772</div> <div>773</div> <div>774</div> <div>775</div> <div>776</div> <div>777</div> <div>778</div> <div>779</div> <div>780</div> <div>781</div> <div>782</div> <div>783</div> <div>784</div> <div>785</div> <div>786</div> <div>787</div> <div>788</div> <div>789</div> <div>790</div> <div>791</div> <div>792</div> <div>793</div> <div>794</div> <div>795</div> <div>796</div> <div>797</div> <div>798</div> <div>799</div> <div>800</div> <div>801</div> <div>802</div> <div>803</div> <div>804</div> <div>805</div> <div>806</div> <div>807</div> <div>808</div> <div>809</div> <div>810</div> <div>811</div> <div>812</div> <div>813</div> <div>814</div> <div>815</div> <div>816</div> <div>817</div> <div>818</div> <div>819</div> <div>820</div> <div>821</div> <div>822</div> <div>823</div> <div>824</div> <div>825</div> <div>826</div> <div>827</div> <div>828</div> <div>829</div> <div>830</div> <div>831</div> <div>832</div> <div>833</div> <div>834</div> <div>835</div> <div>836</div> <div>837</div> <div>838</div> <div>839</div> <div>840</div> <div>841</div> <div>842</div> <div>843</div> <div>844</div> <div>845</div> <div>846</div> <div>847</div> <div>848</div> <div>849</div> <div>850</div> <div>851</div> <div>852</div> <div>853</div> <div>854</div> <div>855</div> <div>856</div> <div>857</div> <div>858</div> <div>859</div> <div>860</div> <div>861</div> <div>862</div> <div>863</div> <div>864</div> <div>865</div> <div>866</div> <div>867</div> <div>868</div> <div>869</div> <div>870</div> <div>871</div> <div>872</div> <div>873</div> <div>874</div> <div>875</div> <div>876</div> <div>877</div> <div>878</div> <div>879</div> <div>880</div> <div>881</div> <div>882</div> <div>883</div> <div>884</div> <div>885</div> <div>886</div> <div>887</div> <div>888</div> <div>889</div> <div>890</div> <div>891</div> <div>892</div> <div>893</div> <div>894</div> <div>895</div> <div>896</div> <div>897</div> <div>898</div> <div>899</div> <div>900</div> <div>901</div> <div>902</div> <div>903</div> <div>904</div> <div>905</div> <div>906</div> <div>907</div> <div>908</div> <div>909</div> <div>910</div> <div>911</div> <div>912</div> <div>913</div> <div>914</div> <div>915</div> <div>916</div> <div>917</div> <div>918</div> <div>919</div> <div>920</div> <div>921</div> <div>922</div> <div>923</div> <div>924</div> <div>925</div> <div>926</div> <div>927</div> <div>928</div> <div>929</div> <div>930</div> <div>931</div> <div>932</div> <div>933</div> <div>934</div> <div>935</div> <div>936</div> <div>937</div> <div>938</div> <div>939</div> <div>940</div> <div>941</div> <div>942</div> <div>943</div> <div>944</div> <div>945</div> <div>946</div> <div>947</div> <div>948</div> <div>949</div> <div>950</div> <div>951</div> <div>952</div> <div>953</div> <div>954</div> <div>955</div> <div>956</div> <div>957</div> <div>958</div> <div>959</div> <div>960</div> <div>961</div> <div>962</div> <div>963</div> <div>964</div> <div>965</div> <div>966</div> <div>967</div> <div>968</div> <div>969</div> <div>970</div> <div>971</div> <div>972</div> <div>973</div> <div>974</div> <div>975</div> <div>976</div> <div>977</div> <div>978</div> <div>979</div> <div>980</div> <div>981</div> <div>982</div> <div>983</div> <div>984</div> <div>985</div> <div>986</div> <div>987</div> <div>988</div> <div>989</div> <div>990</div> <div>991</div> <div>992</div> <div>993</div> <div>994</div> <div>995</div> <div>996</div> <div>997</div> <div>998</div> <div>999</div> <div>1000</div> </div>

**Montera objektivet** (**Se illustration [B]-[1].**)

**1** Ta bort det bakre objektivskyddet och skyddet på kamerahuset.

**2** Passa in den vita punkten på objektivcylindern mot den vita punkten på kameran (monteringsmärket), skjut sedan in objektivet i kamerafatningen och vrid det medurs tills det låses fast.

- Tryck inte in objektivets låsspår på kameran när du monterar objektivet.
- Montera inte objektivet snett.

**Ta bort objektivt** (**Se illustration [B]-[2].**)

Medan du håller objektivets låsspår på kameran intryckt, vrid det objektivt moturs så långt det går och tar sedan av objektivet.

**Använda stativt**

När du använder ett stativ ska du sätta fast det på objektivets stativkrage och inte på kamerans stativfäste.

**Ta av och montera stativkragen**

**Ta av stativkragen** (**Se illustration [C].**)
Stativkragen kan tas bort från objektivt när ett stativ inte används.

**1** Ta bort objektivt från kameran.

- Se **[**B**]** Montera/ta av objektivet\* för mer information.

**2** Vrid låsratten för stativkragen moturs för att lossa den [Ⓛ].

**3** Medan du håller frigöringsspaken för stativkragen [Ⓛ] intryckt, tar du av stativkragen i pilens riktning [Ⓛ].

- Om du tar av kragen utan att ta bort objektivt från kameran, kan stativkragen slå emot kamerahuset eller tillbehört. Vi rekommenderar att du ta bort objektivt från kameran innan du tar loss stativkragen.

**Montera stativkragen**

**1** Skjut in stativkragen i fästet på objektivt tills den klickar på plats.

**2** Vrid låsratten för stativkragen medurs och dra åt den ordentligt.

- Se till att låsratten för stativkragen är ordentligt ådragen. Om låsratten för stativkragen inte är ordentligt ådragen, kan objektivt ramlra av från stativkragen.

**D** **Montera motljusskyddet**

Du rekommenderas att använda motljusskyddet för att slippa onödiga reflexer och få bästa möjliga bildkvalitet. För att sätta på ett motljusskydd, se till att ta av objektivskyddet först.

Passa in märket på motljusskyddet mot märket för motljusskyddet på objektivt, skjut sedan in motljusskyddet i fästet på objektivet och vrid det medurs tills det klickar på plats. (Se illustration [D]-[1].)

**För att öppna eller stänga linsskydds luckan**
Flytta spaken för linsskyddet till OPEN för att öppna linsskyddet, och flytta spaken till CLOSE för att stänga linsskyddet. (Se illustration [D]-[2].)

**Ta bort motljusskyddet**
Håll PUSH-knappen (motljusskyddets spår) nedtryckt och vrid motljusskyddet i motsatt riktning mot när det monterades.

### E Zooming

Använda **POWER ZOOM**-spaken

**1** Ställ ZOOM-omkopplaren på **SERVO**.

**2** Flytta **POWER ZOOM**-spaken för att justera foklavståndet (zoompositionen).

Flytta **POWER ZOOM**-spaken mot T (telefoto) för att zooma in. Flytta **POWER ZOOM**-spaken mot W (vidvinkel) för att zooma ut.

Använda zoomringn

**1** Ställ ZOOM-omkopplaren på **MANUAL**.

**2** Vrid zoomringn för att justera foklavståndet (zoompositionen).

**Ändra zoomringens funktionsriktning** (**Se illustration [E]-[a].**)

Du kan ändra rotationsriktningen för zoomringen för att zooma in eller zooma ut.

**1** Rikta in märket [●] för låsknappen för val av zoomens rotationsriktning mot indexet för val av zoomens rotationsriktning [●], genom att vrida zoomringen till **W**-sidan.

**2** Skjut låsknappen för val av zoomens rotationsriktning i pilens riktning.

**3** Vrid zoomringen till **T**-sidan.

- När värdet "110" på brännviddskalan har nått brännviddsindex [B], kommer ett klickljud att höras när man vridr zoomringen ytterligare. Kontrollera att du hör klickljudet innan du vrider den ytterligare.

**4** Rikta in värdet "18" på den andra brännviddskalan mot brännviddsindexet. [C]

- Se till att vrida zoomringen tills den klickar.

**5** Skjut tillbaka knappen för val av zoomens rotationsriktning till ursprungsläget för att låsa den.

### F Fokusering