

Sound Bar
คู่มือเริ่มต้นใช้งาน

HT-MT300

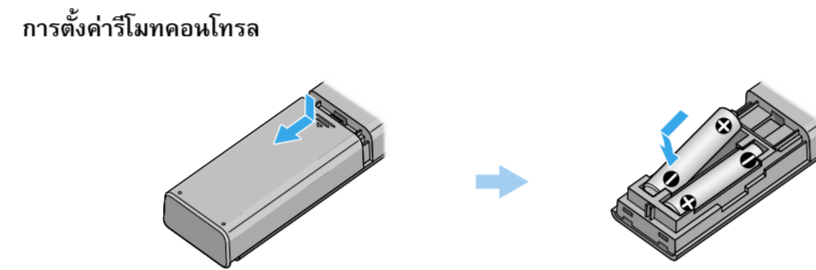

2 การเปิดระบบ

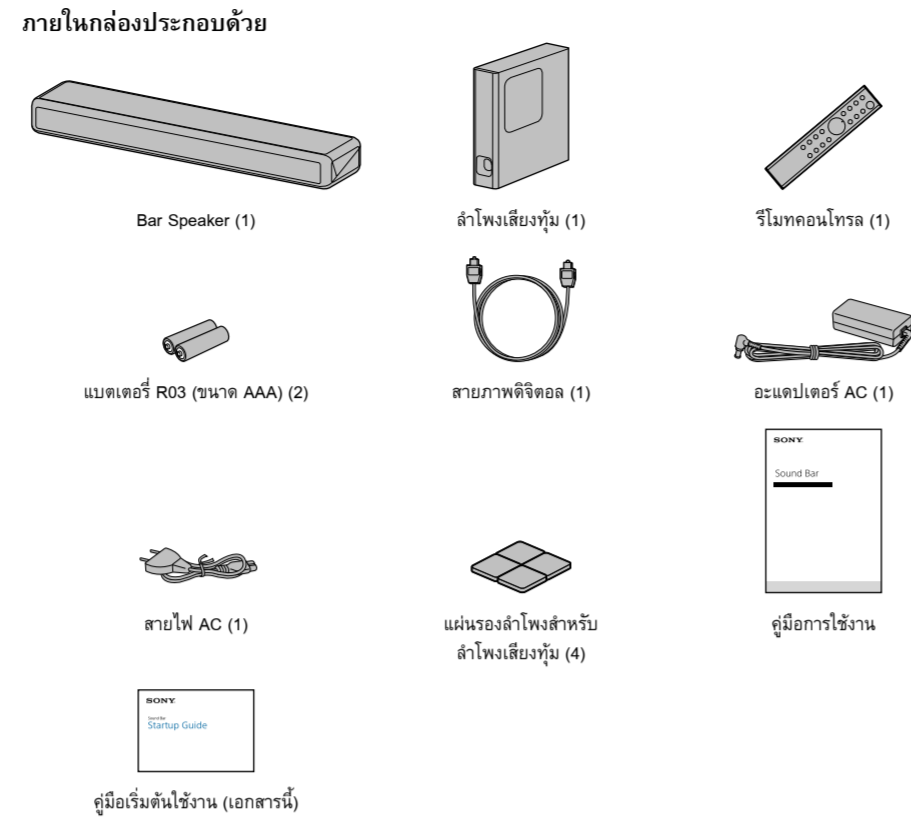
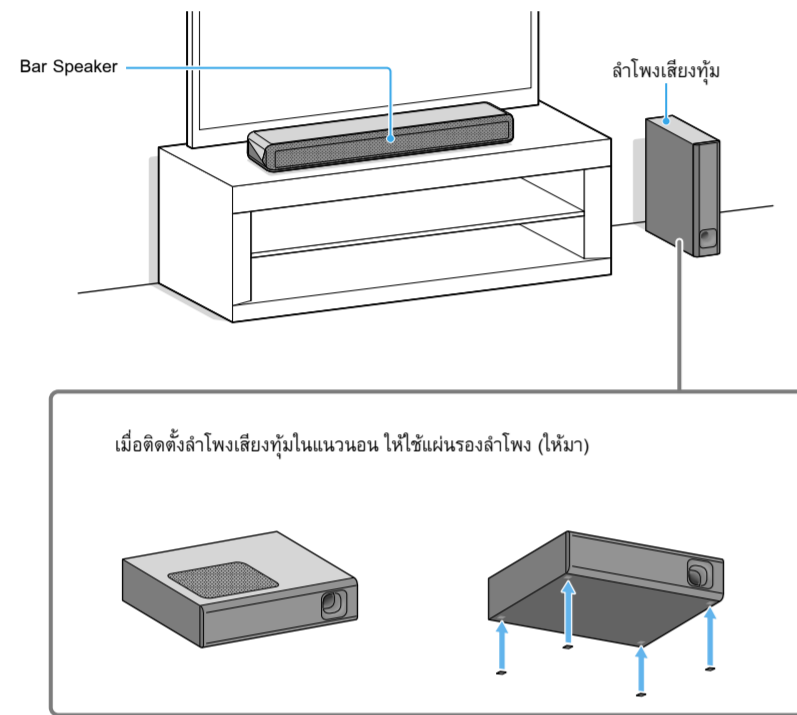
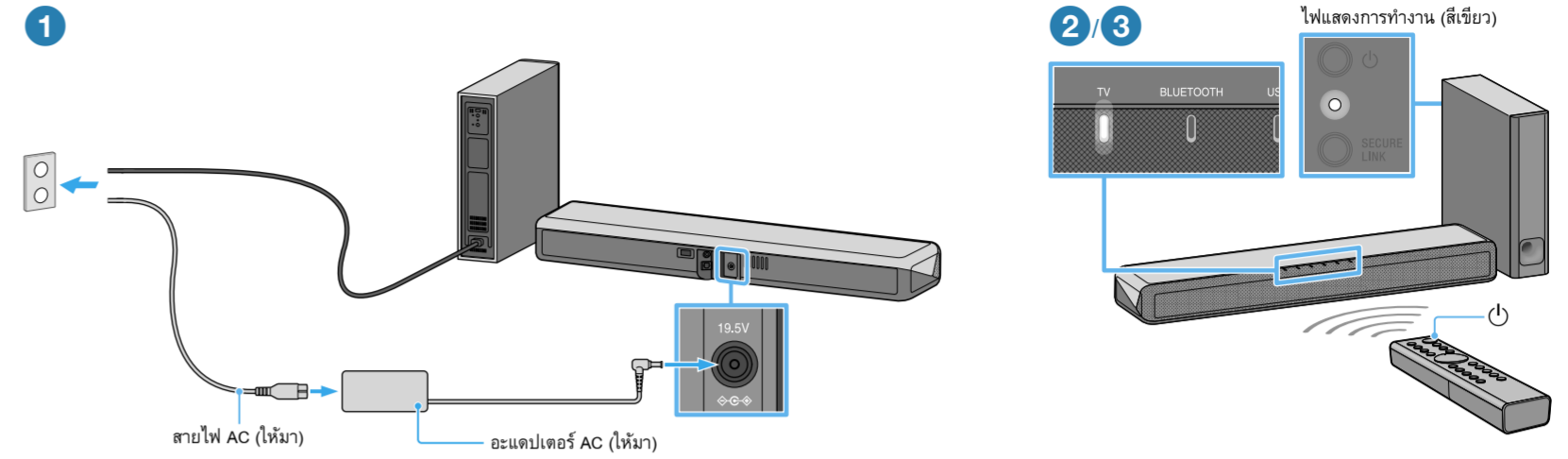

- 1 ต่ออะแดปเตอร์ AC และสายไฟ AC จากนั้นต่ออะแดปเตอร์ AC เข้ากับ Bar Speaker ต่อสายไฟ AC ของ Bar Speaker และลำโพงเสียงทุ้มเข้ากับตัวรับไฟ AC
- 2 กด (เปิด/ปิด) บนรีโมทคอนโทรลของระบบนี้ ไฟแสดงสัญญาณจะสว่างขึ้น
- 3 ยืนยันว่าไฟแสดงการทำงานของลำโพงเสียงทุ้มสว่างขึ้นเป็นสีเขียว หากไม่เป็นเช่นนั้น โปรดอ้างอิงจาก "ลำโพงเสียงทุ้ม" ของ "การแก้ไขปัญหา" ในคู่มือการใช้งาน (เอกสารแยกต่างหาก)

หมายเหตุ

- ห้ามวางแผ่นแม่เหล็กไว้บนระบบหรือใกล้กับระบบ
- ห้ามวางวัตถุที่เป็นโลหะหนักเหนือจากทีวีใกล้กับระบบ ฟังก์ชันให้สายอาจไม่เสถียร

การติดตั้งลำโพงเสียงทุ้มไว้ได้โซฟา

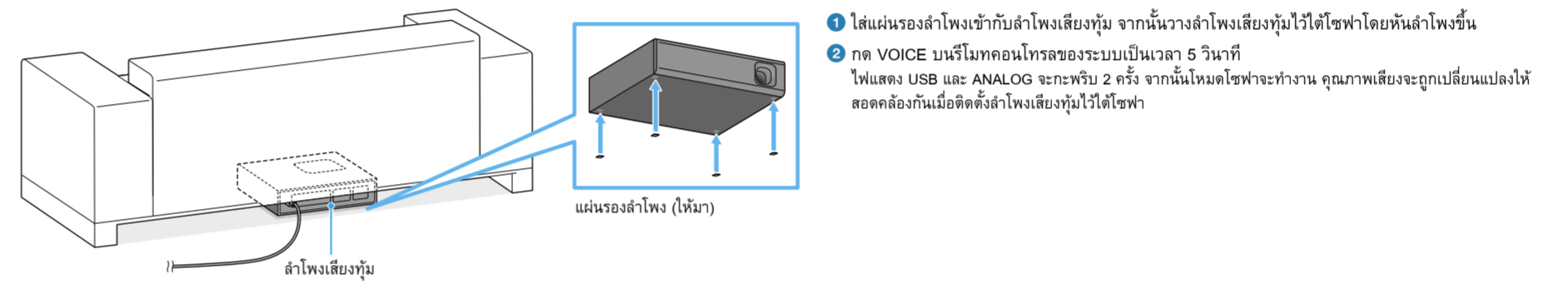

- 1 ใส่แผ่นรองลำโพงเข้ากับลำโพงเสียงทุ้ม จากนั้นวางลำโพงเสียงทุ้มไว้ได้โซฟาโดยหันลำโพงขึ้น
- 2 กด VOICE บนรีโมทคอนโทรลของระบบเป็นเวลา 5 วินาที ไฟแสดง USB และ ANALOG จะกะพริบ 2 ครั้ง จากนั้นโหมดโซฟาจะทำงาน คุณภาพเสียงจะถูกเปลี่ยนแปลงให้สอดคล้องกันเมื่อติดตั้งลำโพงเสียงทุ้มไว้ได้โซฟา

1 การเชื่อมต่อกับทีวี

มีช่องเสียบสัญญาณภาพดิจิทัลบนทีวีของท่านหรือไม่?

ใช่

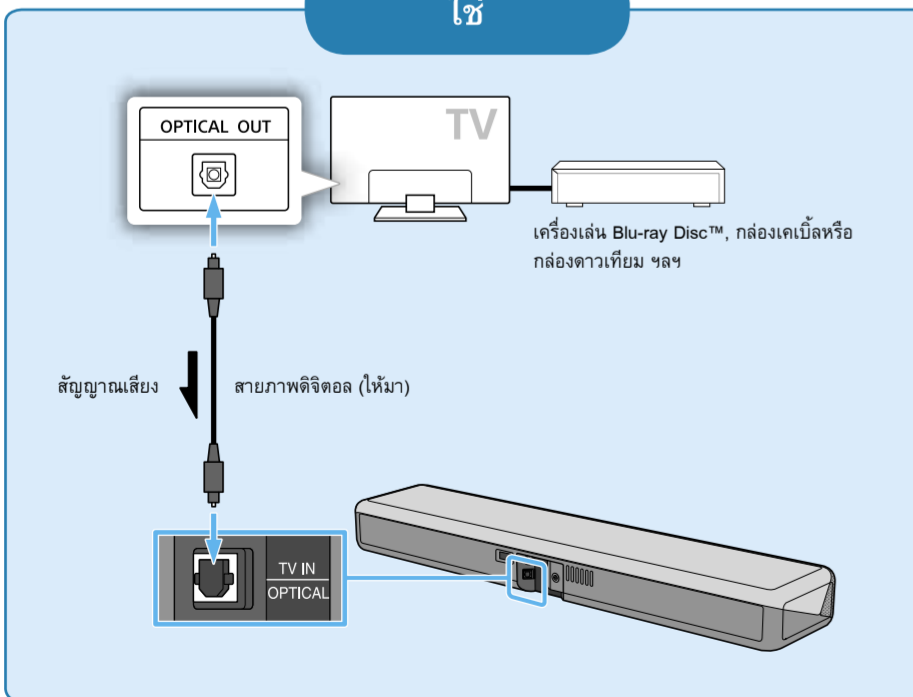

ไม่ใช่

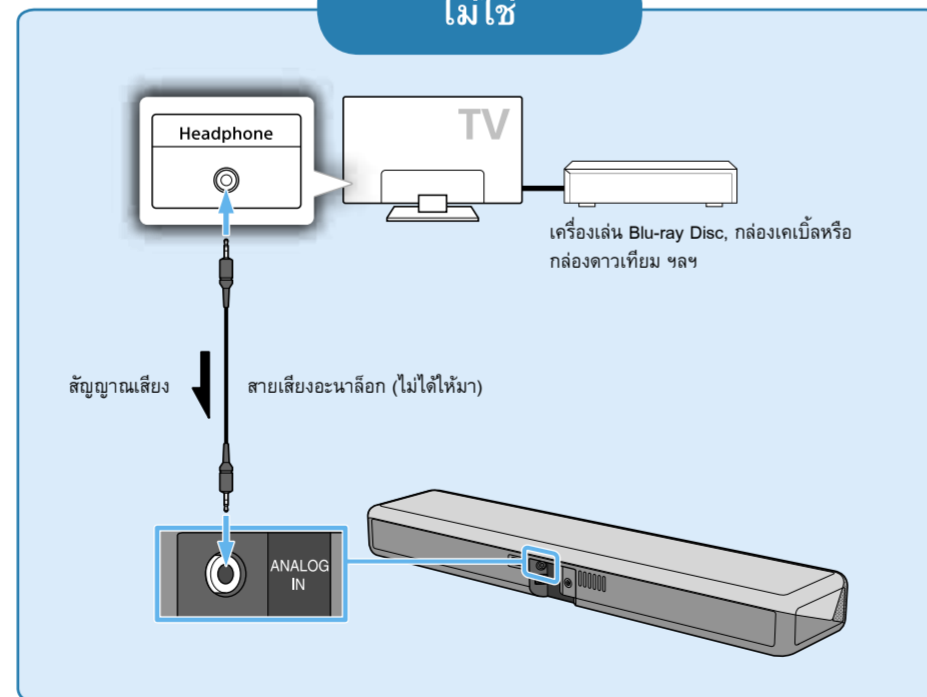

หมายเหตุ

- หากช่องเสียบทีวีของทีวีสามารถใช้เป็นช่องเสียบสัญญาณเสียงออกได้เช่นกัน ให้ตรวจสอบการตั้งค่าสัญญาณเสียงออกของทีวี สำหรับรายละเอียด โปรดอ้างอิงจากคู่มือการใช้งานของทีวี
- ตรวจสอบให้แน่ใจว่าเสียบสายแน่นดีแล้ว

3 การรับฟังเสียง

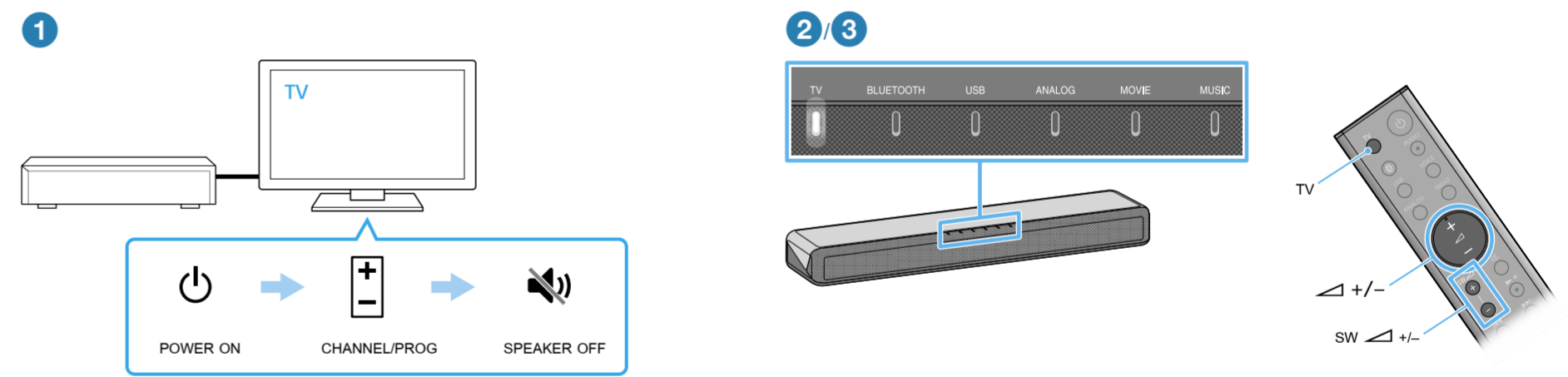

- 1 เปิดทีวี จากนั้นเลือกโปรแกรมหรือสัญญาณที่ต้องการโดยการใช้รีโมททีวี เมื่อมีเสียงออกจากลำโพงของทีวี ให้ลองดำเนินการข้อใดข้อหนึ่งต่อไปนี้เพื่อปิดเสียงลำโพงของทีวี สำหรับรายละเอียด โปรดอ้างอิงจากคู่มือการใช้งานของทีวี
 - เปลี่ยนการตั้งค่าทีวีเป็นซันเสียงออกจากลำโพงภายนอก
 - ลดเสียงของทีวีลงให้มากที่สุดเท่าที่จะเป็นไปได้
- 2 กด TV บนรีโมทคอนโทรลของระบบเพื่อเปิดไฟแสดง TV หากท่านเชื่อมต่อทีวีของท่านเข้ากับช่องเสียบ ANALOG ในขั้นตอนที่ 1 ให้กด ANALOG บนรีโมทคอนโทรลของระบบ
- 3 ปรับระดับเสียง
 - ปรับระดับเสียงโดยการกด +/- บนรีโมทคอนโทรลของระบบ
 - ปรับระดับเสียงของลำโพงเสียงทุ้มโดยการกด SW +/- บนรีโมทคอนโทรลของระบบ