

SONY

# START HERE

入門指南  
玻璃共振揚聲器  
LSPX-S1



\* 4 7 3 8 1 7 9 2 1 \* (1)

4-738-179-21(1)



## 各部件和控制器

請勿直接觸摸[5]、[6]和[8]區域。

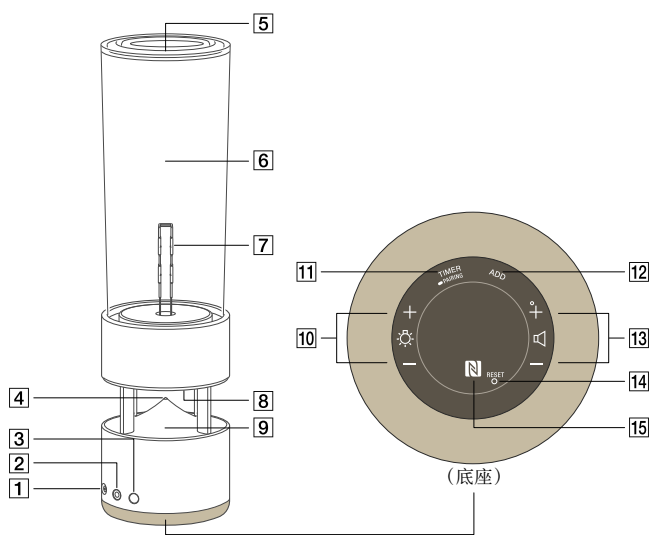

### 按鈕/指示燈/端子部分

- 1 DC IN 19.5 V插孔
- 2 AUDIO IN插孔
- 3 ON/STANDBY (電源) 按鈕/指示燈  
短按以開啟和關閉LED燈。  
按住以開啟和關閉揚聲器。
- 4 BLUETOOTH指示燈

### 揚聲器/LED燈部分

- 5 無源輻射器
- 6 玻璃高音揚聲器
- 7 LED燈
- 8 低音揚聲器
- 9 反射器

## 底座操作部分

- 10 (LED燈) +/- 按鈕  
增加和降低LED燈的亮度。
- 11 TIMER/ PAIRING按鈕  
短按以設定睡眠定時器。  
按住以開啟配對模式。
- 12 ADD (揚聲器新增功能) 按鈕
- 13 (音量) +/- 按鈕
- 14 RESET按鈕
- 15 N標記  
透過單鍵 (NFC) 連接時請觸摸這裡。

## 充電

第一次使用揚聲器前，務必先充電。

- 1 將交流電源供應器連接到DC IN 19.5 V插孔。  
開始充電，ON/STANDBY指示燈 (紅色) 亮起。

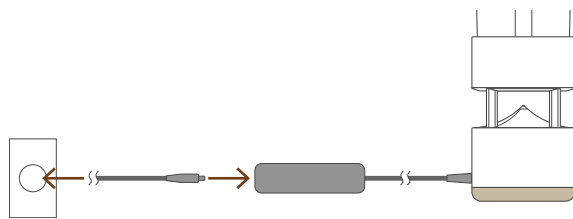

### 提示

電池電量變低時，ON/STANDBY (紅色) 指示燈會閃爍，一會兒之後，揚聲器將自動關閉。

## 開啟/關閉電源

- 1 按住ON/STANDBY按鈕至少兩秒。

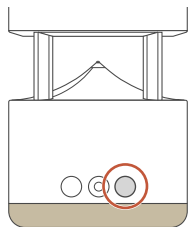

### 提示

如果在揚聲器開啟時短按ON/STANDBY按鈕，LED燈會亮起/熄滅。

## 如何與BLUETOOTH裝置進行無線連接

從下列配對類型中選擇您的配對類型。

- A 與BLUETOOTH裝置配對並連接
- B 透過單鍵 (NFC) 與BLUETOOTH裝置連接

### A 與BLUETOOTH裝置配對並連接

如果揚聲器開啟時沒有與其配對的BLUETOOTH裝置，則會自動進入配對模式。跳至步驟2。

- 1 按住TIMER/ PAIRING按鈕至少兩秒。

揚聲器將發出聲音，表示已進入配對模式，且BLUETOOTH指示燈 (白色) 將閃爍。

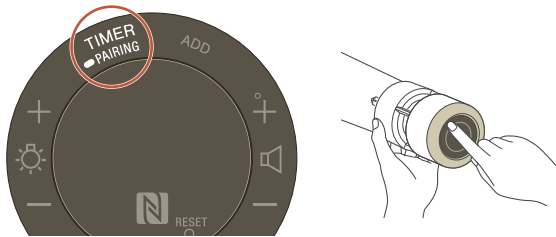

- 2 從BLUETOOTH裝置偵測揚聲器，然後選擇[LSPX-S1]。

- 3 確認BLUETOOTH指示燈 (白色) 已亮起。  
已建立連線。

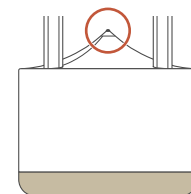

### 提示

如果在操作過程中指示燈熄滅，請將電源關閉後再開啟，然後重新執行操作。

## B 透過單鍵 (NFC) 與BLUETOOTH裝置連接

- 1 解除鎖定BLUETOOTH裝置的螢幕，將其觸碰揚聲器底部的N標記區域。

即使揚聲器關閉時，也可以執行此操作。

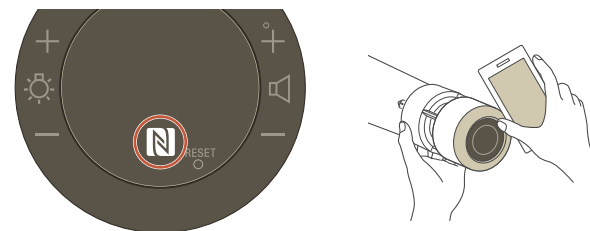

- 2 確認BLUETOOTH指示燈 (白色) 已亮起。  
已建立連線。

### 透過單鍵中斷連接

再次將裝置觸碰N標記區域。

### 無法建立連線時

- 在N標記區域上慢慢移動BLUETOOTH裝置。
- 如果BLUETOOTH裝置放在保護套內，請從保護套內取出。

## 聆聽音樂

開始在BLUETOOTH裝置上播放，並調整音量。

在連接的裝置上將音量設定到適當的音量，然後用揚聲器上的[+] +/- 按鈕調整音量。

## 聆聽外接裝置中的音樂

- 1 使用音訊訊號線\* (非附件) 將便攜音訊裝置連接到AUDIO IN插孔。

\* 立體聲迷你至立體聲迷你，無電阻

- 2 開始在連接的裝置上播放。

### 提示

聆聽BLUETOOTH裝置中的音樂時，從AUDIO IN插孔上拔下連接線。

## 其他功能

### 調整LED燈的亮度

按 +/- 按鈕。

按住按鈕可快速調整。

### 使用睡眠定時器

按TIMER/ PAIRING按鈕。

聲音表示已設定睡眠定時器，60分鐘後電源會自動關閉。\*

\* 可以使用“Sony | Music Center”變更持續時間設定。

### 取消睡眠定時器

再按一次TIMER/ PAIRING按鈕。聲音表示已取消睡眠定時器。

## ■ 用兩個揚聲器聆聽音樂（揚聲器新增功能）

使用兩個LSPX-S1揚聲器可以播放立體聲（立體聲模式）或播放相同聲音（雙重模式）。  
使用揚聲器新增功能時，一個揚聲器為“主要裝置”，另一個為“衛星裝置”。

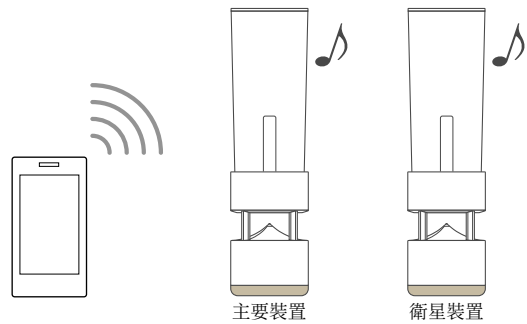

### 1 開啟兩個揚聲器，然後將它們放置在相距1 m的範圍內。然後按住各裝置的ADD按鈕至少兩秒。

聲音表示揚聲器新增功能已啟動，並且BLUETOOTH指示燈（橘色）將閃爍。

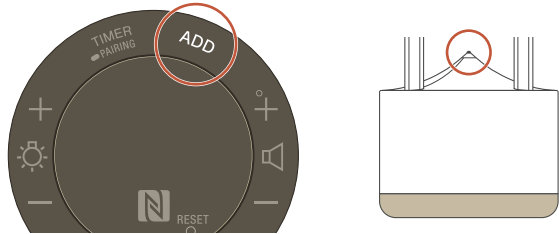

### 2 短按您要設為主要裝置的揚聲器上的ADD按鈕。

您操作的揚聲器將發出一下聲音，表示它已被設為“主要裝置”（左（L）聲道）。  
揚聲器新增功能設定完成時，將發出另一下聲音。

### 3 將BLUETOOTH裝置與主要裝置配對。

如需詳細資訊，請參閱“如何與BLUETOOTH裝置進行無線連接”。  
若已執行配對，只要連接即可。

### 4 開始在BLUETOOTH裝置上播放。

#### 提示

- 設定完成後，揚聲器可以相距超過1 m。
- 使用揚聲器新增功能時，兩個揚聲器的音量和亮度都會同步。可以從任一揚聲器進行調整。

#### 在立體聲模式和雙重模式之間切換

使用揚聲器新增功能時，每按一下主要裝置上的ADD按鈕，就會依照以下順序切換：立體聲模式（左聲道）→立體聲模式（右聲道）→雙重模式。  
在立體聲模式下切換聲道時，衛星裝置會自動切換到相反的聲道。  
在立體聲模式下，左（L）聲道的BLUETOOTH指示燈為橘色，右（R）聲道為紅色。在雙重模式下，兩個BLUETOOTH指示燈都是橘色。

#### 取消揚聲器新增功能

按住ADD按鈕至少兩秒。設定已取消時，將發出聲音。

#### 注意事項

使用兩個揚聲器時，無法聆聽連接到AUDIO IN插孔的外部裝置中的音樂。

#### 重設

揚聲器運作不正常時，重設可能會解決一些問題。  
使用針等尖頭物體按下RESET按鈕。

#### 注意事項

重設揚聲器不會消除配對資訊。

#### FAQ

關於詳細解決方法，請參閱說明指南。

#### 透過BLUETOOTH連接時有噪音。

可能是由於訊號干擾所造成。嘗試將揚聲器移至不同的地點。如果噪音根據位置消失，則揚聲器沒有故障。使用“Sony | Music Center”將BLUETOOTH編解碼器切換到[連接優先]或許也能解決問題。

#### 揚聲器自動關閉，ON/STANDBY指示燈閃爍紅色。

揚聲器已進入保護模式。拔下電源線，然後從揚聲器上的插孔拔下所有連接的電線。重新連接電源線，然後開啟揚聲器。如果問題沒有解決，請聯絡您最近的Sony經銷商。

#### BLUETOOTH已連接，但是沒有聲音。

- 確認揚聲器已開啟。  
揚聲器已開啟時，ON/STANDBY指示燈會亮起白色或橘色。
- 確認揚聲器已與BLUETOOTH裝置建立BLUETOOTH連線。
- 將揚聲器與BLUETOOTH裝置重新配對。
- 揚聲器或BLUETOOTH裝置的音量可能太小。  
請將音量調整到適當的等級。
- 若有電線連接到揚聲器的AUDIO IN插孔或BLUETOOTH裝置，請拔掉。

## Sony | Music Center

“Sony | Music Center”可讓您從智慧型手機/iPhone操作任何支援的Sony音訊裝置。

#### 如何下載

在Google Play™（Play Store）或App Store中搜尋“Sony Music Center”並下載。



#### 功能

- 調整LED燈
- 設定音質
- 設定BLUETOOTH編解碼器
- 設定睡眠定時器

如需詳細資訊，請參閱“Sony | Music Center”的說明頁面

<http://www.sony.net/smcqa/>



#### 注意事項

- 使用“Sony | Music Center”時，不能在BLUETOOTH裝置和連接到AUDIO IN插孔的裝置之間切換音源。
- “Sony | Music Center”可執行的操作因音訊裝置而異。應用程式的規格若有變更，恕不另行通知。

#### 說明指南資訊

關於更多簡單易明的疑難排解秘訣，請參閱說明指南。使用電腦或智慧型手機/iPhone存取。

[http://rd1.sony.net/help/speaker/lspx-s1/h\\_e/](http://rd1.sony.net/help/speaker/lspx-s1/h_e/)

