

Startup Guide

Sound Bar : HT-SF200/SF201

Se betjeningsvejledningen (separat dokument) til følgende metoder.

- **Montering af bjælkehøjttaleren på en væg**
 - **Tilslutning af Sony TV med trådløs BLUETOOTH-funktion**
- Lisätietoja seuraavista menetelmistä on käyttöohjeessa (erillinen asiakirja).

- **Kaiutinpalkin asentaminen seinälle**
- **Sonyn television yhdistäminen langattomasti BLUETOOTH-toiminnolla**

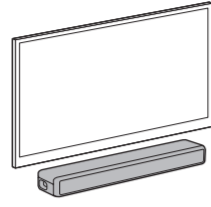

Kassens indhold Pakkauksen sisältö

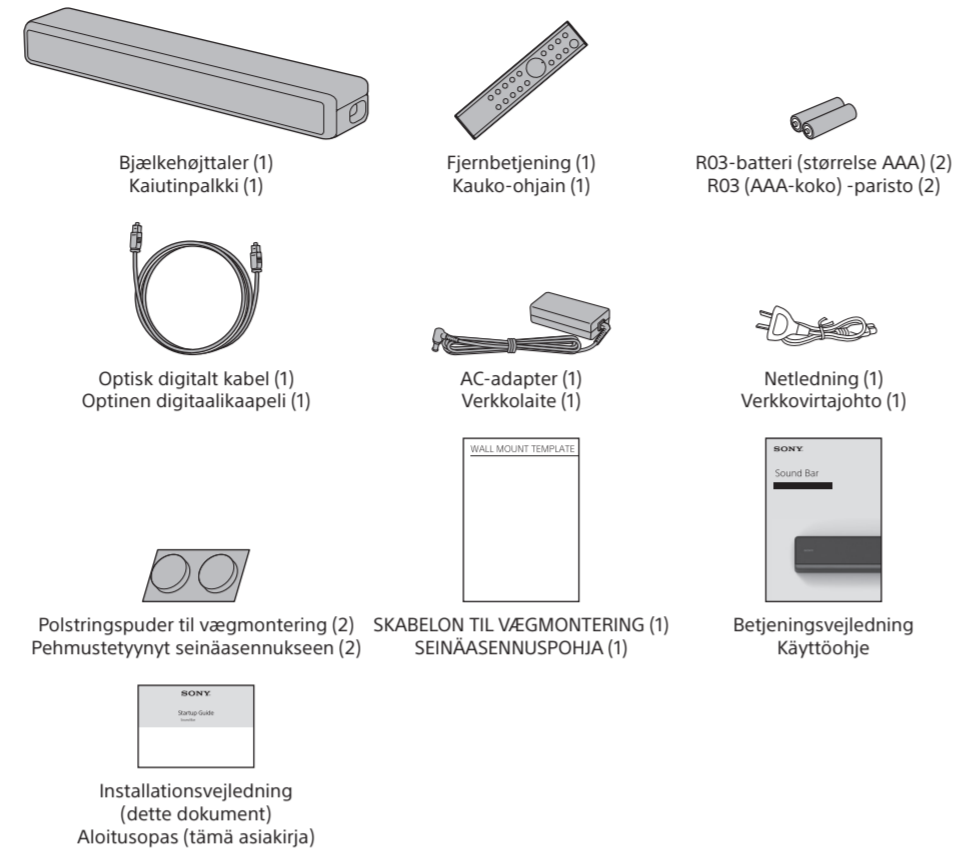

1 Tilslutning til et TV Television liittäminen

Er der noget HDMI IN-stik mærket "ARC" på dit TV?
Onko televisiossasi ARC-merkinnällä varustettu HDMI IN -liitäntä?

JA/KYLLÄ

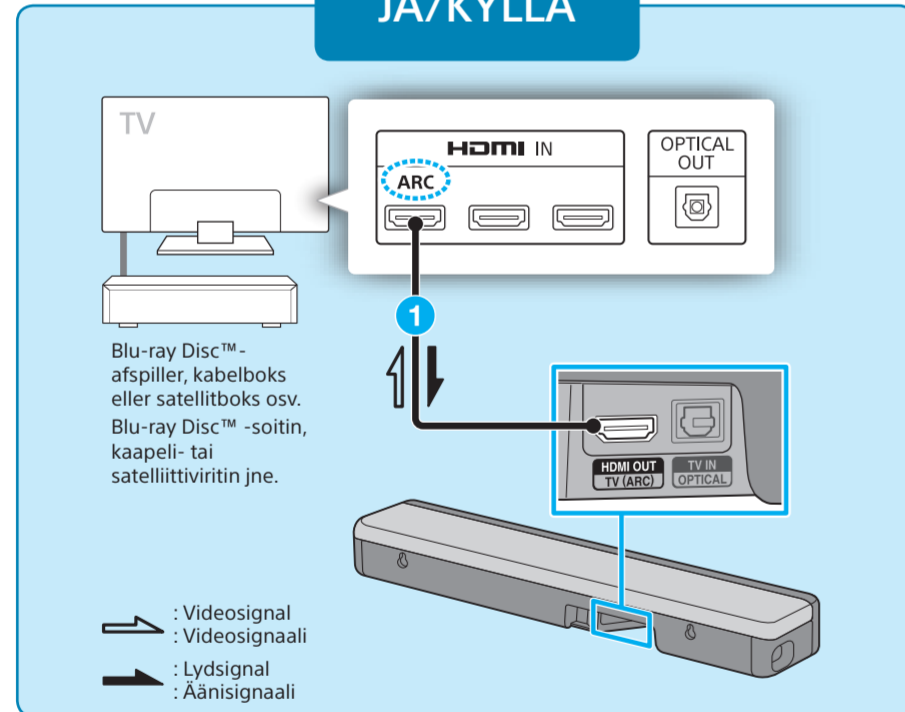

NO/EI

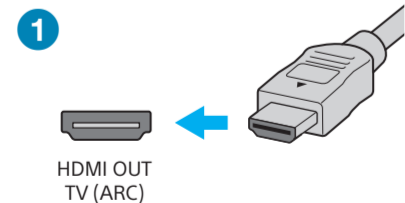
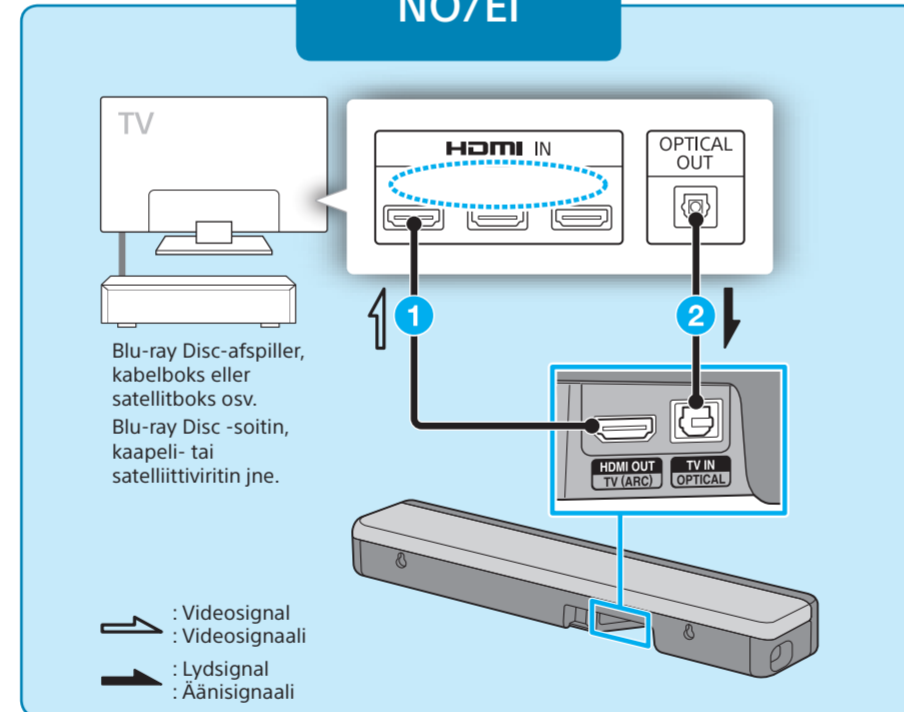

Brug et HDMI-kabel (medfølger ikke) til at slutte et HDMI IN-stik til dit tv og HDMI OUT (TV (ARC))-stikket til bjælkehøjttaleren. Højhastigheds-HDMI-kabel med Ethernet anbefales til HDMI-kablet.

Liitä television HDMI IN -liitäntä kaiutinpalkin HDMI OUT (TV (ARC)) -liitäntään HDMI-kaapelilla (ei sisälly toimitukseen). HDMI-kaapelina kannattaa käyttää High Speed HDMI -kaapelia.

Bemærk

- Sørg for, at kablet er sat helt ind.
- Når TV'et ikke har et HDMI IN-stik mærket "ARC", skal du også tilslutte TV'et og bjælkehøjttaleren via det optisk digitale kabel (medfølger) som beskrevet i trin 2. Der kommer ingen lyd fra TV'et, hvis TV'et og bjælkehøjttaleren kun er tilsluttet via HDMI-kablet.

Huomautus

- Varmista, että kaapeli on kytketty kunnolla.
- Jos televisiossa ei ole ARC-merkinnällä varustettua HDMI IN -liitäntää, liitä televisio ja kaiutinpalkki myös optisella digitaalkaapelilla (sisältyy toimitukseen) noudattamalla ohjeita vaiheessa 2. Televisiosta ei kuulu ääntä, jos televisio ja kaiutinpalkki liitetään vain HDMI-kaapelilla.

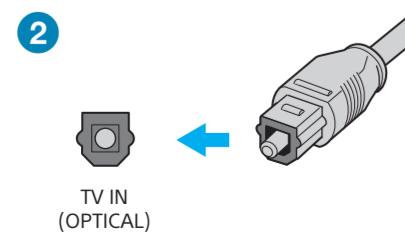

Når der ikke er noget HDMI IN-stik mærket "ARC" på dit TV, skal du bruge det optisk digitale kabel (medfølger) til at tilslutte et optisk out-stik på dit tv og TV IN (OPTICAL)-stik på bjælkehøjttaleren.

Jos televisiossa ei ole ARC-merkinnällä varustettua HDMI IN -liitäntää, liitä television lähtöliitäntä kaiutinpalkin TV IN (OPTICAL) -liitäntään optisella digitaalkaapelilla (sisältyy toimitukseen).

Bemærk

- Kontroller formen af det optisk digitale kabels tilslutninger og stikkene på TV'et og bjælkehøjttaleren. Indsæt tilslutningerne i stikkene i de rigtige retninger. Hvis du med vold indsætter tilslutningerne i de forkerte retninger, kan tilslutningerne og stikkene blive beskadiget.

Huomautus

- Tarkista optisen digitaalkaapelin liittimien muoto ja television sekä kaiutinpalkin liittöjen muoto. Työnnä liittimet liittöihin oikeasuuntaisesti. Jos työnnät liittimet väkisin vääräsuuntaisesti, liittimet ja liittännät voivat vahingoittua.

2 Opsætning af fjernbetjeningen Kauko-ohjaimen käyttöönotto

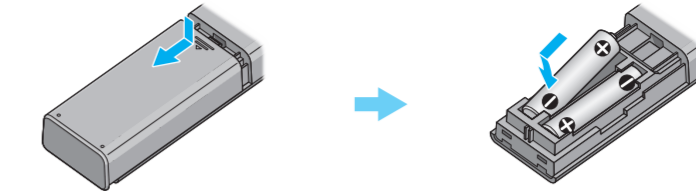

3 Tænde TV-systemet Television virran kytkeminen

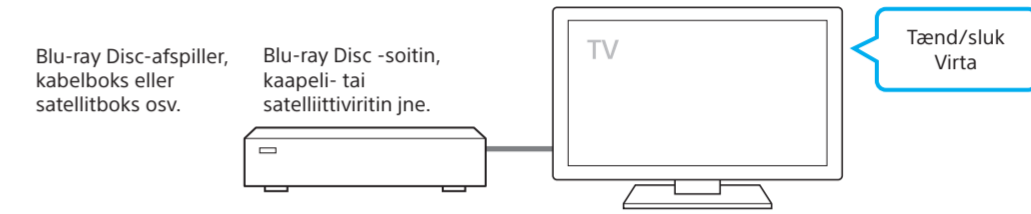

4 Tænde bjælkehøjttaleren. Kaiutinpalkin virran kytkeminen

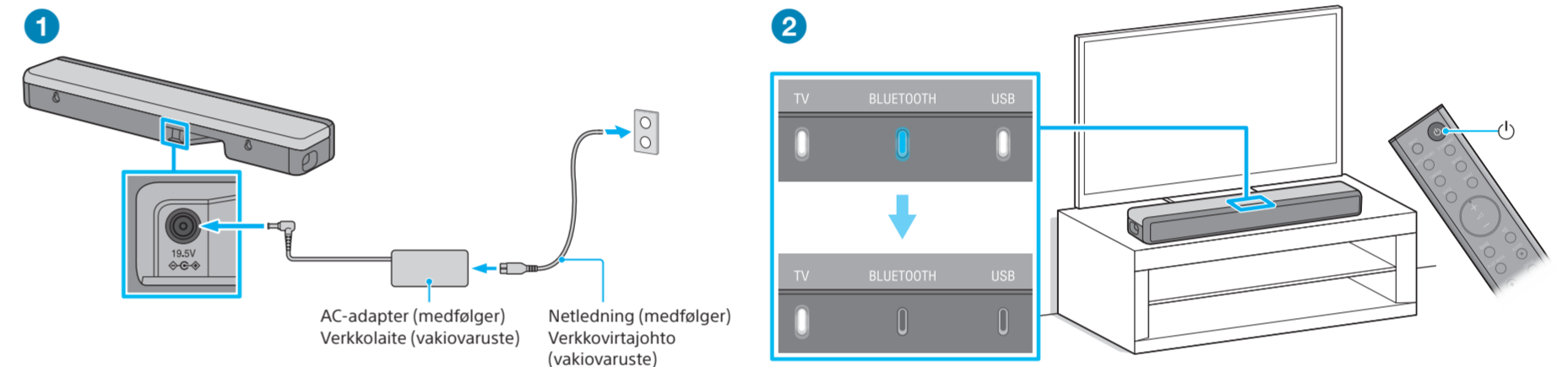

1 Tilslut AC-adapteren og vekselstrømsledningen (netledningen), og slut derefter AC-adapterens stik til bjælkehøjttaleren, indtil det klikker på plads. Slut vekselstrømsledningen (netledningen) til stikkontakten (lysnet).

2 Tryk på (tænd/sluk) på bjælkehøjttalerens fjernbetjening. Efter TV-, BLUETOOTH- og USB-indikatorerne har lyst i rækkefølge i et par sekunder, lyser kun TV-indikatoren.

1 Liitä verkkolaite ja verkkovirtajohto, ja liitä sitten verkkolaitteen pistoke kaiutinpalkkiin niin, että se napsahtaa paikalleen. Liitä verkkovirtajohto pistorasiaan.

2 Paina kaiutinpalkin kauko-ohjaimen (virta) -painiketta.

Ilmaisimet TV, BLUETOOTH ja USB syttyvät peräkkäin muutamaksi sekunniksi, ja sitten vain TV-ilmaisim jää palamaan.

Bemærk

- Placer ikke magnetiske kort på eller i nærheden af bjælkehøjttaleren.

Huomautus

- Älä aseta magneettisia kortteja kaiutinpalkin päälle tai lähelle.

5 Lytte til lyden Äänen kuunteleminen

1/2

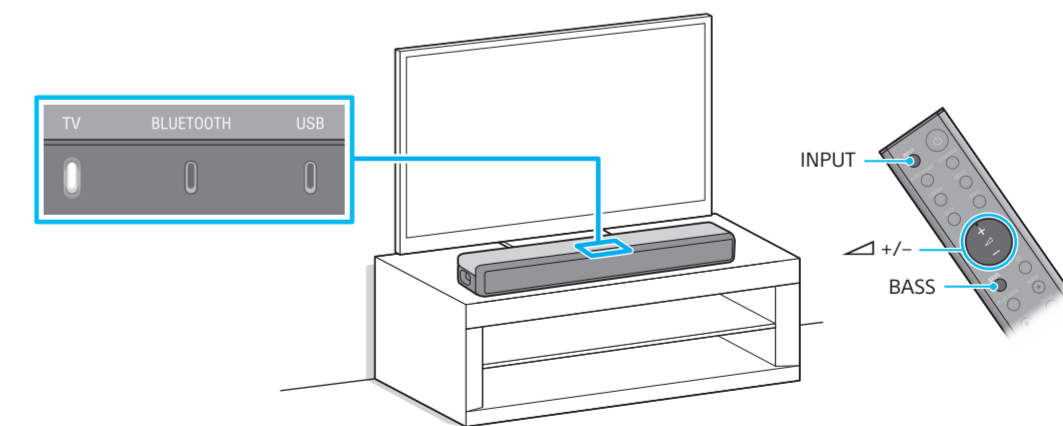

1 Kontroller, at TV-indikatoren på bjælkehøjttaleren lyser.

Når TV-indikatoren på bjælkehøjttaleren ikke lyser, skal du trykke på INPUT på bjælkehøjttalerens fjernbetjening for at vælge TV-indgangen.

2 Juster lydstyrken ved at trykke på +/- på bjælkehøjttalerens fjernbetjening.

Juster niveaue af baslyden ved at trykke på BASS på bjælkehøjttalerens fjernbetjening.

1 Varmista, että kaiutinpalkin TV-ilmaisim palaa.

Jos kaiutinpalkin TV-ilmaisim ei pala, valitse TV-tulo painamalla kaiutinpalkin kauko-ohjaimen INPUT-painiketta.

2 Säädä äänenvoimakkuutta painamalla kaiutinpalkin kauko-ohjaimen +/- -painiketta.

Säädä bassoääntänenäennoimakkuutta painamalla kaiutinpalkin kauko-ohjaimen BASS-painiketta.

Bemærk

- Afhængigt af den rækkefølge, du tænder for TV'et og bjælkehøjttaleren, går bjælkehøjttaleren muligvis i lydlos tilstand. Hvis dette sker, skal du først tænde TV'et og derefter bjælkehøjttaleren.

Huomautus

- Kaiutinpalkki voi siirtyä mykistystilaan sen mukaan, missä järjestyksessä kytket virran televisioon ja kaiutinpalkkiin. Jos näin käy, kytke virta ensin televisioon ja sitten kaiutinpalkkiin.

Startup Guide

Sound Bar : HT-SF200/SF201

Se bruksanvisningen (eget dokument) for informasjon om følgende metoder.

- Montere høyttalerenheten på en vegg
 - Trådløs tilkobling av TV-en fra Sony med BLUETOOTH-funksjonen
- Läs användarhandledningen (separat dokument) om följande metoder.
- Montera högtalarpanelen på en vägg
 - Anslut en tv från Sony trådlöst med Bluetooth-funktion

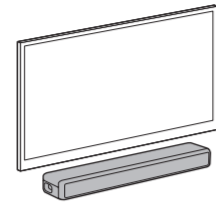

Innholdet i esken Innehåll i förpackningen

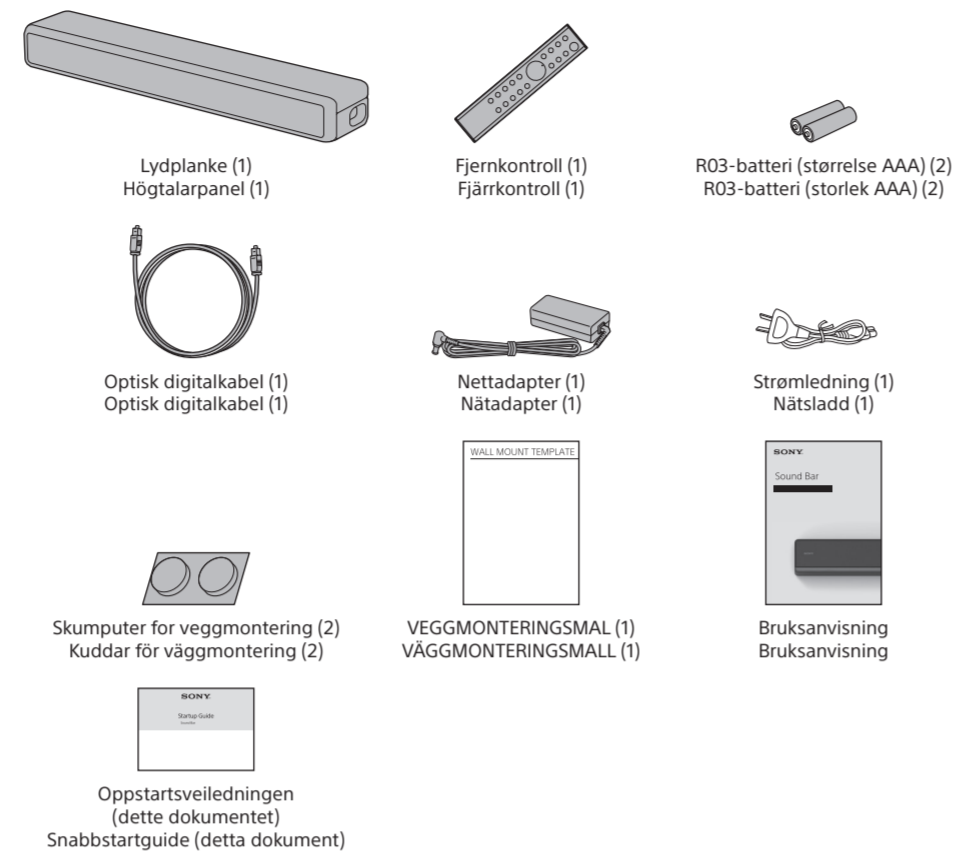

1 Tilkobling til TV Ansluta till tv

Finnes det HDMI IN-kontakter merket med «ARC» på TV-en din?
Finns det några HDMI IN-uttag som är märkta med "ARC" på tv:n?

JA/YES

NEI/NO

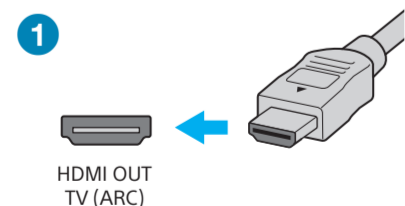
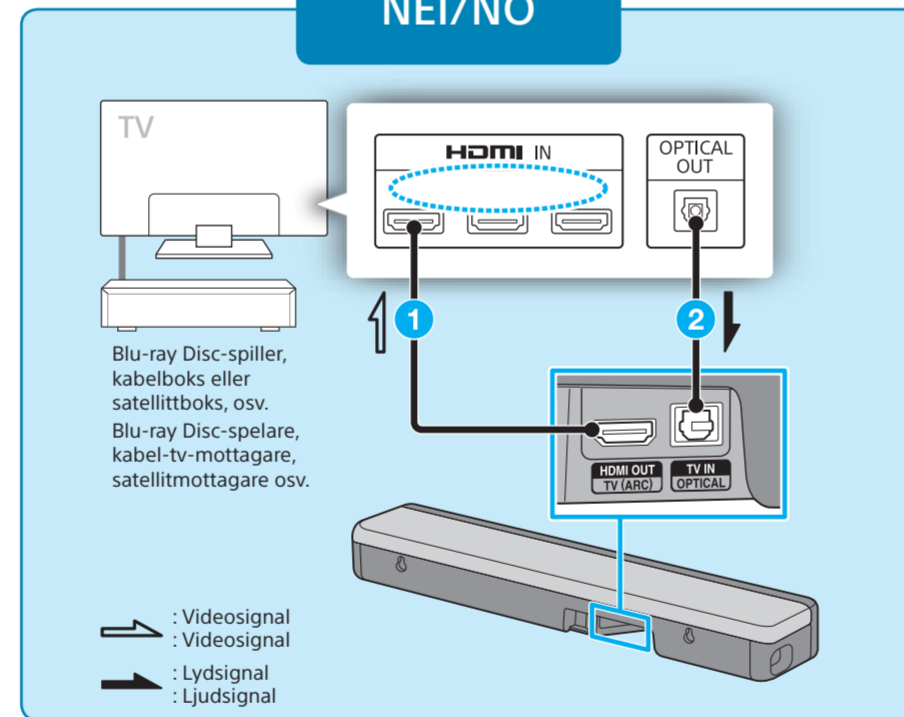
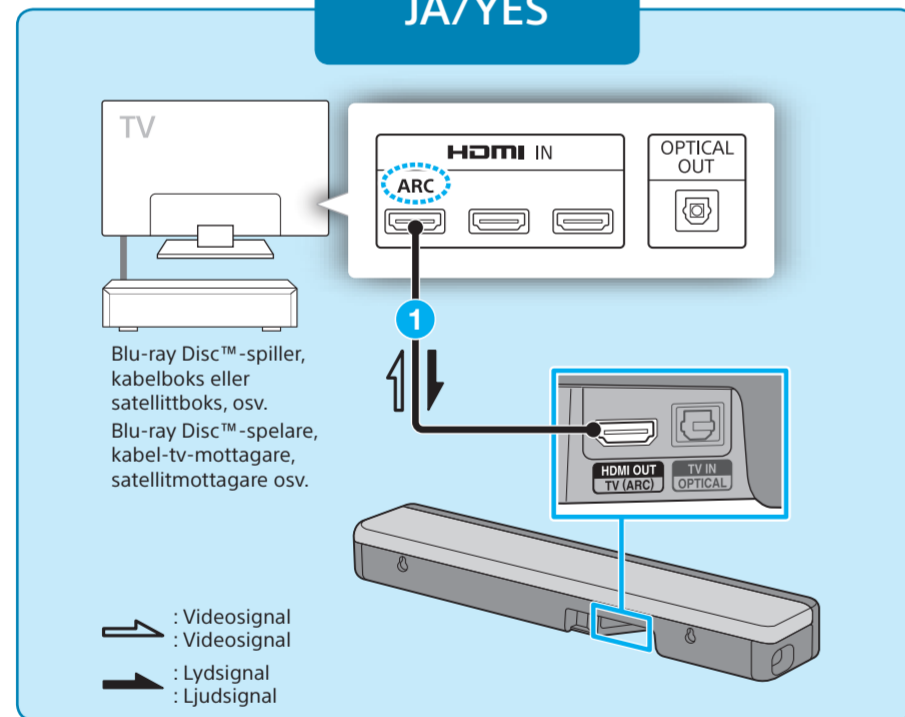

1 Bruk en HDMI-kabel (følger ikke med) til å koble en HDMI IN-kontakt til TV-en og en HDMI OUT-kontakt (TV [ARC]) til soundbarhøytteren. Det anbefales å bruke en høyhastighets HDMI-kabel med Ethernet.

Anvend en HDMI-kabel (medfølger ikke) til å anslute ett HDMI-uttag på tv:n og uttaget HDMI OUT (TV [ARC]) på høgtalarpanelen. HDMI-kabel av høyhastighetstyp med Ethernet anbefales for HDMI-kabelen.

Merknad

- Kontroller at kablen er ordentlig koblet til.
- Hvis TV-en ikke har en HDMI IN-kontakt merket med «ARC», må du også koble sammen TV-en og soundbarhøytteren via den optiske digitale kablen (følger med) som forklart i trinn 2. Hvis TV og soundbarhøyttere kun er koblet sammen via HDMI-kabelen, vil det ikke komme noe lyd fra TV-en.

Obs!

- Kontroller at kablen sitter i ordentlig.
- Om tv:n ikke har ett HDMI IN-uttag merket «ARC» må du anslute tv:n og høgtalarpanelen via en optisk digitalkabel (medfølger) enligt instruksjonerna i steg 2. Det finns inget ljud från tv:n om tv:n och högtalarpanelen är endast är kopplade via HDMI-kabelen.

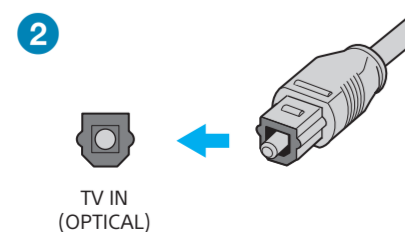

2 Hvis TV-en ikke har en HDMI IN-kontakt merket med «ARC», må du bruke den optiske digitale kablen (følger med) til å koble sammen en optisk utgangskontakt på TV-en med TV IN (OPTICAL)-kontakten på soundbarhøytteren.

Når det inte finns något HDMI-uttag märkt "ARC" på tv:n kan du använda en optisk digital kabel (medföljer) för att ansluta ett optiskt uttag på tv:n och TV IN (OPTICAL)-uttaget på högtalarpanelen.

Merknad

- Studer formen på kontaktpunktene på den optiske digitale kablen og kontaktene på TV-en og soundbarhøytteren. Sett inn kontaktene riktig vei. Hvis du presser kontakten feil vei inn i kontaktpunktet, kan dette forårsake skade på kontakten og kontaktpunktet.

Obs!

- Kontroller formen på den optiske digitalkabel og uttagen på tv:n og høgtalarpanelen. Sätt i kontaktarna i uttagen i rätt riktning. Om du trycker i kontaktarna i fel riktning kan kontaktarna og uttagen kan skadas.

2 Klargjøre fjernkontrollen Förbered fjärrkontrollen

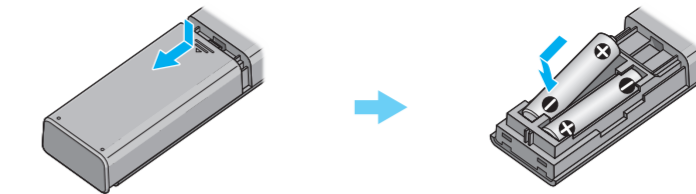

3 Slå på TV-en Slå på tv:n

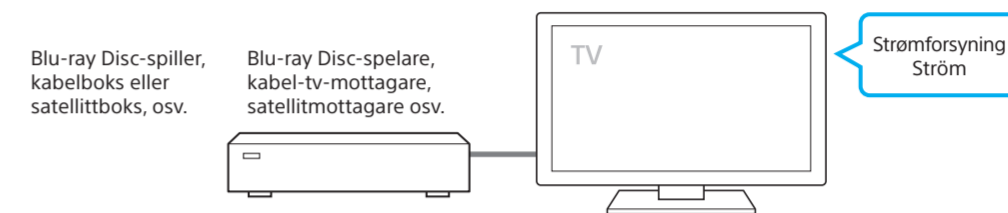

4 Slå på soundbarhøytteren Slå på högtalarpanelen

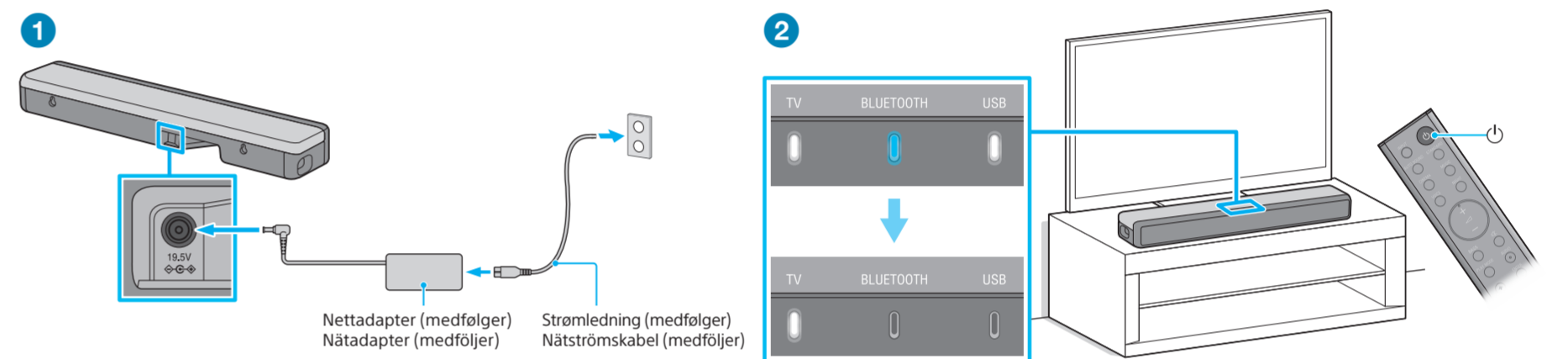

- 1 Koble nettdapteren til strømledningen. Koble deretter kontakten på nettdapteren til høyttalerenheten til den klikker på plass. Koble strømledningen til en stikkontakt.
- 2 Trykk på (strøm) på fjernkontrollen til høyttalerenheten. Etter at indikatorene for TV, BLUETOOTH og USB lyser opp én etter én i et par sekunder, vil kun TV-indikatoren lyse.
- 1 Anslut nätadaptern och nätsladden och anslut sedan kontakten på nätadaptern till högtalarpanelen tills du hör ett klickljud. Anslut subwoofers strömkabeln (nätsladd) till ett vägguttag (nätström).
- 2 Tryck på (ström) på fjärrkontrollen till högtalarpanelen. När indikatorerna för TV:n, BLUETOOTH og USB lyser i följd i några sekunder lyser endast tv-indikatoren.

Merknad

- Ikke plasser magnetkort på eller nær soundbarhøytteren.

Obs!

- Placera inte magnetkort på högtalarpanelen eller i närheten av den.

5 Lytting til lyd Lysna

1/2

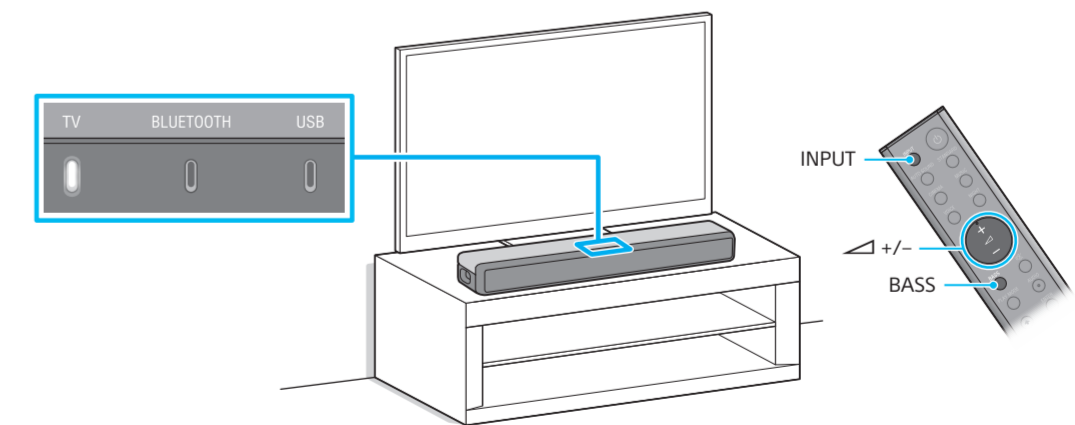

- 1 Kontroller at TV-indikatoren på soundbarhøytteren lyser. Hvis TV-indikatoren på soundbarhøytteren ikke lyser, trykker du på INPUT på fjernkontrollen for soundbarhøytteren for å velge TV-inngangen.
- 2 Juster volumet ved å trykke på +/- på fjernkontrollen til soundbarhøytteren. Juster bassnivået ved å trykke på BASS på fjernkontrollen til soundbarhøytteren.
- 1 Kontroller at tv-indikatoren på høgtalarpanelen tænds. Når tv-indikatoren på høgtalarpanelen ikke tænds, trykker du på knappen INPUT på fjernkontrollen for høgtalarpanelen for å velge tv-ingang.
- 2 Juster volumet ved å trykke på +/- på høgtalarpanelens fjärrkontroll. Juster basens nivå ved å trykke på BASS på fjärrkontrollen för högtalarpanelen.

Merknad

- Avhengig av om du slår på TV-en eller høyttaleren først, kan soundbarhøytteren gå i dempmodus. Hvis dette skjer, slår du først på TV-en og deretter soundbarhøytteren.

Obs!

- Beroende på i hvilken ordning du slår på tv:n og høgtalarpanelen kan høgtalarpanelens ljud stängas av. I det här fallet ska du slå på tv:n först och sedan högtalarpanelen.