

FE 28-60mm
F4-5.6

E-mount



SEL2860



5011007010

<https://www.sony.net/>

©2020 Sony Corporation

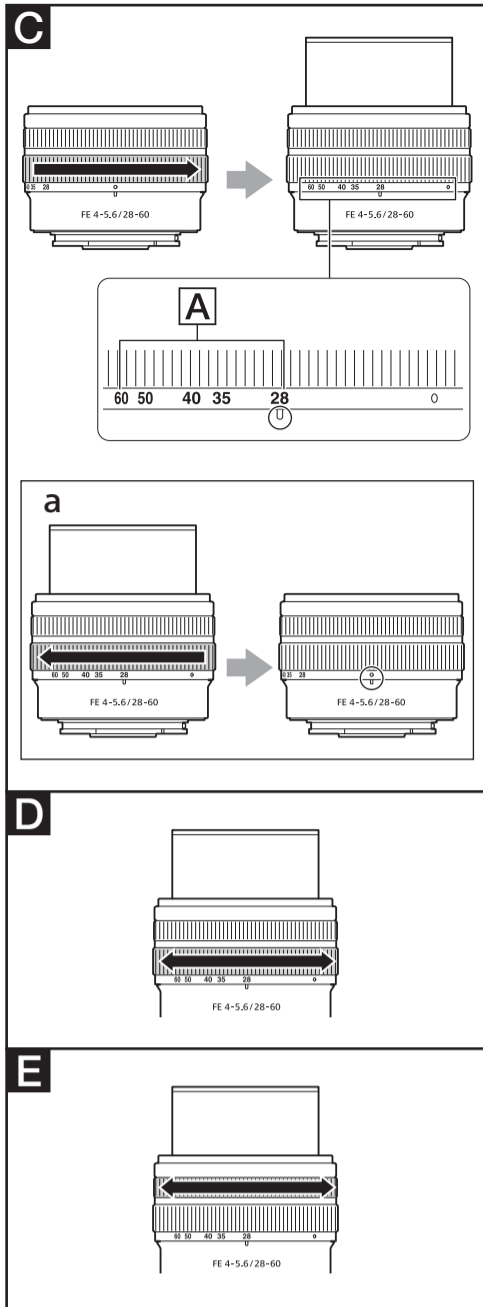

Български

Това ръководство с инструкции обяснява как се използва обективът. Предпазни мерки, обичайни за всички обективи, например забележки относно употребата, можете да намерите в отделния документ „Предпазни мерки преди употреба“. Прочетете и двата документа, преди да използвате обектива си.

Този обектив е проектиран за използване с фотоапарати Sony α с E-байонет. Не можете да го използвате на фотоапарати с A-байонет. FE 28-60mm F4-5.6 е съвместим с обхвата на сензор за изображения с формат 35 mm. Фотоапарат, оборудван със сензор за изображения с формат 35 mm, може да бъде настроен да снима и с размер APS-C. За подробности относно това как се настройва фотоапаратът Ви вижте неговото ръководство с инструкции.

За допълнителна информация относно съвместимостта посетете уебсайта на Sony за Вашия регион или се консултирайте с Вашия търговец на Sony или местен упълномощен сервиз на Sony.

Бележки относно употребата

- Не оставяйте обектива изложен на слънце или източник на ярка светлина. Поради ефекта от фокусирането на светлината може да възникне вътрешна неизправност в корпуса на фотоапарата и обектива, дим или огън. Ако обстоятелства изискват оставяне на обектива на слънчева светлина, поставете капачките му.
- Когато снимате срещу слънцето, го дръжте напълно извън зрителния ъгъл. В противен случай слънчевите лъчи може да се концентрират във фокусната точка във фотоапарата, което да причини дим или огън. Поддържането на слънцето леко извън зрителния ъгъл също може да предизвика дим или огън.
- Когато носите фотоапарат с поставен обектив, винаги дръжте здраво както фотоапарата, така и обектива.
- Не го дръжте за частта на обектива, която се издава при мащабиране.
- Този обектив не е водоустойчив, въпреки че е проектиран с идеята да бъде защитен срещу прах и напръскване. Ако го използвате по време на дъжд и др., пазете обектива от водни капки.
- Ако разклатите само обектива или фотоапарата с прикрепения обектив, докато фотоапаратът е изключен, някой от вътрешните компоненти на обектива може да изтрака. Но това не е признак за неизправност. Освен това, докато носите със себе си обектива, движенията Ви могат да доведат до трептене на вътрешните модули на обектива. Това, обаче, не влияе върху работата на модулите на обектива.

Предпазни мерки относно използването на светкавица

- Когато използвате светкавица, снимайте на поне 1 m (3,3 фута) разстояние от обекта.
- При определени комбинации на обектив и светкавица обективът може частично да блокира светлината на светкавицата, което води до сянка в долната част на снимката. В такъв случай регулирайте фокусното разстояние или разстоянието на снимане, преди да снимате.

Винетиране

- Когато използвате този обектив, ъглите на екрана стават по-тъмни от центъра. За да намалите това явление (наречено винетиране), затворете Blendata с 1 до 2 стъпки.

A Идентифициране на компонентите

- 1 Пръстен за фокусиране
- 2 Пръстен за мащабиране
- 3 Индекс за прибиране на обектива
- 4 Маркер за фокусно разстояние
- 5 Контактни пластини на обектива*
- 6 Скала за фокусно разстояние

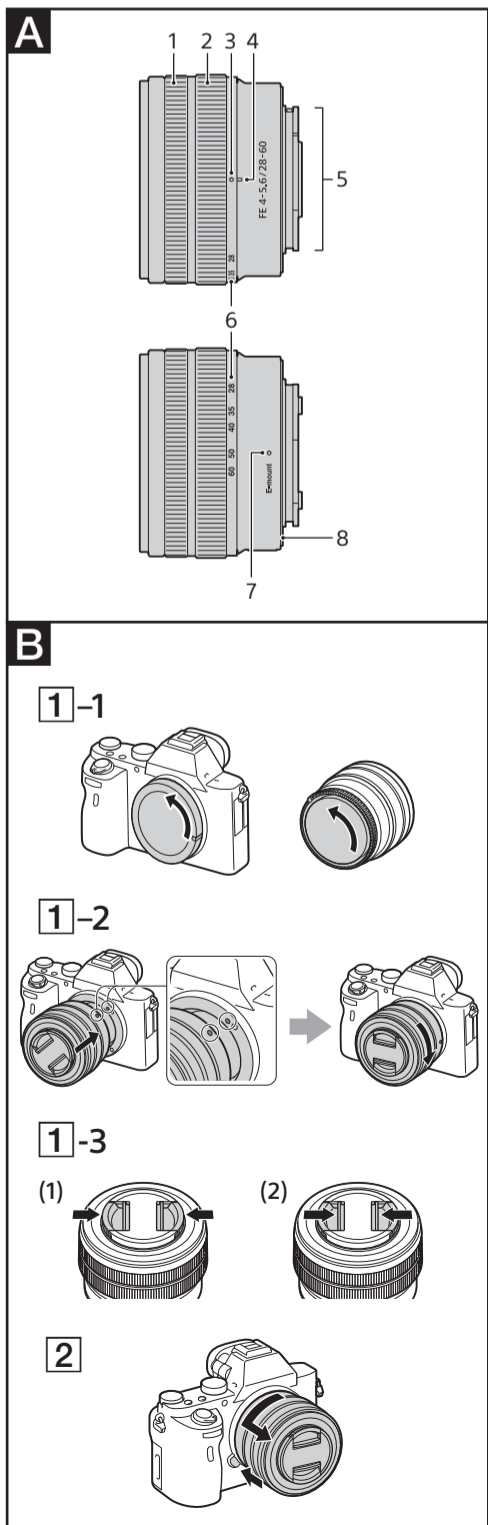

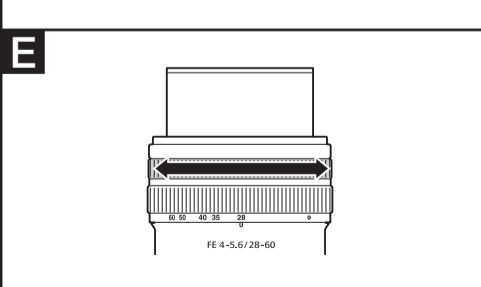
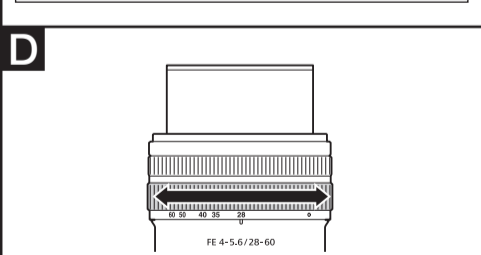
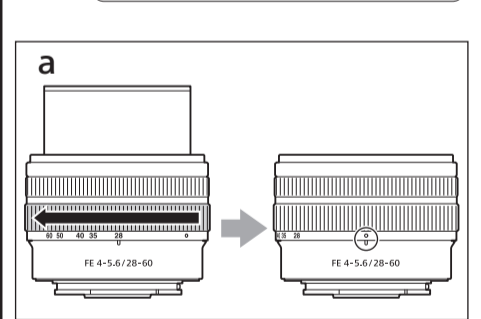
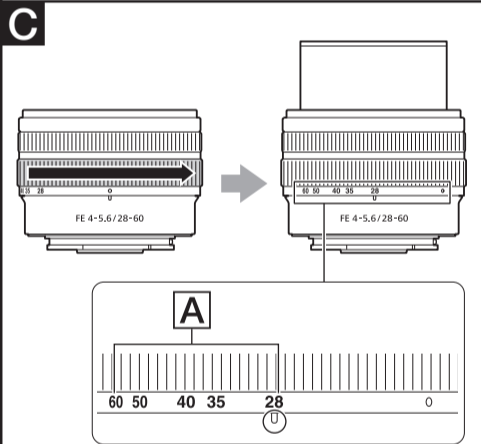
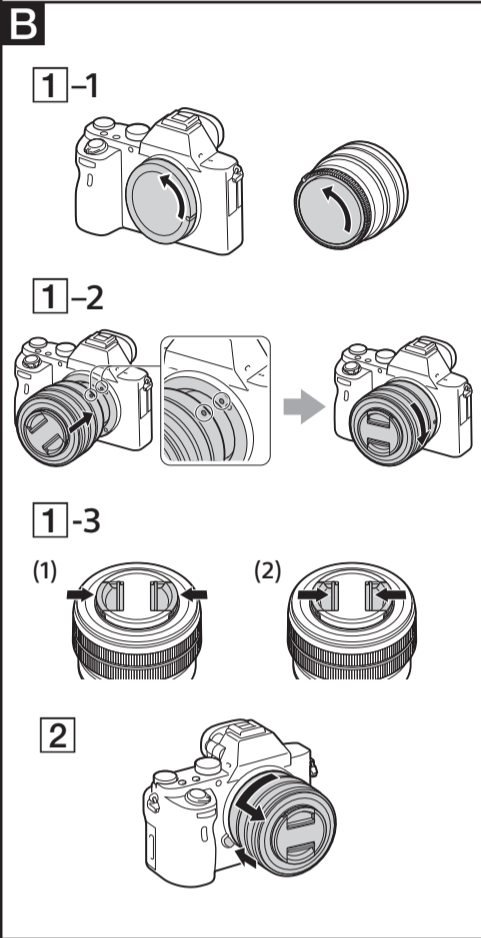
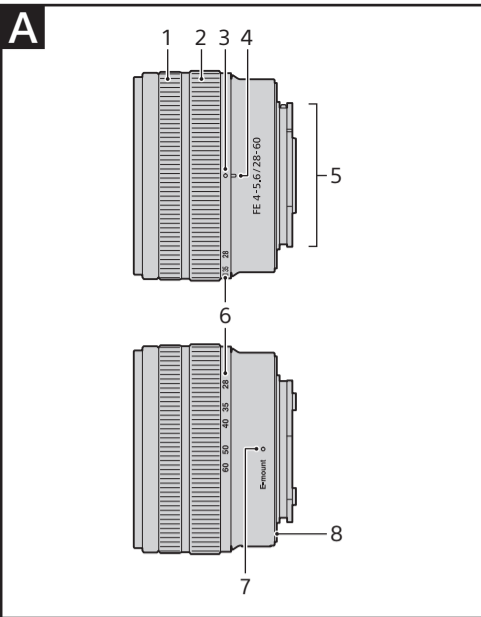

- 7 Маркер на байонета
- 8 Гумен пръстен на байонета на обектива

* Не докосвайте контактните пластини на обектива.

В Поставяне и отстраняване на обектива

- Преди да прикрепите/отстраните обектива, го хванете за корпуса за монтиране. Не го дръжте за нито един от контролите за управление, като например пръстена за мащабиране или пръстена за фокусиране.

За да поставите обектива (Вижте илюстрация В-1.)

- 1 Отстранете задната капачка на обектива и капачката на корпуса на фотоапарата.
- 2 Подравнете белия маркер на пръстена на обектива с белия маркер на фотоапарата (маркер на байонет), след това поставете обектива във фотоапарата и го завъртете по часовниковата стрелка, докато щракне.
 - Когато поставяте обектива, не натискайте бутона на фотоапарата за освобождаване на обектива.
 - Не поставяйте обектива под тъгъл.
- 3 Отстранете предната капачка на обектива.
 - Можете да поставите/отстраните предната капачка на обектива по два начина – (1) и (2).

Отстраняване на обектива

- 1 Поставете предната капачка на обектива.
- 2 За да отстраните обектива, завъртете го обратно на часовниковата стрелка, докато спре, като междувременно държите бутона на фотоапарата за освобождаване на обектива. (Вижте илюстрация В-2.)

С Подготовка за снимане с фотоапарат

Завъртете пръстена за мащабиране, докато индексът на фокусното разстояние не достигне обхвата на скалата на фокусното разстояние (А), за да удължите обектива.

За да приберете обектива (Вижте илюстрация С-а.)

Завъртете пръстена за мащабиране, докато индексът за прибиране на обектива не достигне индекса за фокусно разстояние, за да се прибере обективът.

Бележки

- Когато индексът за фокусно разстояние е разположен извън обхвата на скалата за фокусно разстояние А, изображението може да не бъдат правилно.
- В зависимост от използвания фотоапарат, на задния монитор/визьор не се появява предупреждение, дори и изображението да е заснето, когато индексът на фокусното разстояние е разположен извън обхвата на скалата за фокусно разстояние. В такъв случай последните са следните:
 - Стойността на блендата е фиксирана на F14.
 - Обективът се поддържа в режим на ръчно фокусиране, но фокусирането с пръстена за фокусиране е деактивирано.
 - В края на името на обектива се добавя "Retract" или "F0" в Ехф информацията на заснетото изображение, когато индексът на фокусното разстояние е разположен извън обхвата на скалата за фокусно разстояние.

Д Мащабиране

Завъртете пръстена за мащабиране, за да удължите обектива на желаното фокусно разстояние (позиция за мащабиране) в рамките на обхвата на скалата за фокусно разстояние.

Е Фокусиране

Има три начина за фокусиране.

- **Автоматичен фокус**
Фотоапаратът фокусира автоматично.
- **DMF (Директен ръчен фокус)**
След като фотоапаратът е фокусирал автоматично, можете да направите фина настройка ръчно.
- **Ръчен фокус**
Фокусирате ръчно.

За подробности относно настройките на режим вижте ръководството с инструкции, предоставено с фотоапарата.

Спецификации

Наименование на продукта (Име на модела)	FE 28-60mm F4-5.6 (SEL2860)
Фокусно разстояние (mm)	28–60
Еквивалент на фокусно разстояние при формат 35 mm*1 (mm)	42–90
Групи и елементи на обектива	7–8
Зрителен ъгъл 1*2	75°–40°
Зрителен ъгъл 2*2	54°–27°
Минимален фокус*3 (m (фута))	0,3–0,45 (0,99–1,48)
Максимално увеличение (X)	0,16
Минимална бленда	f/22-f/32
Диаметър на филтъра (mm)	40,5
Размери (максимален диаметър × височина) (прибл., mm (in))	66,6 × 45 (2 5/8 × 1 13/16)
Тегло (прибл., g (oz))	167 (5,9)
SteadyShot	Не

*1 Това е еквивалентът на фокусно разстояние във формат 35 mm при поставяне на цифров фотоапарат със сменяем обектив, оборудван със сензор за изображения с размер APS-C.

*2 Зрителен ъгъл 1 е стойността за 35 mm фотоапарати, а зрителен ъгъл 2 – за цифрови фотоапарати със сменяеми обективи, оборудвани със сензор за изображения с размер APS-C.

*3 Минималният фокус представлява разстоянието от сензора за изображения до обекта.

- В зависимост от механизма на обектива фокусното разстояние може да се променя при всяка промяна на разстоянието на снимане. Фокусното разстояние, показано по-горе, предполага, че обективът е фокусиран в безкрайността.

Включени елементи

(Числото в скобите посочва броя части.)
Обектив (1), предна капачка на обектива (1), задна капачка на обектива (1),
Комплект отпечатана документация

Дизайнът и спецификациите са обект на промяна без предизвестие.

α е търговска марка на Sony Corporation.