

Wymienny obiektyw

Instrukcja obsługi

G

FE 24 mm
F2.8 G

E-mount

α

SEL24F28G

<https://www.sony.net/>

©2020 Sony Corporation

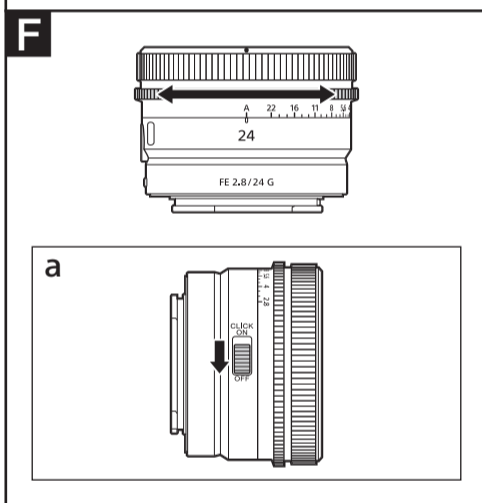
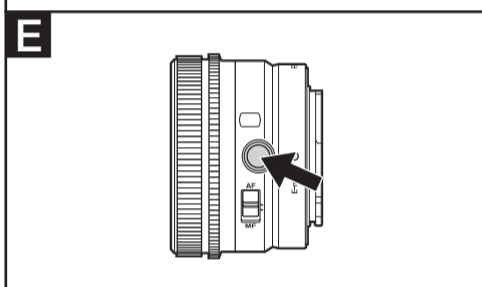
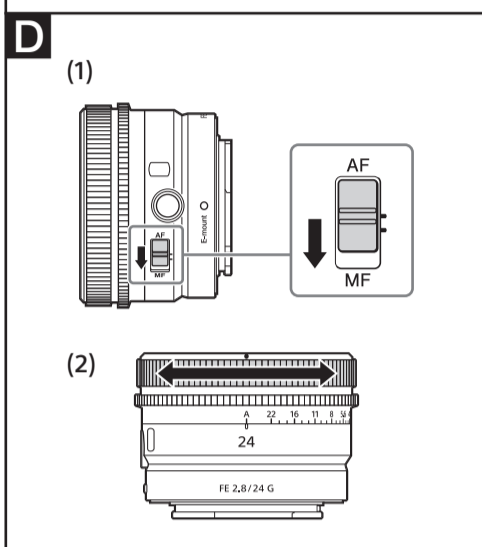
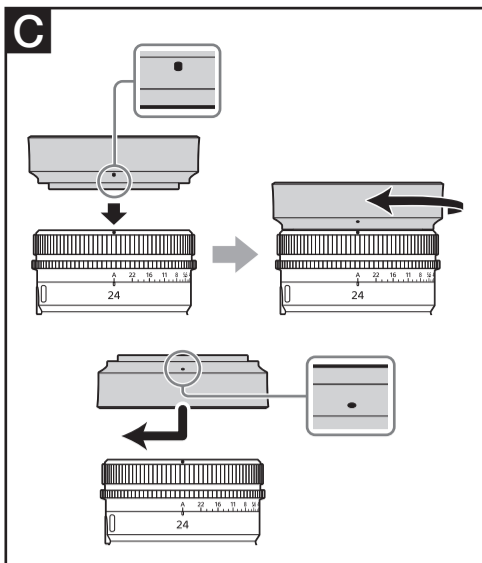
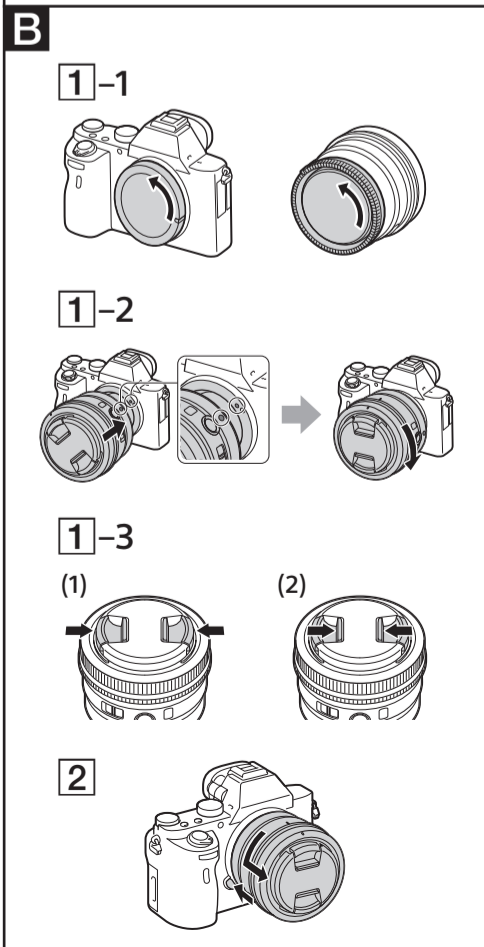
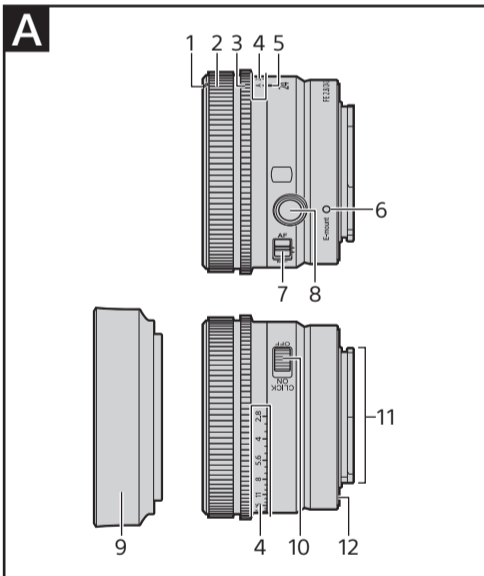

Polski

Niniejsza instrukcja zawiera opis posługiwania się obiektywami. Wspólne uwagi eksploatacyjne dotyczące wszystkich obiektywów zamieszczono w oddzielnej ulotce „Środki ostrożności przed użyciem”. Przed użyciem obiektywu należy zapoznać się z obydwoma dokumentami.

Niniejszy obiektyw jest przeznaczony do aparatów Sony α z mocowaniem E. Nie można go używać na aparatach z mocowaniem A.

Urządzenie FE 24 mm F2.8 G jest przystosowane do współpracy z przetwornikiem obrazu formatu 35 mm.

Aparat z przetwornikiem obrazu w formacie 35 mm można także skonfigurować w celu wykonywania zdjęć w formacie APS-C.

Szczegółowa procedura konfiguracyjna jest podana w instrukcji obsługi aparatu.

Więcej informacji na temat zgodności obiektywu z innymi urządzeniami można uzyskać w lokalnej witrynie internetowej firmy Sony oraz w najbliższym punkcie sprzedaży lub serwisowania produktów marki Sony.

Uwagi dotyczące użytkowania

- Nie zostawiać obiektywu na słońcu ani w silnym oświetleniu. Skupienie promieni świetlnych może spowodować wewnętrzne uszkodzenia korpusu aparatu i obiektywu, dym lub pożar. Jeśli okoliczności wymagają pozostawienia obiektywu w oświetleniu słonecznym, należy założyć na obiektyw przykrywkę.
- Podczas fotografowania naprzeciwko słońca słońce musi znajdować się poza kątem widzenia. W przeciwnym wypadku promienie słoneczne mogą zostać skupione w płaszczyźnie ogniskowej aparatu, powodując powstanie dymu lub ognia. Słońce znajdujące się w pobliżu kąta widzenia może również powodować powstanie dymu lub ognia.
- Przenosząc aparat z założonym obiektywem, należy pewnie trzymać zarówno aparat, jak i obiektyw.
- Obiektyw nie zapewnia wodoodporności, choć jest skonstruowany z myślą o odporności na kurz i wodę. W przypadku korzystania z obiektywu w deszczu itp., należy go chronić przed kroplami wody.

- Potrząsanie samego obiektywu lub wyłączonego aparatu z obiektywem może powodować grzechot wewnętrzny elementu obiektywu. Nie świadczy to jednak o uszkodzeniu. Przyczyną wstrząsów wewnętrznych grup soczewek mogą być także ruchy powstające przy noszeniu obiektywu. Nie wpływa to jednak na działanie grup soczewek.

Zalecenia dotyczące użycia lampy błyskowej

- W przypadku korzystania z lampy błyskowej należy pamiętać o zdjęciu osłony obiektywu i zachowaniu przynajmniej 1 m odstępów od fotografowanego obiektu.
- W pewnych konfiguracjach obiektyw-lampa błyskowa obiektyw może częściowo zasłaniać światło z lampy, powodując powstanie cienia u dołu obrazu. W takim przypadku przed przystąpieniem do zdjęć należy skorygować odległość od obiektu.

Winiętowanie

- W trakcie pracy z obiektywem narożniki ekranu stają się ciemniejsze niż jego środek. Aby zapobiec temu zjawisku (zwanemu „winiętowaniem”), należy zmniejszyć ustawienie przysłony o jeden lub dwa stopnie.

A Wykaz elementów

- 1 Wskaźnik osłony obiektywu
- 2 Pierścień nastawiania ostrości
- 3 Pierścień przysłony
- 4 Skala przysłony
- 5 Wskaźnik przysłony
- 6 Wskaźnik montażowy
- 7 Przełącznik trybu ostrości
- 8 Przycisk blokady ostrości
- 9 Osłona obiektywu
- 10 Przełącznik dźwięku przysłony
- 11 Styki obiektywu*
- 12 Gumowy pierścień gniazda obiektywu

* Nie dotykać styków obiektywu.

B Zakładanie i zdejmowanie obiektywu

Zakładanie obiektywu (patrz rysunek B-1)

- 1 Zdejmij przykrywkę z tyłu obiektywu oraz przykrywkę korpusu aparatu.
- 2 Dopasuj biały wskaźnik na tubusie obiektywu do białego wskaźnika na korpusie aparatu (wskaźnika montażowego), po czym wprowadź obiektyw w gniazdo korpusu i obróć go zgodnie z ruchem wskazówek zegara aż do zablokowania.

- Przy zakładaniu obiektywu nie należy naciskać przycisku odblokowywania obiektywu na korpusie.
- Nie montować obiektywu pod kątem.

3 Zdejmij przednią przykrywkę obiektywu.

- Przednią przykrywkę obiektywu można zdjąć i założyć na dwa sposoby, (1) i (2). Jeśli na obiektyw jest założona osłona, to przy zdejmowaniu i zakładaniu przykrywki należy używać sposobu (2).

Zdejmowanie obiektywu

- 1 Załóż przednią przykrywkę obiektywu.
- 2 Przytrzymując wciśnięty przycisk odblokowywania obiektywu na korpusie, obróć obiektyw do oporu przeciwnie do ruchu wskazówek zegara i zdejmij go. (Patrz rysunek B-2.)

C Zakładanie osłony obiektywu

W celu osłabienia odbłasków i uzyskania najwyższej jakości obrazu zaleca się użycie osłony obiektywu.

Dopasuj czerwoną linię na osłonie obiektywu do czerwonej linii (wskaźnika osłony obiektywu) na obiektywie.

Wprowadź osłonę obiektywu w gniazdo na obiektywie i obróć ją zgodnie z ruchem wskazówek zegara, tak aby rozległo się kliknięcie, a czerwona kropka na osłonie obiektywu znalazła się obok czerwonej linii na obiektywie.

- Aby uniknąć odłączenia się osłony od obiektywu, zawsze obracaj ją aż do zablokowania i usłyszenia kliknięcia.
- W przypadku korzystania z wbudowanej lampy błyskowej lub zainstalowanej na aparacie zewnętrznej lampy błyskowej (sprzedawanej oddzielnie) należy zdjąć osłonę obiektywu, aby uniknąć zasłonięcia światła z lampy.
- W celu przechowania osłony należy ją założyć na obiektyw przeciwną stroną.
- Aby używać założonego filtra, takiego jak kołowy filtr polaryzacyjny, należy zdjąć osłonę obiektywu.

D Nastawianie ostrości

- Przełącznik trybu regulacji ostrości w tym obiektywie jest niedostępny podczas pracy z niektórymi modelami aparatów. Więcej informacji na temat zgodności obiektywu z innymi urządzeniami można uzyskać w lokalnej witrynie internetowej firmy Sony oraz w najbliższym punkcie sprzedaży lub serwisowania produktów marki Sony.

Włączanie automatycznej (AF)/ ręcznej (MF) regulacji ostrości

Przełącznik na obiektywie umożliwia wybór trybu AF lub MF. Aby fotografować w trybie AF, należy przełączyć aparat i obiektyw w tryb AF. Aby fotografować w trybie MF, należy przełączyć aparat lub obiektyw w tryb MF.

Wybieranie trybu ostrości na obiektywie

Przesuń przełącznik trybu regulacji ostrości do pozycji trybu AF lub MF (1).

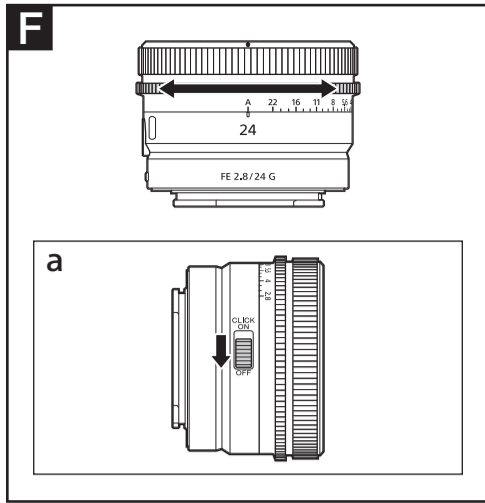
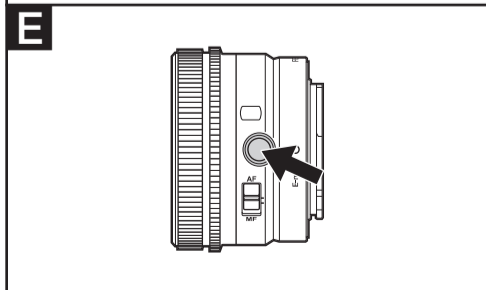
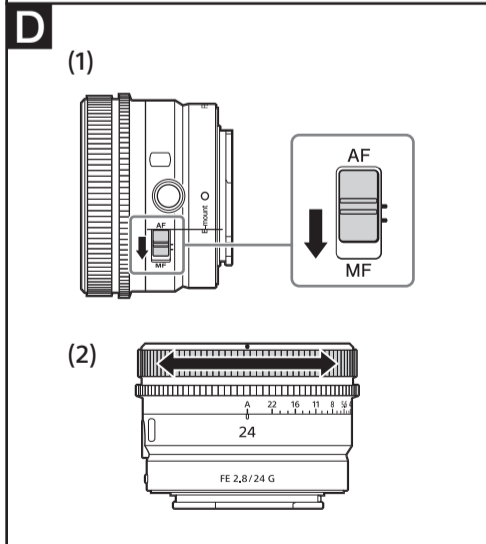
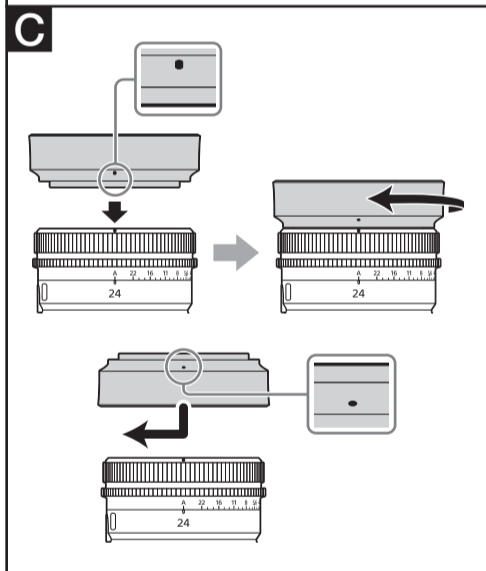
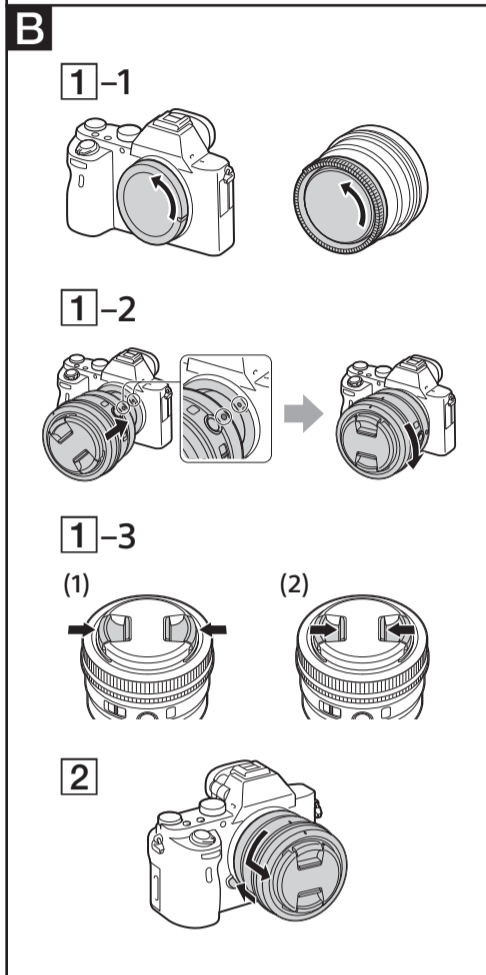
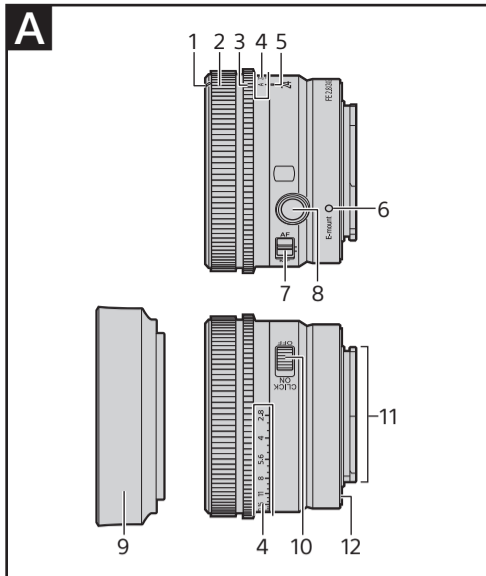

- Informacji o wybieraniu trybu ostrości w aparacie należy szukać w instrukcji obsługi aparatu.
- W trybie MF należy obracać pierścień regulacji ostrości (2), patrząc cały czas przez wizjer.

Użycie aparatu wyposażonego w przycisk przełączania trybu AF/MF

- Naciskając przycisk sterujący AF/MF podczas fotografowania w trybie AF możesz tymczasowo przełączyć regulację ostrości na tryb MF.
- Naciskając przycisk sterujący AF/MF podczas fotografowania w trybie MF, można tymczasowo przełączyć regulację ostrości na tryb AF, jeśli w obiektywie ustawiono tryb AF, a w aparacie – MF.

Korzystanie z przycisków blokady ostrości

- Przycisk blokady ostrości na tym obiektywie nie działa, gdy obiektyw jest używany na pewnych modelach aparatów. Więcej informacji na temat zgodności obiektywu z innymi urządzeniami można uzyskać w lokalnej witrynie internetowej firmy Sony oraz w najbliższym punkcie sprzedaży lub serwisowania produktów marki Sony.

Naciśnij przycisk blokady ostrości, aby wyłączyć system AF aparatu pracującego w trybie AF. Ostrość przestanie się zmieniać i będzie można wyzwolić migawkę przy stałej ostrości. Aby ponownie włączyć system AF, puść przycisk blokady ostrości, trzymając do połowy wciśnięty przycisk migawki.

Regulacja ekspozycji

Po zrównaniu punktu „A” na skali przysłony ze wskaźnikiem przysłony aparat samoczynnie reguluje ekspozycję. Można wtedy wyregulować ilość światła, obracając pierścień przysłony w zakresie od f/2.8 do f/22.

Ręczne dostosowanie ilości światła

Obracaj pierścień przysłony w celu uzyskania odpowiedniej ekspozycji (wartości F), gdy aparat działa w trybie ręcznym (M) lub automatycznym (A).

Uwagi

Podczas nagrywania filmów przestaw przełącznik dźwięku przysłony w położenie „OFF”.

(Patrz rysunek F-a).

Gdy przełącznik dźwięku przysłony znajduje się w położeniu „OFF”, następuje tłumienie odgłosów działania pierścienia przysłony.

(Do nagrywania filmów).

Jeśli przełącznik dźwięku przysłony znajduje się w położeniu „ON”, zmiana wartości przysłony podczas filmowania spowoduje zarejestrowanie dźwięku towarzyszącego obracaniu pierścienia przysłony.

Dane techniczne

Nazwa produktu (Nazwa modelu)	FE 24 mm F2.8 G (SEL24F28G)
Ogniskowa (mm)	24
Ogniskowa w przeliczeniu na format 35 mm*1 (mm)	36
Grupy-elementy obiektywu	7-8
Kąt widzenia 1*2	84°
Kąt widzenia 2*2	61°
Minimalna odległość od obiektu*3 (m)	
System AF	0,24
Tryb ręcznego nastawiania ostrości	0,18
Maksymalne powiększenie (x)	
System AF	0,13
Tryb ręcznego nastawiania ostrości	0,19
Minimalna przysłona	f/22
Średnica filtra (mm)	49
Wymiary (maksymalna średnica x wysokość) (przybliżone, w mm (calach))	68 x 45 (2 3/4 x 1 13/16)
Przybliżona waga (g)	162
SteadyShot	Nie

*1 Jest to odpowiednik ogniskowej dla formatu 35 mm w przypadku zamontowania obiektywu na aparacie cyfrowym z wymienną optyką wyposażonym w przetwornik obrazu formatu APS-C.

*2 Wartość kąta widzenia 1 dotyczy aparatów 35 mm, a kąta widzenia 2 aparatów cyfrowych z wymienną optyką wyposażonych w przetwornik obrazu formatu APS-C.

*3 Minimalna odległość od obiektu to minimalna odległość między płaszczyzną przetwornika obrazu a obiektem.

- W zależności od konstrukcji obiektywu zmiana odległości ostrzenia może powodować zmianę ogniskowej. Podane powyżej wartości ogniskowej dotyczą ostrości nastawionej na nieskończoność.

Dostarczane wyposażenie (Wartość w nawiasie oznacza liczbę sztuk.)
 Obiektyw (1 szt.), przednia przykrywka obiektywu (1 szt.), tylna przykrywka obiektywu (1 szt.), osłona obiektywu (1 szt.), drukowana dokumentacja

Konstrukcja oraz dane techniczne mogą ulec zmianie bez powiadomienia.

α i G są znakami towarowymi firmy Sony Corporation.