



FE 70–200 mm  
F2.8 GM OSS II

E-mount



SEL70200GM2



5027300020

<https://www.sony.net/>

©2021 Sony Corporation

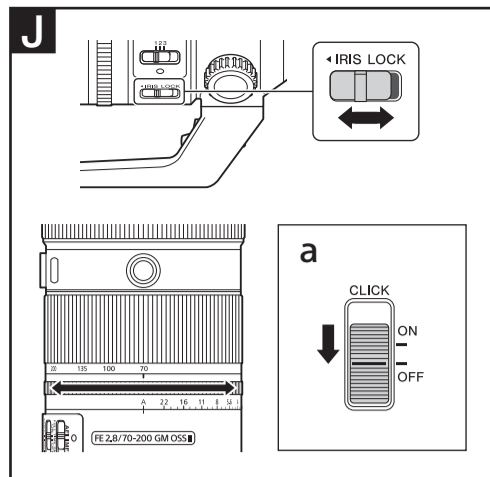
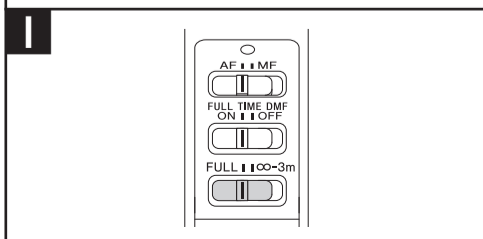
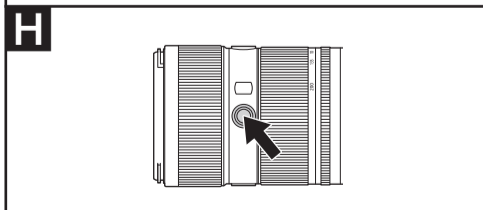
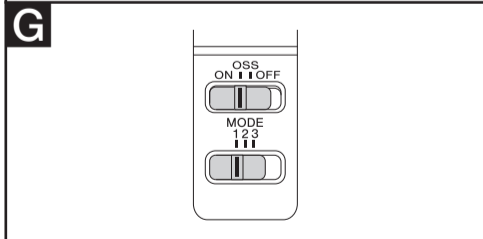
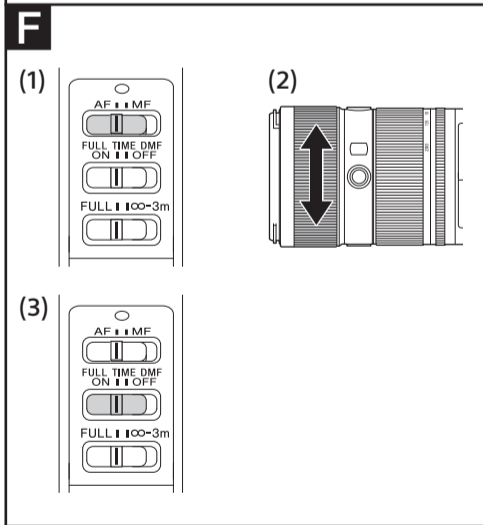
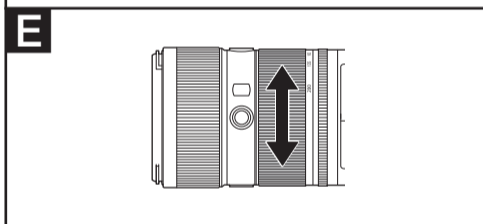
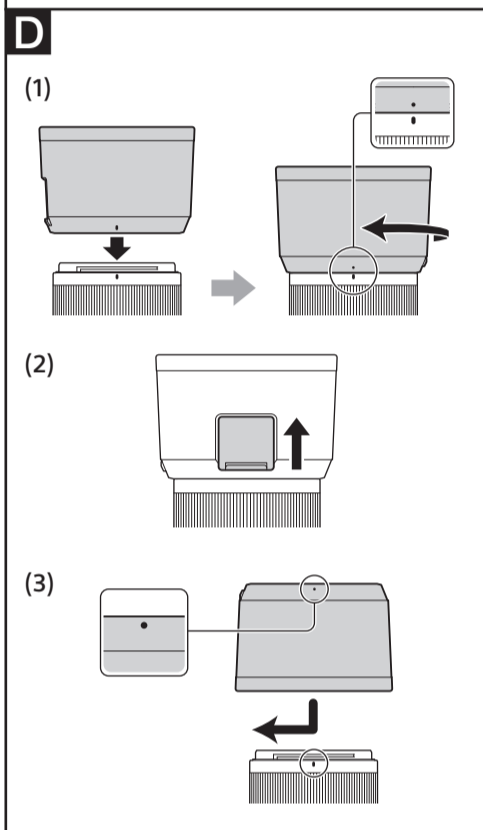
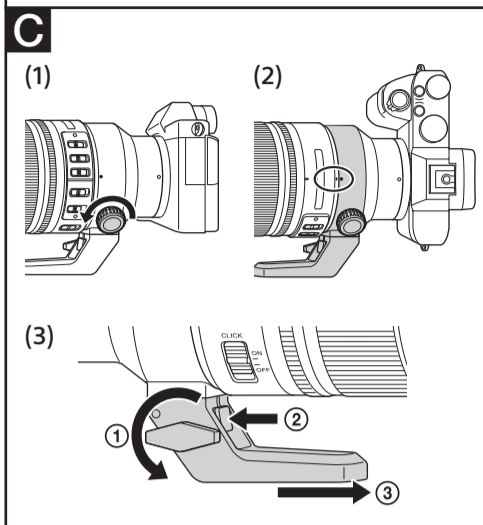
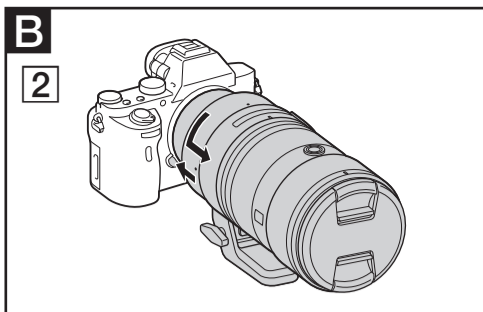
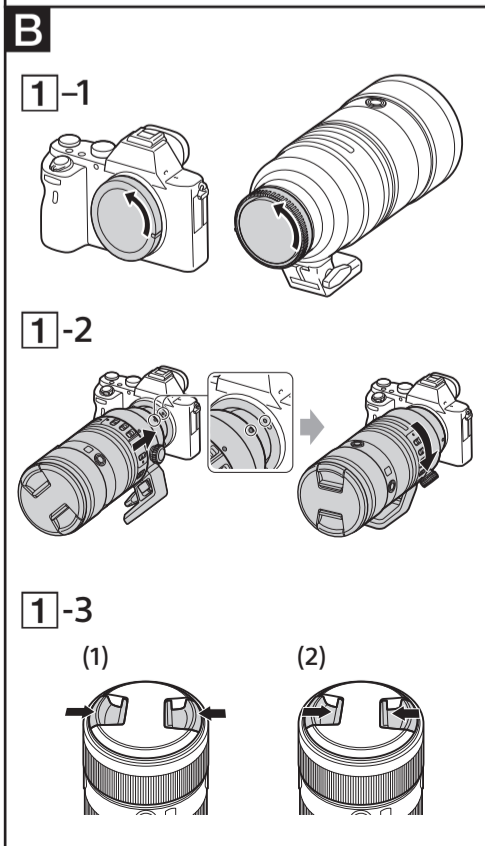
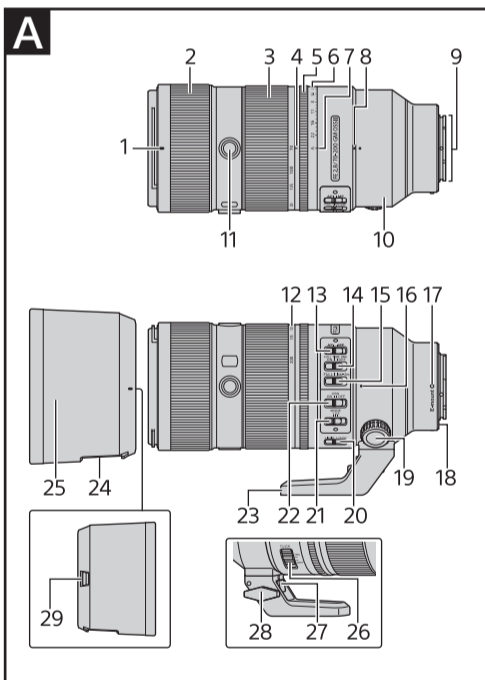

**Polski**

Niniejsza instrukcja zawiera opis posługiwania się obiektywami. Wspólne uwagi eksploatacyjne dotyczące wszystkich obiektywów zamieszczono w oddzielnej ulotce „Środki ostrożności przed użyciem”. Przed użyciem obiektywu należy zapoznać się z obydwooma dokumentami.

Niniejszy obiektyw jest przeznaczony do aparatów Sony α z mocowaniem E. Nie można go używać na aparatach z mocowaniem A.

Obiektyw FE 70–200 mm F2.8 GM OSS II jest przystosowany do współpracy z przetwornikiem obrazu formatu 35 mm.

Aparat wyposażony w przetwornik obrazu w formacie 35 mm można ustawiać do wykonywania zdjęć w rozmiarze APS-C.

Szczegółowa procedura konfiguracyjna jest podana w instrukcji obsługi aparatu.

Więcej informacji na temat zgodności obiektywu z innymi urządzeniami można uzyskać w lokalnej witrynie internetowej firmy Sony oraz w najbliższym punkcie sprzedaży lub serwisowania produktów marki Sony.

**Uwagi eksploatacyjne**

- Nie zostawiać obiektywu na słońcu ani w silnym oświetleniu. Skupienie promieni świetlnych może spowodować wewnętrzne uszkodzenia korpusu aparatu i obiektywu, dym lub pożar. Jeśli okoliczności wymagają pozostawienia obiektywu w oświetleniu słonecznym, należy założyć na obiektyw przykrywkę.
- Podczas fotografowania naprzeciwko słońca słońce musi znajdować się poza kątem widzenia. W przeciwnym wypadku promienie słoneczne mogą zostać skupione w płaszczyźnie ogniskowej aparatu, powodując powstanie dymu lub ognia. Słońce znajdujące się w pobliżu kąta widzenia może również powodować powstanie dymu lub ognia.
- Przenosząc aparat z założonym obiektywem, należy pewnie trzymać obudowę obiektywu, na przykład uchwyt do statywu.
- Obiektyw nie zapewnia wodoodporności, choć jest skonstruowany z myślą o odporności na kurz i wodę. W przypadku korzystania z obiektywu w deszczu itp., należy go chronić przed kroplami wody.
- Potrząsanie samego obiektywu lub wyłączonego aparatu z obiektywem może powodować grzechot wewnętrznych elementów obiektywu. Nie świadczy to jednak o uszkodzeniu. Przyczyną wstrząsów wewnętrznych grup soczewek mogą być także ruchy powstające przy noszeniu obiektywu. Nie wpływa to jednak na działanie grup soczewek.

**Zalecenia dotyczące użycia lampy błyskowej**

- W pewnych konfiguracjach obiektyw-lampa błyskowa obiektyw może częściowo zasłaniać światło z lampy, powodując powstanie cienia u dołu obrazu. W takim przypadku przed przystąpieniem do zdjęć należy skorygować odległość od obiektu.

**Winietowanie**

- W trakcie pracy z obiektywem narożniki ekranu stają się ciemniejsze niż jego środek. Aby zapobiec temu zjawisku (zwanemu „winietowaniem”), należy zmniejszyć ustawienie przysłony o jeden lub dwa stopnie.

**A Wykaz elementów**

- 1 Znacznik osłony obiektywu
- 2 Pierścień nastawiania ostrości
- 3 Pierścień nastawiania ogniskowej
- 4 Wskaźnik ogniskowej (szary)
- 5 Pierścień przysłony
- 6 Skala przysłony
- 7 Wskaźnik przysłony
- 8 Wskaźnik pierścienia uchwytu do statywu (szary)
- 9 Styki obiektywu\*
- 10 Pierścień uchwytu do statywu
- 11 Przycisk blokady ostrości
- 12 Skala ogniskowej
- 13 Przełącznik trybu ostrości
- 14 Przełącznik stałego działania funkcji DMF
- 15 Ogranicznik zakresu ostrzenia
- 16 Wskaźnik pierścienia uchwytu do statywu (szary)
- 17 Wskaźnik montażowy
- 18 Gumowy pierścień gniazda obiektywu
- 19 Pokrętko mocowania pierścienia uchwytu do statywu
- 20 Przełącznik IRIS LOCK
- 21 Przełącznik trybu SteadyShot
- 22 Przełącznik SteadyShot
- 23 Uchwyt do statywu (demontowalny)
- 24 Okienko na filtr polaryzacyjny
- 25 Osłona obiektywu
- 26 Przełącznik dźwięku przysłony
- 27 Dźwignia zdejmowania uchwytu do statywu
- 28 Pokrętko mocowania uchwytu do statywu
- 29 Przycisk zdejmowania osłony

\* Nie dotykać styków obiektywu.

## B Zakładanie i zdejmowanie obiektywu

### Zakładanie obiektywu (patrz rysunek B–[1])

- Zdejmij przykrywkę z tyłu obiektywu oraz przykrywkę korpusu aparatu.
- Dopasuj biały wskaźnik na tubusie obiektywu do białego wskaźnika na korpusie aparatu (wskaźnika montażowego), po czym wprowadź obiektyw w gniazdo korpusu i obróć go zgodnie z ruchem wskazówek zegara aż do zablokowania.
  - Przy zakładaniu obiektywu nie należy naciskać przycisku odblokowywania obiektywu na korpusie.
  - Nie montować obiektywu pod kątem.
- Zdejmij przednią przykrywkę obiektywu.
  - Przednią przykrywkę obiektywu można zdjąć i założyć na dwa sposoby, (1) i (2). Jeśli na obiektyw jest założona osłona, to przy zdejmowaniu i zakładaniu przykrywki należy używać sposobu (2).

### Zdejmowanie obiektywu

- Załącz przednią przykrywkę obiektywu.
- Przytrzymując wciśnięty przycisk odblokowywania obiektywu na korpusie, obróć obiektyw do oporu przeciwnie do ruchu wskazówek zegara i zdejmij go. (Patrz rysunek B–[2].)

## C Użycie statywu

Podczas używania statywu należy go zamocować w uchwycie do statywu obiektywu, a nie w punkcie mocowania statywu w aparacie.

### Zmiana pozycji na pionową/poziomą

Odkręć pokrętło mocowania pierścienia uchwytu do statywu (1) i obróć aparat. Użycie statywu pozwala szybko zmieniać położenie aparatu między pozycjami pionową a poziomą przy zachowaniu stabilności ujęcia.

- Na pierścieniu uchwytu, co 90°, rozmieszczone są szare kropki (wskaźniki pierścienia uchwytu do statywu). Aby dokładnie ustawić aparat, dopasuj szarą kropkę na pierścieniu uchwytu do szarej kropki (wskaźnika pierścienia uchwytu do statywu) na obiektywie (2).
- Po ustawieniu aparatu starannie dokręć pokrętło mocowania uchwytu.
- W zależności od modelu aparatu i używanych akcesoriów pierścień może przy obracaniu uderzać w korpus aparatu lub akcesoria. Więcej informacji na temat zgodności aparatów i akcesoriów znajdziesz w lokalnej witrynie internetowej Sony.

### Zdejmowanie i zakładanie uchwytu do statywu

#### Zdejmowanie uchwytu do statywu (patrz rysunek C (3))

Kiedy nie jest używany statyw, można zdjąć uchwyt z obiektywu.

- Zdejmij obiektyw z aparatu.
  - Szczegóły podano w punkcie „**B** Zakładanie i zdejmowanie obiektywu”.
- Obróć pokrętło mocowania uchwytu przeciwnie do ruchu wskazówek zegara, aby zwolnić mocowanie <sup>ⓘ</sup>.
- Wciskając dźwignię zdejmowania uchwytu do statywu <sup>ⓘ</sup>, zdejmij uchwyt do statywu w kierunku wskazywanym przez strzałkę <sup>ⓘ</sup>.

- Podczas próby demontażu uchwytu do statywu bez zdemontowania obiektywu uchwyt do statywu może uderzyć w korpus aparatu lub w inne zamontowane na nim wyposażenie. Przed zdejmowaniem kolnierza zaleca się zdjęcie obiektywu z aparatu.
- Zdjęcie uchwytu do statywu z pierścienia uchwytu do statywu powoduje odsłonięcie otworów na śrubę statywu znajdujących się na pierścieniu. Nie należy mocować statywu ani monopodu do otworu na śrubę statywu. Spowoduje to uszkodzenie otworu na śrubę i uniemożliwi późniejsze zamontowanie uchwytu na pierścieniu uchwytu.

#### Zakładanie uchwytu do statywu

- Nasuń uchwyt na gniazdo mocowania w pierścieniu uchwytu, tak aby rozległo się kliknięcie.
- Zamocuj uchwyt, mocno dokręcając pokrętło mocowania uchwytu zgodnie z ruchem wskazówek zegara.
  - Upewnij się, że gałka blokująca uchwyt do statywu jest mocno dokręcona. Jeśli pokrętło mocowania uchwytu nie będzie starannie dokręcone, obiektyw może wypaść z uchwytu.

## D Zakładanie osłony obiektywu

W celu osłabienia odblasków i uzyskania najwyższej jakości obrazu zaleca się użycie osłony obiektywu.

Dopasuj czerwoną linię na osłonie obiektywu do czerwonej linii (wskaźnika osłony obiektywu) na obiektywie. Wprowadź osłonę obiektywu w gniazdo na obiektywie i obróć ją zgodnie z ruchem wskazówek zegara, tak aby rozległo się kliknięcie, a czerwona kropka na osłonie obiektywu znalazła się obok czerwonej linii na obiektywie (wskaźnika osłony obiektywu) (1).

- Aby uniknąć odłączenia się osłony od obiektywu, zawsze obracaj ją aż do zablokowania i usłyszenia kliknięcia.

- Można otworzyć okienko filtra polaryzacyjnego (2) umożliwiające obracanie filtra (sprzedawanego oddzielnie) bez zdejmowania osłony obiektywu. Podczas fotografowania należy zamknąć okienko.
- Podczas korzystania z zewnętrznej lampy błyskowej (sprzedawanej osobno) przymocowanej do aparatu, należy zdjąć osłonę obiektywu, tak by nie blokowała światła lampy.
- W celu przechowania osłony należy ją założyć na obiektyw przeciwną stroną (3).

### Jak zdemontować osłonę przeciwsłoneczną

Trzymając cały czas wciśnięty przycisk zwalniania osłony znajdujący się na osłonie obiektywu, obracaj osłonę obiektywu w przeciwnie do ruchu wskazówek.

## E Nastawianie ogniskowej

Nastaw żądaną ogniskową, obracając pierścień nastawiania ogniskowej.

## F Nastawianie ostrości

- Przełącznik trybu regulacji ostrości w tym obiektywie jest niedostępny podczas pracy z niektórymi modelami aparatów. Więcej informacji na temat zgodności obiektywu z innymi urządzeniami można uzyskać w lokalnej witrynie internetowej firmy Sony oraz w najbliższym punkcie sprzedaży lub serwisowania produktów marki Sony.

### Włączanie automatycznej (AF) / ręcznej (MF) regulacji ostrości

Przełącznik na obiektywie umożliwia wybór trybu AF lub MF.

Aby fotografować w trybie AF, należy przełączyć aparat i obiektyw w tryb AF. Aby fotografować w trybie MF, należy przełączyć aparat lub obiektyw w tryb MF.

#### Wybieranie trybu ostrości na obiektywie Przesuń przełącznik trybu regulacji ostrości do pozycji trybu AF lub MF (1).

- Informacji o wybieraniu trybu ostrości w aparacie należy szukać w instrukcji obsługi aparatu.
- W trybie MF należy obracać pierścień regulacji ostrości (2), patrząc cały czas przez wizjer.
- Kiedy przełącznik stałego działania funkcji DMF jest przesunięty w położenie ON, obracanie pierścienia regulacji ostrości powoduje automatyczne przełączenie trybu ostrości na MF, bez względu na ustawienie trybu AF i regulator ostrości (3).

#### Użycie aparatu wyposażonego w przycisk przełączania trybu AF/MF

- Naciskając przycisk sterujący AF/MF podczas fotografowania w trybie AF możesz tymczasowo przełączyć regulację ostrości na tryb MF.
- Naciskając przycisk sterujący AF/MF podczas fotografowania w trybie MF, można tymczasowo przełączyć regulację ostrości na tryb AF, jeśli w obiektywie ustawiono tryb AF, a w aparacie — MF.

## G Użycie funkcji SteadyShot

#### Przełącznik SteadyShot

- ON: Redukuje drgania aparatu.
- OFF: Nie redukuje drgań aparatu. Zaleca się, aby podczas fotografowania ze statywu przełącznik SteadyShot znajdował się w położeniu OFF.

#### Przełącznik trybu SteadyShot

Przestaw przełącznik SteadyShot w położenie ON, a następnie wybierz odpowiednie położenie przełącznika trybu SteadyShot.

- MODE1: Kompensuje normalne drgania aparatu.
- MODE2: Kompensuje drgania aparatu powstające przy panoramowaniu ruchomych obiektów.
- MODE3: Kompensuje drgania aparatu w celu minimalizacji problemów z kadrowaniem. Ułatwia nadażanie za szybko, beładnie poruszającymi się obiektami — na przykład w sporcie.

## H Użycie przycisków blokady ostrości

- Przycisk pamięci ostrości w tym obiektywie jest niedostępny podczas pracy z niektórymi modelami aparatów. Więcej informacji na temat zgodności obiektywu z innymi urządzeniami można uzyskać w lokalnej witrynie internetowej firmy Sony oraz w najbliższym punkcie sprzedaży lub serwisowania produktów marki Sony.

Obiektyw ma 3 przyciski pamięci ostrości. Naciśnięcie przycisku pamięci ostrości w trybie AF spowoduje wyłączenie tego trybu. Ostrość przestanie się zmieniać i będzie można wyzwolić migawkę przy stałej ostrości. Aby ponownie włączyć tryb AF, należy wcisnąć do połowy przycisk spustu migawki i puścić przycisk pamięci ostrości.

## I Zmienianie zakresu ustawiania ostrości (zakres AF)

Ogranicznik zakresu ustawiania ostrości umożliwia skrócenie ustawiania ostrości w trybie AF. Przydaje się to, gdy fotografowane obiekty znajdują się w określonej odległości.

Aby wybrać zakres, trzeba odpowiednio ustawić ogranicznik zakresu ostrzenia.

- FULL: Można nastawiać ostrość od minimalnej odległości ustawiania ostrości do nieskończoności.
- ∞ – 3 m: Można nastawiać ostrość na obiekty znajdujące się w odległości od 3 m do nieskończoności.

## J Regulacja przysłony

#### Przełącznik blokady przysłony IRIS LOCK

- Lock: Możesz zablokować pierścień przysłony w położeniu „A” na skali przysłony lub obracać go od położenia f/2.8 do F22.
- Release: Możesz obracać pierścień przysłony od położenia „A” do f/2.8 na skali przysłony.

Po zrównaniu punktu „A” na skali przysłony ze wskaźnikiem przysłony aparat przechodzi w tryb automatycznej regulacji przysłony i samoczynnie dostosowuje ekspozycję. Ilość światła można regulować ręcznie, obracając pierścień przysłony w zakresie od f/2.8 do F22.

#### Uwagi

Podczas nagrywania filmów przestaw przełącznik dźwięku przysłony w położenie „OFF”. (Patrz rysunek **J**-a.)

Gdy przełącznik dźwięku przysłony znajduje się w położeniu „OFF”, następuje tłumienie odgłosów działania pierścienia przysłony. (Do nagrywania filmów).

Jeśli przełącznik dźwięku przysłony znajduje się w położeniu „ON”, zmiana wartości przysłony podczas filmowania spowoduje zarejestrowanie dźwięku towarzyszącego obracaniu pierścienia przysłony.

### Dane techniczne

Nazwa modelu	FE 70–200 mm F2.8 GM OSS II (SEL70200GM2)
Ogniskowa (mm)	70–200
Ogniskowa w przeliczeniu na format 35 mm <sup>*1</sup> (mm)	105–300
Grupy-elementy obiektywu	14-17
Kąt widzenia 1 <sup>*2</sup>	34° – 12°30″
Kąt widzenia 2 <sup>*2</sup>	23° – 8°
Minimalna odległość od obiektu <sup>*3</sup> (m)	0,40–0,82
Maksymalne powiększenie (×)	0,3
Minimalna przysłona	F22
Średnica filtra (mm)	77
Przybliżone wymiary (maksymalna średnica × wysokość) (mm)	88 × 200
Przybliżona waga (g, bez uchwytu do statywu)	1045
SteadyShot	Tak

Dalsze informacje o zgodności z telekonwerterem (sprzedawanym oddzielnie) i parametrach przy korzystaniu z telekonwertera można uzyskać w sklepach i lokalnych autoryzowanych stacjach serwisowych Sony oraz na stronie internetowej Sony dla swojego kraju.

<sup>[1]</sup> Jest to odpowiednik ogniskowej dla formatu 35 mm w przypadku zamontowania obiektywu na aparacie cyfrowym z wymienną optyką wyposażonym w przetwornik obrazu formatu APS-C

<sup>[2]</sup> Wartość kąta widzenia 1 dotyczy aparatów 35 mm, a kąta widzenia 2 aparatów cyfrowych z wymienną optyką wyposażonych w przetwornik obrazu formatu APS-C

<sup>[3]</sup> Minimalna odległość od obiektu to minimalna odległość między płaszczyzną przetwornika obrazu a obiektem

- W zależności od konstrukcji obiektywu zmiana odległości ostrzenia może powodować zmianę ogniskowej. Podane powyżej wartości ogniskowej dotyczą ostrości nastawionej na nieskończoność.

Zawartość zestawu
Obiektyw (1 szt.), przednia przykrywka obiektywu (1 szt.), tylna przykrywka obiektywu (1 szt.), uchwyt do statywu (1 szt.), osłona obiektywu (1 szt.), futerał (1 szt.), drukowana dokumentacja

Konstrukcja oraz dane techniczne mogą ulec zmianie bez powiadomienia.

**α** i **G** są znakami towarowymi Sony Group Corporation.