

SONY®

# Bedienungsanleitung

SmartBand Talk  
SWR30

# Inhaltsverzeichnis

<b>Grundlagen.....</b>	<b>3</b>
Einführung.....	3
Übersicht Hardware.....	3
Bildschirm.....	4
Interaktion mit dem SmartBand Talk.....	4
Aufladen Ihres SmartBand Talk.....	4
Montage.....	5
Ein- und Ausschalten.....	6
Ruhemodus.....	6
<b>Einrichten des SmartBand Talk.....</b>	<b>7</b>
Vorbereiten des SmartBand Talk für die Verwendung.....	7
Wiederherstellen einer Verbindung zu Ihrem SmartBand Talk.....	8
Zurücksetzen des SmartBand Talk.....	8
<b>Einstellungen für Ihr SmartBand Talk.....</b>	<b>10</b>
Verwenden der SmartBand Talk-Anwendung.....	10
Steuern von Apps über Ihr SmartBand Talk.....	11
SmartBand Talk-Wecker.....	11
Benachrichtigungen.....	13
Anrufverwaltung.....	14
Nicht stören.....	15
Energieoptionen.....	15
Tragestil.....	16
Bildschirmfarbe.....	16
Schlaf-Tracking.....	16
Google Fit.....	17
Sprachsuche.....	17
Orten Ihres SmartBand Talk.....	18
Auswählen eines Zifferblatts für das SmartBand Talk.....	18
<b>Aufzeichnen Ihrer Aktivitäten mithilfe der Lifelog- Anwendung.....</b>	<b>20</b>
Verwenden der Lifelog-App.....	20
Einstellen von Zielen.....	22
Aufzeichnen Ihres Schlafs mit dem SmartBand Talk.....	23
Synchronisieren von Daten mit der Lifelog-App.....	23
<b>Wichtige Informationen.....</b>	<b>24</b>
Nutzung des SmartBand Talk in feuchter und staubiger Umgebung.....	24
Rechtliche Informationen.....	25

# Grundlagen

## Einführung

Das SmartBand Talk kann als eigenständiges Gerät oder über eine Bluetooth®-Verbindung zusammen mit Android™-Smartphones und -Tablets verwendet werden. Wenn Sie das SmartBand am Handgelenk tragen, werden Ihre Körperbewegungen überwacht und an Ihr Android™-Gerät übertragen, um Daten zu Ihren Alltagsaktivitäten und Gewohnheiten zu generieren. Das SmartBand Talk berechnet beispielsweise Ihre Schrittzahl und zeichnet Daten über Ihre physische Verfassung auf während Sie schlafen, gehen oder laufen. In Kombination mit der Lifelog-Anwendung können Sie persönliche Ziele festlegen und Ihren Fortschritt in einem ausführlichen und gut sichtbaren Format anzeigen.

Mithilfe des Zubehörs behalten Sie den Überblick und können Ihre täglichen Aufgaben verwalten. Beispielsweise können Sie Wecktöne, Telefonanrufe und SMS verwalten. Darüber hinaus können Sie regelmäßig bei Google Play™ neue Anwendungen für Ihr SmartBand Talk herunterladen, um den Funktionsumfang zu erweitern.

Bevor Sie Ihr SmartBand Talk verwenden können, müssen Sie zunächst die SmartBand Talk-Anwendung herunterladen und das Zubehör so einrichten, dass es mit Ihrem Smartphone oder Tablet funktioniert. In den entsprechenden Einstellungsinformationen finden Sie weitere Details. Denken Sie daran, dass Ihr Android™-Gerät über die Softwareversion Android™ 4.4 oder höher verfügen und die Bluetooth®-Version 3.0 unterstützen muss.

## Übersicht Hardware

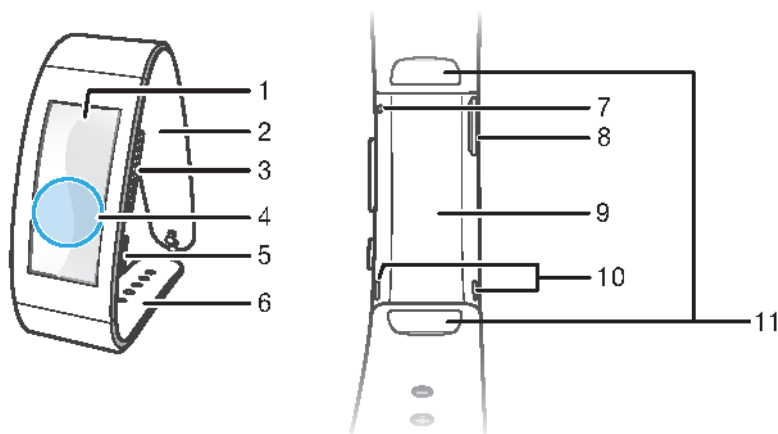

1	Bildschirm
2	Armband 1
3	Lautstärketaste
4	NFC-Erkennungsbereich
5	Einschalt-/Funktionstaste
6	Armband 2
7	Mikrofon
8	Micro USB-Anschluss
9	Haupteinheit
10	Lautsprecher
11	Befestigungsklemmen

## Bildschirm

Ihr SmartBand Talk bietet einen E Ink®-Bildschirm, bei dem mittels elektronischer Tinte die Optik von gewöhnlicher Tinte auf Papier nachgebildet wird. Bei E Ink®-Bildschirmen wird keine Hintergrundbeleuchtung verwendet. Stattdessen wird Umgebungslicht von der Oberfläche des Bildschirms reflektiert, um die Lesbarkeit zu erleichtern. Das Bild auf Ihrem E Ink®-Bildschirm wird auch bei ausgeschaltetem Bildschirm weiterhin angezeigt. Beachten Sie, dass der Wechsel der auf dem Bildschirm angezeigten Inhalte eine kurze Zeit in Anspruch nimmt. Dieses Verhalten ist bei E Ink®-Bildschirmen normal.

## Interaktion mit dem SmartBand Talk

Sie können Anwendungen steuern, indem Sie fest auf das SmartBand Talk tippen. Durch Drücken der Funktionstaste können Sie zwischen den verschiedenen Bildschirmen navigieren. Nach 30 Sekunden Inaktivität wird der Bildschirm in den Ruhezustand versetzt.

### Tippen

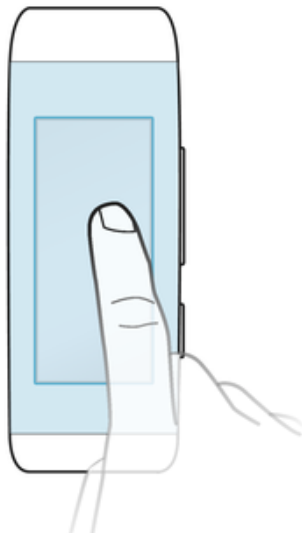

- Verwalten Sie installierte Anwendungen – beispielsweise durch das Hinzufügen von Bookmarks.
- ! Der Bildschirm des SmartBand Talk ist nicht berührungsempfindlich. Denken Sie daran, zum Ausführen eines Befehls fest auf das SmartBand Talk zu tippen. Beachten Sie auch, dass der Bildschirm keine Wischbewegungen erkennt.

### Funktionstaste

Sie können über die Funktionstaste zwischen verschiedenen Bildschirmen und Anwendungen navigieren.

#### So navigieren Sie zwischen den Bildschirmen:

- Drücken Sie kurz auf die Funktionstaste.

#### So beenden Sie eine Anwendung:

- Drücken Sie lange auf die Funktionstaste. Nach Beenden der Anwendung wird der Bildschirm in den Ruhezustand versetzt.

## Aufladen Ihres SmartBand Talk

Bevor Sie Ihr SmartBand Talk zum ersten Mal verwenden, müssen Sie es ca. 30 Minuten lang aufladen. Wir empfehlen Ladegeräte von Sony.

Wenn das SmartBand Talk während des Ladevorgangs nicht verwendet wird, dauert es je nach Ladegerät bis zur vollständigen Aufladung 45 bis 70 Minuten.

### So laden Sie Ihr SmartBand Talk:

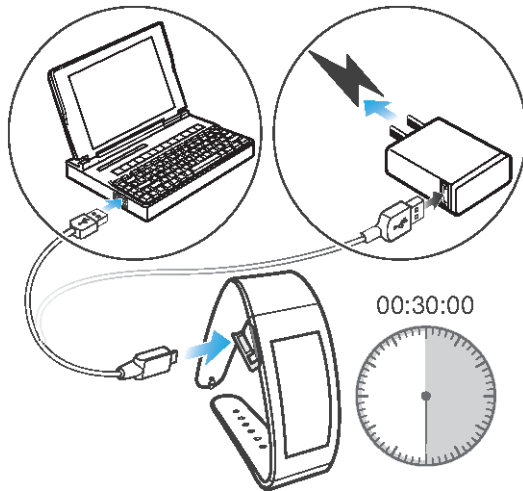

- 1 Verbinden Sie ein Ende des USB-Kabels mit dem Ladegerät oder dem USB-Anschluss eines Computers.
  - 2 Verbinden Sie das SmartBand durch den Micro USB-Anschluss am Core des SmartBand Talk mit dem Micro USB-Ladegerät.
- 💡 Bevor Sie Ihr SmartBand zum ersten Mal verwenden, müssen Sie es ca. 30 Minuten lang aufladen.

### So überprüfen Sie den Akkuladestand Ihres SmartBand Talk:

- Tippen Sie im zentralen Anwendungsbildschirm Ihres Android™-Geräts auf **SmartBand Talk > STATUS**.

### Benachrichtigung bei niedrigem Akkuladestand

Wenn Ihr SmartBand Talk eingeschaltet ist und der Akkuladestand bei weniger als 15 % liegt, dann vibriert Ihr SmartBand einmal kurz und ein Warnhinweis auf dem Bildschirm informiert Sie darüber, dass der Akkuladestand Ihres SmartBand niedrig ist. Diese Meldung wird wiederholt angezeigt, wenn der Akku einen Ladestand zwischen zehn und fünf Prozent erreicht. 📶 wird ständig auf Ihrem SmartBand Talk angezeigt, wenn der Akku schwach wird und weist darauf hin, dass er wieder aufgeladen werden muss.

### So verwerfen Sie die Benachrichtigung bei niedrigem Akkuladestand:

- Drücken Sie kurz auf die Funktionstaste.

## Montage

Zum Personalisieren Ihres SmartBand Talk können Sie das Armband durch Bänder unterschiedlicher Farbe und Länge ersetzen. Diese sind separat erhältlich.

- ! Bei Auswechseln des Armbands müssen Sie u. U. auch die Befestigungsklemmen durch Klemmen in geeigneter Größe und Art ersetzen.

### So entfernen Sie das Armband:

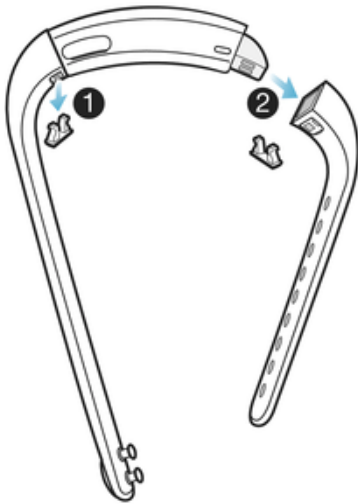

- 1 Stecken Sie einen Fingernagel oder ein ähnliches Objekt in die Lücke neben den Befestigungsklemmen. Ziehen Sie die Klemmen anschließend vollständig heraus.
- 2 Entfernen Sie die Armbänder von der Haupteinheit des Zubehörs.

## Ein- und Ausschalten

### So schalten Sie Ihr SmartBand Talk ein:

- Halten Sie die Einschalttaste so lange gedrückt, bis das Gerät vibriert.

### So schalten Sie Ihr SmartBand Talk aus:

- Halten Sie die Einschalttaste so lange gedrückt, bis Ihr SmartBand Talk vibriert und sich der Bildschirm verdunkelt.

## Ruhemodus

Ihr SmartBand Talk verfügt über die Funktion „Ruhemodus“. Wenn Ihr SmartBand Talk absolut ruhig ist und über einen Zeitraum von 20 Minuten keine Benachrichtigungen oder Anrufe erhält, wechselt es in den Ruhemodus und der Bildschirm wird verdunkelt. Sobald Ihr SmartBand Talk bewegt wird oder Anrufe oder Benachrichtigungen eingeht, wird der Ruhemodus automatisch beendet.

- ! Der Ruhemodus ist auf Ihrem SmartBand Talk standardmäßig aktiviert und kann nicht eingestellt oder ausgeschaltet werden.

# Einrichten des SmartBand Talk

## Vorbereiten des SmartBand Talk für die Verwendung

Damit Ihr SmartBand Talk ordnungsgemäß funktioniert, müssen Sie zunächst die neueste Version der SmartBand Talk-Anwendung auf dem Android™-Gerät installieren und es anschließend mit dem Android™-Gerät koppeln und verbinden. Außerdem müssen Sie die Lifelog-App installieren. Mit den zusätzlichen Funktionen können Sie beispielsweise ausführlichere Informationen zu Ihren täglichen Aktivitäten anzeigen.

Sie können Ihr SmartBand Talk mithilfe von NFC einrichten – auf diese Weise werden die Vorgänge zum Koppeln, Verbinden und Einrichten automatisch gestartet. Alternativ können Sie die manuelle Bluetooth®-Option verwenden – in diesem Fall müssen Sie weitere Schritte durchführen, z. B. einige erforderliche Anwendungen herunterladen und installieren.

Der Einrichtungsassistent der SmartBand Talk-Anwendung führt Sie durch die erstmalige Einrichtung Ihres SmartBand Talk.

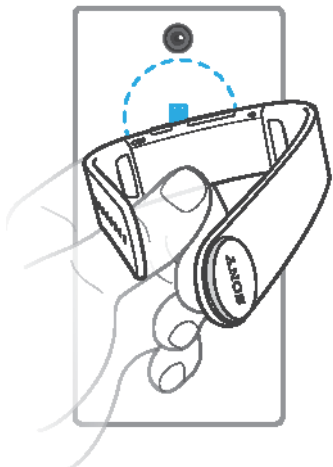

- ! Alle für die ordnungsgemäße Funktion des SmartBand Talk erforderlichen Anwendungen sind auf Google Play™ erhältlich.

### So richten Sie Ihre SmartBand Talk mithilfe von NFC ein:



- 1 Stellen Sie sicher, dass Ihr SmartBand Talk mindestens 30 Minuten lang geladen wurde.
  - 2 **Android™-Gerät:** Vergewissern Sie sich, dass die NFC-Funktion aktiviert und der Bildschirm aktiv und nicht gesperrt ist.
  - 3 Platzieren Sie Ihr Android™-Gerät über Ihrem SmartBand Talk, sodass sich die NFC-Erkennungsbereiche der Geräte berühren.  wird kurz in der Statusleiste sowie dauerhaft im Benachrichtigungsfeld angezeigt, wenn eine Verbindung mit dem SmartBand Talk aktiv ist.
- ! Sie können das SmartBand Talk mithilfe von NFC einrichten, auch wenn das SmartBand Talk ausgeschaltet ist.
  - 💡 Sie können die Statusleiste nach unten ziehen, um das Benachrichtigungsfeld zu öffnen und direkt auf die SmartBand- und die Lifelog-App zuzugreifen.

### So richten Sie Ihr SmartBand Talk mithilfe von Bluetooth® ein:

- 1 Stellen Sie sicher, dass Ihr SmartBand Talk mindestens 30 Minuten lang geladen wurde.
  - 2 **Android™-Gerät:** Stellen Sie sicher, dass Sie die SmartBand Talk-Anwendung mit der aktuellsten Version installiert und aktualisiert haben.
  - 3 Schalten Sie Ihr SmartBand Talk ein.
  - 4 **Android™-Gerät:** Schalten Sie die Bluetooth®-Funktion ein und suchen Sie anschließend nach Bluetooth®-Geräten. Wählen Sie aus der Liste der verfügbaren Geräte **SWR30** aus.
  - 5 **Android™-Gerät:** Befolgen Sie die Anweisungen zur Installation auf dem Bildschirm.  wird kurz in der Statusleiste sowie dauerhaft im Benachrichtigungsfeld angezeigt, wenn eine Verbindung mit dem SmartBand Talk aktiv ist.
-  Sie können die Statusleiste nach unten ziehen, um das Benachrichtigungsfeld zu öffnen und direkt auf die SmartBand- und die Lifelog-App zuzugreifen.

### So installieren Sie die SmartBand Talk-Anwendung:

- 1 Tippen Sie im Hauptanwendungsbildschirm Ihres Android™-Geräts auf **Play Store**, um die Anwendung **Google Play™** zu öffnen.
  - 2 Tippen Sie auf das Suchsymbol und suchen Sie dann nach **SmartBand Talk**.
  - 3 Tippen Sie nach Anzeigen der Suchergebnisse auf **SmartBand Talk** und folgen Sie dann den Anweisungen, um die Anwendung herunterzuladen und zu installieren.
-  Sie können die Anwendung **SmartBand Talk** nur auf einem Android™-Gerät, beispielsweise auf einem Android™-Smartphone oder einem Tablet, installieren.

## Wiederherstellen einer Verbindung zu Ihrem SmartBand Talk

Für den Fall, dass eine Verbindung unterbrochen wird, wenn beispielsweise ein verbundenes Android™-Gerät den Bereich verlässt, führt Ihr SmartBand Talk automatisch eine Reihe von Versuchen zur Wiederherstellung der Verbindung durch. Wenn dies passiert, können Sie die Funktionstaste verwenden, um über das Zubehör eine Wiederherstellung der Verbindung zu erzwingen oder Sie können NFC verwenden, um die beiden Geräte miteinander zu verbinden.

### So erzwingen Sie eine Wiederherstellung der Verbindung über das SmartBand Talk:

- Drücken Sie die Funktionstaste.

### So stellen Sie die Verbindung Ihres SmartBand Talk mithilfe von NFC wieder her:

- 1 **Android™-Gerät:** Vergewissern Sie sich, dass die NFC-Funktion eingeschaltet und der Bildschirm aktiv und nicht gesperrt ist.
- 2 Platzieren Sie das Android™-Gerät so über Ihrem SmartBand Talk, dass sich die NFC-Erkennungsbereiche der beiden Geräte berühren.

## Zurücksetzen des SmartBand Talk

Setzen Sie Ihr SmartBand Talk zurück, wenn Fehler auftreten oder wenn Sie es mit einem neuen Gerät verbinden möchten.

### So setzen Sie das SmartBand Talk auf die Werkseinstellungen zurück:

- 1 Schalten Sie das SmartBand Talk aus.
- 2 Halten Sie die Einschalttaste und die Lautstärketasten (Plus und Minus) gleichzeitig gedrückt, bis das SmartBand Talk dreimal kurz und einmal lang vibriert und lassen Sie die Tasten dann los.

-  Koppeln Sie das SmartBand Talk erneut mit Ihrem Android™-Gerät.



**So erzwingen Sie das Ausschalten der SmartBand Talk:**

- Halten Sie die Einschalttaste lange gedrückt.

# Einstellungen für Ihr SmartBand Talk

## Verwenden der SmartBand Talk-Anwendung

Sie können die Einstellungen des SmartBand Talk über die SmartBand Talk-Anwendung auf Ihrem Android™-Gerät anzeigen und ändern.

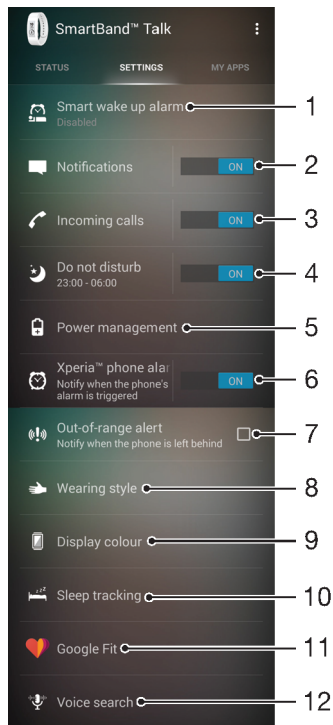

- 1 Schalten Sie die Wecker für sanftes Aufwachen ein oder aus oder fügen Sie welche hinzu, bearbeiten oder löschen Sie sie.
- 2 Schalten Sie die Benachrichtigungsfunktion ein oder aus. Wählen Sie die Benachrichtigungen aus, die an Ihr SmartBand Talk weitergeleitet werden sollen.
- 3 Wählen Sie aus, ob eingehende Anrufe über Ihr SmartBand Talk verwaltet werden sollen.
- 4 Schalten Sie die „Nicht stören“-Funktion ein oder aus oder ändern Sie das Zeitintervall.
- 5 Schalten Sie den STAMINA-Modus ein oder aus.
- 6 Aktivieren Sie die Xperia™-Weckbenachrichtigungen.
- 7 Wählen Sie aus, ob Sie benachrichtigt werden möchten, wenn Sie Ihr Gerät vergessen.
- 8 Legen Sie die Textausrichtung fest.
- 9 Wählen Sie die Hintergrundfarbe für den Bildschirm aus.
- 10 Wählen Sie den Schlaf-Tracking-Typ aus.
- 11 Synchronisieren Sie Ihr SmartBand Talk mit der Google Fit-Anwendung.
- 12 Öffnen Sie die Android™-Spracheingabeeinstellungen, um die Sprache und andere Optionen zu ändern.

💡 Sie können durch Tippen oder Ziehen den entsprechenden Schieber in die Position „Ein“ oder „Aus“ stellen, je nachdem, ob Sie Benachrichtigungen und eingehende Anrufe empfangen möchten oder die „Nicht Stören“-Funktion sowie andere Funktionen aktivieren möchten. Durch Tippen auf den Namen der verschiedenen Funktionen können Sie weitere Informationen zum Anpassen der entsprechenden Einstellungen anzeigen.

## Steuern von Apps über Ihr SmartBand Talk

Sie können bis zu neun Apps gleichzeitig für die Verwendung mit Ihrem SmartBand Talk hinzufügen. Anschließend können Sie über das SmartBand Talk die ausgewählten Apps auf dem verbundenen Android™-Gerät steuern. Wenn Sie beispielsweise den entsprechenden Medienplayer ausgewählt haben, können Sie die auf dem Android™-Gerät abgespielten Medien mithilfe Ihres SmartBand Talk steuern. Sie können die Einstellungen für die hinzugefügten Apps jederzeit bearbeiten.

### So wählen Sie eine Anwendung für die Verwendung mit dem SmartBand Talk aus:

- 1 Tippen Sie im zentralen Anwendungsbildschirm Ihres Android™-Geräts auf **SmartBand Talk > MEINE ANWENDUNGEN > Anwendungen hinzufügen**.
- 2 Tippen und halten Sie die auszuwählende Anwendung, ziehen Sie sie dann unter „Apps hinzufügen“ und folgen Sie den Anweisungen auf dem Bildschirm.
- 3 Tippen Sie zum Herunterladen weiterer Anwendungen auf **Weitere Anwendungen herunterladen** und folgen Sie anschließend den entsprechenden Anweisungen.

### So ordnen Sie die Liste der ausgewählten Anwendungen neu an:

- 1 Tippen Sie im zentralen Anwendungsbildschirm Ihres Android™-Geräts auf **SmartBand Talk > MEINE ANWENDUNGEN**.
- 2 Berühren und halten Sie Anwendung, die Sie verschieben möchten, und ziehen Sie sie in die gewünschte Position.

### So bearbeiten Sie die Einstellungen für eine ausgewählte Anwendung:

- 1 Tippen Sie im zentralen Anwendungsbildschirm Ihres Android™-Geräts auf **SmartBand Talk > MEINE ANWENDUNGEN**.
- 2 Wählen Sie eine Anwendung aus und bearbeiten Sie nach Wunsch die Einstellungen.

### So entfernen Sie eine ausgewählte Anwendung:

- 1 Tippen Sie im zentralen Anwendungsbildschirm Ihres Android™-Geräts auf **SmartBand Talk > MEINE ANWENDUNGEN**.
- 2 Berühren und halten Sie die zu löschende Anwendung und ziehen Sie sie zu **X**.

## SmartBand Talk-Wecker

Ihr SmartBand Talk verfügt über zwei verschiedene Wecker-Funktionen. Bei der einen handelt es sich um die Xperia™-Wecker-Funktion, die nur funktioniert, wenn Ihr SmartBand Talk mit einem Xperia™-Gerät verbunden ist. Bei der anderen handelt es sich um die Smart-Wecker-Funktion, die Sie aufweckt, wenn Sie sich in einer Phase leichten Schlafs befinden, damit Sie erholt sind. Zur Nutzung der Smart-Wecker-Funktion muss keine Verbindung mit dem Android™-Gerät bestehen.

## Weckerbenachrichtigungen von einem Xperia™-Gerät

Ihr SmartBand Talk vibriert, wenn voreingestellte Wecker auf einem Xperia™ Gerät ausgelöst werden.

### So aktivieren Sie Weckerbenachrichtigungen auf einem Xperia™ Gerät:

- 1 Tippen Sie im Hauptanwendungsbildschirm Ihres Xperia™-Geräts auf **SmartBand Talk > EINSTELLUNGEN**.
- 2 Ziehen Sie den Schieber neben **Xperia™-Wecker** nach rechts.
- 3 Tippen Sie auf **Xperia™-Wecker > Weckton und Vibration** und wählen Sie eine Option.

### So stellen Sie den Schlummermodus auf Ihrem Xperia™-Gerät ein, wenn das SmartBand Talk vibriert:

- Drücken Sie kurz auf die Funktionstaste.

### So stellen Sie den Schlummermodus aus, wenn das SmartBand Talk vibriert:

- Drücken Sie lange auf die Funktionstaste.

## Smarter Wecker

Sie können einen oder mehrere smarte Wecker in der SmartBand Talk-Anwendung einstellen. Der smarte Wecker weckt Sie sanft zum geeignetsten Zeitpunkt in Ihrem Schlafzyklus. Sie werden durch einen sanften Vibrationsalarm geweckt. Nach Einstellen des Zeitraums, in dem Sie geweckt werden möchten, weckt Sie Ihr SmartBand Talk (nach einem Tiefschlaf) in einer Phase leichten Schlafs auf.

Wenn Sie beispielsweise einen Wecker für eine Zeit zwischen 06:30 und 07:00 Uhr eingestellt haben, werden Sie zwischen 06:30 und 07:00 Uhr, wenn Sie sich in leichtem Schlaf befinden, geweckt. Wenn Sie sich in diesem Zeitraum in keiner Phase leichten Schlafs befinden, werden Sie um 07:00 Uhr geweckt.

- ! Zum Hinzufügen, Entfernen oder Ändern eines smarten Weckers müssen Sie Ihr SmartBand Talk mit dem Android™-Gerät verbinden.

### So fügen Sie einen Smarten Wecker hinzu:

- 1 Tippen Sie im zentralen Anwendungsbildschirm Ihres Android™-Geräts auf **SmartBand Talk > EINSTELLUNGEN**.
- 2 Tippen Sie auf **Sanftes Aufwecken** und anschließend auf **+**.
- 3 Tippen Sie auf **Zeit**, dann blättern Sie nach oben oder unten, um die Zeiteinstellung anzupassen und tippen Sie auf **Einstellen**.
- 4 Tippen Sie auf **Wiederholen** und markieren Sie die Tage für die Alarmwiederholung. Tippen Sie anschließend auf **OK**.
- 5 Tippen Sie auf **Weckerfenster** und wählen Sie dann eine Option aus.
- 6 Markieren Sie das Kontrollkästchen **Weckton**, wenn ein akustischer Alarm ausgegeben werden sollen.
- 7 Tippen Sie anschließend auf **Fertig**.

- 💡 Wenn das Kontrollkästchen **Weckton** markiert ist, erklingt der Weckton auf Ihrem SmartBand Talk zunächst leise und wird dann immer lauter.

### So bearbeiten Sie einen bestehenden Smart-Wecker:

- 1 Tippen Sie im zentralen Anwendungsbildschirm Ihres Android™-Geräts auf **SmartBand Talk > EINSTELLUNGEN**.
- 2 Tippen Sie auf **Sanftes Aufwecken** und tippen anschließend auf den Wecker, den Sie bearbeiten möchten.
- 3 Bearbeiten Sie nach Wunsch die Optionen.
- 4 Tippen Sie anschließend auf **Fertig**.

### So löschen Sie einen Smart-Wecker:

- 1 Tippen Sie im zentralen Anwendungsbildschirm Ihres Android™-Geräts auf **SmartBand Talk > EINSTELLUNGEN**.
- 2 Tippen Sie auf **Sanftes Aufwecken** und berühren und halten Sie den Alarm, den Sie löschen möchten.
- 3 Tippen Sie auf **X** und anschließend auf **Ja**.

### So aktivieren Sie einen Smart-Wecker:

- 1 Tippen Sie im zentralen Anwendungsbildschirm Ihres Android™-Geräts auf **SmartBand Talk > EINSTELLUNGEN**.
- 2 Tippen Sie auf **Sanftes Aufwecken**.
- 3 Blättern Sie zum Wecker, den Sie aktivieren möchten und ziehen Sie den entsprechenden Schieber nach rechts.

## Benachrichtigungen

Alle Benachrichtigungen, die in der Statusleiste auf einem verbundenen Android™-Gerät erscheinen, können an Ihr SmartBand Talk weitergeleitet werden. Sie können mithilfe der SmartBand Talk-Anwendung die Benachrichtigungen auswählen, die an Ihr SmartBand weitergeleitet werden sollen.

Je nach Art der Nachricht können Sie eine Nachrichtenvorschau oder die gesamte Nachricht lesen, indem Sie fest auf das SmartBand Talk tippen. Sie können ebenfalls Aktionen wie „In Telefon öffnen“, „Markieren: gelesen“, „Blockieren“, „Schließen“ usw. ausführen.

### So aktivieren Sie die Benachrichtigungsfunktion:

- 1 Tippen Sie im zentralen Anwendungsbildschirm Ihres Android™-Geräts auf **SmartBand Talk > EINSTELLUNGEN**.
- 2 Ziehen Sie den Schieber neben **Benachrichtigungen** nach rechts.
- 3 Wenn Sie die Benachrichtigungsfunktionen zum ersten Mal aktivieren, befolgen Sie die Anweisungen auf dem Bildschirm, damit der SmartBand Talk-Anwendung Zugriff auf Ihre Benachrichtigungen erhält.

### So wählen Sie Benachrichtigungen aus, die an Ihr SmartBand Talk weitergeleitet werden:

- 1 Tippen Sie im zentralen Anwendungsbildschirm Ihres Android™-Geräts auf **SmartBand Talk > EINSTELLUNGEN > Benachrichtigungen**.
- 2 Tippen Sie auf **Anwendung hinzufügen**.
- 3 Markieren Sie die gewünschten Optionen in der angezeigten Liste oder heben Sie deren Markierung auf.

### So blenden Sie auf Ihrem SmartBand Talk den Namen des Absenders in der Benachrichtigungsmeldung aus

- 1 Tippen Sie im zentralen Anwendungsbildschirm Ihres Android™-Geräts auf **SmartBand Talk > EINSTELLUNGEN > Benachrichtigungen**.
- 2 Markieren Sie das Kontrollkästchen **Privatsphäre**.

### So wählen Sie die Größe des Benachrichtigungstexts auf dem SmartBand Talk aus:

- 1 Tippen Sie im zentralen Anwendungsbildschirm Ihres Android™-Geräts auf **SmartBand Talk > EINSTELLUNGEN > Benachrichtigungen**.
- 2 Tippen Sie auf **Benachrichtigungstextgröße** und wählen Sie dann eine Option aus.

### So lesen Sie eine Benachrichtigung, die auf dem Bildschirm des SmartBand Talk angezeigt wird:

- 1 Tippen Sie fest auf die Benachrichtigung oder drücken Sie kurz auf die Lautstärketaste (Minus), um die Benachrichtigung zu öffnen.
- 2 Drücken Sie kurz auf die Lautstärketaste (Plus oder Minus), um durch die Benachrichtigung zu blättern.

### So lesen Sie eine Benachrichtigung aus der Benachrichtigungserweiterung des SmartBand Talk:

- 1 Drücken Sie kurz auf die Funktionstaste, um zur Benachrichtigungserweiterung zu navigieren.
- 2 Drücken Sie kurz auf die Lautstärketaste (Plus oder Minus), um die zu lesende Benachrichtigung zu markieren.
- 3 Tippen Sie fest auf die markierte Benachrichtigung, um sie zu öffnen.
- 4 Drücken Sie kurz auf die Lautstärketaste (Plus oder Minus), um durch die Benachrichtigung zu blättern.

### So schließen oder beenden Sie eine Benachrichtigung auf Ihrem SmartBand Talk:

- Drücken Sie kurz auf die Funktionstaste.

### So schließen Sie alle Benachrichtigungen von der Benachrichtigungserweiterung aus:

- 1 Drücken Sie kurz auf die Funktionstaste, um zur Benachrichtigungserweiterung zu navigieren.
- 2 Drücken Sie kurz auf die Lautstärketaste (Minus), um die Option „Alle Benachrichtigungen schließen“ zu markieren.
- 3 Tippen Sie fest auf die markierte Option „Alle Benachrichtigungen schließen“.

## Benachrichtigungsaktionen auf Ihrem SmartBand Talk

Sie können bestimmte Aktionen durchführen, nachdem Sie Benachrichtigungen erhalten haben, die auf Ihr SmartBand Talk weitergeleitet wurden. Die Aktionen, die nach dem Erhalt einer Benachrichtigung verfügbar sind, sind von der Art der Anwendung abhängig, die die Benachrichtigung versendet. Nachfolgend sind die gängigsten Aktionen aufgeführt, die Sie ausführen können:

- Als gelesen markieren: Sie können eine Benachrichtigung in der Anwendung, die die Benachrichtigung versendet hat, als gelesen markieren und sie dann aus der Benachrichtigungsliste in Ihrem SmartBand Talk und der Statusleiste des verbundenen Android™-Geräts entfernen.
- Antworten: Sie können auf eine Nachricht mit einer kurzen Sprachnachricht (ca. 5 Sekunden) antworten, die in eine SMS umgewandelt wird, oder mit den vordefinierten Schnellantworten über Ihr SmartBand Talk.
- In Telefon öffnen: Sie können eine Benachrichtigung und die zugehörige Anwendung auf dem verbundenen Android™-Gerät öffnen.
- Blockieren: Sie können das Senden von Benachrichtigungen auf Ihr SmartBand Talk durch die jeweilige Anwendung blockieren.
- Schließen: Sie können eine Benachrichtigung aus der Benachrichtigungsliste auf Ihrem SmartBand Talk und der Statusleiste des verbundenen Android™-Geräts entfernen.

### So führen Sie eine Aktion für eine offene Benachrichtigung mit dem SmartBand Talk aus:

- 1 Drücken Sie kurz auf die Lautstärketaste (Plus oder Minus), um die Aktion zu markieren, die Sie ausführen möchten.
- 2 Tippen Sie fest auf die markierte Aktion und folgen Sie ggf. den Anweisungen auf dem Bildschirm.

## Anrufverwaltung

Ihr SmartBand Talk benachrichtigt Sie bei eingehenden Anrufen mit fortlaufendem Vibrieren. Sie können den Anruf über Ihr Android™-Gerät oder direkt über Ihr SmartBand Talk annehmen, indem Sie in das Mikrofon des Geräts sprechen. Zudem können Sie mithilfe Ihres SmartBand Talk einen eingehenden Anruf abweisen oder einen aktiven Anruf abbrechen. Um Anrufe zu verwalten und Anrufbenachrichtigungen direkt auf Ihrem SmartBand Talk zu empfangen, müssen Sie zunächst die entsprechenden Einstellungen in der SmartBand Talk-Anwendung aktivieren.

### So aktivieren Sie auf Ihrem SmartBand Talk die Funktion zum Annehmen eines eingehenden Anrufs:

- 1 Tippen Sie im zentralen Anwendungsbildschirm Ihres Android™-Geräts auf **SmartBand Talk > EINSTELLUNGEN**.
- 2 Ziehen Sie den Schieber neben **Eingehende Anrufe** nach rechts.

### So nehmen Sie einen eingehenden Anruf mit dem SmartBand Talk an:

- 1 Wenn ein Anruf eingeht, drücken Sie kurz auf die Funktionstaste. Die Stimme des Anrufers wird über die Lautsprecher Ihres SmartBand Talk wiedergegeben.
  - 2 Um mit dem Anrufer zu kommunizieren, halten Sie das Zubehör 20 cm von Ihrem Mund entfernt und sprechen Sie in das Mikrofon.
- ☀ Wenn Sie den eingehenden Anruf über das Mobilteil annehmen möchten, wählen Sie auf dem Bildschirm für aktive Anrufe Ihres Android™-Geräts die entsprechende Option aus – der Anruf ist dann auf dem gewünschten Gerät verfügbar.

### So weisen Sie mit SmartBand Talk einen eingehenden Anruf ab:

- Drücken Sie lange auf die Funktionstaste.

### So schalten Sie mit SmartBand Talk einen eingehenden Anruf stumm:

- Drücken Sie die Lautstärketaste (Plus oder Minus), um die Lautstärke entsprechend anzupassen.

### So beenden Sie einen aktiven Anruf mit dem SmartBand Talk:

- Drücken Sie kurz auf die Funktionstaste.

### So schalten Sie einen aktiven Anruf mit dem SmartBand Talk stumm oder frei:

- Drücken Sie während des Anrufs lange die Funktionstaste.

## Nicht stören

Durch Aktivierung der Funktion „Nicht stören“ können Sie den Ton oder die Vibration für Benachrichtigungen und Ereignisse ausschalten. Bei Aktivierung dieser Funktion bleiben die Alarmfunktionen, z. B. für den Smart- und Xperia™-Wecker und die Funktion zur Ortung des SmartBand Talk, ebenfalls aktiviert.

### So aktivieren Sie die Funktion „Nicht stören“:

- 1 Tippen Sie im zentralen Anwendungsbildschirm Ihres Android™-Geräts auf **SmartBand Talk > EINSTELLUNGEN**.
- 2 Ziehen Sie den Schieber neben **Nicht stören** nach rechts.

### So stellen Sie das Intervall „Nicht stören“ ein:

- 1 Tippen Sie im zentralen Anwendungsbildschirm Ihres Android™-Geräts auf **SmartBand Talk > EINSTELLUNGEN > Nicht stören**.
- 2 Ziehen Sie den Schieber neben **Nicht stören** nach rechts.
- 3 Tippen Sie auf **Wiederholen**.
- 4 Tippen Sie auf die Startzeit. Blättern Sie anschließend nach oben oder unten, um die Angabe entsprechend zu bearbeiten, und tippen Sie auf **Einstellen**.
- 5 Tippen Sie auf die Endzeit. Blättern Sie anschließend nach oben oder unten, um die Angabe entsprechend zu bearbeiten, und tippen Sie auf **Einstellen**.
- 6 Tippen Sie auf **Fertig**.

## Energieoptionen

Um die Akkulaufzeit Ihres SmartBand Talk zu verlängern, können Sie in den Einstellungen den STAMINA-Modus aktivieren. Wenn dieser Modus aktiviert ist, überlappen diagonale Linien den Bildschirm und das Symbol für den STAMINA-Modus  wird in der oberen rechten Ecke Ihres SmartBand Talk angezeigt. Im STAMINA-Modus sind mehrere Funktionen deaktiviert. Folgendes kann daher nicht ausgeführt werden:

- Anrufe auf Ihrem SmartBand Talk erhalten.
- Benachrichtigungen an Ihr SmartBand Talk weiterleiten.
- Benachrichtigungen erhalten, wenn Ihr SmartBand Talk und Ihr Android™-Gerät sich außerhalb des Verbindungsbereichs befinden.

Die Funktionen zur Aufzeichnung Ihrer Aktivitäten und zum sanften Aufwecken können aber wie gewohnt weiterhin genutzt werden.

#### So aktivieren Sie den STAMINA-Modus:

- 1 Tippen Sie im Hauptanwendungsbildschirm Ihres Android™-Geräts auf **SmartBand Talk > EINSTELLUNGEN**.
- 2 Tippen Sie auf **Energieoptionen**.
- 3 Ziehen Sie den Schieber neben **STAMINA-Modus** nach rechts.

#### So deaktivieren Sie den STAMINA-Modus:

- 1 Tippen Sie im Hauptanwendungsbildschirm Ihres Android™-Geräts auf **SmartBand Talk > EINSTELLUNGEN**.
- 2 Tippen Sie auf **Energieoptionen**.
- 3 Ziehen Sie den Schieber neben **STAMINA-Modus** nach links.
- 4 Drücken Sie kurz auf die Funktionstaste Ihres SmartBand Talk.

#### So deaktivieren Sie vorübergehend den STAMINA-Modus:

- Drücken Sie kurz auf die Funktionstaste.
- ! Wenn Sie den STAMINA-Modus auf Ihrem SmartBand Talk vorübergehend deaktivieren, stehen alle Funktionen normal zur Verfügung. Wird 20 Sekunden lang keine Aktivität auf Ihrem SmartBand Talk ausgeführt, wird der Bildschirm in den Ruhezustand versetzt und das Gerät kehrt in den STAMINA-Modus zurück.

#### So aktivieren Sie den Akkuschonmodus:

- 1 Tippen Sie im zentralen Anwendungsbildschirm Ihres Android™-Geräts auf **SmartBand Talk > EINSTELLUNGEN**.
- 2 Tippen Sie auf **Energieoptionen**.
- 3 Ziehen Sie den Schieber neben **Akkuschonmodus** nach rechts.

- 💡 Wenn der Akkuschonmodus aktiviert ist, wechselt Ihr SmartBand Talk bei niedrigem Akkustand automatisch in den STAMINA-Modus.

## Tragestil

Sie können die Ausrichtung des Displays daran anpassen, an welchem Arm Sie Ihr SmartBand Talk tragen.

#### So wählen Sie die Bildschirmausrichtung aus:

- 1 Tippen Sie im zentralen Anwendungsbildschirm Ihres Android™-Geräts auf **SmartBand Talk > EINSTELLUNGEN**.
- 2 Tippen Sie auf **Textausrichtung** und wählen Sie eine Option.
- 3 Tippen Sie auf **OK**.

## Bildschirmfarbe

Ein Farbwechsel des SmartBand Talk-Bildschirms ist von Schwarz auf Weiß und umgekehrt möglich.

#### So ändern Sie die Bildschirmfarbe:

- 1 Tippen Sie im zentralen Anwendungsbildschirm Ihres Android™-Geräts auf **SmartBand Talk > EINSTELLUNGEN**.
- 2 Tippen Sie auf **Bildschirmfarbe** und wählen Sie dann eine Option aus.
- 3 Tippen Sie auf **OK**.

## Schlaf-Tracking

Das SmartBand Talk verfolgt Ihren Schlafstatus basierend auf einer bestimmten Art von Inaktivität. Um die Genauigkeit des Schlaf-Tracking zu verbessern, können Sie den Schlaf-Tracking-Typ auswählen, falls Ihr SmartBand Talk jegliche Inaktivität als



Schlafdauer aufzeichnet. Beispielsweise, wenn Sie beim Fernsehen oder Lesen eines Buchs vor dem Einschlafen still sitzen.

### So aktivieren Sie das automatische Schlaf-Tracking

- 1 Tippen Sie im zentralen Anwendungsbildschirm Ihres Android™-Geräts auf **SmartBand Talk > EINSTELLUNGEN**.
  - 2 Tippen Sie auf **Schlaf-Tracking > Automatisches Schlaf-Tracking**.
- ! Automatisches Schlaf-Tracking ist der Standardmodus der Schlaf-Tracking-Funktion.

### So passen Sie den Zeitraum für das Schlaf-Tracking an:

- 1 Tippen Sie im zentralen Anwendungsbildschirm Ihres Android™-Geräts auf **SmartBand Talk > EINSTELLUNGEN**.
- 2 Tippen Sie auf **Schlaf-Tracking > Benutzerdefiniertes Schlaf-Tracking > Schlaf-Tracking nur zwischen**.
- 3 Tippen Sie auf die Startzeit. Blättern Sie anschließend nach oben oder unten, um die Angabe entsprechend zu bearbeiten, und tippen Sie auf **Einstellen**.
- 4 Tippen Sie auf die Endzeit. Blättern Sie anschließend nach oben oder unten, um die Angabe entsprechend zu bearbeiten, und tippen Sie auf **Einstellen**.
- 5 Tippen Sie auf **Fertig**.

## Google Fit

Bei Google Fit handelt es sich um eine Fitnessplattform mit Tracking-Funktion von Google. Durch Synchronisieren von SmartBand Talk mit Google Fit können Sie die Daten zu Ihren Fitnessaktivitäten aus verschiedenen Quellen ganz einfach integrieren. Das hilft Ihnen dabei, Ihre Fortschritte besser zu verstehen.

Wenn Sie Google Fit auf Ihrem SmartBand Talk aktivieren, können die vom SmartBand Talk protokollierten Daten in der Google Fit-Anwendung angezeigt werden, die von Google Play™ heruntergeladen werden kann.

- ! Ihr SmartBand Talk wurde für die Verwendung mit der Lifelog-App aktiviert, damit auf beiden Oberflächen die gleichen Daten zu Ihren Fitnessaktivitäten angezeigt werden. Allerdings kann es aufgrund von unterschiedlicher Programmierung und abweichenden Synchronisierungsintervallen dazu kommen, dass die Daten, die in der Google Fit-Anwendung angezeigt werden, von den Daten abweichen, die auf Ihrem SmartBand Talk und in der Lifelog-App angezeigt werden. Es wird empfohlen, die Anwendung zu verwenden, die Ihren Ansprüchen am besten entspricht.

### So synchronisieren Sie Ihr SmartBand Talk mit der Anwendung Google Fit

- 1 Tippen Sie im zentralen Anwendungsbildschirm Ihres Android™-Geräts auf **SmartBand Talk > EINSTELLUNGEN > Google Fit**.
- 2 Ziehen Sie den Schieber neben **Mit Google Fit verbinden** nach rechts.

## Sprachsuche

Sie können Sprachbefehle verwenden, um auf eine Nachricht zu antworten, Ihren Standort zu ermitteln, den Wetterbericht zu prüfen, Ihren Zeitplan zu überprüfen usw. Die Sprachsuche leitet die Suchbefehle an die standardmäßige Sprachsuchenanwendung des verbundenen Android™-Geräts weiter. Die Verfügbarkeit der Sprachsuche und die unterstützten Sprachen sind von der Sprachsuchenanwendung abhängig, die auf dem verbundenen Android™-Gerät installiert ist. Um die Sprachsuchefunktion in Ihrem SmartBand Talk zu verwenden, müssen Sie zunächst eine Sprachsuchenanwendung wie zum Beispiel Google Now auf Ihrem Android™-Gerät installieren.

### So legen Sie die Optionen für die Spracheingabe fest:

- 1 Tippen Sie im zentralen Anwendungsbildschirm Ihres Android™-Geräts auf **SmartBand Talk > EINSTELLUNGEN > Sprachsuche**.
  - 2 Tippen Sie auf **Einstellungen** und folgen Sie dann den Anweisungen und Optionen auf dem Bildschirm.
- ! Sie sollten Ihr Android™-Gerät neu starten, wenn die Sprache für die Sprachsuche geändert wird.

### So starten Sie die Sprachsuche:

- 1 Navigieren Sie zum Startbildschirm.
  - 2 Halten Sie die Lautstärketaste (Plus) ca. 2 Sekunden lang gedrückt, bis das Lautsprecherbild auf dem Bildschirm angezeigt wird.
  - 3 Sprechen Sie einen Befehl, nachdem der Signalton ertönt.
- ! Das SmartBand Talk kehrt zum Startbildschirm zurück, nachdem der Sprachbefehl angenommen wurde oder falls ein Fehler auftritt.

## Orten Ihres SmartBand Talk

Falls Sie vergessen haben, wo Sie Ihr SmartBand Talk abgelegt haben, können Sie dieses suchen, indem Sie das Klingeln per Fernabfrage aktivieren.

### So verwenden Sie die Remotefunktion für Klingeltöne:

- 1 Tippen Sie im zentralen Anwendungsbildschirm Ihres Android™-Geräts auf **SmartBand Talk > STATUS**.
- 2 Tippen Sie auf **SmartBand™ orten**. Ihr SmartBand Talk beginnt laut zu klingeln.
- 3 Um das Klingeln auszuschalten, drücken Sie auf eine beliebige Taste auf Ihrem SmartBand Talk oder tippen Sie **Akustisches Signal ausschalten** auf Ihrem Android™-Gerät.

## Auswählen eines Zifferblatts für das SmartBand Talk

Sie können aus mehreren unterschiedlichen Arten von Zifferblättern für Ihr SmartBand Talk auswählen und sie anpassen. Für jedes von Ihnen festgelegte Zifferblatt können Sie auswählen, welche Arten von Informationen angezeigt werden. Sie können Informationen wie Datum, Temperatur oder Wetter auswählen. Darüber hinaus können Sie das Hintergrundbild des Zifferblatts aus dem Album des Android™-Geräts auswählen, das mit Ihren SmartBand Talk verbunden ist.

### So wählen Sie ein Zifferblatt für das SmartBand Talk aus:

- 1 Tippen Sie im zentralen Anwendungsbildschirm Ihres Android™-Geräts auf **SmartBand Talk > MEINE ANWENDUNGEN**.
- 2 Tippen Sie auf **Zifferblatt auswählen** und wählen Sie anschließend ein Zifferblatt.
- 3 Wenn Sie das Anzeigeformat für das Zifferblatt ändern möchten, tippen Sie auf **✕** und wählen Sie eine Option aus.

### So wählen Sie ein Bild für das Zifferblatt aus:

- 1 Tippen Sie im zentralen Anwendungsbildschirm Ihres Android™-Geräts auf **SmartBand Talk > MEINE ANWENDUNGEN**.
  - 2 Tippen Sie auf **Zifferblatt auswählen > Benutzerdefiniertes Bild > ✕**.
  - 3 Tippen Sie auf **BILD AUSWÄHLEN** und wählen Sie dann ein Bild aus.
  - 4 Passen Sie die Position und die Größe der Auswahlmarkierung zum Zuschneiden des Bilds an und tippen Sie dann auf **Zuschneiden**.
- ! Das SmartBand Talk-Anwendung verwendet den standardmäßig auf Ihrem Android™-Gerät installierten Bildwähler zum Zuschneiden von Bildern. Daher unterscheidet sich die

Benutzeroberfläche zum Bearbeiten oder Auswählen von Bildern bei verschiedenen Geräten.

# Aufzeichnen Ihrer Aktivitäten mithilfe der Lifelog-Anwendung

## Verwenden der Lifelog-App

Mit der Lifelog-Anwendung zeichnen Sie Ihre physischen und sozialen Aktivitäten sowie Ihr Entertainment auf. Sie können beispielsweise sehen, wie viel Sie gegangen und gelaufen sind und wie häufig Sie mit Ihren Freunden kommuniziert haben. Sie können darüber hinaus sehen, welche Bilder Sie aufgenommen und welche Musik Sie gehört haben. Um mit der Verwendung der Lifelog-App zu beginnen, müssen Sie diese bei Google Play™ herunterladen und ein Konto einrichten.

- ! Die Statistiken, die Lifelog-Anwendung auf der Grundlage Ihrer körperlichen Aktivitäten erstellt – z. B. anhand von zu Fuß zurückgelegten Strecken oder anhand der Menge verbrannter Kalorien – basieren auf Ihren persönlichen Angaben zu Größe und Gewicht. Die Ergebnisse können je nach Benutzer variieren. Zur Synchronisation von Daten zwischen der Lifelog-App und Ihrem Android™-Gerät benötigen Sie eine aktive Internetverbindung.

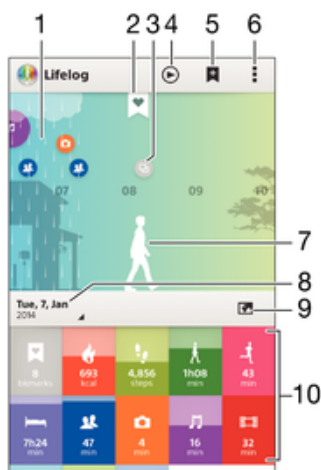

- 1 Alle aufgezeichneten Aktivitäten und Life Bookmarks anzeigen
- 2 Detaillierte Informationen über ein Life Bookmark anzeigen
- 3 Informationen über die Anwendungsverwendung anzeigen
- 4 Alle aufgezeichneten Aktivitäten seit Beginn des Tages anzeigen
- 5 Life Bookmark hinzufügen
- 6 Menüoptionen anzeigen
- 7 Protokoll der physischen Aktivitäten
- 8 Alle aufgezeichneten Aktivitäten für den ausgewählten Tag anzeigen
- 9 Zwischen Dashboard-Ansicht und Kartenansicht wechseln
- 10 Aktivitäten-Dashboard

### So richten Sie ein Konto für die Lifelog-Anwendung ein:

- 1 Tippen Sie unter **Startbildschirm** auf Ihrem Android™-Gerät auf . Suchen Sie dann nach **Lifelog** und tippen Sie darauf.
- 2 Befolgen Sie die Anweisungen auf dem Bildschirm und akzeptieren Sie die Geschäftsbedingungen.
- 3 Erstellen Sie ein neues Konto oder wählen Sie ein bestehendes Konto aus. Konten des PlayStation®-Netzwerks von Sony können ebenfalls verwendet werden.
- 4 Folgen Sie den Anweisungen auf dem Bildschirm, um ein Lifelog-Konto einzurichten.



### So melden Sie sich bei der Lifelog-Anwendung an:

- 1 Tippen Sie unter **Startbildschirm** auf Ihrem Android™-Gerät auf . Suchen Sie dann nach **Lifelog** und tippen Sie darauf.
- 2 Befolgen Sie die Anweisungen auf dem Bildschirm und akzeptieren Sie die Geschäftsbedingungen.



## Einstellen der Schrittweite beim Gehen und Laufen

Die Lifelog-Anwendung verwendet die Anzahl der Schritte, die Sie gegangen sind und Ihre Schrittweite, um die Länge der Strecke zu berechnen, die Sie gegangen oder gelaufen sind. Die standardmäßig verwendete automatische Schrittweite hängt von Ihrem Geschlecht und Ihrer Größe ab. Wenn Sie das Gefühl haben, dass die von der Lifelog-Anwendung gemessenen Distanzen nicht genau genug sind, können Sie die Schrittweite anpassen.

### So passen Sie die Schrittweite beim Laufen an:

- 1 Tippen Sie unter **Startbildschirm** auf Ihrem Android™-Gerät auf . Suchen Sie dann nach **Lifelog** und tippen Sie darauf.
- 2 Tippen Sie auf  > **Einstellungen** > **Profil**.
- 3 Tippen Sie auf **Schrittweite**.
- 4 Deaktivieren Sie das Kontrollkästchen **Automatisch**, falls es markiert ist, dann blättern Sie nach oben oder unten, um die Einstellung anzupassen und tippen Sie auf **Einstellen**.

### So passen Sie die Schrittweite beim Laufen an:

- 1 Tippen Sie unter **Startbildschirm** auf Ihrem Android™-Gerät auf . Suchen Sie dann nach **Lifelog** und tippen Sie darauf.
- 2 Tippen Sie auf  > **Einstellungen** > **Profil**.
- 3 Tippen Sie auf **Schrittlänge beim Laufen**.
- 4 Deaktivieren Sie das Kontrollkästchen **Automatisch**, falls es markiert ist, dann blättern Sie nach oben oder unten, um die Einstellung anzupassen und tippen Sie auf **Einstellen**.

## Aktivitäten-Box im Überblick

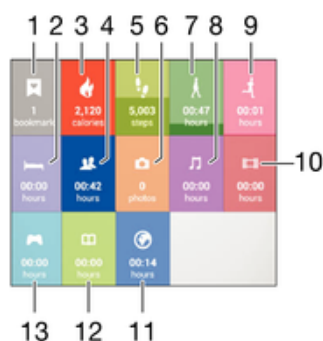

- 1 Alle aufgezeichneten Life Bookmarks anzeigen
- 2 Die Schlafdauer anzeigen und die Qualität des Schlafes anhand der gesammelten Daten prüfen

- 3 Die Anzahl der aktiven beim Training verbrannten Kalorien und der passiven Kalorien, die Sie außerhalb des Trainings verbrannt haben, anzeigen
- 4 Die Zeit anzeigen, die Sie mit Kommunikations-Apps von Google Play™ und einigen anderen Anwendungen wie z. B. den Smartphone- und Messaging-Apps von Sony verbracht haben
- 5 Die Anzahl an Schritten anzeigen, die Sie gegangen sind und mit der Lifelog-App aufgezeichnet haben
- 6 Anzeigen, wie viele Fotos Sie aufgenommen haben
- 7 Die Gesamtzeit anzeigen, die Sie zu Fuß gegangen sind (mehr als nur ein paar Schritte)
- 8 Die Zeit anzeigen, die Sie mit Musikhören über Apps von Google Play™ und einige andere Anwendungen wie z. B. die „WALKMAN“-App verbracht haben
- 9 Die Gesamtzeit anzeigen, die Sie mit hoher Zahl an Schritten pro Minute gelaufen sind (mehr als nur ein paar Schritte)
- 10 Die Zeit anzeigen, die Sie insgesamt mit dem Ansehen von Filmen, Fernsehsendungen und anderen Videoinhalten über Apps von Google Play™ und einige andere Anwendungen verbracht haben
- 11 Die Zeit anzeigen, die Sie insgesamt über Apps von Google Play™ und einige andere Browsern im Internet verbracht haben
- 12 Die Zeit anzeigen, die Sie insgesamt mit dem Lesen von Büchern oder Comics über Apps von Google Play™ und einige andere Anwendungen verbracht haben
- 13 Die Zeit anzeigen, die Sie insgesamt mit Spielen mit Apps von Google Play™ und dem PlayStation® Store verbracht haben

## Übersicht Aktivitäten

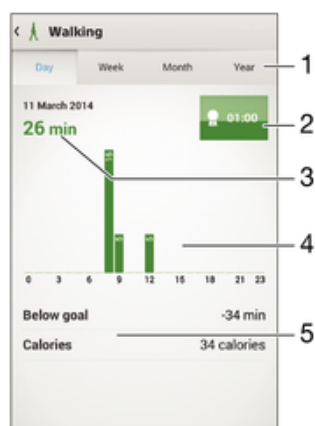

- 1 Daten in Tages-, Wochen-, Monats- oder Jahresansicht anzeigen
- 2 Aktuellen Zielstatus anzeigen
- 3 Aktuelle Aktivität in verschiedenen Einheiten anzeigen
- 4 Aktivitätswert in der ausgewählten Einheit anzeigen
- 5 Details zu Ihrer Aktivität

## Einstellen von Zielen

Stellen Sie Ziele für Alltagsaktivitäten ein, z. B. für die Anzahl der zu laufenden Schritte oder die Kalorien, die Sie verbrennen möchten.

### So stellen Sie ein Ziel ein:

- 1 Tippen Sie in der Lifelog-Anwendung auf die Aktivität, für die Sie ein Ziel einstellen möchten.
- 2 Tippen Sie auf **TAG** und anschließend auf .
- 3 Blättern Sie nach oben oder unten, um den Wert für Ihr Ziel anzupassen. Tippen Sie dann auf **EINSTELLEN**.

## Aufzeichnen Ihres Schlafs mit dem SmartBand Talk

Ihr SmartBand Talk kann Ihre Schlafstunden sowie den Status eines Leicht- oder Tiefschlafs und Ihre Wachzeiten während Ihrer Schlafstunden aufzeichnen. So erhalten Sie Einblick in Ihre Schlafqualität. Die von Ihrem SmartBand Talk nachverfolgten Daten werden in der Lifelog-App aufgezeichnet.

### So zeigen Sie Ihre Schlafdaten an:

- Tippen Sie in der Lifelog-Anwendung auf **Schlaf** im Aktivitäten-Dashboard.

## Synchronisieren von Daten mit der Lifelog-App

Wenn das SmartBand Talk mit Ihrem Android™-Gerät verbunden ist, werden die Daten in der Lifelog-App automatisch synchronisiert. Wenn das SmartBand Talk vom Android™-Gerät getrennt wird, können weiterhin Daten gesammelt werden, bis der Speicher aufgebraucht ist. Es wird daher empfohlen, die Daten zwischen den beiden Geräten regelmäßig zu synchronisieren, um Speicher auf Ihrem SmartBand Talk freizugeben.

# Wichtige Informationen

## Nutzung des SmartBand Talk in feuchter und staubiger Umgebung

Ihr SmartBand Talk ist gemäß den IP-Klassifizierungen IP65 und IP68 wasser- und staubdicht, siehe Erläuterungen in der folgenden Tabelle.

Mit diesen spezifischen IP-Klassifizierungen ist Ihr SmartBand Talk staubdicht und gegen Strahlwasser mit niedrigem Druck sowie gegen die Auswirkungen eines 30-minütigen Untertauchens in Süßwasser in Wassertiefen bis zu 1,5 m geschützt.

Sie können Ihr SmartBand Talk folgendermaßen verwenden:

- in staubigen Umgebungen, beispielsweise an einem windigen Strand
- mit feuchten Fingern
- bei extremen Witterungsverhältnissen, beispielsweise bei Schneefall oder Regen
- bis zu 1,5 m tief in Süßwasser, beispielsweise in einen Süßwassersee oder -fluss
- in einem chlorhaltigen Swimmingpool

Spülen Sie das Gerät mit Süßwasser ab, wenn es Kontakt zu Chlorwasser hatte.

Nach Verwendung in Wasser kann die akustische Leistung des Geräts bis zur Trocknung der Lautsprecher eingeschränkt sein.

Auch wenn Ihr SmartBand Talk wasserdicht und staubgeschützt ist, sollten Sie es nicht unnötig übermäßigem Staub, Sand und Schlamm aussetzen bzw. in feuchten Umgebungen mit äußerst hohen oder niedrigen Temperaturen verwenden. Die Wasserdichtigkeit des Micro-USB-Anschlusses kann nicht in allen Umgebungsbedingungen garantiert werden.

Tauchen Sie Ihr SmartBand Talk niemals in Salzwasser ein bzw. lassen Sie den Micro-USB-Anschluss niemals in Berührung mit Salzwasser kommen. Wenn Sie beispielsweise am Strand sind, dann halten Sie Ihr SmartBand Talk vom Meerwasser entfernt. Setzen Sie Ihr SmartBand Talk niemals flüssigen Chemikalien aus. Wenn Sie zum Beispiel per Hand Geschirr abwaschen und dafür ein Flüssigspülmittel verwenden, lassen Sie Ihr SmartBand Talk nicht mit dem Spülmittel in Berührung kommen. Spülen Sie Ihr SmartBand Talk mit Süßwasser ab, wenn es Kontakt zu Salz- oder Brackwasser hatte.

Durch Verschleiß oder etwaige Schäden kann das SmartBand Talk weniger staub- oder feuchtigkeitsabweisend sein. Nach Verwendung des SmartBand Talk in Wasser, trocknen Sie die Bereiche um die Abdeckung des Micro-USB-Anschlusses.

Nicht alle passenden Zubehörteile, darunter Akkus und Micro-USB-Kabel, sind als einzelne Komponenten staub- und wasserdicht.

Ihre Garantie deckt keine Schäden oder Mängel ab, die durch missbräuchliche oder unsachgemäße Verwendung des SmartBand Talk verursacht werden (zum Beispiel die Verwendung des Geräts außerhalb der durch die IP-Klassifizierung vorgegebenen Bedingungen). Wenn Sie weitere Fragen zur Verwendung Ihres Zubehörs haben, wenden Sie sich bitte an unseren Kundenservice. Weitere spezifische Informationen über die Wasserfestigkeit finden Sie unter [support.sonymobile.com](http://support.sonymobile.com).

## IP-Klassifizierung

Ihr SmartBand Talk besitzt eine IP-Klassifizierung, sie hat also zertifizierte Tests durchlaufen, in deren Rahmen ihre Wasser- und Staubdichtigkeit gemessen wurde. Die erste Ziffer der zweistelligen IP-Klassifizierung gibt den Schutzgrad gegenüber festen Fremdkörpern wie Staub an. Die zweite Ziffer gibt an, wie wasserfest Ihr Gerät ist.



Widerstandsfähigkeit gegenüber festen Fremdkörpern und Staub	Wasserfestigkeit
IP0X: Kein besonderer Schutz	IPX0: Kein besonderer Schutz
IP1X: Geschützt gegen feste Fremdkörper mit Durchmesser > 50 mm	IPX1: Schutz gegen Tropfwasser
IP2X: Geschützt gegen feste Fremdkörper mit Durchmesser ab 12,5 mm	IPX2: Schutz gegen Tropfwasser, wenn das Gehäuse bis zu 15° geneigt ist
IP3X: Geschützt gegen feste Fremdkörper mit Durchmesser ab 2,5 mm	IPX3: Schutz gegen Sprühwasser
IP4X: Geschützt gegen feste Fremdkörper mit Durchmesser ab 1 mm	IPX4: Schutz gegen Spritzwasser
IP5X: Geschützt gegen begrenztes Eindringen von Staub (Staubablagerungen ohne schädigende Wirkung)	IPX5: Geschützt gegen Strahlwasser für mindestens drei Minuten
IP6X: Staubdicht	IPX6: Geschützt gegen starkes Strahlwasser für mindestens drei Minuten
	IPX7: Geschützt gegen Untertauchen (30 Minuten bei einer Wassertiefe von 1 m)
	IPX8: Geschützt gegen Untertauchen bei Wassertiefen von mehr als 1 m. Die genauen Bedingungen werden vom Hersteller des jeweiligen Geräts angegeben.

## Rechtliche Informationen

### Sony SWR30



Lesen Sie vor der Verwendung bitte das separat bereitgestellte Merkblatt **Wichtige Informationen**.

Diese Bedienungsanleitung wird ohne jegliche Gewährleistung von Sony Mobile Communications Inc. oder einer regionalen Tochtergesellschaft veröffentlicht. Korrekturen und Änderungen dieser Bedienungsanleitung zur Beseitigung von Tippfehlern und inhaltlichen Ungenauigkeiten sowie aufgrund von Verbesserungen der Programme und/oder Geräte können von Sony Mobile Communications Inc. jederzeit und ohne Ankündigung vorgenommen werden. Änderungen dieser Art werden in zukünftigen Ausgaben dieser Bedienungsanleitung berücksichtigt.

Alle Rechte vorbehalten.

© 2015 Sony Mobile Communications Inc.

Interoperabilität und Kompatibilität sind je nach Bluetooth®-Gerät unterschiedlich. Das Gerät unterstützt im Allgemeinen Produkte, die Bluetooth Spec. 1.2 und ein Headset- oder Freisprechprofil verwenden.

Sony ist die Marke oder eingetragene Marke der Sony Corporation. Bluetooth ist eine Marke der Bluetooth (SIG) Inc. und wird unter Lizenz verwendet. Alle anderen Marken sind Eigentum der jeweiligen Eigentümer. Alle Rechte vorbehalten.

Alle in diesem Dokument verwendeten Produkt- und Firmennamen sind Marken oder eingetragene Marken der jeweiligen Eigentümer. Alle in diesem Dokument nicht ausdrücklich gewährten Rechte sind vorbehalten. Alle anderen Marken sind Eigentum der jeweiligen Eigentümer.

Weitere Informationen finden Sie unter [www.sonymobile.com](http://www.sonymobile.com).

Alle Abbildungen dienen ausschließlich der Illustration und zeigen nicht immer exakte Darstellungen Ihres Zubehörs.

## Declaration of Conformity

We, **Sony Mobile Communications AB** of

Nya Vattentorget

SE-221 88 Lund, Sweden

declare under our sole responsibility that our product

### **Sony type RD-0140**

and in combination with our accessories, to which this declaration relates is in conformity with the appropriate standards **EN 300 328:V1.8.1, EN 301 489-17:V2.2.1, EN 301 489-3:V1.6.1 and EN 60 950-1:2006 +A11:2009 +A1:2010+A12:2011+A12:2011** following the provisions of, Radio Equipment and Telecommunication Terminal Equipment directive **1999/5/EC**.

Lund, July 2014

**CE 0682**



Pär Thuresson,  
*Quality Officer, SVP, Quality & Customer Services*

## FCC Statement

This device complies with Part 15 of the FCC rules. Operation is subject to the following two conditions: (1) This device may not cause harmful interference, and (2) This device must accept any interference received, including interference that may cause undesired operation.

Any change or modification not expressly approved by Sony may void the user's authority to operate the equipment.

This equipment has been tested and found to comply with the limits for a Class B digital device, pursuant to Part 15 of the FCC Rules. These limits are designed to provide reasonable protection against harmful interference in a residential installation. This equipment generates, uses and can radiate radio frequency energy and, if not installed and used in accordance with the instructions, may cause harmful interference to radio communications. However, there is no guarantee that interference will not occur in a particular installation.

If this equipment does cause harmful interference to radio or television reception, which can be determined by turning the equipment off and on, the user is encouraged to try to correct the interference by one or more of the following measures:

- Reorient or relocate the receiving antenna.
- Increase the separation between the equipment and receiver.
- Connect the equipment into an outlet on a circuit different from that to which the receiver is connected.
- Consult the dealer or an experienced radio/TV technician for help.

## AVISO IMPORTANTE PARA MÉXICO

La operación de este equipo está sujeta a las siguientes dos condiciones: (1) es posible que este equipo o dispositivo no cause interferencia perjudicial y (2) este equipo o dispositivo debe aceptar cualquier interferencia, incluyendo la que pueda causar su operación no deseada.

Para consultar la información relacionada al número del certificado, refiérase a la etiqueta del empaque y/o del producto.

Alimentación: 5,0 Vcc

## Industry Canada Statement

This device complies with RSS-210 of Industry Canada.

Operation is subject to the following two conditions: (1) this device may not cause interference, and (2) this device must accept any interference, including interference that may cause undesired operation of the device.

This Class B digital apparatus complies with Canadian ICES-003.

## Avis d'industrie Canada

Le présent appareil est conforme aux CNR d'Industrie Canada applicables aux appareils radio exempts de licence.

L'exploitation est autorisée aux deux conditions suivantes: (1) l'appareil ne doit pas produire de brouillage, et, and (2) l'utilisateur de l'appareil doit accepter tout brouillage radioélectrique subi, même si le brouillage est susceptible d'en compromettre le fonctionnement.

Cet appareil numérique de la classe B est conforme à la norme NMB-003 du Canada.

Les dispositifs fonctionnant dans la bande 5150-5250 MHz sont réservés uniquement pour une utilisation à l'intérieur afin de réduire les risques de brouillage préjudiciable aux systèmes de satellites mobiles utilisant

les mêmes canaux. Le gain maximal d'antenne permis pour les dispositifs utilisant les bandes 5250-5350 MHz et 5470-5725 MHz doit se conformer à la limite de p.i.r.e. Le gain maximal d'antenne permis (pour les dispositifs utilisant la bande 5725-5825 MHz) doit se conformer à la limite de p.i.r.e. spécifiée pour l'exploitation point à point et non point à point, selon le cas. De plus, les utilisateurs devraient aussi être avisés que les utilisateurs de radars de haute puissance sont désignés utilisateurs principaux (c.-à-d., qu'ils ont la priorité) pour les bandes 5 250-5 350 MHz et 5 650-5 850 MHz et que ces radars pourraient causer du brouillage et/ou des dommages aux dispositifs LAN-EL.