

SONY®

# Manual do usuário

SmartBand Talk  
SWR30

# Índice

<b>Noções básicas.....</b>	<b>3</b>
Introdução.....	3
Visão geral do hardware.....	3
Compreender o display.....	4
Interagir com oSmartBand Talk.....	4
Carregar seu SmartBand Talk.....	4
Montagem.....	5
Como ligar e desligar.....	6
Modo parado.....	6
<b>Configurar o SmartBand Talk.....</b>	<b>7</b>
Preparar para usar o SmartBand Talk.....	7
Reconectar seu SmartBand Talk.....	8
Redefinindo seu SmartBand Talk.....	8
<b>Configurações do SmartBand Talk.....</b>	<b>9</b>
Usando o Aplicativo SmartBand Talk.....	9
Controlar aplicativos com o SmartBand Talk.....	9
Alarme do SmartBand Talk.....	10
Notificações.....	11
Gerenciar chamadas.....	13
Não incomodar.....	14
Gerenciamento de energia.....	14
Estilo de uso.....	15
Cor do display.....	15
Registro do sono.....	15
Google Fit.....	16
Busca por voz.....	16
Como localizar seu SmartBand Talk.....	16
Selecionar um mostrador de relógio para o SmartBand Talk.....	17
<b>Registrar suas atividades usando o aplicativo Lifelog.....</b>	<b>18</b>
Usar o aplicativo Lifelog.....	18
Definir metas.....	20
Registrar o sono com o SmartBand Talk.....	20
Sincronizar dados com o aplicativo Lifelog.....	20
<b>Informações importantes.....</b>	<b>22</b>
Uso do seu SmartBand Talk em ambientes com umidade e poeira.....	22
Informações legais.....	23

# Noções básicas

## Introdução

O SmartBand Talk é um dispositivo independente e também complementar, que se conecta sem fio através de Bluetooth® com smartphones e tablets Android™. Se usado no pulso dominante, ele pode monitorar os movimentos do corpo e interagir com o dispositivo Android™ para gerar dados sobre sua vida e seus hábitos cotidianos. Por exemplo, o SmartBand Talk conta seus passos e registra os dados sobre seu estado físico enquanto você dorme, anda ou corre. Com o aplicativo Lifelog, você pode definir metas pessoais e acompanhar seu progresso em um formato detalhado e de agradável visualização.

O acessório também o ajuda a manter-se organizado e a gerenciar as tarefas comuns do dia a dia. Por exemplo, você pode usá-lo para lidar com alarmes, telefonemas e mensagens de texto. Você pode adicionar recursos regularmente, com os diversos aplicativos disponíveis para o SmartBand Talk, no Google Play™.

Antes de começar a utilizar o SmartBand Talk, você deve baixar o Aplicativo SmartBand Talk e configurar o acessório para funcionar com o celular ou o tablet. Consulte as informações de configuração necessárias para saber mais detalhes. Lembre-se também de que o dispositivo Android™ deve executar o software Android™ versão 4.4 ou superior e ser compatível com o perfil Bluetooth® versão 3.0.

## Visão geral do hardware

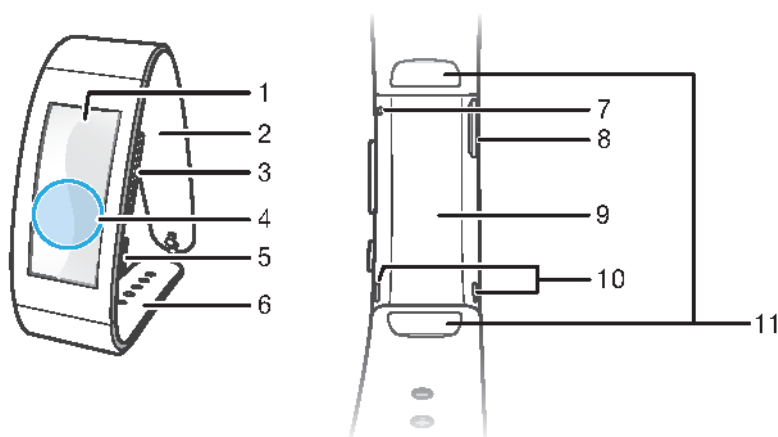

1	Tela
2	Tira da pulseira 1
3	Tecla Volume
4	Área de detecção NFC
5	Tecla ligar/desligar/tecla função
6	Tira da pulseira 2
7	Microfone
8	Porta Micro USB
9	Unidade do núcleo
10	Alto-falantes
11	Clipes de fixação

## Compreender o display

O SmartBand Talk apresenta um display E Ink®, que usa a tecnologia de tinta eletrônica para reproduzir a aparência de tinta comum em papel. Em um display E Ink® não se usa luz de fundo. Em vez disso, a luz ambiente é refletida a partir da superfície do display, tornando a leitura mais confortável. A imagem na tela E Ink® será mantida, mesmo se a energia for desligada. Observe também, que há um breve período de transição, quando se altera o conteúdo exibido na tela. Esse é o comportamento normal do display E Ink®.

## Interagir com o SmartBand Talk

Você pode controlar os aplicativos ao tocar no SmartBand Talk com firmeza. Além disso, é possível navegar de tela em tela pressionando a tecla de função. Se a tela ficar ociosa por 30 segundos, o modo ocioso se tornará ativo.

### Tocar

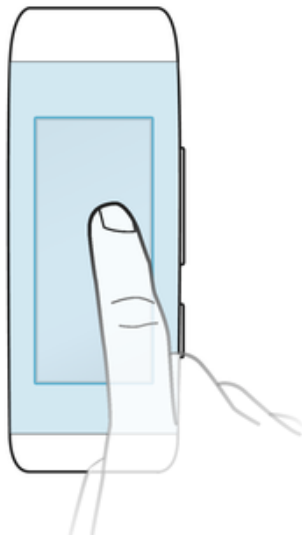

- Lidar com aplicativos instalados, por exemplo, adicionar marcadores.
- ! O display do SmartBand Talk não é sensível ao toque. Lembre-se de tocar no SmartBand Talk com firmeza para que o dispositivo registre um comando. Observe, também, que a tela não reconhece movimentos deslizantes.

### Tecla de função

Você pode usar a tecla de função para navegar entre os diferentes aplicativos e telas.

#### Navegar de uma tela para a outra

- Pressione brevemente a tecla de função.

#### Para sair de um aplicativo

- Pressione a tecla de função por um tempo longo. Quando o aplicativo se fechar, a tela de modo ocioso ficará ativa.

## Carregar seu SmartBand Talk

Antes de usar seu SmartBand Talk pela primeira vez, é necessário carregá-lo por aproximadamente 30 minutos. Os carregadores Sony são recomendados.

Se não usar o SmartBand Talk durante o carregamento, pode demorar entre 45 e 70 minutos para que o aparelho seja carregado, dependendo do tipo de carregador utilizado.

## Para carregar seu SmartBand Talk

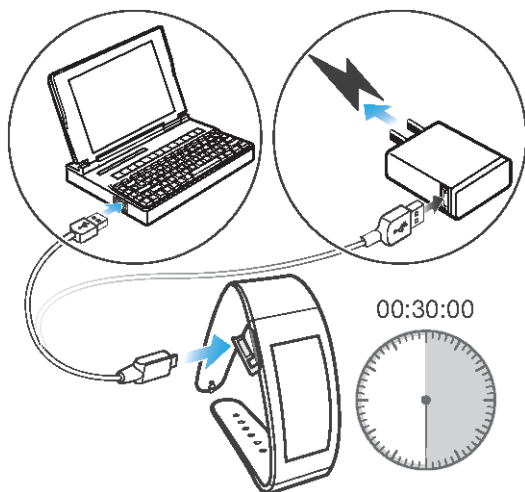

- 1 Conecte uma extremidade do cabo USB ao carregador ou à porta USB de um computador.
- 2 Conecte a outra extremidade do cabo à Microporta USB de seu SmartBand Talk.

- 💡 Se estiver carregando o dispositivo pela primeira vez, é necessário carregá-lo por no mínimo 30 minutos.

### Verificar o nível de bateria do SmartBand Talk

- Na tela principal do aplicativo do dispositivo Android™, encontre e toque em **SmartBand Talk > STATUS**.

### Notificação de nível de bateria baixo

Quando o SmartBand Talk estiver ligado e o nível da bateria estiver abaixo de 15%, ele emitirá um sinal vibratório curto e uma notificação de aviso será exibida na tela para indicar que a bateria está baixa. O aviso é repetido quando a bateria atinge os níveis de carga de 10% e 5%, respectivamente. 🔋 é exibido de modo permanente no SmartBand Talk quando a bateria fica sem carga, indicando que você precisa carregá-la.

### Descartar uma notificação de aviso da bateria

- Pressione brevemente a tecla de função.

## Montagem

Para personalizar o SmartBand Talk, você pode substituir a pulseira com cintas de diferentes cores e comprimentos, as quais podem ser compradas separadamente.

- ! Ao mudar a pulseira, é necessário também substituir os cliques de fixação por cliques de tipo e tamanho adequados.

### Para remover a pulseira

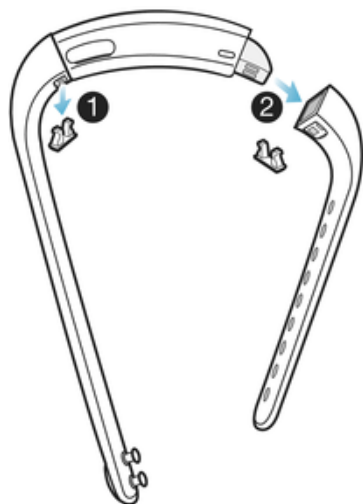

- 1 Insira uma unha ou um objeto semelhante, na abertura ao lado de cada clipe de fixação, em seguida, arraste e remova totalmente os cliques.
- 2 Remova as cintas da pulseira da unidade do núcleo do acessório.

## Como ligar e desligar

### Para ligar seu SmartBand Talk

- Pressione e segure a tecla ligar/desligar até que o dispositivo vibre.

### Para desligar seu SmartBand Talk

- Pressione e segure a tecla liga/desliga até que o SmartBand Talk vibre e a tela fique em branco.

## Modo parado

O seu SmartBand Talk tem um recurso chamado modo Parado. Quando o SmartBand Talk estiver completamente parado e não receber nenhuma notificação ou chamada por 20 minutos, ele entrará no modo Parado e a tela ficará em branco. Assim que o seu SmartBand Talk for movido ou receber uma chamada ou notificação, ele sairá do modo Parado automaticamente.

- ! O modo Parado está ativado no SmartBand Talk por padrão e não pode ser configurado ou desligado.

# Configurar o SmartBand Talk

## Preparar para usar o SmartBand Talk

Para que o seu SmartBand Talk funcione corretamente, você deve instalar a versão mais recente do Aplicativo SmartBand Talk no dispositivo Android™ e, em seguida, emparelhá-lo e conectá-lo com o dispositivo. Também será necessário instalar o aplicativo Lifelog, que adiciona recursos e funções extras que permitem, por exemplo, visualizar informações mais detalhadas sobre suas atividades diárias.

Você pode configurar o SmartBand Talk usando o NFC, que inicia automaticamente os procedimentos de configuração, conexão e emparelhamento. É possível também usar a opção manual Bluetooth®, que requer algumas etapas adicionais para baixar e instalar alguns aplicativos necessários, por exemplo.

Um assistente de configuração no Aplicativo SmartBand Talk vai orientá-lo no processo de configuração do SmartBand Talk pela primeira vez.

- ! Todos os aplicativos necessários para o funcionamento do SmartBand Talk estão disponíveis no Google Play™.

## Para configurar seu SmartBand Talk usando o NFC

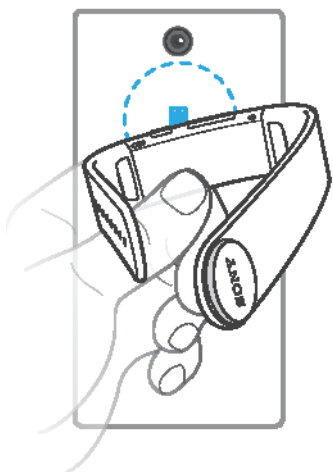

- 1 Verifique se o SmartBand Talk foi carregado por pelo menos 30 minutos.
  - 2 **Dispositivo Android™:** certifique-se de que a função NFC esteja ativada e que a tela esteja ativa e desbloqueada.
  - 3 Posicione o dispositivo Android™ sobre o SmartBand Talk para que as áreas de detecção de NFC de cada dispositivo se toquem.  aparece rapidamente na barra de status e de modo permanente no Painel de notificação, quando uma conexão com o SmartBand Talk está ativa.
- ! Você pode configurar o SmartBand Talk usando a função NFC mesmo se o SmartBand Talk estiver desligado.
  - 💡 Você pode arrastar a barra de status para baixo para abrir o Painel de notificação e ter acesso rápido aos aplicativos SmartBand e Lifelog.

### Configurar o SmartBand Talk usando a função Bluetooth®

- 1 Verifique se o SmartBand Talk foi carregado por, pelo menos, 30 minutos.
  - 2 **Dispositivo Android™**: Certifique-se de instalar e atualizar a versão mais recente do Aplicativo SmartBand Talk.
  - 3 Ligue o SmartBand Talk.
  - 4 **Dispositivo Android™**: Ligue a função Bluetooth®, procure por dispositivos Bluetooth® e selecione **SWR30** na lista de dispositivos disponíveis.
  - 5 **Dispositivo Android™**: Siga as instruções na tela.  aparece rapidamente na barra de status e de modo permanente no Painel de notificação quando uma conexão com o SmartBand Talk está ativa.
-  Você pode arrastar a barra de status para baixo para abrir o Painel de notificação e ter acesso rápido aos aplicativos SmartBand e Lifelog.

### Para instalar o aplicativo Aplicativo SmartBand Talk

- 1 Na tela principal de aplicativos no dispositivo Android™, encontre e toque em **Play Store** para abrir o aplicativo **Google Play™**.
  - 2 Toque no ícone de pesquisa e procure por **SmartBand Talk**.
  - 3 Quando os resultados forem exibidos, toque em **SmartBand Talk** e siga as instruções para baixar e instalar o aplicativo.
-  Só é possível instalar o aplicativo **SmartBand Talk** em um dispositivo Android™, por exemplo, um smartphone ou um tablet.

## Reconectar seu SmartBand Talk

Em caso de perda de conexão, por exemplo, quando o dispositivo Android™ conectado sai da área de cobertura, o SmartBand Talk realiza automaticamente uma série de tentativas de reconexão. Quando isto acontece, é possível usar a tecla de função para fazer o acessório tentar reconectar ou você pode usar o NFC para reconectar os dois dispositivos.

### Para forçar o SmartBand Talk a tentar se reconectar

- Pressione a tecla de função.

### Reconectar o SmartBand Talk usando a função NFC

- 1 **Dispositivo Android™**: Certifique-se de que a função NFC esteja ligada e que a tela do celular esteja ativa e desbloqueada.
- 2 Coloque o dispositivo Android™ sobre seu SmartBand Talk para que a área de detecção NFC de cada dispositivo toque a outra.

## Redefinindo seu SmartBand Talk

Redefina seu SmartBand Talk se ele se comportar de forma inesperada ou se você quiser conectá-lo a um novo dispositivo.

### Para redefinir os dados originais

- 1 Desligue seu SmartBand Talk.
  - 2 Pressione e segure a tecla liga/desliga e as teclas para aumentar e diminuir o volume simultaneamente até sentir três vibrações curtas, seguidas de uma vibração mais longa; em seguida, solte as teclas.
-  É necessário emparelhar novamente o SmartBand Talk com o dispositivo Android™.

### Para forçar o desligamento do seu SmartBand Talk

- Pressione a tecla ligar/desligar por um longo tempo.



# Configurações do SmartBand Talk

## Usando o Aplicativo SmartBand Talk

Você pode exibir e alterar as configurações do SmartBand Talk usando o Aplicativo SmartBand Talk no dispositivo Android™.

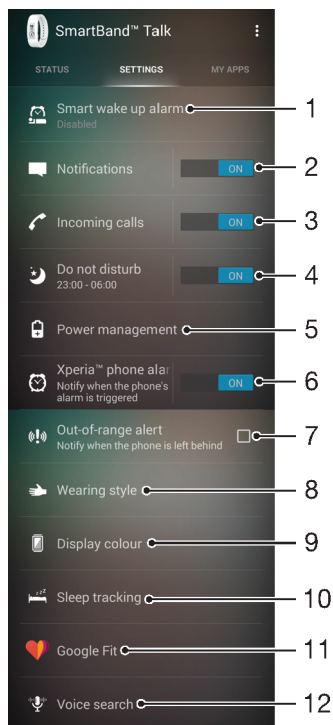

- 1 Ative, desative, adicione, edite e exclua alarmes com despertar inteligente.
- 2 Ative ou desative a função de notificações. Selecione quais notificações devem ser encaminhadas para o SmartBand Talk.
- 3 Selecione se você deseja lidar com as chamadas recebidas usando o SmartBand Talk.
- 4 Ative ou desative a função "Não incomodar" ou altere o período de intervalo.
- 5 Ative ou desative o modo STAMINA.
- 6 Habilite as notificações de alarme do celular Xperia™.
- 7 Selecione para receber uma notificação quando deixar o seu dispositivo em algum lugar.
- 8 Configure a orientação do texto.
- 9 Selecione a cor de fundo do display.
- 10 Selecione o tipo de registro do sono.
- 11 Sincronize o SmartBand Talk com o aplicativo Google Fit.
- 12 Abra as configurações de entrada de voz do Android™ para alterar o idioma e outras opções.

💡 Você pode tocar ou arrastar o controle deslizante correspondente para a posição ligado ou desligado caso deseje receber notificações e chamadas. É possível também ativar a função "Não incomodar", entre outras. Você pode ainda tocar no nome de cada função para obter mais informações sobre como ajustar configurações relacionadas.

## Controlar aplicativos com o SmartBand Talk

Você pode adicionar até nove aplicativos de uma vez para usá-los com o SmartBand Talk. Você pode usar o SmartBand Talk para controlar o funcionamento dos aplicativos selecionados no dispositivo Android™ conectado. Por exemplo, se

Você adicionar um aplicativo leitor de mídia, é possível usar o SmartBand Talk para controlar a reprodução dos arquivos de mídia, no dispositivo Android™ conectado. Você pode editar as configurações de cada aplicativo adicionado, a qualquer momento.

#### Para selecionar um aplicativo para usar com o SmartBand Talk

- 1 Na tela principal do aplicativo no dispositivo Android™, encontre e toque em **SmartBand Talk > MEUS APLICATIVOS > Adicionar aplicativos**.
- 2 Mantenha o aplicativo que deseja selecionar pressionado. Em seguida, arraste-o para um local abaixo de "Adicionar aplicativos" e siga as instruções na tela.
- 3 Para baixar mais aplicativos, toque em **Obter mais aplicativos** e siga as instruções de download.

#### Reorganizar a lista de aplicativos selecionados

- 1 Na tela principal do aplicativo do dispositivo Android™, encontre e toque em **SmartBand Talk > MEUS APLICATIVOS**.
- 2 Toque e segure o aplicativo que deseja mover e arraste-o para a posição desejada.

#### Editar as configurações de um aplicativo selecionado

- 1 Na tela principal do aplicativo do dispositivo Android™, encontre e toque em **SmartBand Talk > MEUS APLICATIVOS**.
- 2 Selecione um aplicativo e edite as configurações desejadas.

#### Para remover um aplicativo selecionado

- 1 Na tela principal do aplicativo do dispositivo Android™, encontre e toque em **SmartBand Talk > MEUS APLICATIVOS**.
- 2 Toque e segure o aplicativo que deseja excluir e arraste-o para ✕.

## Alarme do SmartBand Talk

Seu SmartBand Talk tem duas funções de alarme diferentes. A primeira é a função de alarme do celular Xperia™, que só funciona quando o SmartBand Talk está conectado a um dispositivo Xperia™. A segunda é a função de despertar inteligente, que o acordará em um período de tempo determinado, após atingir um sono leve, para você acordar com uma sensação revigorante. A função despertar inteligente funciona com o dispositivo Android™ conectado ou não.

### Notificações de alarme em um dispositivo Xperia™

Seu SmartBand Talk vibra quando os alarmes predefinidos tocam em um dispositivo Xperia™ conectado.

#### Para ativar as notificações de alarme a partir de um dispositivo Xperia™

- 1 Na tela principal de aplicativos no dispositivo Xperia™, encontre e toque em **SmartBand Talk > CONFIGURAÇÕES**.
- 2 Arraste o controle deslizante ao lado de **Alarme do celular Xperia™** para a direita.
- 3 Toque em **Alarme do celular Xperia™ > Alarme sonoro e vibratório** e selecione uma opção.

#### Adiar um alarme no dispositivo Xperia™ quando o SmartBand Talk vibrar

- Pressione brevemente a tecla de função.

#### Desativar um alarme quando o SmartBand Talk vibrar

- Pressione a tecla de função por um tempo longo.

## Alarmes com despertar inteligente

Você pode definir um ou vários alarmes com despertar inteligente no Aplicativo SmartBand Talk. O alarme com despertar inteligente acorda você no melhor horário, com base no seu ciclo de sono. Você será notificado com um alerta vibratório contínuo. Após definir um horário para acordar com o alarme, o SmartBand Talk registra o momento em que você alcança um estado de sono leve, após um período de sono profundo, e então o acorda.

Por exemplo, ao definir um despertar inteligente para o período entre 6:30 e 7:00, o alarme vai despertá-lo em algum momento entre esse horário, quando você alcançar um estado de sono leve. Se você não alcançar um estado de sono leve durante esse período, o alarme com despertar inteligente o despertará às 07:00.

- ! Se desejar adicionar, remover ou alterar um alarme com despertar inteligente, o SmartBand Talk deverá estar conectado a um dispositivo Android™.

### Para adicionar um alarme com despertar inteligente

- 1 Na tela principal do aplicativo no dispositivo Android™, encontre e toque em **SmartBand Talk > CONFIGURAÇÕES**.
  - 2 Toque em **Alarme com despertar inteligente** e em **+**.
  - 3 Toque em **Hora**, role para cima ou para baixo para ajustar a hora e toque em **Configurar**.
  - 4 Toque em **Repetir**, marque os dias para os quais deseja definir a recorrência do alarme e toque em **OK**.
  - 5 Toque na **Janela de alarme** e selecione uma opção.
  - 6 Marque a caixa de seleção **Som do alarme**, se desejar um alerta sonoro.
  - 7 Quando terminar, toque em **Concluído**.
- 💡 Se a caixa **Som do alarme** for marcada, o volume do som de alarme do SmartBand Talk começará baixo e aumentará gradualmente.

### Editar um alarme existente para o despertar inteligente

- 1 Na tela principal do aplicativo do dispositivo Android™, encontre e toque em **SmartBand Talk > CONFIGURAÇÕES**.
- 2 Toque em **Alarme com despertar inteligente** e no alarme que você deseja editar.
- 3 Edite as opções desejadas.
- 4 Quando terminar, toque em **Concluído**.

### Excluir um alarme para o despertar inteligente

- 1 Na tela principal do aplicativo do dispositivo Android™, encontre e toque em **SmartBand Talk > CONFIGURAÇÕES**.
- 2 Toque em **Alarme com despertar inteligente**, depois toque e segure no alarme que você deseja excluir.
- 3 Toque em **X** e em **Sim**.

### Ativar um alarme para o despertar inteligente

- 1 Na tela principal do aplicativo do dispositivo Android™, encontre e toque em **SmartBand Talk > CONFIGURAÇÕES**.
- 2 Toque em **Alarme com despertar inteligente**.
- 3 Role até o alarme que deseja ativar, em seguida arraste o botão do controle deslizante para a direita.

## Notificações

Todas as notificações exibidas na barra de status em um dispositivo Android™ conectado podem ser encaminhadas para o seu SmartBand Talk. Você pode usar o Aplicativo SmartBand Talk para selecionar quais notificações encaminhar.

Dependendo do tipo da mensagem, você pode ler uma prévia ou a mensagem completa ao tocar com firmeza no SmartBand Talk. Também é possível realizar

ações como "Abrir no celular", "Marcar como lida", "Bloquear", "Ignorar" e assim por diante.

### Ativar a função de notificações

- 1 Na tela principal do aplicativo do dispositivo Android™, encontre e toque em **SmartBand Talk > CONFIGURAÇÕES**.
- 2 Arraste o controle deslizante ao lado de **Notificações** para a direita.
- 3 Se ativar a função de notificações pela primeira vez, siga as instruções exibidas na tela para dar ao Aplicativo SmartBand Talk acesso às notificações.

### Para selecionar quais notificações encaminhar para o SmartBand Talk

- 1 Na tela principal do aplicativo do dispositivo Android™, encontre e toque em **SmartBand Talk > CONFIGURAÇÕES > Notificações**.
- 2 Toque em **Adicionar aplicativo**.
- 3 Na lista que aparece, marque ou desmarque as opções desejadas.

### Ocultar o nome do remetente em uma mensagem de notificação no SmartBand Talk

- 1 Na tela principal do aplicativo do dispositivo Android™, encontre e toque em **SmartBand Talk > CONFIGURAÇÕES > Notificações**.
- 2 Marque a caixa de seleção **Privacidade**.

### Para selecionar o tamanho do texto de notificação no SmartBand Talk

- 1 Na tela principal do aplicativo do dispositivo Android™, encontre e toque em **SmartBand Talk > CONFIGURAÇÕES > Notificações**.
- 2 Toque em **Tamanho do texto da notificação** e selecione uma opção.

### Para ler uma notificação exibida na tela do SmartBand Talk

- 1 Toque com firmeza na notificação ou pressione brevemente a tecla para diminuir o volume para abri-la.
- 2 Pressione brevemente as teclas de volume para percorrer a notificação.

### Para ler uma notificação da extensão de Notificações do seu SmartBand Talk

- 1 Pressione brevemente a tecla de função para navegar até a extensão de Notificações.
- 2 Pressione brevemente as teclas de volume para destacar a notificação que deseja ler.
- 3 Toque com firmeza na notificação destacada para abri-la.
- 4 Pressione brevemente a tecla de volume para percorrer a notificação.

### Para fechar ou sair de uma notificação no SmartBand Talk

- Pressione brevemente a tecla de função.

### Para ignorar todas as notificações da extensão de Notificações

- 1 Pressione brevemente a tecla de função para navegar até a extensão de Notificações.
- 2 Pressione brevemente a tecla para diminuir o volume para destacar o item "Ignorar todas as notificações".
- 3 Toque com firmeza no item destacado "Ignorar todas as notificações".

## Ações de notificações no seu SmartBand Talk

Você pode realizar ações específicas após receber notificações encaminhadas ao seu SmartBand Talk. As ações disponíveis após o recebimento de uma notificação dependem do tipo de aplicativo que a enviou. As listas a seguir mostram as ações mais comuns que você pode realizar:

- Marcar como lida: Marcar a notificação como lida no aplicativo de notificações e, em seguida, removê-la da lista de notificações do seu SmartBand Talk e da barra de status no dispositivo Android™ conectado.
- Responder: Responder a uma mensagem com uma mensagem curta de voz para texto (cerca de 5 segundos) ou com as respostas rápidas predefinidas usando o seu SmartBand Talk.
- Abrir no celular: Abrir uma notificação e o aplicativo relacionado no dispositivo Android™ conectado.
- Bloquear: Bloquear o aplicativo relacionado de encaminhar as notificações para o seu SmartBand Talk.
- Ignorar: Limpar uma notificação da lista de notificações do seu SmartBand Talk e da barra de status no dispositivo Android™ conectado.

### Para realizar uma ação em uma notificação aberta usando o SmartBand Talk

- 1 Pressione brevemente a tecla de volume para destacar a ação que deseja realizar.
- 2 Toque com firmeza na ação destacada e siga as instruções na tela, caso haja alguma.

## Gerenciar chamadas

Seu SmartBand Talk o notifica com vibrações contínuas quando uma chamada é recebida. Você pode optar por atender à chamada com o dispositivo Android™ ou atendê-la diretamente no SmartBand Talk falando pelo microfone do dispositivo. Você também pode usar o SmartBand Talk para rejeitar uma chamada recebida ou desligar uma chamada em andamento. Para atender às chamadas e receber notificações de chamadas diretamente no SmartBand Talk, é necessário, em primeiro lugar, ativar as configurações apropriadas no Aplicativo SmartBand Talk.

### Ativar o SmartBand Talk para receber chamadas

- 1 Na tela principal do aplicativo do dispositivo Android™, encontre e toque em **SmartBand Talk > CONFIGURAÇÕES**.
- 2 Arraste o controle deslizante ao lado de **Chamadas recebidas** para a direita.

### Atender a uma chamada recebida usando o SmartBand Talk

- 1 Quando chegar uma chamada, pressione brevemente a tecla de função. A voz do chamador poderá ser ouvida nos auto-falantes do SmartBand Talk.
  - 2 Para falar com o chamador, segure o acessório a uma distância de 20 cm da sua boca e fale em direção ao microfone.
- 💡 Se desejar atender à chamada recebida usando o aparelho, você pode selecionar a opção na tela de chamada em curso do dispositivo Android™, assim a chamada estará no dispositivo que você escolheu para atendê-la.

### Rejeitar uma chamada recebida usando o SmartBand Talk

- Pressione a tecla de função por um tempo longo.

### Silenciar uma chamada recebida usando o SmartBand Talk

- Pressione a tecla de volume por algum tempo para aumentar ou diminuir o volume.

### Desligar uma chamada em curso usando o SmartBand Talk

- Pressione brevemente a tecla de função.

### Silenciar ou ligar o som de uma chamada em curso usando o SmartBand Talk

- Pressione a tecla de função por um longo tempo, durante uma chamada.

## Não incomodar

Você pode desativar os sons ou vibrações de notificações e eventos ativando a função "Não incomodar". Mas quando essa função está ativa, as funções de alerta, como o alarme para despertar inteligente, o alarme do celular Xperia™ e a função de localização do SmartBand Talk permanecem ativas.

### Ativar a função "Não incomodar"

- 1 Na tela principal do aplicativo do dispositivo Android™, encontre e toque em **SmartBand Talk > CONFIGURAÇÕES**.
- 2 Arraste o controle deslizante ao lado de **Não incomodar** para a direita.

### Para definir o intervalo "Não incomodar"

- 1 Na tela principal do aplicativo do dispositivo Android™, encontre e toque em **SmartBand Talk > CONFIGURAÇÕES > Não incomodar**.
- 2 Arraste o controle deslizante ao lado de **Não incomodar** para a direita.
- 3 Toque em **Repetir**.
- 4 Toque na hora de início, role para cima ou para baixo para editar, conforme desejado, e toque em **Configurar**.
- 5 Toque na hora final, role para cima ou para baixo para editar, conforme desejado, e toque em **Configurar**.
- 6 Toque em **Concluído**.

## Gerenciamento de energia

Para estender a duração da bateria do SmartBand Talk, você pode ativar o modo STAMINA nas configurações. Quando esse modo estiver ativado, linhas diagonais se sobrepõem à tela e o ícone do modo STAMINA  aparece no canto superior direito do SmartBand Talk. No modo STAMINA, várias funções são desativadas e não será possível fazer o seguinte:

- Receber chamadas no SmartBand Talk.
- Encaminhar notificações para o SmartBand Talk.
- Ser notificado quando o SmartBand Talk e o dispositivo Android™ estiverem fora da área de conexão.

No entanto, as funções de registro de atividades e despertar inteligente continuam funcionando normalmente.

### Para ativar o modo STAMINA

- 1 Na tela principal de aplicativos no dispositivo Android™, encontre e toque em **SmartBand Talk > CONFIGURAÇÕES**.
- 2 Toque em **Gerenciamento de energia**.
- 3 Arraste o controle deslizante ao lado de **Modo STAMINA** para a direita.

### Para desativar o modo STAMINA

- 1 Na tela principal de aplicativos no dispositivo Android™, encontre e toque em **SmartBand Talk > CONFIGURAÇÕES**.
- 2 Toque em **Gerenciamento de energia**.
- 3 Arraste o controle deslizante ao lado de **Modo STAMINA** para a esquerda.
- 4 Pressione brevemente a tecla de função da sua SmartBand Talk.

### Para desativar temporariamente o modo STAMINA

- Pressione brevemente a tecla de função.
- ! Quando você desativa temporariamente o modo STAMINA no SmartBand Talk, todas as funções ficam disponíveis normalmente. Se nenhuma atividade for realizada no SmartBand Talk durante 20 segundos, ele será revertido para uma tela inativa e retornará ao modo STAMINA.

### Para ativar o modo bateria baixa

- 1 Na tela principal do aplicativo no dispositivo Android™, encontre e toque em **SmartBand Talk > CONFIGURAÇÕES**.
  - 2 Toque em **Gerenciamento de energia**.
  - 3 Arraste o controle deslizante ao lado de **Modo de bateria fraca** para a direita.
- 💡 Quando o modo bateria baixa estiver ativado, o SmartBand Talk entra no modo STAMINA automaticamente quando a bateria estiver baixa.

## Estilo de uso

Você pode ajustar a orientação do display do SmartBand Talk de acordo com o braço no qual o utiliza.

### Selecionar a orientação do display

- 1 Na tela principal do aplicativo do dispositivo Android™, encontre e toque em **SmartBand Talk > CONFIGURAÇÕES**.
- 2 Toque em **Orientação do texto** e selecione uma opção.
- 3 Toque em **OK**.

## Cor do display

Você pode alterar a cor do display do SmartBand Talk, de preto para branco ou vice-versa.

### Alterar a cor do display

- 1 Na tela principal do aplicativo do dispositivo Android™, encontre e toque em **SmartBand Talk > CONFIGURAÇÕES**.
- 2 Toque em **Cor da tela** e selecione uma opção.
- 3 Toque em **OK**.

## Registro do sono

O SmartBand Talk registra o status do seu sono com base em um certo tipo de inatividade. Para melhorar a precisão do registro do seu sono, você pode escolher o tipo de registro do sono, para o caso de o SmartBand Talk registrar, por engano, todo o seu status de inatividade como período de sono. Por exemplo, se você não se mexer enquanto assiste à TV ou lê um livro antes de dormir.

### Para ativar o registro automático do sono

- 1 Na tela principal do aplicativo no dispositivo Android™, encontre e toque em **SmartBand Talk > CONFIGURAÇÕES**.
  - 2 Toque em **Registro do sono > Registro automático do sono**.
- ! O registro automático do sono é o modo padrão da função de registro do sono.

### Para personalizar o período de registro do sono

- 1 Na tela principal do aplicativo no dispositivo Android™, encontre e toque em **SmartBand Talk > CONFIGURAÇÕES**.
- 2 Toque em **Registro do sono > Registro personalizado do sono > Registrar o sono somente entre**.
- 3 Toque na hora de início e role para cima ou para baixo para editar, conforme desejado, e toque em **Configurar**.
- 4 Toque na hora de término e role para cima ou para baixo para editar, conforme desejado, e toque em **Configurar**.
- 5 Toque em **Concluído**.

## Google Fit

A Google Fit é uma plataforma desenvolvida pela Google para acompanhar a sua saúde. Ao sincronizar o seu SmartBand Talk com a Google Fit, você pode facilmente integrar dados sobre suas atividades físicas a partir de várias fontes para ajudá-lo a entender melhor o seu progresso.

Quando você ativa a Google Fit no SmartBand Talk, os dados registrados pelo seu SmartBand Talk podem ser visualizados no aplicativo do Google Fit, que pode ser baixado no Google Play™.

- ! O seu SmartBand Talk está otimizado para uso com o aplicativo Lifelog, para que ambas as interfaces exibam os mesmos dados sobre as suas atividades físicas. No entanto, devido à programação diferente e aos diferentes intervalos de sincronização, os dados exibidos no aplicativo do Google Fit podem ser diferentes daqueles exibidos no SmartBand Talk e no aplicativo Lifelog. Recomendamos o uso do aplicativo que melhor satisfaça as suas necessidades.

### Para sincronizar o SmartBand Talk com o aplicativo Google Fit

- 1 Na tela principal do aplicativo no dispositivo Android™, encontre e toque em **SmartBand Talk > CONFIGURAÇÕES > Google Fit**.
- 2 Arraste o controle deslizante ao lado de **Conectar ao Google Fit** para a direita.

## Busca por voz

Você pode usar comandos de voz para responder a uma mensagem, determinar a sua localização, conferir a previsão do tempo, confirmar o seu cronograma e assim por diante. As buscas por voz encaminham os comandos de busca para o aplicativo padrão de busca por voz do dispositivo Android™ conectado. A disponibilidade da busca por voz e seus idiomas com suporte dependem do aplicativo de busca por voz instalado no dispositivo Android™. Para usar a função de busca por voz no SmartBand Talk, primeiro é necessário instalar um aplicativo de busca por voz, como o Google Now, no seu dispositivo Android™.

### Para definir as opções de entrada de voz

- 1 Na tela principal do aplicativo do dispositivo Android™, encontre e toque em **SmartBand Talk > CONFIGURAÇÕES > Pesquisa por voz**.
  - 2 Toque em **Configurações** e siga as opções e as instruções na tela.
- ! Você deve reiniciar o dispositivo Android™ se o idioma de busca por voz for alterado.

### Para ativar a busca por voz

- 1 Vá para a tela inicial.
  - 2 Mantenha pressionada a tecla para aumentar o volume por 2 segundos até a imagem do alto-falante aparecer na tela.
  - 3 Diga um comando após ouvir o bipe.
- ! O SmartBand Talk reverte para a tela inicial após o comando de voz ter sido aceito ou quando ocorre algum erro.

## Como localizar seu SmartBand Talk

Se você esquecer onde o deixou, é possível localizar o SmartBand Talk ativando remotamente o sinal de toque.



### Para usar a função de toque remoto

- 1 Na tela principal do aplicativo do dispositivo Android™, encontre e toque em **SmartBand Talk > STATUS**.
- 2 Toque em **Localizar SmartBand™**. Seu SmartBand Talk começará a tocar alto.
- 3 Para parar o toque, pressione qualquer tecla no SmartBand Talk ou toque em **Parar alerta sonoro** no dispositivo Android™.

### Selecionar um mostrador de relógio para o SmartBand Talk

Você pode selecionar entre diferentes tipos de mostradores para o seu SmartBand Talk e personalizá-los. Você pode selecionar os tipos de informações que são exibidas em cada mostrador de relógio definido. Você pode escolher informações como data, temperatura ou clima. Além disso, você pode selecionar a imagem de fundo do mostrador do relógio a partir do álbum do dispositivo Android™ conectado ao seu SmartBand Talk.

### Para selecionar um mostrador de relógio para o seu SmartBand Talk

- 1 Na tela principal do aplicativo no dispositivo Android™, encontre e toque em **SmartBand Talk > MEUS APLICATIVOS**.
- 2 Toque em **Selecionar mostrador do relógio** e selecione um mostrador.
- 3 Se desejar alterar o formato de exibição do mostrador, toque em ✕ e selecione uma opção.

### Para selecionar uma imagem para o mostrador do relógio

- 1 Na tela principal do aplicativo no dispositivo Android™, encontre e toque em **SmartBand Talk > MEUS APLICATIVOS**.
  - 2 Toque em **Selecionar mostrador do relógio > Imagem personalizada > ✕**.
  - 3 Toque em **SELECIONAR IMAGEM** e selecione uma imagem.
  - 4 Ajuste a posição e o tamanho do controle de rolagem para recortar a imagem e, em seguida, toque em **Recortar**.
- ! O Aplicativo SmartBand Talk usa o seletor padrão de imagens instalado no seu dispositivo Android™ para recortar imagens, por isso, a interface de usuário de edição ou seleção de imagem pode variar nos diferentes dispositivos.

# Registrar suas atividades usando o aplicativo Lifelog

## Usar o aplicativo Lifelog

O Aplicativo Lifelog registra suas atividades físicas, sociais e de entretenimento. Por exemplo, você pode ver se tem andado, corrido e como tem comunicado-se com seus amigos. Além disso, você pode ver as fotos tiradas e quais músicas tem ouvido. Para começar a usar o aplicativo Lifelog, é necessário baixá-lo no Google Play™ e configurar uma conta.

- ! As estatísticas que o Aplicativo Lifelog gera a partir de suas atividades físicas, por exemplo, a distância caminhada e a contagem de calorias, são baseadas nos dados de altura e peso fornecidos. Os resultados podem variar entre os usuários. Além disso, lembre-se de que é necessário ter uma conexão ativa com a Internet para sincronizar dados do aplicativo Lifelog no dispositivo Android™.

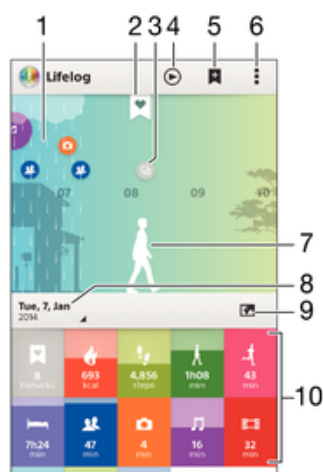

- 1 Mostrar todos os registros de atividades e life bookmarks
- 2 Ver informações detalhadas sobre os life bookmarks
- 3 Ver informações sobre o uso do aplicativo
- 4 Ver todos os registros de atividade desde o início do dia
- 5 Adicionar um life bookmark
- 6 Exibir as opções do menu
- 7 Registro de atividades físicas
- 8 Ver todos os registros de atividades do dia selecionado
- 9 Alternar entre a exibição do painel e a exibição de mapa
- 10 Painel de atividades

## Configurar uma conta para o aplicativo Lifelog

- 1 Na **Tela Inicial** do seu dispositivo Android™, toque em , em seguida, localize e toque em **Lifelog**.
- 2 Siga as instruções que aparecerão na tela e aceite os termos e condições.
- 3 Crie uma nova conta ou selecione uma conta existente. Contas da Sony PlayStation® Network também podem ser usadas.
- 4 Siga as instruções que aparecerão na tela para criar uma conta para o Lifelog.



## Fazer login no aplicativo Lifelog

- 1 Na **Tela Inicial** de seu dispositivo Android™, toque em , localize e toque em **Lifelog**.
- 2 Siga as instruções que aparecerão na tela e aceite os termos e condições.



## Ajustar o tamanho do passo para andar e correr

O Aplicativo Lifelog usa o número de passos dados e o tamanho do passo para calcular a distância andada ou corrida. O tamanho do passo automático usado por padrão é baseado no sexo e na altura. Se você achar que as distâncias medidas pelo Aplicativo Lifelog não são precisas o bastante, poderá ajustar o tamanho do passo.

### Ajustar o tamanho do passo para caminhar

- 1 Na **Tela Inicial** do seu dispositivo Android™, toque em , em seguida, localize e toque em **Lifelog**.
- 2 Toque em  > **Configurações** > **Perfil**.
- 3 Localize e toque em **Tamanho do passo**.
- 4 Desmarque a caixa de seleção **Automático** se estiver marcada, então, role para cima ou para baixo para ajustar a configuração e toque em **Configurar**.

### Ajustar o tamanho do passo para correr

- 1 Na **Tela Inicial** do seu dispositivo Android™, toque em , em seguida, localize e toque em **Lifelog**.
- 2 Toque em  > **Configurações** > **Perfil**.
- 3 Localize e toque em **Tamanho do passo de corrida**.
- 4 Desmarque a caixa de seleção **Automático** se estiver marcada, então, role para cima ou para baixo para ajustar a configuração e toque em **Configurar**.

## Visão geral da caixa de atividades

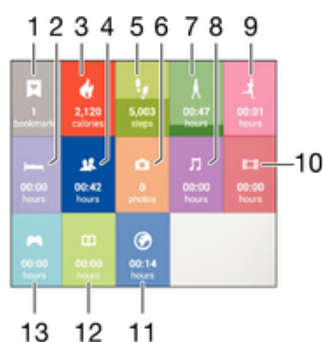

- 1 Exibir todos os life bookmarks registrados.
- 2 Exibir suas horas de sono e verificar a qualidade do sono com base nas informações coletadas.
- 3 Exibir a quantidade de calorias ativas queimadas ao se exercitar e as calorias passivas queimadas sem se exercitar.
- 4 Exibir o tempo gasto usando aplicativos de comunicação do Google Play™ e outros aplicativos, como os aplicativos Telefone e Mensagens da Sony.
- 5 Exibir o número de passos dados e registrados no aplicativo Lifelog.
- 6 Exibir quantas fotos foram tiradas
- 7 Exibir o tempo total gasto andando mais do que apenas alguns passos.
- 8 Exibir o tempo gasto ouvindo música usando os aplicativos do Google Play™ e outros aplicativos, como o aplicativo "WALKMAN".
- 9 Exibir o tempo total gasto correndo com uma proporção alta de passos por minuto, com duração de mais do que apenas alguns passos.

- 10 Exibir o tempo total gasto assistindo filmes, programas de TV e outros conteúdos de vídeo usando aplicativos do Google Play™ e alguns outros aplicativos.
- 11 Exibir o tempo total gasto navegando ao usar aplicativos do Google Play™ e alguns outros navegadores da Web.
- 12 Exibir o tempo total gasto lendo livros ou revistas em quadrinhos usando aplicativos do Google Play™ e alguns outros aplicativos.
- 13 Exibir o tempo total gasto em jogos usando aplicativos do Google Play™ e da PlayStation® Store.

## Visão geral da atividade

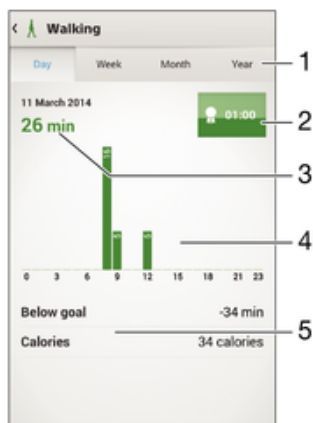

- 1 Exibe dados na perspectiva de um dia, semana, mês ou ano.
- 2 Mostra o status atual da sua meta
- 3 Mostra a atividade atual em diferentes unidades
- 4 Mostra quantas atividades estão usando o tipo de unidade escolhida
- 5 Detalhes sobre sua atividade

## Definir metas

Defina metas para atividades cotidianas, por exemplo, o número de passos que você dá ou a quantidade de calorias que deseja queimar.

### Para definir uma meta

- 1 No aplicativo Lifelog, toque na atividade para a qual você deseja definir uma meta.
- 2 Toque em **DIA** e encontre e toque em .
- 3 Role para cima ou para baixo para ajustar o valor de sua meta e toque em **CONFIGURAR**.

## Registrar o sono com o SmartBand Talk

O SmartBand Talk pode registrar as horas de sono e os status de sono leve, sono profundo e a hora de despertar, durante as horas de sono, para ajudar-lhe a entender a qualidade de seu sono. Os dados controlados pelo SmartBand Talk são registrados no aplicativo Lifelog.

### Para exibir seus dados de sono

- No aplicativo Lifelog, toque em **Repouso** no painel "Atividades".

## Sincronizar dados com o aplicativo Lifelog

Quando o SmartBand Talk está conectado ao dispositivo Android™, os dados são sincronizados automaticamente ao aplicativo Lifelog. Ao se desconectar do

dispositivo Android™, o SmartBand Talk pode continuar a coletar dados até que a memória esteja cheia. Portanto, recomenda-se sincronizar dados regularmente entre os dispositivos para liberar espaço de memória no SmartBand Talk.

# Informações importantes

## Uso do seu SmartBand Talk em ambientes com umidade e poeira

O SmartBand Talk é à prova d'água e resistente à poeira, conforme as classificações de Proteção de Ingresso IP65 e IP68, como explicado na tabela abaixo.

Essas classificações IP específicas significam que seu SmartBand Talk é protegido contra poeira e contra os efeitos de uma corrente de água de baixa pressão, além de ser protegido contra os efeitos da submersão por 30 minutos em água doce (não salina) a até 1,5 metro de profundidade.

Você pode usar seu SmartBand Talk:

- em ambientes com poeira, por exemplo, em uma praia com muito vento.
- quando seus dedos estão molhados.
- em condições climáticas extremas, por exemplo, quando estiver nevando ou chovendo.
- em água doce (não salina) com até 1,5 metros de profundidade, por exemplo, em um lago ou rio.
- em uma piscina com cloro.

A unidade deve ser lavada com água doce após o uso em água com cloro.

Após a exposição à água, o desempenho acústico do dispositivo poderá ser reduzido até que as portas de saída de som estejam secas.

Ainda que seu SmartBand Talk seja resistente à poeira e à água, recomendamos que você evite a exposição desnecessária a ambientes com poeira, areia ou lama em excesso ou a ambientes úmidos com temperaturas extremamente altas ou baixas. A impermeabilidade da microporta USB não é garantida em todos os ambientes ou condições.

Nunca mergulhe seu SmartBand Talk em água salgada ou deixe que a microporta USB entre em contato com água salgada. Por exemplo, se você estiver na praia, lembre-se de manter seu SmartBand Talk longe da água do mar. Além disso, nunca exponha o SmartBand Talk a produtos químicos líquidos. Por exemplo, se você estiver lavando a louça com detergente líquido, evite que seu SmartBand Talk entre em contato com o detergente. Após a exposição à água não doce, enxague seu SmartBand Talk usando água doce.

O desgaste normal e os danos causados a seu SmartBand Talk podem reduzir a sua capacidade de resistir à poeira ou à umidade. Após usar seu SmartBand Talk em água, seque as áreas ao redor da microporta USB.

Todos os acessórios compatíveis, incluindo baterias, carregadores e microcabos USB, não são à prova d'água e resistentes à poeira individualmente.

Sua garantia não cobre danos ou defeitos causados pelo uso irregular ou indevido do seu SmartBand Talk (incluindo o uso em ambientes em que as limitações da classificação de IP relevantes são excedidas). Se você tiver alguma pergunta sobre o uso de seu acessório, consulte o serviço de Atendimento ao cliente para obter ajuda. Para ver informações mais específicas sobre a resistência à água, acesse [support.sonymobile.com](http://support.sonymobile.com).

## Classificação de IP (Proteção de Entrada)

Seu SmartBand Talk tem uma classificação de IP. Isso significa que ele foi submetido a testes de certificação para medir seus níveis de resistência à poeira e à água. O primeiro dígito na classificação IP de dois dígitos indica o nível de proteção contra objetos sólidos, incluindo poeira. O segundo dígito indica o quanto o aparelho é resistente à água.

<b>Resistência a objetos sólidos e à poeira</b>	<b>Resistência à água</b>
IP0X: Sem proteção especial	IPX0. Sem proteção especial
IP1X. Protegido contra objetos sólidos > 50 mm de diâmetro	IPX1. Protegido contra gotas de água
IP2X. Protegido contra objetos sólidos > 12,5 mm de diâmetro	IPX2. Protegido contra gotas de água quando inclinado em até 15 graus da posição normal
IP3X. Protegido contra objetos sólidos > 2,5 mm de diâmetro	IPX3. Protegido contra borrifos de água
IP4X. Protegido contra objetos sólidos > 1 mm de diâmetro	IPX4. Protegido contra respingos de água
IP5X. Protegido contra poeira; entrada limitada (sem depósito prejudicial)	IPX5. Protegido contra jatos de água por, pelo menos, 3 minutos
IP6X. Resistente à poeira	IPX6. Protegido contra jatos fortes por, pelo menos, 3 minutos
	IPX7. Protegido contra os efeitos de imersão em até 1 metro de água por 30 minutos
	IPX8. Protegido contra os efeitos de imersão contínua em profundidades de água superiores a 1 metro. As condições exatas são especificadas para cada dispositivo pelo fabricante.

## Informações legais

### Sony SWR30



Antes da utilização, leia o folheto *Informações importantes* fornecido separadamente.

Este Manual do usuário foi publicado pela Sony Mobile Communications Inc. ou pela empresa afiliada local, sem nenhuma garantia. Aprimoramentos e alterações neste Manual do usuário, necessários devido a erros tipográficos, imprecisões das informações atuais ou aprimoramentos de programas e/ou equipamentos, podem ser feitos pela Sony Mobile Communications Inc. a qualquer momento, sem aviso prévio. No entanto, essas alterações serão incorporadas às novas edições deste Guia do usuário.

Todos os direitos reservados.

© 2015 Sony Mobile Communications Inc.

A interoperabilidade e a compatibilidade entre dispositivos Bluetooth® são variáveis. De modo geral, os dispositivos são compatíveis com os produtos que utilizam a especificação Bluetooth. 1.2 ou superior, e os perfis Fone de ouvido ou Viva-voz.

Sony é uma marca comercial ou uma marca registrada da Sony Corporation. Bluetooth é a marca registrada da Bluetooth (SIG) Inc. e é utilizada sob licença. Todas as outras marcas são de propriedade de seus respectivos proprietários. Todos os direitos reservados.

Todos os nomes de produtos e de empresas aqui mencionados são marcas comerciais ou marcas registradas dos respectivos proprietários. Quaisquer direitos não concedidos expressamente neste documento são reservados. Todas as outras marcas comerciais são de propriedade de seus respectivos proprietários.

Para obter mais informações, visite [www.sonymobile.com](http://www.sonymobile.com).

Todas as imagens são meramente ilustrativas e podem não representar o acessório real com precisão.

## Declaration of Conformity

We, **Sony Mobile Communications AB** of

Nya Vattentorget

SE-221 88 Lund, Sweden

declare under our sole responsibility that our product

### **Sony type RD-0140**

and in combination with our accessories, to which this declaration relates is in conformity with the appropriate standards **EN 300 328:V1.8.1, EN 301 489-17:V2.2.1, EN 301 489-3:V1.6.1 and EN 60 950-1:2006 +A11:2009 +A1:2010+A12:2011+A12:2011** following the provisions of, Radio Equipment and Telecommunication Terminal Equipment directive **1999/5/EC**.

**Lund, July 2014**

**CE 0682**



Pär Thuresson,  
*Quality Officer, SVP, Quality & Customer Services*

## FCC Statement

This device complies with Part 15 of the FCC rules. Operation is subject to the following two conditions: (1) This device may not cause harmful interference, and (2) This device must accept any interference received, including interference that may cause undesired operation.

Any change or modification not expressly approved by Sony may void the user's authority to operate the equipment.

This equipment has been tested and found to comply with the limits for a Class B digital device, pursuant to Part 15 of the FCC Rules. These limits are designed to provide reasonable protection against harmful interference in a residential installation. This equipment generates, uses and can radiate radio frequency energy and, if not installed and used in accordance with the instructions, may cause harmful interference to radio communications. However, there is no guarantee that interference will not occur in a particular installation.

If this equipment does cause harmful interference to radio or television reception, which can be determined by turning the equipment off and on, the user is encouraged to try to correct the interference by one or more of the following measures:

- Reorient or relocate the receiving antenna.
- Increase the separation between the equipment and receiver.
- Connect the equipment into an outlet on a circuit different from that to which the receiver is connected.
- Consult the dealer or an experienced radio/TV technician for help.

## AVISO IMPORTANTE PARA MÉXICO

La operación de este equipo está sujeta a las siguientes dos condiciones: (1) es posible que este equipo o dispositivo no cause interferencia perjudicial y (2) este equipo o dispositivo debe aceptar cualquier interferencia, incluyendo la que pueda causar su operación no deseada.

Para consultar la información relacionada al número del certificado, refiérase a la etiqueta del empaque y/o del producto.

Alimentación: 5,0 Vcc

## Industry Canada Statement

This device complies with RSS-210 of Industry Canada.

Operation is subject to the following two conditions: (1) this device may not cause interference, and (2) this device must accept any interference, including interference that may cause undesired operation of the device.

This Class B digital apparatus complies with Canadian ICES-003.

## Avis d'industrie Canada

Le présent appareil est conforme aux CNR d'Industrie Canada applicables aux appareils radio exempts de licence.

L'exploitation est autorisée aux deux conditions suivantes: (1) l'appareil ne doit pas produire de brouillage, et, and (2) l'utilisateur de l'appareil doit accepter tout brouillage radioélectrique subi, même si le brouillage est susceptible d'en compromettre le fonctionnement.

Cet appareil numérique de la classe B est conforme à la norme NMB-003 du Canada.

Les dispositifs fonctionnant dans la bande 5150-5250 MHz sont réservés uniquement pour une utilisation à l'intérieur afin de réduire les risques de brouillage préjudiciable aux systèmes de satellites mobiles utilisant



les mêmes canaux. Le gain maximal d'antenne permis pour les dispositifs utilisant les bandes 5250-5350 MHz et 5470-5725 MHz doit se conformer à la limite de p.i.r.e. Le gain maximal d'antenne permis (pour les dispositifs utilisant la bande 5725-5825 MHz) doit se conformer à la limite de p.i.r.e. spécifiée pour l'exploitation point à point et non point à point, selon le cas. De plus, les utilisateurs devraient aussi être avisés que les utilisateurs de radars de haute puissance sont désignés utilisateurs principaux (c.-à-d., qu'ils ont la priorité) pour les bandes 5 250-5 350 MHz et 5 650-5 850 MHz et que ces radars pourraient causer du brouillage et/ou des dommages aux dispositifs LAN-EL.