



Auto-rádio FM estéreo/AM com toca-discos a laser

Manual de Instruções

Com relação à instalação e conexões, veja o manual de instalação/conexões fornecido. Antes de utilizar o aparelho, leia este manual cuidadosamente e conserve-o para futuras consultas.



CDX-GT227X

© 2008 Sony Corporation Impresso no Brasil

Parabéns!

Você acaba de adquirir um auto-rádio FM estéreo/AM com toca-discos a laser Sony.

Desfrute das várias funções oferecidas pelo aparelho como a seguir.

• Reprodução de CD

Você pode reproduzir CD-DA (que também contém CD TEXT*) e CD-R/CD-RW (arquivos MP3/WMA (página 5)).

Tipo de discos	Logotipo
CD-DA	
MP3 WMA	

• Recepção de rádio

— Você pode armazenar até 6 emissores de rádio por faixa (FM1, FM2, FM3, AM1 e AM2).

— **BTM** (Best Tuning Memory): o aparelho seleciona as emissores que emitem sinais fortes e as armazena na memória.

• Ajuste do som

— **EQ3 stage2**: Você pode selecionar uma das 7 curvas de equalização memorizadas.

• Conexão com um aparelho auxiliar

Um aparelho de áudio portátil pode ser conectado à tomada de entrada AUX localizada na parte frontal do aparelho.

* Disco CD TEXT é um CD-DA que contém informações como o nome do disco, do artista e da faixa. Registre o seu produto no site www.sony.com.br/em/REGISTRE. Conheça a linha completa de Car Entertainment - alto-falantes, amplificador e subwoofer no site www.sony.com.br/xplod.

Para a instalação e conexões, veja o Manual de Instalação/Conexões fornecido.

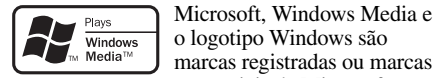

Microsoft, Windows Media e o logotipo Windows são marcas registradas ou marcas comerciais da Microsoft Corporation nos Estados Unidos da América e/ou outros países.

Advertência para instalação em um automóvel que não possui a posição ACC (acessórios) na chave de ignição
Certifique-se de ajustar a função Auto Off (Desligamento automático) (página 10). O aparelho será desligado completa e automaticamente no tempo ajustado após ser desligado, evitando assim que a bateria se descarregue. Se você não ajustar a função Auto Off, (Desligamento automático), mantenha pressionada a tecla [OFF] até desativar a visualização da tela toda vez que desligar o automóvel.

ADVERTÊNCIA
Este aparelho não pode realizar gravações em CDs (cópias de CDs). O termo "Reprodução", quando citado neste manual, significa exclusivamente a produção de som para que se possa ouvir as músicas de um CD/RÁDIO ou de outra fonte sonora conectada ao aparelho.

*Conforme Lei Federal nº 11.291/06, informamos que podem ocorrer danos ao sistema auditivo exposto à potência superior a 85 decibéis."

ADVERTÊNCIA

• Evite o uso prolongado com volume alto (potência superior a 85 decibéis), pois isto poderá prejudicar a sua audição (Lei Federal nº 11.291/06).

Caro(a) consumidor(a)

Maximize o prazer de ouvir a música com este aparelho lendo estas recomendações que ensinam você a tirar o máximo proveito do aparelho quando reproduzir um som a um nível seguro. Um nível que permite que o som seja alto e claro, sem distorção e sem causar desconforto e, o mais importante, de uma forma que proteja a sua sensibilidade auditiva.

Para estabelecer um nível seguro:

• Ajuste o controle de volume a um nível baixo.
• Aumente lentamente o som para ouvir clara e confortavelmente, sem distorções.

Uma vez estabelecido um nível de som confortável:

• Ajuste o controle de volume e deixe-o nesta posição. O minuto gasto para fazer este ajuste agora protegerá a sua audição no futuro. Afinal de contas, nós queremos que você ouça durante toda a vida.

Usando sabiamente o seu novo equipamento de som proporcionará a você uma vida toda de entretenimento e prazer. A Sony recomenda que você evite a exposição prolongada a ruídos muito altos.

A seguir, incluímos uma tabela com os níveis de intensidade sonora em decibéis e os exemplos de situações correspondentes para a sua referência.

Nível de Decibéis	Exemplos
30	Biblioteca silenciosa, sussurros leves.
40	Sala de estar, refrigerador, quarto longe do trânsito.
50	Trânsito leve, conversação normal, escritório silencioso.
60	Ar condicionado a uma distância de 6 m, máquina de costura.
70	Aspirador de pó, secador de cabelo, restaurante ruidoso.
80	Tráfego médio de cidade, coletor de lixo, alarme de despertador a uma distância de 60 cm.

OS RUÍDOS ABAIXO PODEM SER PERIGOSOS EM CASO DE EXPOSIÇÃO CONSTANTE

90	Metrô, motocicleta, tráfego de caminhão, cortador de grama.
100	Caminhão de lixo, serra elétrica, furadeira pneumática.
120	Show de banda de rock em frente às caixas acústicas, trovão.
140	Tiro de arma de fogo, avião a jato.
180	Lançamento de foguete.

Informação cedida pela Deafness Research Foundation, por cortesia.

Nota

* Este aparelho destina-se ao uso doméstico e não profissional.

Índice

Parabéns..... 2

Operações Iniciais

Preparando o controle remoto sem fio
Não fornecido..... 5
Ajustando o relógio..... 5
Colocando/destacando o painel frontal..... 5
Colocando o painel frontal..... 5
Destacando o painel frontal..... 5

Localização dos controles e Operações Básicas

Aparelho..... 6
Controle remoto sem fio
RM-X151 (Não Fornecido)..... 6

CD

Itens visualizados..... 8
Reprodução repetida e aleatória..... 8

Rádio

Memorizando e sintonizando emissores..... 8
Memorizando emissores automaticamente — BTM..... 8
Memorizando emissores manualmente..... 8
Sintonizando as emissores memorizadas..... 8
Sintonizando automaticamente..... 8

Outras funções

Mudando os ajustes de som..... 9
Ajustando as características sonoras — BAL/FAD/SUB..... 9
Ajustando a curva do equalizador — EQ3..... 9
Alterando os itens de ajuste — SET UP..... 10
Utilizando equipamentos opcionais..... 11
Equipamento de áudio auxiliar..... 11

10 Tecla DSPL (visor)/SCRL (rolar) página 5

Para mudar os itens do visor (pressione); para visualizar automaticamente os itens da tela (mantenha-a pressionada).

11 Teclas SEEK -/+

CD: Para pular faixas (pressione); pular faixas continuamente (pressione, e depois pressione novamente dentro de 1 segundo mantendo-a pressionada); retrocesso/avanço rápido de uma faixa (mantenha-a pressionada).

Rádio: Para sintonizar as emissores automaticamente (pressione-a); encontrar uma emissora manualmente (mantenha-a pressionada).

12 Tecla MODE página 8

Para selecionar a faixa de rádio (FM/AM).

13 Tecla BTM página 8

Para iniciar a função BTM (mantenha-a pressionada).

14 Teclas numéricas

CD: $\text{①}/\text{②}$: ALBUM -/+* (durante a reprodução MP3/WMA)

Para pular álbuns (pressione); pular álbuns continuamente (mantenha-a pressionada).

③ REP página 8

④ SHUF página 8

⑥ PAUSE

Para deixar a reprodução em pausa. Para cancelar, pressione-a novamente.

Rádio:

Para sintonizar as emissores memorizadas (pressione-a); memorizar emissores (mantenha-a pressionada).

15 Receptor de controle remoto sem fio

Informações Adicionais

Precauções..... 12
Notas sobre discos..... 12
Sequência de reprodução dos arquivos MP3/WMA..... 13
Sobre os arquivos MP3..... 13
Sobre os arquivos WMA..... 13
Manutenção..... 13
Removendo o aparelho..... 13
Especificações técnicas..... 14
Guia para solução de problemas..... 15
Mensagens e indicações de erro..... 16
Termo de garantia..... Última capa

Operações Iniciais

Preparando o controle remoto sem fio (Não Fornecido)

Antes de utilizar o controle remoto sem fio pela primeira vez, remova o filme de isolamento.

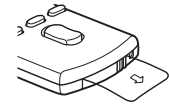

Informação adicional
Para mais detalhes sobre como substituir a bateria, veja "Substituindo a bateria de lítio do controle remoto sem fio" (não fornecido) página 13.

Ajustando o relógio

O relógio utiliza a indicação digital de 12 horas.

1 Mantenha pressionada a tecla de seleção (PUSH SELECT).

A tela de ajuste aparece.

2 Pressione a tecla de seleção (PUSH SELECT) repetidamente até que "CLOCK-ADJ" apareça.

A indicação de hora pisca.

4 Gire o botão de controle de volume para ajustar a hora e os minutos.

Para mover a indicação digital, pressione [SEEK] -/+.

5 Pressione a tecla de seleção (PUSH SELECT).

O ajuste está completo e o relógio começa a funcionar.

Para visualizar o relógio, pressione [DSPL]. Pressione [DSPL] novamente para retornar à indicação anterior.

Com o controle remoto sem fio (não fornecido)
Para ajustar a hora e os minutos, pressione \uparrow ou \downarrow no passo 4.

Modo Demo

Quando o aparelho é desligado, o relógio aparece primeiro, e em seguida, o modo de demonstração (DEMO) é iniciado. Para cancelar o modo DEMO, mude o ajuste em "DEMO-OFF" (página 10) enquanto o aparelho está desligado.

Colocando/destacando o painel frontal

Você pode destacar o painel frontal do aparelho para evitar que ele seja roubado.

Colocando o painel frontal

Posicione o lado A do painel frontal no lado B do aparelho conforme a ilustração e depois empurre levemente o lado esquerdo até que faça um clique e encaixe firmemente.

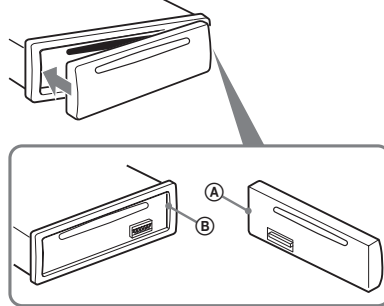

Nota
Não coloque nada na superfície interna do painel frontal.

Destacando o painel frontal

Você pode destacar o painel frontal do aparelho para evitar que ele seja roubado.

Alarme de precaução

Se você desligar a chave de ignição sem remover o painel frontal, o alarme de precaução soará por alguns segundos. O alarme soará somente quando o amplificador interno estiver sendo utilizado.

1 Pressione [OFF].

O aparelho é desligado.

2 Pressione A , depois puxe-o pelo lado esquerdo em sua direção.

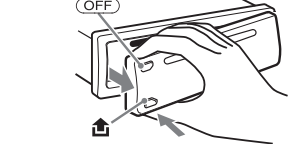

Notas
• Não derrube o painel frontal durante sua remoção, nem exerça muita pressão sobre o painel frontal e o visor de informações.
• Não exponha o painel frontal ao calor, nem a temperaturas altas ou muita umidade. Evite deixá-lo no interior de um automóvel estacionado ao sol, onde pode ocorrer elevação considerável de temperatura.

Informação adicional
Ao transportar o painel frontal, coloque-o no estojo fornecido.

Localização dos controles e Operações Básicas

Aparelho

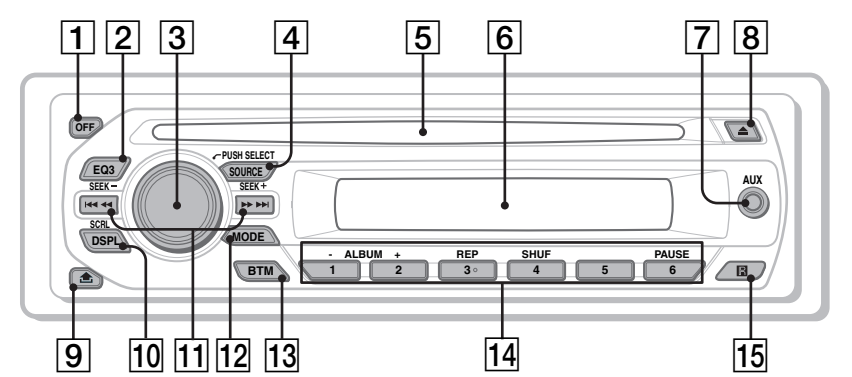

Controle remoto sem fio RM-X151 (Não Fornecido)

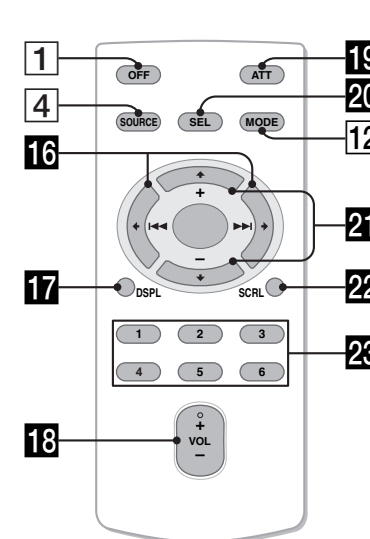

Esta seção contém instruções sobre a localização dos controles e as operações básicas. Consulte as páginas listadas para mais detalhes. As teclas correspondentes do controle remoto sem fio controlam as mesmas funções que as do aparelho.

1 Tecla OFF*

Para desligar o aparelho ou parar a fonte de som.

2 Tecla EQ3 (equalizador) página 9

Para selecionar um tipo de equalização (XPLOD, VOCAL, EDGE, CRUISE, SPACE, GRAVITY, CUSTOM ou OFF).

3 Botão de controle de volume/tecla de seleção (PUSH SELECT) página 5

Para ajustar o volume (gire); selecionar os itens de ajuste (pressione e gire).

4 Tecla SOURCE

Para ligar o aparelho ou mudar a fonte de som (Rádio/CD/AUX).

5 Compartimento de disco

Inserir um disco (com o lado impresso para cima), a reprodução é iniciada.

6 Visor de informações

7 Tomada de entrada AUX página 11

Para conectar um dispositivo portátil.

8 Tecla A (ejeção)

Para ejetar o disco.

9 Tecla B (liberação do painel frontal) página 5

Informação adicional
Se souber a frequência da emissora que deseja ouvir, mantenha pressionada [SEEK] -/+ para localizar a frequência aproximada, depois pressione repetidamente [SEEK] -/+ para ajustar precisamente a frequência desejada (sintonização manual).

Outras funções

Mudando os ajustes de som

Ajustando as características sonoras — BAL/FAD/SUB

Você pode ajustar o balanço, o efeito fader e o volume do subwoofer.

1 Pressione a tecla de seleção (PUSH SELECT) repetidamente até "BAL," "FAD" ou "SUB" aparecer.

Os itens mudam conforme a seguir:

LOW*1 → MID*1 → HI*1 →

BAL (balanço esquerdo-direito) → FAD (balanço frontal-traseiro) → SUB (volume do subwoofer)*2 → AUX*3

*1 Quando EQ3 é ativado (página 9).

*2 Quando a saída de áudio é ajustada em "SUB" (página 10).

*3 Quando a fonte AUX está ativa (página 11).

2 Gire o botão de controle de volume para ajustar o item selecionado.

Depois de aproximadamente 3 segundos, o ajuste é concluído e o visor retorna para o modo de sintonização/reprodução normal.

Com o controle remoto sem fio (não fornecido)

Para ajustar o item selecionado, pressione A , \uparrow , \downarrow ou B no passo 2.

Ajustando a curva do equalizador — EQ3

"CUSTOM" de EQ3 permite que você faça um ajuste personalizado.

1 Seleccione uma fonte e depois pressione [EQ3] repetidamente para selecionar "CUSTOM".

2 Pressione a tecla de seleção (PUSH SELECT) repetidamente até "LOW", "MID" ou "HI" aparecer.

3 Gire o botão de controle de volume para ajustar o item selecionado. O nível de volume pode ser ajustado em passos de 1 dB, entre -10 dB e +10 dB.

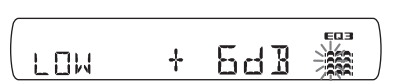

Repita os passos 2 e 3 para ajustar a curva do equalizador.

continua na próxima página →

Instalação

SONY®

3-272-366-11(1)



Precauções

- Escolha cuidadosamente o local de instalação do aparelho para não atrapalhar o motorista na direção.
- Evite instalar o aparelho em locais sujeitos à poeira, sujeira, vibração excessiva, infiltração ou altas temperaturas, como sob a luz direta do sol ou próximo ao ar quente do aquecedor.
- Utilize somente as peças e acessórios fornecidos para uma instalação segura e firme.

Como colocar e destacar o painel frontal

A Para colocar

Alinhe o lado (A) do painel frontal com o lado (B) do aparelho, conforme a ilustração, e empurre o lado esquerdo até que faça um clique e encaixe firmemente.

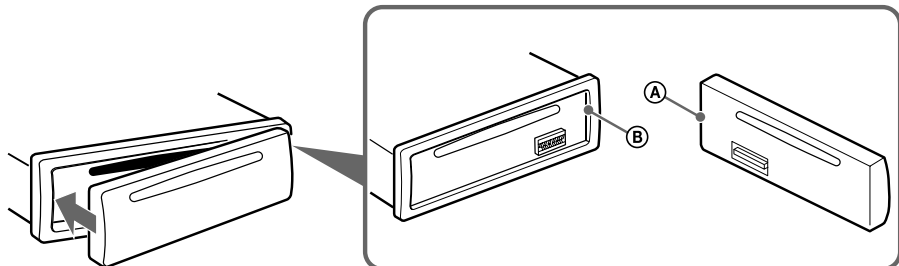

B Para destacar

Antes de destacar o painel frontal, certifique-se de pressionar **OFF** para desligar o aparelho. Em seguida, pressione para destravar o painel frontal. Depois, puxe-o pelo lado esquerdo em sua direção.

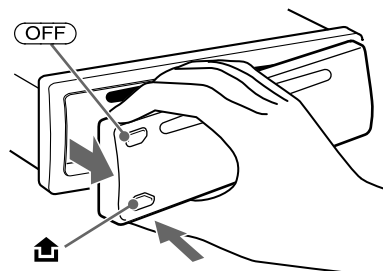

Auto-rádio FM estéreo/AM com toca-discos a laser

Manual de Instalação/Conexões

CDX-GT227X

© 2008 Sony Corporation

Impresso no Brasil

Peças para instalação e conexões

Os números em círculo estão relacionados com os números citados neste manual.

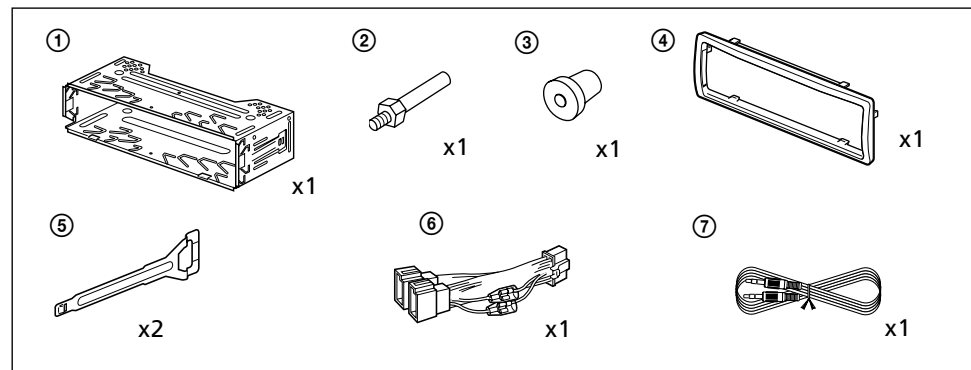

Removendo o ornamento do painel e o suporte de fixação

Antes de instalar o aparelho, remova o ornamento (4) e o suporte (1).

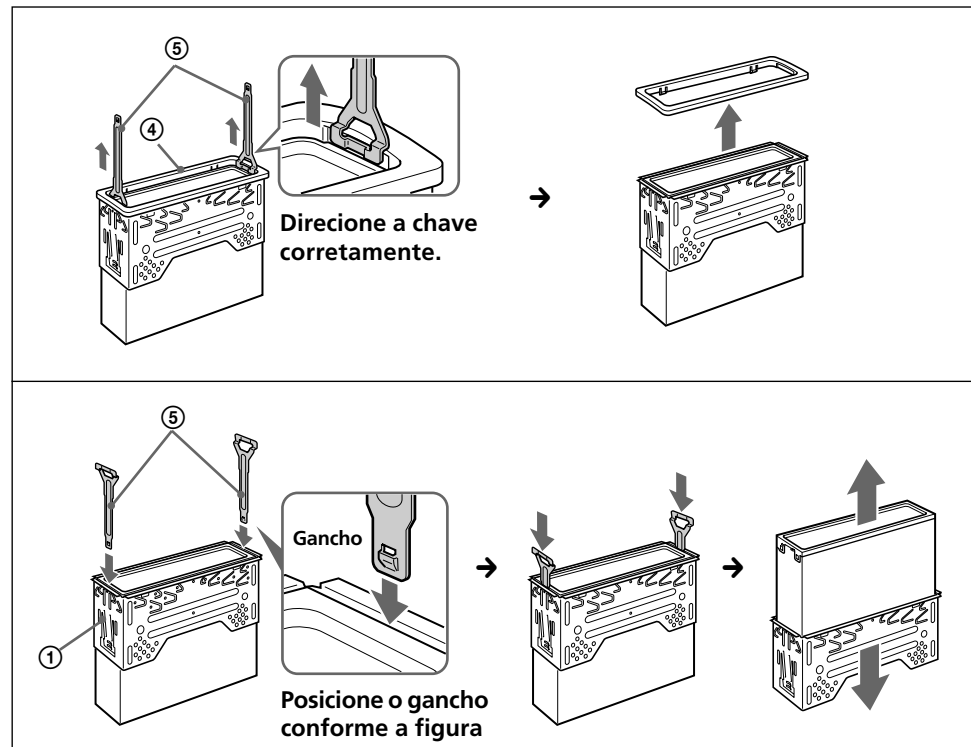

Exemplo de montagem

1

2

Dobre as garras

Cuidado
Manuseie o suporte de fixação (1) cuidadosamente para evitar machucar os dedos.

Cavidade

Nota
Antes de instalar, certifique-se de que as cavidades nos lados do suporte (1) estejam dobradas para dentro 2 mm. Se as cavidades estiverem retas ou dobradas para fora, o aparelho não será instalado seguramente.

3

Fixe o ornamento (4) no aparelho, e depois insira-o dentro do suporte (1).

Atenção!
Ao instalar o aparelho, assegure-se de instalar o pino de fixação traseiro (2), como mostra a ilustração em detalhes. Isto evitará futuros problemas de leitura do CD.

Conexões

Precauções referentes às conexões

- Este aparelho foi projetado para operar somente em 12V CC com terra negativo.
- Antes de efetuar as conexões, desconecte o terminal terra da bateria do automóvel para evitar curto-circuito.
- Não coloque os cabos embaixo de parafusos e nem os prenda nas partes móveis do automóvel (ex. no trilho do assento).
- Conecte os cabos de alimentação somente após a conexão de todos os outros cabos.
- Certifique-se de conectar o cabo de alimentação vermelho ao terminal positivo de 12 V, que deverá estar energizado com a chave de ignição na posição acessórios.
- **Todos os fios terra devem ser ligados a um único ponto de aterramento.**
- Conecte o cabo amarelo a um circuito livre do automóvel de corrente nominal superior a do fusível do aparelho. Se conectar este aparelho em série com outros equipamentos estéreo, a corrente nominal do circuito do automóvel, onde os equipamentos estão conectados, deve ser superior à soma da potência nominal dos fusíveis dos equipamentos. Se não houver circuitos de automóvel de potência nominal igual à do fusível do aparelho, conecte o aparelho diretamente à bateria, porém, é imprescindível intercalar um fusível de amperagem idêntica à do aparelho, próximo ao terminal positivo da bateria. Se não houver circuitos do automóvel disponíveis para conectar o aparelho, conecte-o a um circuito de automóvel de potência nominal superior à do fusível do aparelho, de forma que não desativem outros circuitos quando o fusível queimar.
- A utilização de instrumentos ópticos com este aparelho pode aumentar o risco de lesões aos olhos.
- Para sua segurança, certifique-se de isolar todo o cabo que não for conectado.

Advertência sobre a instalação em um automóvel sem a posição ACC (acessório) na chave de ignição - Função Power Select

Certifique-se de ajustar a função **A.OFF** (Desligamento automático do painel). Para mais detalhes veja o manual de instruções. O aparelho será desligado completa e automaticamente no tempo ajustado após ser desligado, o que previne o desgaste da bateria. Se não ajustar a função **A.OFF** (Desligamento automático do painel), após desligar o motor, certifique-se de pressionar **(OFF)** no aparelho por aproximadamente 2 segundos para desligar a indicação do relógio. Pressionando **(OFF)** momentaneamente, a indicação do relógio não será desligada, podendo com isso, descarregar a bateria.

Diagrama das conexões

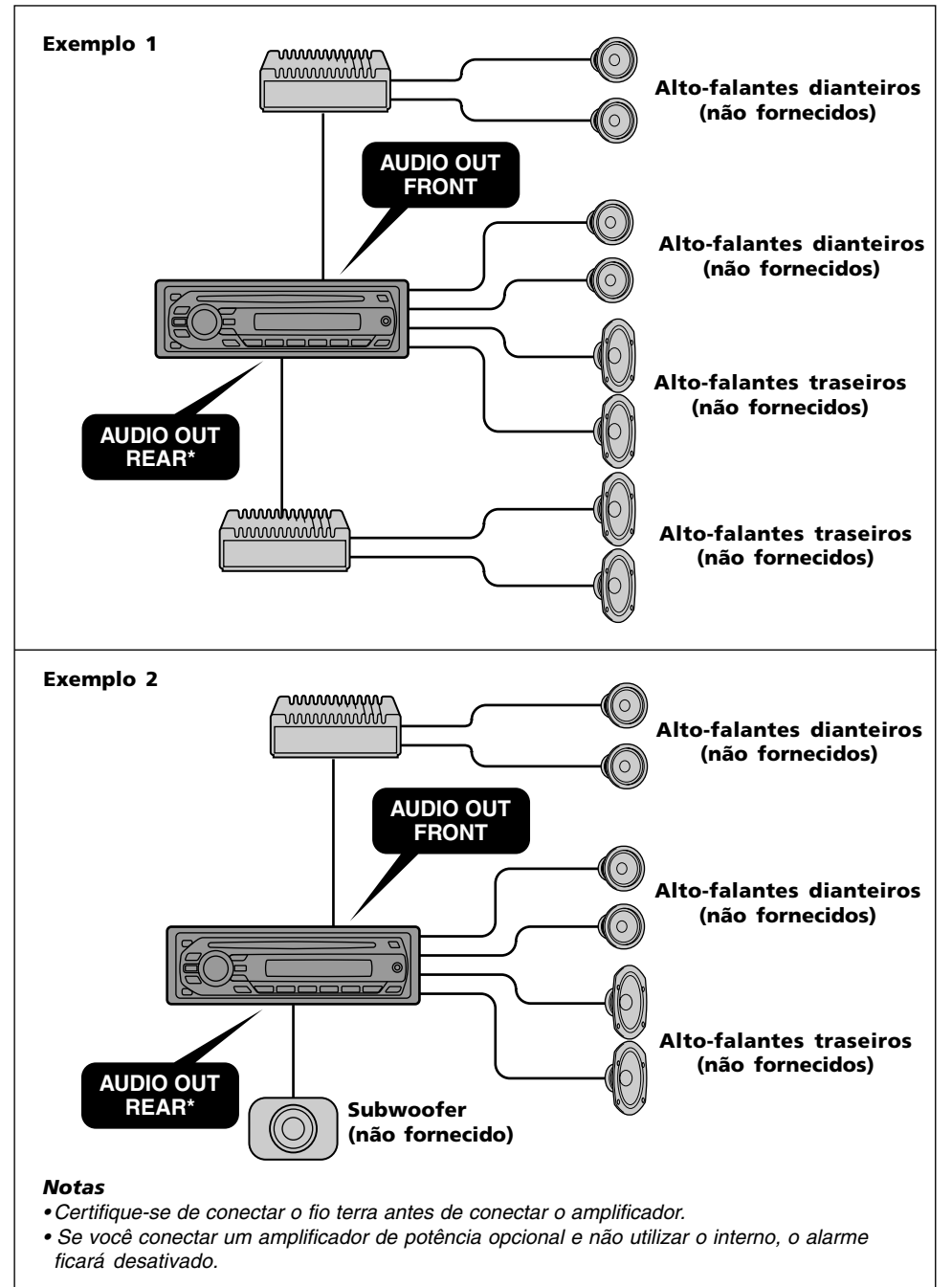

Notas sobre o cabo de controle e alimentação

- O fio do controle de antena elétrica (azul) fornece +12 VCC quando o rádio é ligado.
- Se o automóvel possuir uma antena elétrica de FM/AM, será necessário conectar o cabo de controle de alimentação da antena (azul) ao terminal de alimentação da antena.
- A antena elétrica sem a caixa relé não deverá ser utilizada com este aparelho.

Conexão de proteção da memória

Quando o fio de alimentação amarelo estiver conectado a um ponto de tensão permanente de 12 V, o circuito de memorização estará sempre alimentado, mesmo quando a chave de ignição estiver desligada.

Notas sobre a conexão dos alto-falantes

- Antes de conectar os alto-falantes, desligue o aparelho.
- Utilize alto-falantes com impedância de 4 a 8 ohms, com a potência máxima adequada, do contrário, os alto-falantes podem ser danificados.
- Não conecte os terminais dos alto-falantes ao chassis do automóvel e nem o terminal do alto-falante direito ao esquerdo.
- Não conecte o fio terra do aparelho ao terminal negativo (-) do alto-falante.
- Não tente conectar os alto-falantes em paralelo.
- Não conecte nenhum alto-falante ativo (com amplificador interno) aos terminais do aparelho, porque podem ser danificados. Portanto, certifique-se de conectar alto-falantes passivos a estes terminais.
- Para evitar um mau funcionamento, não utilize cabos de alto-falantes embutidos instalados em seu automóvel se o aparelho compartilha um cabo negativo (-) comum com os alto-falantes esquerdo e direito.
- Não interligue os cabos positivos e negativos de saída para os alto-falantes.

Notas sobre a conexão

Se os alto-falantes e o amplificador estiverem conectados de forma incorreta, "FAILURE" aparecerá no visor. Neste caso, certifique-se de que os alto-falantes e o amplificador estejam conectados corretamente.

Atenção: Dependendo do tipo do automóvel, no ato da instalação do aparelho, os conectores **(A)** e **(B)** (parte em destaque na figura) podem ser cortados de forma adequada para que a conexão seja efetuada. Porém, caso ocorra erro de conexão no ato da instalação do aparelho, a garantia será invalidada.

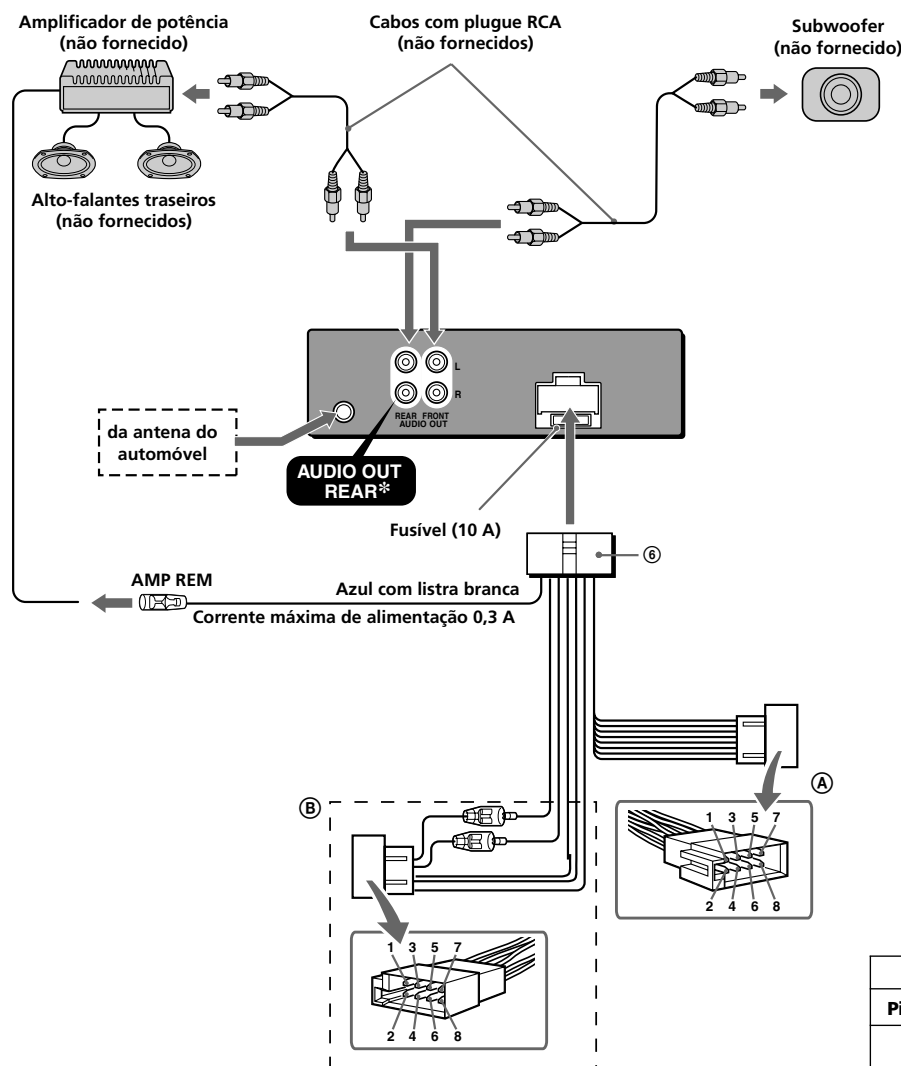

* O AUDIO OUT (saída de áudio) pode ser ajustado em SUB ou REAR. Veja detalhes no manual de instruções.

CONECTOR (A)		
Pino	Cor	Conexão
1	Violeta	Alto-falante traseiro direito +
2		Alto-falante traseiro direito -
3	Cinza	Alto-falante dianteiro direito +
4		Alto-falante dianteiro direito -
5	Branco	Alto-falante dianteiro esquerdo +
6		Alto-falante dianteiro esquerdo -
7	Verde	Alto-falante traseiro esquerdo +
8		Alto-falante traseiro esquerdo -

As posições negativas 2, 4, 6 e 8 são listradas.

CONECTOR (B)		
Pino	Cor	Conexão
4	Amarelo	Para o terminal de alimentação +12V que está energizado permanentemente. Certifique-se de conectar o cabo preto primeiro.
5	Azul	Para a caixa de controle da antena elétrica.
7	Vermelho	Para o terminal de alimentação de +12V que se energiza quando a chave de ignição é acionada. Certifique-se de conectar o cabo preto primeiro. No caso de automóveis sem a posição acessórios na chave de ignição, ligar este ao terminal +12V energizado permanentemente.
8	Preto	Para um ponto metálico do automóvel (chassis). Primeiro conecte o cabo preto, depois o amarelo e o vermelho.

As posições 1, 2, 3 e 6 não têm pinos.