

# ***Autoestéreo para disco compacto***

---

Manual de instrucciones

ES

POR FAVOR LEA DETALLADAMENTE ESTE MANUAL DE INSTRUCCIONES ANTES DE CONECTAR Y OPERAR ESTE EQUIPO. RECUERDE QUE UN MAL USO DE SU APARATO PODRÍA ANULAR LA GARANTÍA.

Para cancelar la pantalla de demostración (DEMO), consulte la página 11.









## ***CDX-R550***

## Bienvenido

Gracias por adquirir este reproductor de discos compactos Sony. Mientras maneja puede disfrutar de las funciones siguientes:

### • Reproducción de CD

Puede reproducir CD-DA (incluidos CD TEXT\*), CD-R/CD-RW (archivos MP3/WMA, incluidos también Multi Session (página 13)) y CD de ATRAC (formato ATRAC3 y ATRAC3plus (página 14)).

Tipo de discos	Etiqueta del disco	
CD-DA		
MP3 WMA CD de ATRAC	 	 

### • Recepción de radio

- Puede almacenar hasta 6 emisoras de radio por banda (FM1, FM2, FM3, AM1 y AM2).
- **BTM** (Memoria de la mejor sintonía): la unidad selecciona las emisoras que emiten la señal más intensa y las almacena.

### • Ajuste del sonido

- **EQ3 stage2:** es posible seleccionar entre 7 curvas de ecualizador preajustadas.
- **DSO** (Organizador de sonido de baja frecuencia dinámico): crea un campo de sonido más ambiental, utilizando una síntesis de altavoces virtuales para mejorar el sonido de éstos, incluso si están instalados en una posición baja en la puerta.
- **BBE MP:** mejora el sonido comprimido digitalmente, como en el caso de archivos MP3.

### • Funcionamiento de una unidad opcional

Esta unidad, además de la reproducción, permite controlar cambiadores de CD/MD y dispositivos portátiles opcionales de Sony.

\* Un disco CD TEXT es un CD-DA que incluye información como el nombre del disco, del artista y de la pista.

Para obtener información sobre la instalación y las conexiones, consulte el manual de instalación/conexiones suministrado.

### Advertencia: si el encendido del automóvil no dispone de una posición ACC

Tras apagar el motor, mantenga presionado (OFF) en la unidad hasta que se apague la pantalla.

Si no lo hace, la pantalla no se desactiva y se desgasta la batería.

CLASS 1  
LASER PRODUCT

Esta etiqueta está situada en la parte inferior del chasis.

**BBE<sup>®</sup> MP** Bajo licencia de BBE Sound, Inc.  
**DIGITAL**

El proceso BBE MP mejora el sonido comprimido digitalmente (por ejemplo, archivos MP3) mediante la restauración y el realce de los armónicos más altos perdidos durante la compresión. BBE MP actúa generando armónicos nivelados a partir del material original, recuperando de manera eficaz la calidez, el detalle y el matiz.

SonicStage y su logotipo son marcas comerciales de Sony Corporation. ATRAC, ATRAC3, ATRAC3plus y sus respectivos logotipos son marcas comerciales de Sony Corporation.



Microsoft, Windows Media y el logotipo de Windows son marcas comerciales o marcas comerciales registradas de Microsoft Corporation en Estados Unidos o en otros países.

## Procedimientos iniciales

---

Restauración de la unidad . . . . .	4
Ajuste del reloj . . . . .	4
Extracción del panel frontal . . . . .	4
Colocación del panel frontal . . . . .	4
Inserción del disco en la unidad . . . . .	5
Expulsión del disco . . . . .	5

## Ubicación de los controles y operaciones básicas

---

Unidad principal . . . . .	6
Control remoto de tarjeta RM-X151 . . . . .	6

## CD

---

Elementos de la pantalla . . . . .	8
Reproducción repetida y aleatoria . . . . .	8

## Radio

---

Almacenamiento y recepción de emisoras . . . . .	9
Almacenamiento automático	
— BTM . . . . .	9
Almacenamiento manual . . . . .	9
Recepción de las emisoras almacenadas . . . . .	9
Sintonización automática . . . . .	9

## Otras funciones

---

Cambio de los ajustes de sonido . . . . .	10
Ajuste de las características del sonido	
— BAL/FAD/SUB . . . . .	10
Personalización de la curva de ecualizador	
— EQ3 . . . . .	10
Ajuste de los elementos de ajuste — SET . . . . .	10
Uso de equipo opcional . . . . .	11
Cambiador de CD/MD . . . . .	11
Mando rotatorio RM-X4S . . . . .	11
Equipo auxiliar de audio . . . . .	12

## Información complementaria

---

Precauciones . . . . .	13
Notas sobre los discos . . . . .	13
Acerca de los archivos MP3/WMA . . . . .	13
Acerca de los CD de ATRAC . . . . .	14
Mantenimiento . . . . .	14
Extracción de la unidad . . . . .	15
Especificaciones . . . . .	16
Solución de problemas . . . . .	17
Mensajes/indicaciones de error . . . . .	18

## Procedimientos iniciales

### Restauración de la unidad

Antes de utilizar la unidad por primera vez, o después de sustituir la batería del automóvil o de cambiar las conexiones, debe restaurarla. Extraiga el panel frontal y presione el botón RESET con un objeto puntiagudo, como un bolígrafo.

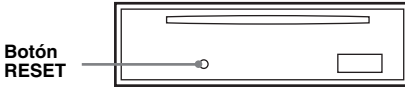

#### Nota

Al presionar el botón RESET, se borrará el ajuste del reloj y algunos contenidos memorizados.

### Ajuste del reloj

El reloj emplea una indicación digital de 12 horas.

- 1 Mantenga presionado (SEL).**  
Aparecerá la pantalla de ajustes.
- 2 Presione (SEL) varias veces hasta que aparezca "CLOCK-ADJ".**
- 3 Presione (DSPL).**  
La indicación de la hora parpadea.
- 4 Presione el botón de volumen +/- para ajustar la hora y los minutos.**  
Para mover la indicación digital, presione (DSPL).
- 5 Presione (SEL).**  
El ajuste finaliza y el reloj se pone en funcionamiento.

Para mostrar el reloj, presione (DSPL). Vuelva a presionar (DSPL) para regresar a la pantalla anterior.

#### Con el control remoto de tarjeta

En el paso 4, presione ↑ o ↓ para ajustar la hora y los minutos.

### Extracción del panel frontal

Puede extraer el panel frontal de la unidad para evitar que la roben.

#### Alarma de precaución

Si gira el interruptor de encendido hasta la posición OFF sin haber extraído el panel frontal, la alarma de precaución sonará durante unos segundos.

La alarma sonará únicamente si se utiliza el amplificador incorporado.

- 1 Presione (OFF).**

La unidad se apaga.

- 2 Presione ↑ y, a continuación, tire de ella hacia usted.**

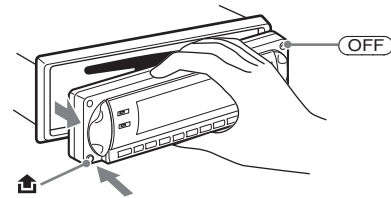

#### Notas

- No deje caer el panel frontal ni la pantalla, ni ejerza demasiada presión sobre ellos.
- No someta el panel frontal al calor ni a temperaturas altas o excesiva humedad. Evite dejarlo en un automóvil estacionado o sobre el tablero o la bandeja trasera.

### Colocación del panel frontal

Fije la parte (A) del panel frontal en la parte (B) de la unidad, tal como muestra la ilustración, y presione el lado izquierdo hasta que encaje.

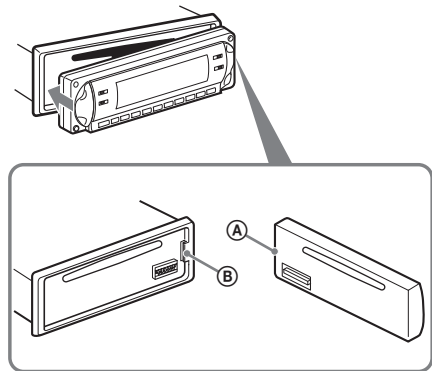

#### Nota

No coloque nada sobre la superficie interior del panel frontal.

## Inserción del disco en la unidad

### 1 Abra el obturador.

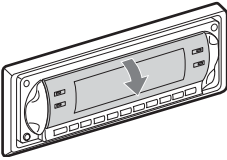

### 2 Inserte el disco con la etiqueta orientada hacia arriba.

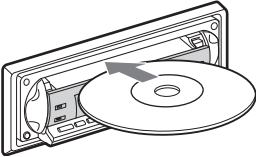

Se inicia la reproducción.

### 3 Cierre el obturador.

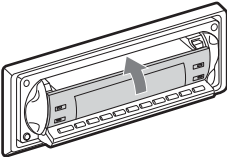

## Expulsión del disco

### 1 Abra el obturador.

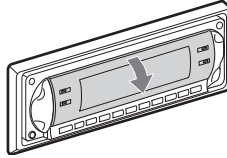

### 2 Presione ▲.

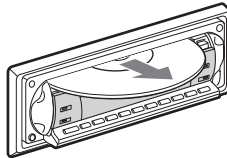
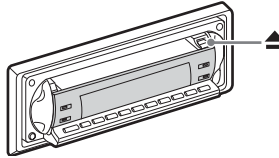

El disco se expulsa.

#### **Nota**

No cierre el obturador mientras expulsa o inserte un disco. Éste puede atorarse y dañarse.

#### **Sugerencia**

Se puede reproducir el disco con el obturador cerrado o abierto.

# Ubicación de los controles y operaciones básicas

## Unidad principal

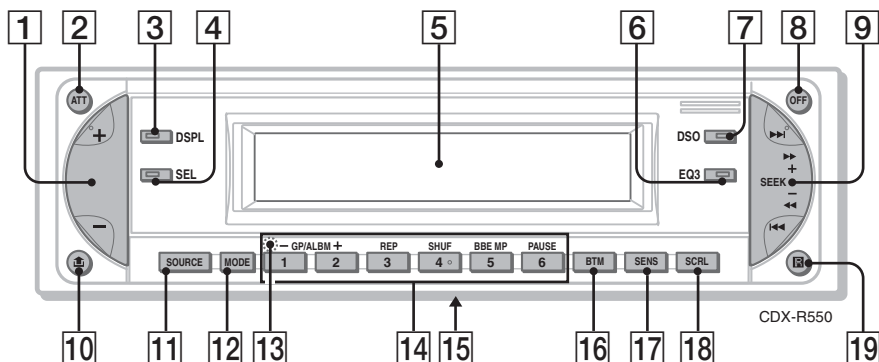

## Obturador abierto

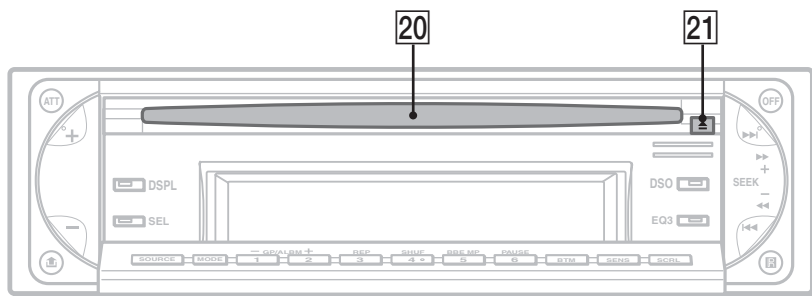

## Control remoto de tarjeta RM-X151

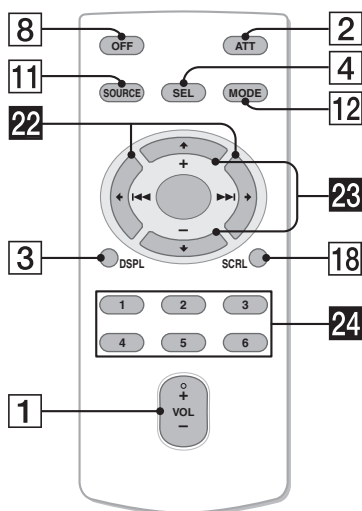

Consulte las páginas indicadas para obtener información detallada. Los botones correspondientes en el control remoto de tarjeta controlan las mismas funciones que los de la unidad.

- 1 Botón de volumen +/- 10**  
Para ajustar el volumen.
- 2 Botón ATT (atenuación)**  
Para atenuar el sonido. Para cancelar esta función, vuelva a presionarlo.
- 3 Botón DSPL (pantalla) 8**  
Para cambiar los elementos en pantalla.
- 4 Botón SEL (selección)**  
Para seleccionar elementos de ajustes.
- 5 Pantalla**
- 6 Botón EQ3 (ecualizador) 10**  
Para seleccionar un tipo de ecualizador (XPLOD, VOCAL, EDGE, CRUISE, SPACE, GRAVITY, CUSTOM u OFF).

**7 Botón DSO 2**

Para seleccionar el modo DSO (1, 2, 3 u OFF). Cuanto más alto sea el número, mejor será el efecto.

**8 Botón OFF**

Para apagar la unidad; para detener la fuente.

**9 Botón SEEK +/-**

CD:

Para omitir pistas (presionar); para omitir pistas en forma continua (presionar y volver a presionar dentro de 1 segundo y mantener); para retroceder/avanzar una pista rápidamente (mantener presionado).

Radio:

Para sintonizar emisoras en forma automática (presionar); para localizar una emisora en forma manual (mantener presionado).

**10 Botón  (extracción del panel frontal) 4**

**11 Botón SOURCE**

Para encender o cambiar la fuente (Radio/CD/MD\*<sup>1</sup>/AUX).

**12 Botón MODE 9, 11**

Para seleccionar la banda de radio (FM/AM)/ seleccionar la unidad\*<sup>2</sup>.

**13 Botón RESET** (situado detrás del panel frontal) 4

**14 Botones numéricos**

CD/MD\*<sup>1</sup>:

**1**/**2**: **GP**\*<sup>3</sup>/**ALBM**\*<sup>4</sup> -/+\*<sup>5</sup>

Para omitir grupos/álbumes (presionar); para omitir grupos/álbumes en forma continua (mantener presionado).

**3**: **REP** 8

**4**: **SHUF** 8

**5**: **BBE MP**\*<sup>6</sup> 2

Para activar la función BBE MP, ajuste "BBEMP-ON". Para cancelarla, ajuste "BBEMP-OFF".

**6**: **PAUSE**\*<sup>6</sup>

Para hacer una pausa en la reproducción. Para cancelar esta función, vuelva a presionarlo.

Radio:

Para recibir las emisoras almacenadas (presionar); para almacenar emisoras (mantener presionado).

**15 Selector de frecuencias (ubicado en la parte inferior de la unidad)**

Consulte "Selector de frecuencias" en el manual de instalación/conexiones suministrado.

**16 Botón BTM 9**

Para iniciar la función BTM (mantener presionado).

**17 Botón SENS**

Para mejorar la recepción en caso de que fuese débil: LOCAL/MONO.

**18 Botón SCRL (desplazamiento) 8**

Para desplazar el elemento de la pantalla.

**19 Receptor del control remoto de tarjeta**



**20 Ranura del disco 5**

Para insertar el disco.

**21 Botón  (expulsar) 5**

Para expulsar el disco.

Los botones siguientes del control remoto de tarjeta también presentan botones/funciones distintos de los de la unidad.

**22 Botones   **

Para controlar el CD/la radio, de la misma manera que con **SEEK** +/- en la unidad.

**23 Botones  (+) /  (-)**

Para controlar el CD de la misma manera que con **2**/**1** en la unidad.

**24 Botones numéricos**

Para recibir las emisoras almacenadas (presionar); para almacenar emisoras (mantener presionado).

\*1 Si se conectó un cambiador de MD.

\*2 Si se conectó un cambiador de CD/MD.

\*3 Cuando se reproduce un CD de ATRAC.

\*4 Cuando se reproduce un archivo MP3/WMA.

\*5 Si se conectó el cambiador, la operación es diferente. Consulte página 11.

\*6 Si se reproduce en esta unidad.

**Nota**

Si la unidad está apagada y desaparece la indicación de pantalla, no se podrá utilizar con el control remoto de tarjeta salvo que se presione **SOURCE** en la unidad o se inserte un disco para activarla en primer lugar.

**Sugerencia**

Si desea obtener información adicional sobre cómo sustituir la pila, consulte "Sustitución de la pila de litio del control remoto de tarjeta" en la página 14.

Si desea obtener más información sobre cómo seleccionar un cambiador de CD/MD, consulte la página 11.

## Elementos de la pantalla

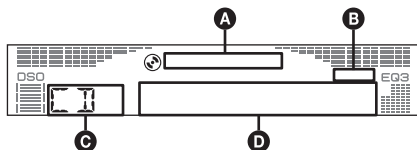

- A** Indicador de MP3/WMA/CD de ATRAC
- B** Indicador BBE MP
- C** Fuente
- D** Número de pista/Tiempo de reproducción transcurrido, Nombre del disco/artista, Número del álbum/grupo\*1, Nombre del álbum/grupo, Nombre de la pista, Información de texto\*2, Reloj

\*1 El número del álbum/grupo se muestra sólo cuando se cambia de álbum/grupo.

\*2 Cuando se reproduce un archivo MP3, se muestra el indicador ID3, cuando se reproduce un CD de ATRAC, se muestra la información de texto grabada por SonicStage u otros programas; cuando se reproducen archivos WMA, se muestra el indicador WMA.

Para cambiar los elementos de pantalla **D**, presione **(DSPL)**; para desplazar los elementos de pantalla **D**, presione **(SCRL)** o ajuste "A.SCRL-ON" (página 11).

### Sugerencia

Los elementos que se muestran variarán en función del tipo de disco, el formato de grabación y los ajustes. Si desea obtener más información acerca de los archivos MP3/WMA, consulte la página 13; para CD de ATRAC, consulte la página 14.

## Reproducción repetida y aleatoria

**1** Durante la reproducción, presione **(3)** (REP) o **(4)** (SHUF) varias veces hasta que aparezca el ajuste deseado.

Seleccione	Para reproducir
<b>REP-TRACK</b>	pistas en forma repetida.
<b>REP-ALBM</b> *1	álbumes en forma repetida.
<b>REP-GP</b> *2	grupos en forma repetida.
<b>SHUF-ALBM</b> *1	álbumes en orden aleatorio.
<b>SHUF-GP</b> *2	grupos en orden aleatorio.
<b>SHUF-DISC</b>	discos en orden aleatorio.

\*1 Cuando se reproduce un archivo MP3/WMA.

\*2 Cuando se reproduce un CD de ATRAC.

Para regresar al modo de reproducción normal, seleccione "REP-OFF" o "SHUF-OFF".



## Radio

### Almacenamiento y recepción de emisoras

#### Precaución

Para sintonizar emisoras mientras maneja, utilice la función Memoria de la mejor sintonía (BTM) para evitar accidentes.

#### Almacenamiento automático

##### — BTM

- 1 Presione **(SOURCE)** varias veces hasta que aparezca **“TUNER”**.

Para cambiar de banda, presione **(MODE)** varias veces. Puede seleccionar entre FM1, FM2, FM3, AM1 y AM2.

- 2 Mantenga presionado **(BTM)** hasta que **“BTM”** parpadee.

La unidad almacena las emisoras en el orden de frecuencia en los botones numéricos.

La unidad emite un pitido al almacenar el ajuste.

#### Almacenamiento manual

- 1 Mientras recibe la emisora que desea almacenar, mantenga presionado un botón numérico (del **(1)** al **(6)**) hasta que aparezca **“MEM”**.

La indicación de botón numérico aparece en pantalla.

#### Nota

Si intenta almacenar otra emisora en el mismo botón numérico, se reemplazará la que estaba almacenada previamente.

#### Recepción de las emisoras almacenadas

- 1 Seleccione la banda y, a continuación, presione un botón numérico (de **(1)** a **(6)**).

#### Sintonización automática

- 1 Seleccione la banda y, a continuación, presione **(SEEK) +/-** para buscar la emisora.

La búsqueda se detiene cuando la unidad recibe una emisora. Repita este procedimiento hasta recibir la emisora deseada.

#### Sugerencia

Si conoce la frecuencia de la emisora que desea escuchar, mantenga presionado **(SEEK) +/-** para localizar la frecuencia aproximada y, a continuación, presione **(SEEK) +/-** varias veces para ajustar la frecuencia deseada con mayor precisión (sintonización manual).

## Otras funciones

### Cambio de los ajustes de sonido

#### Ajuste de las características del sonido — BAL/FAD/SUB

Puede ajustar el balance, el equilibrio y el volumen del altavoz potenciador de graves.

##### 1 Presione **(SEL)** varias veces hasta que aparezca “BAL,” “FAD” o “SUB”.

El elemento cambia de la manera siguiente:

**LOW**\*1 → **MID**\*1 → **HI**\*1 →

**BAL** (izquierda-derecha) → **FAD** (frontal-posterior) → **SUB** (volumen del altavoz potenciador de graves)\*2 → **AUX**\*3

\*1 Si está activado EQ3 (página 10).

\*2 Si la salida de audio está ajustada en “SUB” (página 10). “ATT” se muestra en el valor más bajo y se puede ajustar hasta en 20 intervalos.

\*3 Si la fuente AUX está activada (página 12).

##### 2 Presione el botón de volumen +/- varias veces para ajustar el elemento seleccionado.

Después de 3 segundos, finaliza el ajuste y la pantalla vuelve al modo de reproducción/recepción normal.

#### Con el control remoto de tarjeta

En el paso 2, para ajustar el elemento seleccionado, presione ←, ↑, → o ↓.

#### Personalización de la curva de ecualizador — EQ3

La función “CUSTOM” de EQ3 le permite realizar sus propios ajustes del ecualizador.

##### 1 Seleccione una fuente y, a continuación, presione **(EQ3)** varias veces para seleccionar “CUSTOM”.

##### 2 Presione **(SEL)** varias veces hasta que aparezca “LOW,” “MID” o “HI”.

##### 3 Presione el botón de volumen +/- varias veces para ajustar el elemento seleccionado.

El nivel de volumen puede ajustarse en intervalos de 1 dB entre -10 dB y +10 dB.

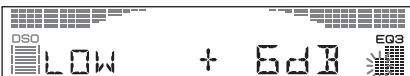

Repita los pasos 2 y 3 para ajustar la curva de ecualizador.

Para restaurar la curva de ecualizador ajustada en fábrica, mantenga presionado **(SEL)** antes de que finalice el ajuste. Después de 3 segundos, finaliza el ajuste y la pantalla vuelve al modo de reproducción/recepción normal.

#### Sugerencia

También es posible ajustar otros tipos de ecualizador.

#### Con el control remoto de tarjeta

En el paso 3, para ajustar el elemento seleccionado, presione ←, ↑, → o ↓.

### Ajuste de los elementos de ajuste — SET

##### 1 Mantenga presionado **(SEL)**.

Aparecerá la pantalla de ajustes.

##### 2 Presione **(SEL)** varias veces hasta que aparezca el elemento que desee.

##### 3 Pulse el botón de volumen +/- para seleccionar el ajuste (por ejemplo, “ON” u “OFF”).

##### 4 Mantenga presionado **(SEL)**.

El ajuste finaliza y la pantalla regresa al modo de reproducción/recepción normal.

#### Nota

Los elementos que se muestran en pantalla variarán en función de la fuente y del ajuste.

#### Con el control remoto de tarjeta

En el paso 3, para seleccionar el ajuste, presione ← o →.

Se pueden ajustar los elementos siguientes (consulte la referencia de página para obtener más información):

“●” indica el ajuste predeterminado.

#### CLOCK-ADJ (Ajuste del reloj) (página 4)

#### BEEP

Para ajustar “BEEP-ON” (●) o “BEEP-OFF”.

#### AUX-A\*1 (AUX Audio)

Para ajustar la pantalla de fuente AUX en “AUX-A-ON” (●) o “AUX-A-OFF” (página 12).

#### SUB/REAR\*1

Para cambiar la salida de audio.

- “SUB-OUT” (●): para que la salida se realice a través de un altavoz potenciador de graves.
- “REAR-OUT”: para que la salida se realice a través de un amplificador de potencia.

## DIM (Atenuador)

- Para cambiar el brillo de la pantalla.
- “DIM-AT” (●): para atenuar la pantalla automáticamente cuando se encienden las luces.
  - “DIM-ON”: para atenuar la pantalla.
  - “DIM-OFF”: para desactivar el atenuador.

## CONTRAST

Para ajustar el contraste de la pantalla.  
El nivel de contraste puede ajustarse en 7 pasos.

## M.DSPL (Desplazamiento de indicaciones)

- Para seleccionar el modo de desplazamiento de indicaciones.
- “M.DSPL-SA” (●): para mostrar patrones en movimiento y el analizador de espectro.
  - “M.DSPL-ON”: para mostrar patrones en movimiento.
  - “M.DSPL-OFF”: para desactivar el desplazamiento de indicaciones.

## DEMO\*1 (Demostración)

Para ajustar “DEMO-ON” (●) o “DEMO-OFF”.

## A.SCRL (Desplazamiento automático)

- Para desplazar automáticamente los elementos largos en pantalla cuando se cambia de disco/ álbum/grupo/pista.
- “A.SCRL-ON”: para desplazarlos.
  - “A.SCRL-OFF” (●): para no desplazarlos.

## LPF\*2 (Filtro de paso bajo)

Para ajustar la frecuencia de corte del altavoz potenciador de graves: “LPF OFF” (●), “LPF125Hz” o “LPF 78Hz”.

\*1 Cuando la unidad está apagada.

\*2 Cuando la salida de audio se ajusta en “SUB”.

## Uso de equipo opcional

### Cambiador de CD/MD

#### Selección del cambiador

- 1 Presione (SOURCE) varias veces hasta que aparezca “CD” o “MD”.
- 2 Presione (MODE) varias veces hasta que aparezca el cambiador deseado.

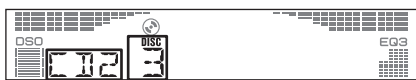

Número de  
unidad      Número de disco

Se inicia la reproducción.

## Omisión de álbumes y discos

- 1 Durante la reproducción, presione

(GP/ALBM) -/+.

### Para omitir      Presione (GP/ALBM)

álbumes	y suéltelo (manténgalo presionado durante un momento).
álbumes en forma continua	a los 2 segundos de haberlo soltado por primera vez.
discos	varias veces.
discos en forma continua	y, a continuación, vuelva a presionarlo dentro de 2 segundos y manténgalo presionado.

## Reproducción repetida y aleatoria

- 1 Durante la reproducción, presione (3) (REP) o (4) (SHUF) varias veces hasta que aparezca el ajuste deseado.

### Seleccione      Para reproducir

REP-DISC*1	un disco varias veces.
SHUF-CHGR*1	las pistas del cambiador en orden aleatorio.
SHUF-ALL*2	las pistas de todas las unidades en orden aleatorio.

\*1 Si se conectaron uno o más cambiadores de CD/ MD.

\*2 Si se conectaron uno o más cambiadores de CD, o dos o más cambiadores de MD.

Para regresar al modo de reproducción normal, seleccione “REP-OFF” o “SHUF-OFF”.

### Sugerencia

“SHUF-ALL” no reproduce las pistas en orden aleatorio entre las unidades de CD y los cambiadores de MD.

## Mando rotatorio RM-X4S

### Colocación de la etiqueta

Coloque la etiqueta de indicación según el modo en que instale el mando rotatorio.

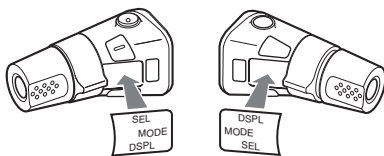

continúa en la página siguiente →

## Ubicación de los controles

Los botones correspondientes en el mando rotatorio controlan las mismas funciones que los de esta unidad.

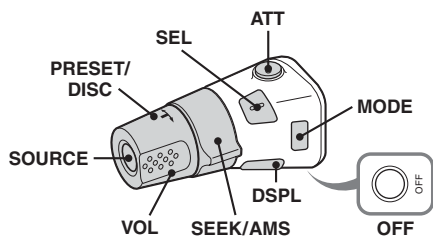

La operación de los controles siguientes del mando rotatorio es distinta que en la unidad.

### • Control PRESET/DISC

Funciona de igual manera que **(GP/ALBM)**  $-/+$  en la unidad (presionar y girar).

### • Control VOL (volumen)

Funciona de igual manera que el botón de volumen  $+/-$  en la unidad (girar).

### • Control SEEK/AMS

Funciona de igual manera que **(SEEK)**  $+/-$  en la unidad (girar o girar y mantener).

## Cambio del sentido de funcionamiento

El sentido de funcionamiento de los controles está ajustado de fábrica como se muestra a continuación.

Para aumentar

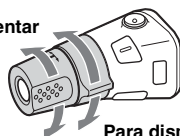

Para disminuir

Si necesita instalar el mando rotatorio en el lado derecho de la columna de la dirección, puede invertir el sentido de funcionamiento.

- 1 Mientras presiona el control VOL, mantenga presionado **(SEL)**.

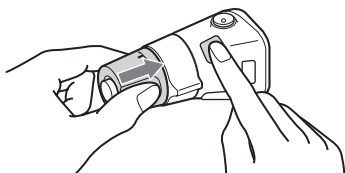

## Equipo auxiliar de audio

Puede conectar dispositivos portátiles de Sony opcionales al terminal BUS AUDIO IN/AUX IN de la unidad. Si el cambiador u otro dispositivo no está conectado al terminal, la unidad permitirá escuchar el dispositivo portátil a través de los altavoces del vehículo.

### Nota

Cuando conecte un dispositivo portátil, asegúrese de que **BUS CONTROL IN** no esté conectado. Si se conecta un dispositivo a **BUS CONTROL IN**, "AUX" no se podrá seleccionar con **(SOURCE)**.

### Sugerencia

Cuando conecte un dispositivo portátil y un cambiador, utilice el selector opcional **AUX-IN**.

## Selección del equipo auxiliar

- 1 Presione **(SOURCE)** varias veces hasta que aparezca "AUX REAR IN".  
Realice las operaciones correspondientes desde el dispositivo portátil.

## Ajuste del nivel de volumen

Asegúrese de ajustar el volumen de cada dispositivo de audio conectado antes de iniciar la reproducción.

- 1 Baje el volumen de la unidad.
- 2 Presione **(SOURCE)** varias veces hasta que aparezca "AUX REAR IN".
- 3 Inicie la reproducción en el dispositivo de audio portátil con un volumen moderado.
- 4 Seleccione el volumen habitual en la unidad.
- 5 Presione **(SEL)** varias veces hasta que aparezca "AUX" y pulse el botón de volumen  $+/-$  para ajustar el nivel de entrada ( $\pm 6$  dB).

## Información complementaria

### Precauciones

- Si estaciona el automóvil bajo la luz directa del sol, deje que la unidad se enfríe antes de usarla.
- La antena motorizada se extenderá automáticamente mientras la unidad se encuentre en funcionamiento.

### Condensación de humedad

En días lluviosos o en zonas muy húmedas, es posible que se condense humedad en el interior de las lentes y la pantalla de la unidad. Si esto ocurre, la unidad no funcionará en forma correcta. En tal caso, extraiga el disco y espere una hora aproximadamente hasta que se haya evaporado la humedad.

### Para mantener una alta calidad de sonido

Asegúrese de no derramar jugos ni refrescos sobre la unidad o los discos.

### Notas sobre los discos

- Para mantener los discos limpios, no toque su superficie. Tómelos por los bordes.
- Guarde los discos en sus cajas o en los cargadores de discos cuando no los use.
- No someta los discos al calor ni a altas temperaturas. Evite dejarlos en un automóvil estacionado, o sobre el tablero o la bandeja trasera.
- No adhiera etiquetas ni utilice discos con residuos de pegamento o tinta. Tales discos pueden dejar de girar durante el uso, lo que provocaría una falla de funcionamiento, o pueden dañarse.



- No use discos con etiquetas o autoadhesivos. Su uso puede producir las siguientes fallas de funcionamiento:
  - Imposibilidad de expulsar el disco (dado que se despegó la etiqueta o el autoadhesivo y se obstruye el mecanismo de expulsión).
  - Imposibilidad de leer los datos de audio en forma correcta (por ejemplo, se interrumpe la reproducción o simplemente no la hay) debido a que el calor contrae el autoadhesivo o la etiqueta y hace que el disco se deforme.
- No se pueden reproducir en esta unidad discos con formas no estandarizadas (por ejemplo, formas de corazón, cuadrado o estrella). Si lo intenta, puede dañar la unidad. No use este tipo de discos.
- No se pueden reproducir discos compactos de 8 cm.

- Antes de reproducir discos, límpielos con un paño de limpieza disponible en el mercado. Hágalo desde el centro hacia los bordes. No utilice disolventes como bencina, diluyentes, productos de limpieza comerciales ni aerosoles antiestáticos para discos analógicos.



### Notas sobre discos CD-R/CD-RW

- Según el estado del disco o el equipo utilizado para su grabación, es posible que algunos discos CD-R/CD-RW no puedan reproducirse en esta unidad.
- No es posible reproducir un disco CD-R/un CD-RW que no esté finalizado.

### Discos de música codificados con tecnologías de protección de los derechos de autor

Este producto se diseñó para reproducir discos que cumplan con el estándar Compact Disc (CD). Recientemente, algunas compañías discográficas comercializan discos de música codificados con tecnologías de protección de derechos de autor. Tenga en cuenta que, entre estos discos, algunos no cumplen con el estándar CD, por lo que no podrán reproducirse con esta unidad.

### Nota sobre discos DualDisc

Un DualDisc es un disco de dos caras que combina material grabado en DVD en una cara con material de audio digital en la otra cara. Sin embargo, como el lado del material de audio no cumple con la norma Compact Disc (CD), no es seguro que la reproducción pueda hacerse en este producto.

### Acerca de los archivos MP3/WMA

MP3, que significa MPEG-1 Audio Layer-3, es un formato estándar que permite comprimir archivos de música. Comprime los datos de CD de audio a aproximadamente 1/10 de su tamaño original. WMA, que significa Windows Media Audio, es otro formato de compresión estándar de archivos de música. Comprime los datos de CD de audio a aproximadamente 1/22\* de su tamaño original.

\* sólo para los archivos con velocidad de 64 kbps

- La unidad es compatible con la norma ISO 9660 de formato de nivel 1/nivel 2, con la norma Joliet/Romeo en cuanto al formato de expansión y con Multi Session.
- Cantidad máxima de:
  - carpetas (álbumes): 150 (incluidas la carpeta raíz y las carpetas vacías).

continúa en la página siguiente →

- archivos MP3/WMA (pistas) y carpetas contenidas en un disco: 300 (si un nombre de archivo o carpeta contiene muchos caracteres, este número puede ser inferior a 300).
- caracteres que se pueden visualizar en el nombre de una carpeta o archivo: 32 (Joliet) o 64 (Romeo).
- Las versiones 1.0, 1.1, 2.2, 2.3 y 2.4 del indicador ID3 se aplican únicamente a archivos MP3. El indicador ID3 puede tener entre 15/30 caracteres (versiones 1.0 y 1.1) o entre 63/126 (versiones 2.2, 2.3 y 2.4). El indicador de WMA tiene 63 caracteres.

## Orden de reproducción de los archivos MP3/WMA

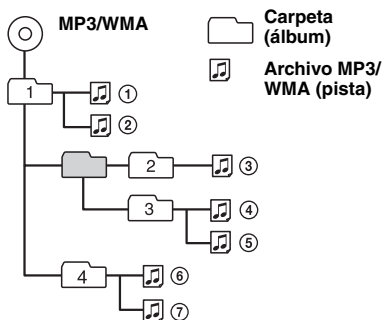

### Notas

- Al asignar un nombre a un archivo MP3/WMA, asegúrese de añadir la extensión “.mp3”/“.wma” al nombre de archivo.
- Durante la reproducción de un archivo MP3/WMA de VBR (velocidad de bits variable), o al avanzar o retroceder rápidamente, es posible que el tiempo de reproducción transcurrido no se muestre con precisión.
- Si el disco se grabó en Multi Session, sólo se reconoce y reproduce la primera pista del formato de la primera sesión (cualquier otro formato se omitirá). La prioridad del formato es CD-DA, CD de ATRAC y MP3/WMA.
  - Cuando la primera pista es un CD-DA, sólo se reproduce el CD-DA de la primera sesión.
  - Cuando la primera pista no es un CD-DA, se reproduce una sesión de CD de ATRAC o MP3/WMA. Si el disco no contiene datos en ninguno de estos formatos, aparece “NO MUSIC”.

### Notas sobre MP3

- Asegúrese de finalizar el disco antes de utilizarlo en la unidad.
- Si reproduce un archivo MP3 de alta velocidad de bits, como 320 kbps, el sonido puede ser discontinuo.

### Notas sobre WMA

- No es posible reproducir archivos con compresión sin pérdidas.
- No es posible reproducir archivos protegidos por derechos de autor.

## Acerca de los CD de ATRAC

### Formato ATRAC3plus

ATRAC3, que significa Adaptive Transform Acoustic Coding3, es una tecnología de compresión de audio. Comprime los datos de CD de audio a aproximadamente 1/10 de su tamaño original. ATRAC3plus, un formato extendido de ATRAC3, comprime los datos de CD de audio a aproximadamente 1/20 de su tamaño original. La unidad admite los formatos ATRAC3 y ATRAC3plus.

### CD de ATRAC

El CD de ATRAC contiene datos grabados de CD de audio que se comprimen al formato ATRAC3 o ATRAC3plus mediante el uso de software autorizado, como SonicStage 2.0 o posterior, o SonicStage Simple Burner.

- Cantidad máxima de:
  - carpetas (grupos): 255
  - archivos (pistas): 999
- Se muestran los caracteres correspondientes al nombre de una carpeta o archivo y la información de texto grabada por SonicStage.

Si desea obtener más información acerca de los CD de ATRAC, consulte el manual de SonicStage o SonicStage Simple Burner.

### Nota

Asegúrese de crear el CD de ATRAC con un software autorizado, como SonicStage 2.0 o posterior, o SonicStage Simple Burner 1.0 ó 1.1.

Si desea realizar alguna consulta o solucionar algún problema relativo a la unidad que no se trate en este manual, póngase en contacto con el distribuidor Sony más cercano.

## Mantenimiento

### Sustitución de la pila de litio del control remoto de tarjeta

En condiciones normales, la pila dura aproximadamente 1 año (la duración puede ser menor en función de las condiciones de uso). El alcance del control remoto de tarjeta disminuye a medida que se agota la pila. Sustitúyala por una pila de litio CR2025 nueva. El uso de cualquier otra pila podría provocar un incendio o una explosión.

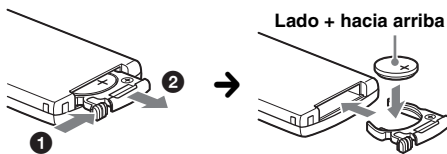

### Notas sobre la pila de litio

- Mantenga la pila de litio fuera del alcance de los niños. Si se ingiriese, póngase inmediatamente en contacto con un médico.
- Limpie la pila con un paño seco para garantizar un contacto óptimo.
- Asegúrese de observar la polaridad correcta al instalarla.
- No agarre la pila con pinzas metálicas, ya que puede producirse un cortocircuito.

### ADVERTENCIA

La pila puede explotar si no se emplea adecuadamente.  
No recargue la pila; tampoco la desmonte ni la arroje al fuego.

### Sustitución del fusible

Al sustituir el fusible, asegúrese de utilizar uno cuyo amperaje coincida con el especificado en el original. Si el fusible se funde, verifique la conexión de alimentación y sustitúyalo. Si vuelve a fundirse después de sustituirlo, es posible que exista alguna falla de funcionamiento interno. En tal caso, consulte con el distribuidor Sony más cercano.

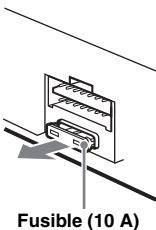

Fusible (10 A)

### Limpieza de los conectores

Es posible que la unidad no funcione correctamente si los conectores entre ésta y el panel frontal están sucios. Para evitar esta situación, extraiga el panel frontal (página 4) y limpie los conectores con un hisopo de algodón humedecido en alcohol. No aplique demasiada fuerza, ya que podría dañar los conectores.

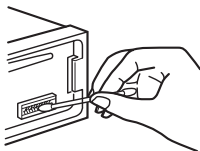

Unidad principal

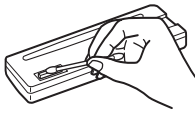

Parte posterior del panel frontal

### Notas

- Por razones de seguridad, apague el motor antes de limpiar los conectores y extraiga la llave del interruptor de encendido.
- No toque nunca los conectores directamente con los dedos ni con ningún dispositivo metálico.

## Extracción de la unidad

### 1 Extraiga el marco de protección.

- 1 Extraiga el panel frontal (página 4).
- 2 Fije las llaves de liberación al marco de protección.

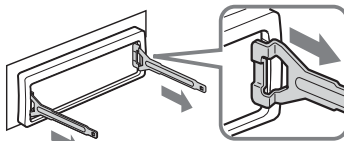

Oriente las llaves de liberación como se indica en la ilustración.

- 3 Tire de las llaves de liberación para extraer el marco de protección.

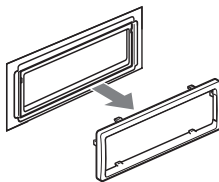

### 2 Extraiga la unidad.

- 1 Inserte las dos llaves de liberación simultáneamente hasta escuchar un clic.

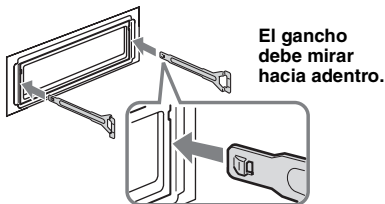

El gancho debe mirar hacia adentro.

- 2 Tire de las llaves de liberación para extraer la unidad.

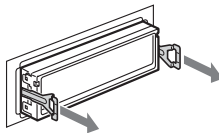

- 3 Deslice la unidad para extraerla del marco.

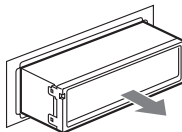

# Especificaciones

## Sección del reproductor de CD

**Relación señal-ruido:** 120 dB

**Respuesta de frecuencia:** de 10 a 20 000 Hz

**Fluctuación y trémolo:** inferior al límite medible

## Sección del sintonizador

### FM

**Rango de sintonización:**

de 87,5 a 108,0 MHz (a intervalos de 50 kHz)

de 87,5 a 107,9 MHz (a intervalos de 200 kHz)

**Intervalo de sintonización de FM:** 50 kHz/200 kHz intercambiable

**Terminal de la antena aérea:** conector de antena aérea

**Frecuencia intermedia:** 10,7 MHz/450 kHz

**Sensibilidad útil:** 9 dBf

**Selectividad:** 75 dB a 400 kHz

**Relación señal-ruido:** 67 dB (estéreo), 69 dB (mono)

**Distorsión armónica a 1 kHz:** 0,5 % (estéreo), 0,3 % (mono)

**Separación:** 35 dB a 1 kHz

**Respuesta de frecuencia:** de 30 a 15 000 Hz

### AM

**Rango de sintonización:**

de 531 a 1 602 kHz (a intervalos de 9 kHz)

de 530 a 1 710 kHz (a intervalos de 10 kHz)

**Intervalo de sintonización de AM:** 9 kHz/10 kHz intercambiable

**Terminal de la antena aérea:** conector de antena aérea

**Frecuencia intermedia:** 10,7 MHz/450 kHz

**Sensibilidad:** 30  $\mu$ V

## Sección del amplificador de potencia

**Salidas:** salidas de altavoz (conectores de sellado seguro)

**Impedancia de altavoces:** de 4 a 8  $\Omega$

**Salida máxima de potencia:** 52 W  $\times$  4 (a 4  $\Omega$ )

## Generales

**Salidas:**

Terminal de salidas de audio (frontal,

intercambiable entre posterior y sub)

Terminal de control del relé de la antena

motorizada

Terminal de control del amplificador de potencia

**Entradas:**

Terminal de control ATT de teléfono

Terminal de control de iluminación

Terminal de entrada de control BUS

Terminal de entrada de audio BUS/AUX IN

terminal

Terminal de entrada de control remoto

Terminal de entrada de antena

**Controles de tono:**

Bajos:  $\pm$ 10 dB a 60 Hz (XPLOD)

Medios:  $\pm$ 10 dB a 1 kHz (XPLOD)

Altos:  $\pm$ 10 dB a 10 kHz (XPLOD)

**Requisitos de alimentación:** batería de automóvil de cc 12 V (masa negativa)

**Dimensiones:** Aprox. 178  $\times$  50  $\times$  182 mm (an/al/prf)

**Dimensiones de montaje:**

Aprox. 182  $\times$  53  $\times$  161 mm (an/al/prf)

**Peso:** aprox. 1,2 kg

## Accesorios suministrados:

Control remoto de tarjeta: RM-X151

Componentes de instalación y conexiones

(1 juego)

## Equipo y accesorios opcionales:

Mando rotatorio: RM-X4S

Cable BUS (suministrado con un cable con

terminales RCA): RC-61 (1 m), RC-62 (2 m)

Cambiador de CD (10 discos): CDX-757MX,

CDX-656X

Selector de fuente: XA-C30, XA-C40

Selector AUX-IN: XA-300

Es posible que su distribuidor no comercialice algunos de los accesorios que figuran en la lista anterior. Consulte al distribuidor para obtener información detallada.

Patentes de los EE.UU. y otros países usados con licencia de Dolby Laboratories.

Tecnología de codificación de audio MPEG Layer-3 y patentes bajo licencia de Fraunhofer IIS y Thomson.

### Nota

*Esta unidad no puede conectarse a un preamplificador digital ni a un equalizador que sea compatible con el sistema BUS de Sony.*

*El diseño y las especificaciones están sujetos a cambios sin previo aviso.*



- Se ha utilizado soldadura sin plomo para soldar ciertos componentes. (más del 80 %)
- Ciertas placas del circuito impreso no contienen retardantes de llama halogenados.
- Las carcasas no contienen retardantes de llama halogenados.
- Impreso con tinta de aceites vegetales, libre de COV (Compuestos Orgánicos Volátiles).
- No se ha utilizado goma esponjosa de poliestireno para el material de relleno y protección.



## Solución de problemas

La siguiente lista de comprobación le ayudará a solucionar los problemas que puedan producirse con la unidad.

Antes de consultarla, revise los procedimientos de conexión y de funcionamiento.

### Generales

#### La unidad no recibe alimentación.

- Revise la conexión. Si todo está en orden, compruebe el fusible.
- Si la unidad está apagada y desaparece la indicación de pantalla, no se puede utilizar con el control remoto.  
→ Encienda la unidad.

#### La antena motorizada no se extiende.

La antena motorizada no tiene una caja de relé.

#### No se emite el sonido.

- El volumen es demasiado bajo.
- Está activada la función ATT o la función ATT de teléfono (cuando se conecta el cable de interfaz de un teléfono para automóvil al cable ATT).
- La posición del control de equilibrio "FAD" no está ajustada para un sistema de 2 altavoces.
- El cambiador de CD no es compatible con el formato del disco (MP3/WMA/CD de ATRAC).  
→ Reproduzca con un cambiador de CD de Sony compatible con MP3 o con esta unidad.

#### No se escuchan pitidos.

- El sonido de los pitidos está cancelado (página 10).
- Se encuentra conectado un amplificador de potencia opcional y no está usando el amplificador incorporado.

#### El contenido de la memoria se borró.

- Presionó el botón RESET.  
→ Vuelva a almacenar los datos en la memoria.
- Se desconectó el cable de conexión de la alimentación o la pila.
- El cable de conexión de la alimentación no está conectado en forma correcta.

#### Las emisoras almacenadas y la hora correcta se borraron.

#### Se fundió el fusible.

#### Se escucha ruido cuando se cambia la posición de la llave de encendido.

Los cables no se conectaron en forma correcta al conector de alimentación auxiliar del automóvil.

#### Las indicaciones desaparecen de la pantalla o no aparecen en ella.

- El atenuador está ajustado en "DIM-ON" (página 11).
- La pantalla se apaga si mantiene presionado (OFF).  
→ Mantenga presionado (OFF) en la unidad hasta que se ilumine la pantalla.
- Los conectores están sucios (página 15).

#### La opción DSO no funciona.

Según el tipo de interior del automóvil o el tipo de música, DSO puede no producir el efecto deseado.

### Reproducción de CD/MD

#### No es posible insertar el disco.

- Ya hay un disco insertado.
- El disco se insertó a la fuerza al revés o en forma incorrecta.

#### No se inicia la reproducción.

- Disco defectuoso o sucio.
- Los discos CD-R/CD-RW no son para audio (página 13).

#### No es posible reproducir archivos MP3/WMA.

El disco no es compatible con el formato y la versión de los archivos MP3/WMA (página 13).

#### Los archivos MP3/WMA tardan más tiempo en reproducirse que los demás.

- El inicio de la reproducción de los siguientes discos tarda algo más de tiempo.
  - disco grabado con una estructura de árbol complicada.
  - disco grabado en Multi Session.
  - disco al que es posible añadir datos.

#### No se puede reproducir el CD de ATRAC.

- El disco no se creó con software autorizado como SonicStage o SonicStage Simple Burner.
- No es posible reproducir pistas que no están incluidas en el grupo.

#### Los elementos de pantalla no se desplazan.

- En el caso de discos con muchos caracteres, es posible que éstos no se desplacen.
- "A.SCRL" está ajustado en "OFF".  
→ Ajuste "A.SCRL-ON" (página 11) o presione (SCRL).

#### Se producen saltos de sonido.

- La instalación no es correcta.  
→ Instale la unidad en un ángulo inferior a 45° en una parte firme del automóvil.
- Disco defectuoso o sucio.

#### Los botones de operación no funcionan.

#### El disco no se expulsa.

Presione el botón RESET (página 4).

#### "MS" o "MD" no aparecen en la pantalla de origen cuando se conectan el MGS-X1 y el cambiador de MD opcionales.

Esta unidad reconoce MGS-X1 como una unidad de MD.

→ Presione (SOURCE) hasta que aparezca "MS" o "MD" y, a continuación, presione (MODE) varias veces.

continúa en la página siguiente →

## Recepción de radio

**No es posible recibir las emisoras.**

**Hay ruidos que obstaculizan el sonido.**

- Conecte un cable de control de antena motorizada (azul) o un cable de fuente de alimentación auxiliar (rojo) al cable de suministro de alimentación del amplificador de antena del automóvil (sólo si el automóvil tiene una antena de FM/AM incorporada en el cristal trasero o lateral).
- Revise la conexión de la antena del automóvil.
- La antena automática no se extiende.  
→ Revise la conexión del cable de control de la antena motorizada.
- Revise la frecuencia.
- Cuando el modo DSO está activado, el sonido se escucha ocasionalmente con ruido.  
→ Ajuste el modo DSO en "OFF" (página 7).

**No es posible utilizar la sintonización programada.**

- Almacene la frecuencia correcta en la memoria.
- La señal de emisión es demasiado débil.

**No es posible utilizar la sintonización automática.**

- El ajuste del modo de búsqueda local no es correcto.  
→ La sintonización se detiene con demasiada frecuencia:  
Presione (SENS) hasta que aparezca "LOCAL-ON".  
→ La sintonización no se detiene en una emisora:  
Presione (SENS) varias veces hasta que aparezca "MONO-ON", "MONO-OFF" (FM), o "LOCAL-OFF" (AM).
- La señal de emisión es demasiado débil.  
→ Use la sintonización manual.

**Durante la reproducción de FM, la indicación "ST" parpadea.**

- Sintonice la frecuencia con precisión.
- La señal de emisión es demasiado débil.  
→ Presione (SENS) para ajustar el modo de recepción monoaural en "MONO-ON".

**Un programa de FM emitido en estéreo se escucha en monoaural.**

- La unidad se encuentra en el modo de recepción monoaural.
- Presione (SENS) hasta que aparezca "MONO-OFF".

## Mensajes/indicaciones de error

### BLANK\*1

- No hay pistas grabadas en el MD.\*2  
→ Reproduzca un MD que tenga pistas grabadas.

### ERROR\*1

- El disco está sucio o se insertó al revés.\*2  
→ Límpielo o insértelo en forma correcta.
- Se insertó un disco vacío.
- El disco no se reproduce debido a algún problema.  
→ Inserte otro disco.

### FAILURE

- La conexión de los altavoces/amplificadores no es correcta.  
→ Consulte el manual de instalación de este modelo para revisar la conexión.

### LOAD

- El cambiador está cargando el disco.  
→ Espere hasta que finalice.

### L. SEEK +/-

- El modo de búsqueda local está activado durante la sintonización automática.

### NO DISC

- El disco no está insertado en el cambiador de CD/MD.  
→ Inserte discos en el cambiador.

### NO ID3

- No se grabó la información del indicador ID3 en el archivo MP3.

### NO INFO

- No se grabó información de texto en el archivo ATRAC3/ATRAC3plus o WMA.

### NO MAG

- El cargador de discos no está insertado en el cambiador de CD.  
→ Inserte el cargador en el cambiador.

### NO MUSIC

- El disco no es un archivo de música.  
→ Inserte un CD de música en esta unidad o en un cambiador con capacidad para reproducir archivos MP3.

### NO NAME

- No se grabó un nombre de pista/álbum/grupo/disco en la pista.

### NOT READ

- La unidad no puede leer la información del disco.  
→ Cargue el disco y, a continuación, selecciónelo en la lista.

### NOTREADY

- La tapa del cambiador de MD está abierta o los MD no están insertados correctamente.  
→ Cierre la tapa o inserte los MD correctamente.

### OFFSET

- Es posible que se haya producido una falla interna.  
→ Revise la conexión. Si el indicador de error permanece en pantalla, póngase en contacto con el distribuidor Sony más cercano.

---

**READ**

La unidad está leyendo toda la información de pistas y de álbumes/grupos del disco.

→ Espere hasta que finalice la lectura y se inicie la reproducción automáticamente. Es posible que demore más de un minuto en función de la estructura del disco.



---

**RESET**

La unidad de CD y el cambiador de CD/MD no pueden utilizarse debido a algún problema.

→ Presione el botón RESET (página 4).

---

“” o “”

Durante la operación de avance o retroceso rápido, llegó al principio o al final del disco, por lo que no es posible continuar.

---

“”

No se puede mostrar el carácter con la unidad.

---

\*1 *Si se produce un error durante la reproducción de un CD o MD, el número de disco del CD o MD no aparece en pantalla.*

\*2 *La pantalla muestra el número del disco que causa el error.*

Si estas soluciones no ayudan a mejorar la situación, póngase en contacto con el distribuidor Sony más cercano.

Si entrega la unidad para su reparación a causa de problemas en la reproducción de CD, lleve el disco que se utilizó cuando se produjo el problema.

**SONY**

**IMPORTANTE**

PARA EVITAR CUALQUIER MAL FUNCIONAMIENTO  
Y EVITAR DAÑOS;  
POR FAVOR LEA DETALLADAMENTE ESTE MANUAL  
DE INSTRUCCIONES, ANTES DE CONECTAR Y OPERAR  
ESTE EQUIPO.  
CONSERVE EL MANUAL PARA FUTURAS REFERENCIAS.  
RECUERDE, QUE UN MAL USO DE SU APARATO, PODRÍA  
ANULAR LA GARANTÍA.

**FABRICANTE:**

SONY DE TIJUANA ESTE S.A. DE C.V.  
LAGUNA MAINAR NO. 5520, SECCIÓN C  
PARQUE INDUSTRIAL EL LAGO  
TIJUANA, B.C. MÉXICO C.P. 22570  
TEL. (664) 627-7200

**IMPORTADOR:**

SONY DE MÉXICO, S.A. DE C.V.  
AV. LA FÉ NO. 50,  
COL. LOMAS DE SANTA FÉ  
C. P. 01210  
MÉXICO, D. F.  
TEL. 3067-1000

<http://www.sony.net/>

Sony Corporation Printed in China