

# *Portable MiniDisc Recorder*

---

Manual de Instruções \_\_\_\_\_

PT

Manual de instrucciones \_\_\_\_\_

ES



*MZ-R37*

## **AVISO**

Para evitar o risco de incêndios ou de choques eléctricos, não exponha o aparelho à chuva ou à humidade.

Para evitar choques eléctricos, não abra a caixa. A assistência técnica só deve ser efectuada por pessoal qualificado.

### **Precauções**

A utilização de instrumentos ópticos com este produto aumenta o risco de lesões oculares.

### **Informação**

O VENDEDOR NÃO SERÁ, EM NENHUMA CIRCUNSTÂNCIA, RESPONSÁVEL POR QUAISQUER DANOS DIRECTOS, ACIDENTAIS OU CONSEQUENCIAIS, DE QUALQUER NATUREZA, OU PERDAS OU DESPESAS RESULTANTES DE QUALQUER PRODUTO DEFETUOSO OU DA UTILIZAÇÃO DE QUALQUER PRODUTO.

«MD WALKMAN» é uma marca comercial da Sony Corporation.

---

## Bem-vindo!

Bem-vindo ao mundo dos MiniDiscos! Eis algumas das capacidades e funções do novo Gravador de MiniDiscos.

- Gravador MD Walkman ultra-compacto — Quase tão pequeno como o MD Walkman só de reprodução; fácil de transportar no bolso ou na carteira.
- Telecomando fácil de utilizar e com capacidades de edição — Pode identificar discos e faixas, mover ou eliminar faixas, etc., utilizando tanto o telecomando como a unidade principal.
- Compartimento de pilhas adaptado para pilhas recarregáveis — As pilhas recarregáveis e as pilhas secas colocam-se no mesmo compartimento do leitor de minidiscos. Também pode carregar as pilhas no compartimento.
- Gravação de alta fidelidade — gravação de alta fidelidade com baixo nível de ruído e de distorção através do jack de entrada óptica digital.
- Gravação digital sincronizada — Quando estiver a fazer uma gravação a partir de um equipamento digital com saída óptica, o gravador arranca automaticamente e faz uma pausa na gravação, sincronizado com o funcionamento da fonte digital.
- AGC (Controlo de Ganho Automático) digital — Regulação automática do nível de gravação, sem prejudicar a excelência do som digital.
- Gravação prolongada com som mono — Pode gravar um máximo de 148 minutos num disco, utilizando a gravação mono.

# Índice

---

**Gravar um MD imediatamente! ..... 6**

---

**Reproduzir um MD imediatamente! ..... 8**

---

**Vários métodos de gravação ..... 10**

Duas formas de ligar a uma fonte de som ..... 10

Gravar com uma entrada digital (é necessário um cabo óptico) .... 11

    Para iniciar/parar a gravação em sincronia com o

    leitor fonte (Gravação sincronizada) ..... 11

Gravar a partir de um microfone ..... 12

Gravar em mono para duplicar o tempo normal de gravação ..... 13

Regular manualmente o nível de gravação (Gravação manual) .... 13

Verificar o tempo restante ou a posição de gravação ..... 14

---

**Vários métodos de reprodução ..... 15**

Reproduzir faixas repetidamente ..... 15

Intensificar os graves (DIGITAL MEGA BASS) ..... 15

Proteger os seus ouvidos (AVLS) ..... 16

Verificar o tempo restante ou a posição de reprodução ..... 16

Bloquear os comandos (HOLD) ..... 17

Efectuar uma ligação a um sistema estéreo ..... 17

---

**Montar faixas gravadas ..... 18**

Apagar faixas ..... 18

    Para apagar uma faixa ..... 18

    Para apagar o disco ..... 18

Adicionar uma marca de faixa ..... 19

Apagar uma marca de faixa ..... 20

Mover faixas gravadas ..... 20

Identificar gravações ..... 21

---

<b>Fontes de alimentação .....</b>	<b>23</b>
Carregar as pilhas de cádmio e níquel .....	23
Utilizar pilhas secas .....	24

---

<b>Informações adicionais .....</b>	<b>25</b>
Precauções .....	25
Detecção de avarias .....	27
Limitações do sistema .....	29
Mensagens .....	30
Especificações .....	32
O que é um MD? .....	33
Observar os comandos .....	35

# Gravar um MD imediatamente!

O som sai do equipamento ligado como sinal analógico, mas é gravado no disco como digital. Para gravar a partir de uma fonte digital, consulte «Gravar com uma entrada digital» (página 11).

## 1 Ligações. (Faça a ligação com segurança.)

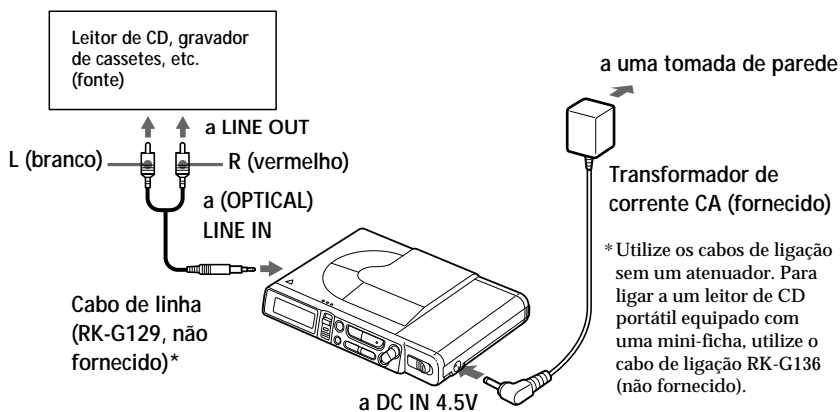

## 2 Introduza um MD «gravável».

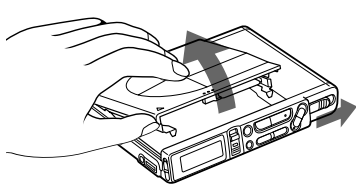

① Faça deslizar OPEN e abra a tampa.

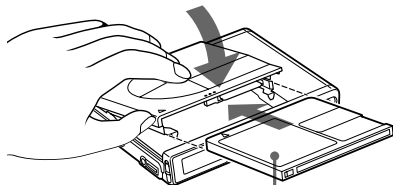

② Introduza um MD «gravável» com a etiqueta virada para cima e carregue na tampa para baixo para a fechar.

## 3

## Gravar um MD.

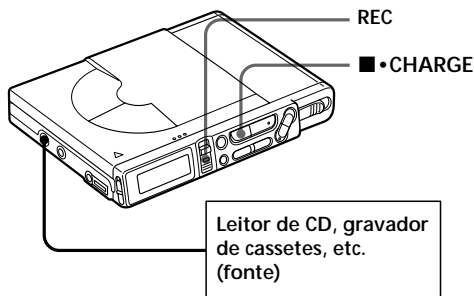

- ① Carregue e faça deslizar REC para cima.

A indicação «REC» acende-se e a gravação é iniciada.

- ② Reproduza o CD ou a cassette que pretende gravar.

Para parar a gravação, carregue em ■.

A indicação «EDIT» pisca durante a gravação dos dados (os pontos de início fim de faixa, etc.).

Não mova nem abane o gravador nem o desligue da fonte de alimentação enquanto a indicação estiver a piscar no visor.

Para	Carregue em
Efectuar uma pausa	<sup>1)</sup>    novamente para continuar a gravação.
Gravar a partir do fim da gravação anterior	END SEARCH e faça deslizar REC para cima.
Gravar uma parte sobre a gravação anterior	▶, ▶▶ ou ◀◀ para procurar o ponto de início da gravação e em ■ para parar. Depois faça deslizar REC para cima.
Retirar o MD	■ e faça deslizar OPEN para abrir a tampa. <sup>2)</sup>

<sup>1)</sup> No ponto em que carregou em || é acrescentada uma marca de faixa; o resto da faixa será contado como uma faixa nova.

<sup>2)</sup> Depois de abrir a tampa, o ponto onde a gravação deve começar muda para o início da primeira faixa. Verifique no visor o ponto de início da gravação.

#### Se a gravação não for iniciada

- Verifique se o gravador não está bloqueado (página 17).
- Verifique se o MD não está protegido contra gravações (página 26).
- Não é possível gravar sobre MD «premastered».



- O nível do som gravado é regulado automaticamente.
- Pode controlar o som durante a gravação. Ligue os auscultadores com telecomando fornecidos a PHONES/REMOTE e regule o volume carregando em VOL +/- . Isto não afecta o nível de gravação.

#### Nota

Se houver uma quebra no fornecimento de energia (i.e., se retirar a pilha, se a pilha estiver gasta ou se desligar o transformador de corrente CA) durante o funcionamento do gravador, a tampa não se abre enquanto não houver corrente.

# Reproduzir um MD imediatamente!

Para utilizar o gravador com pilhas recarregáveis ou com pilhas secas, consulte «Fontes de alimentação» (páginas 23, 24).

## 1 Ligações. (Faça a ligação com segurança.)

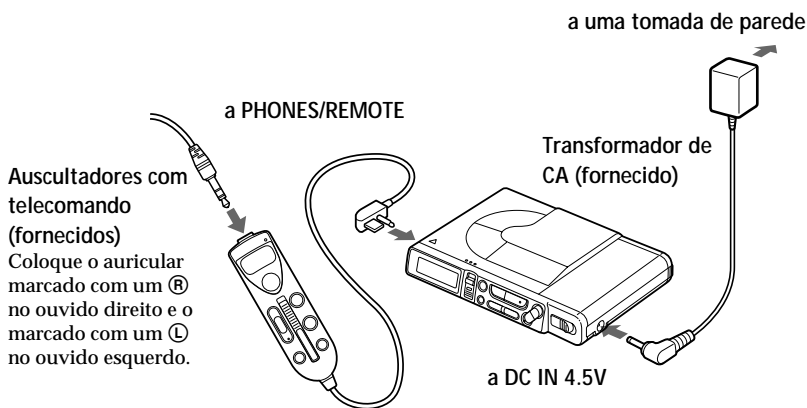

## 2 Introduza um MD.

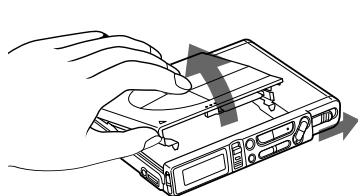

- ① Faça deslizar OPEN para abrir a tampa.

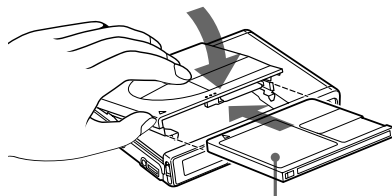

- ② Introduza um MD com a etiqueta virada para cima e carregue na tampa para baixo para a fechar.



### 3 Reproduza um MD.

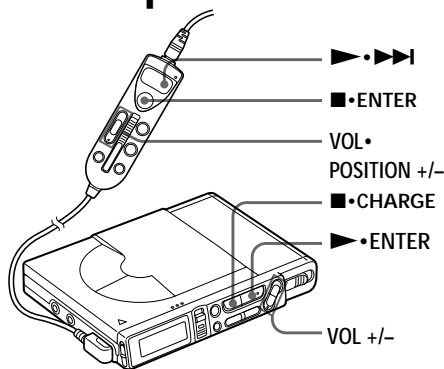

① Carregue em ► (►•►► no comando).

Se estiver a utilizar o telecomando, é emitido um sinal sonoro curto nos auscultadores.

② Carregue em VOL +/- para regular o volume.

O volume aparece indicado no visor.

Para parar a reprodução, carregue em ■. Ouve um sinal sonoro longo nos auscultadores quando utilizar o telecomando.

Para	Faça o seguinte (Sinais sonoros que se ouvem nos auscultadores)
Efectuar uma pausa	Carregue em ■■ (Sinais sonoros curtos e contínuos) Carregue em ■■ novamente para retomar a reprodução.
Localizar o início da faixa actual	Carregue uma vez em ◀◀◀ (três sinais sonoros curtos)
Localizar o início da faixa seguinte	Carregue uma vez em ▶▶▶ (►•►► no telecomando) (Dois sinais sonoros curtos)
Recuar durante a reprodução <sup>1)</sup>	Carregue em ◀◀ sem soltar.
Avançar durante a reprodução <sup>1)</sup>	Carregue em ▶▶▶ (►•►► no telecomando) sem soltar.
Retirar o MD	Carregue em ■ e faça deslizar OPEN para abrir a tampa. <sup>2)</sup>

<sup>1)</sup> Para recuar ou avançar rapidamente sem ouvir a gravação, carregue em ■■ e continue a carregar em ◀◀◀ ou ▶▶▶ (►•►► no telecomando).

<sup>2)</sup> Depois de abrir a tampa, o ponto onde a gravação deve começar muda para o início da primeira faixa.

#### Se a gravação não for iniciada

Verifique se o gravador não está bloqueado (página 17).

#### Se utilizar auscultadores opcionais

Só pode utilizar os auscultadores com minifichas estéreo. Não utilize auscultadores com microfichas.



A reprodução muda automaticamente de estéreo para mono de acordo com a fonte de som.

#### Nota

• O som pode saltar durante a reprodução, se o gravador estiver exposto a vibrações contínuas, como durante o jogging.

## ► *Vários métodos de gravação*

### Duas formas de ligar a uma fonte de som

A ficha tipo jack de entrada deste gravador funciona tanto como uma ficha tipo jack de entrada digital como analógica. Ligue o gravador a um leitor de CD ou a um gravador de cassetes utilizando a entrada digital ou analógica. Para gravar utilizando uma entrada digital, consulte «Gravar com uma entrada digital» (página 11) e, para gravar utilizando uma entrada analógica, consulte «Gravar um MD imediatamente!» (página 6).

### Diferenças entre as entradas digitais e analógicas

	Entrada	
Diferença	Entrada digital	Entrada analógica (linha)
Fonte susceptível de ser ligada	Equipamento com uma ficha tipo jack de saída óptica digital	Equipamento com uma ficha tipo jack de saída analógica (linha)
Cabo utilizável	Cabo digital (com uma ficha óptica e uma minificha óptica)	Cabo de linha (com 2 fichas phono e uma minificha estéreo)
Sinal da fonte	Digital	Analógico O sinal enviado para o gravador é analógico, mesmo se estiver ligada uma fonte digital (como um CD).
Números de faixas gravadas	Marcados (copiados) automaticamente <ul style="list-style-type: none"><li>• nas mesmas posições da fonte.</li><li>• quando é efectuada uma pausa no gravador durante a gravação.</li></ul> Pode apagar marcas desnecessárias após a gravação («Apagar uma marca de faixa», página 20).	Marcados automaticamente <ul style="list-style-type: none"><li>• decorridos mais de 2 segundos de um segmento em branco ou de nível reduzido.</li><li>• quando é efectuada uma pausa durante a gravação.</li></ul> Pode apagar marcas desnecessárias após a gravação («Apagar uma marca de faixa», página 20).
Nível do som gravado	Idêntico à fonte	Regulado automaticamente. Também pode ser regulado manualmente («Regular manualmente o nível de gravação», página 13).

#### **Nota**

As marcas das faixas podem ser copiadas de forma incorrecta:

- quando gravar a partir de alguns leitores de CD ou de leitores multi-discos utilizando uma entrada digital.
- quando a fonte estiver em modo de reprodução aleatória ou em modo de reprodução de programas durante a gravação utilizando uma entrada digital. Neste caso, reproduza a fonte em modo de reprodução normal.
- quando gravar programas BS ou CS através de uma entrada digital.

## Gravar com uma entrada digital (é necessário um cabo óptico)

Para fazer gravações digitais ligue a uma fonte digital utilizando o cabo óptico fornecido ou o cabo POC-5B ou POC-5AB (não fornecido). Pode fazer gravações digitais mesmo a partir de equipamento digital com diferentes taxas de amostragem, como um deck de DAT ou um sintonizador BS, utilizando um conversor de taxa de amostragem incorporado.

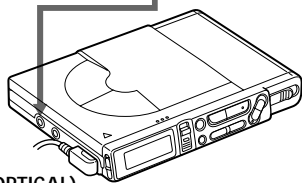
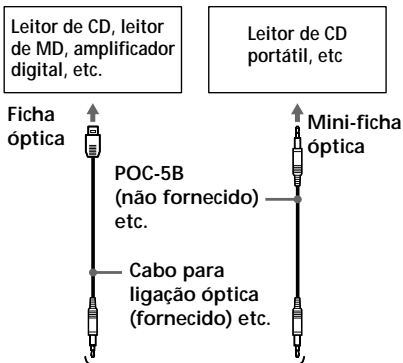

a (OPTICAL) LINE IN

- 1 Introduza um MD «gravável» e inicie a gravação. Para informações sobre as operações de gravação, consulte «Gravar um MD imediatamente!» (página 6). Para gravar a partir de um leitor de CD portátil, coloque o leitor de CD em modo de pausa e, em seguida, inicie a gravação.

A ficha (OPTICAL) LINE IN destina-se à entrada digital e à analógica

O gravador reconhece automaticamente o tipo do cabo de linha e muda para entrada digital ou analógica.

Para parar a gravação, carregue em ■.

### Notas

- Só pode efectuar uma gravação digital a partir de uma saída de tipo óptico.
- Quando gravar a partir de um leitor de CD portátil, faça a reprodução com a corrente CA e desactive a função anti-ignorar (como ESP\*).
- Pode desactivar a saída digital em alguns leitores de CD portáteis, se o leitor não estiver a ser utilizado com corrente CA.  
\* Protecção electrónica contra choques

## Para iniciar/parar a gravação em sincronia com o leitor fonte (Gravação sincronizada)

Pode efectuar gravações digitais de uma fonte digital num MD. Antes de efectuar a gravação sincronizada, faça as ligações à fonte digital com um cabo digital e introduza um MD gravável.

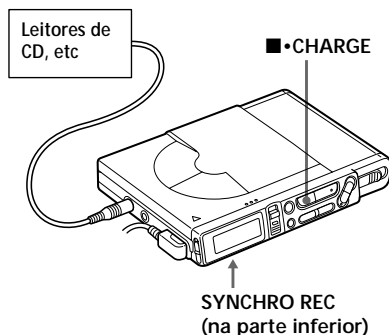

continua

- 1 Faça deslizar SYNCHRO REC para ON.  
A indicação «SYNC» aparece no visor.

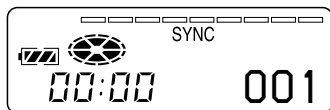

- 2 Carregue e faça deslizar REC para cima.  
O gravador entra em modo de espera para gravação.
- 3 Reproduza o som da fonte.  
O gravador inicia a gravação quando recebe o som reproduzido.

*Para parar a gravação, carregue em ■.*

#### Notas

- Durante a gravação sincronizada, não pode introduzir manualmente uma pausa.
- Se, durante uma gravação sincronizada, o leitor não emitir qualquer som durante mais de 3 segundos, o gravador passa automaticamente ao modo de espera. Assim que o leitor voltar a emitir som, o gravador retoma a gravação sincronizada. O gravador pára automaticamente, se estiver em modo de espera durante 5 minutos ou mais.
- Não active SYNCHRO REC após o passo 2. A gravação pode não se efectuar correctamente.
- Em alguns casos, dependendo do nível de ruído da fonte, a gravação pode não fazer uma pausa automaticamente durante a gravação sincronizada, mesmo não havendo nenhum som gravado na fonte de som.



Quando gravar em mono, siga os passos 1 e 2 de «Gravar em mono para duplicar o tempo normal de gravação» (página 13) antes de efectuar a gravação sincronizada.

## Gravar a partir de um microfone

Ligue um microfone estéreo (ECM-717, ECM-MS907, ECM-MS957, etc.; não fornecido) à ficha MIC (PLUG IN POWER).

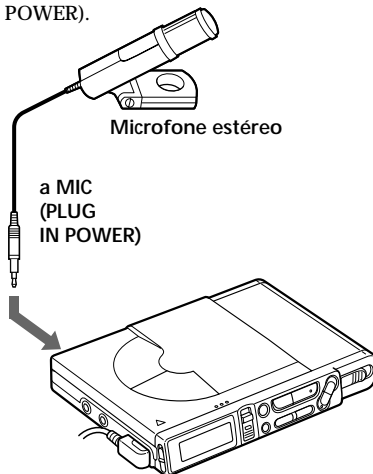

- 1 Introduza um MD «gravável» e inicie a gravação.  
Carregue e faça deslizar REC para cima.  
A indicação «REC» acende-se e a gravação é iniciada.  
Para informações sobre as outras operações, consulte «Gravar um MD imediatamente!» (página 6).

*Para parar a gravação, carregue em ■.*

#### Notas

- Quando efectuar gravações com um som muito alto, regule a gravação manualmente para evitar distorções (consulte Regular o nível de som manualmente», página 13).
- Não pode gravar através do microfone se tiver um cabo óptico ligado ao jack (OPTICAL) LINE IN. O gravador muda automaticamente a entrada pela ordem seguinte entrada óptica, entrada de microfone e entrada analógica.
- O microfone pode apanhar o som do funcionamento do próprio gravador. Nesse caso, afaste o microfone do gravador.

## Gravar em mono para duplicar o tempo normal de gravação

Para gravações mais longas, selecione a gravação mono. O tempo de gravação é duplicado.

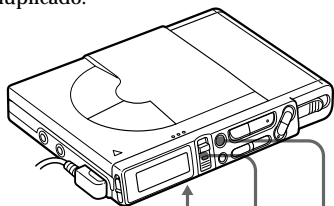

MODE•DELETE    REC    ||•CAPS  
(na parte inferior)

- 1 Continue a carregar em **||** e faça deslizar REC para cima. O gravador entra em modo de espera para gravação.
- 2 Carregue em MODE. A indicação «Mono» aparece no visor e o gravador muda para gravação mono. Para gravar em estéreo carregue de novo em MODE.
- 3 Carregue novamente em **||** para iniciar a gravação.
- 4 Reproduza o som da fonte.

*Para parar a gravação, carregue em ■.*  
O gravador volta ao modo de gravação estéreo na gravação seguinte.

### Notas

- Se gravar uma fonte estéreo em mono, o som da esquerda e da direita serão misturados.
- Se SYNCHRO REC estiver na posição ON, não pode gravar em mono.
- Os MD gravados em mono só podem ser reproduzidos num leitor/gravador de MD equipado com a função de reprodução mono.
- O som gravado através de uma entrada digital, pode ser controlado em estéreo através de auscultadores, etc.

## Regular manualmente o nível de gravação (Gravação manual)

Quando gravar com uma entrada analógica, o nível do som é regulado automaticamente. Se necessário, pode regular o nível do som manualmente.

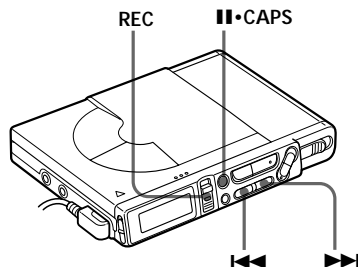

- 1 Continue a carregar em **||** e faça deslizar sem soltar REC para cima durante mais de 2 segundos. A indicação «Manual» aparece e o gravador entra em modo de espera de gravação. Para voltar ao comando automático, com o gravador em modo de espera, faça deslizar sem soltar REC outra vez para cima durante mais de 2 segundos.



- 2 Reproduza a fonte.

continua

- 3** Enquanto verifica o indicador de nível no visor, regule o nível de gravação carregando em ►► (+) ou em ◄◄ (-).

Regule o nível para que atinja o quinto indicador a contar da esquerda (ou seja, de modo a que a extensão do indicador de nível de gravação) do nível máximo de entrada.

Guia do nível de gravação



#### Nota

Regule o nível de som da gravação com o gravador em modo de espera. Não é possível efectuar regulações durante a gravação.

- 4** Carregue novamente em ■ para iniciar a gravação.

*Para parar a gravação, carregue em ■.* Quando voltar a gravar, o controlo do nível de gravação regressa ao modo automático.

## Verificar o tempo restante ou a posição de gravação

Pode verificar o tempo restante, o número da faixa, etc., durante a gravação ou quando parar de gravar.

DISPLAY • EDIT • INSERT

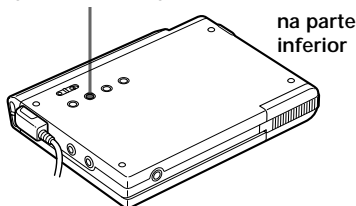

- 1** Carregue em DISPLAY durante a gravação ou durante o modo de paragem. Sempre que carregar na tecla, o visor altera-se da seguinte forma.

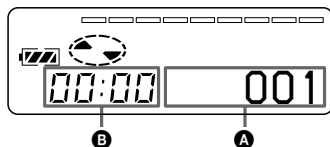

Durante a gravação

A	B
Número da faixa	Tempo decorrido
Número da faixa	Tempo restante para gravação

Durante o modo de paragem

A	B
Número da faixa	Tempo decorrido
Nome da faixa <sup>1)</sup>	Tempo restante para gravação
Nome do disco <sup>1)</sup>	Tempo restante após a localização actual

<sup>1)</sup>Só aparece se a faixa estiver etiquetada.



Se pretender verificar a posição de reprodução ou o nome da faixa durante a reprodução, consulte a página 16.

## ► Vários métodos de reprodução

### Reproduzir faixas repetidamente

Podem reproduzir faixas repetidamente de três maneiras — repetição total, repetição simples e repetição aleatória.

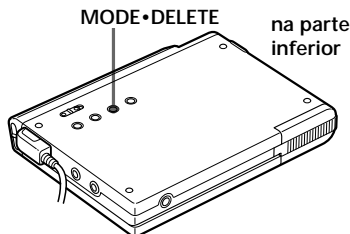

- 1 Carregue em MODE durante a reprodução de um MD. Sempre que carregar na tecla, a indicação do modo de reprodução muda pela ordem seguinte.



Indicação do modo de reprodução

Indicação	Modo de reprodução
nenhuma (reprodução normal)	Todas as faixas são reproduzidas uma vez.
«↶» (repetição total)	Todas as faixas são reproduzidas repetidamente.
«↶ 1» (repetição simples)	Uma das faixas é reproduzida repetidamente.
«SHUF↶» (repetição aleatória)	Todas as faixas são reproduzidas repetidamente por ordem aleatória.

### Intensificar os graves (DIGITAL MEGA BASS)

A função Mega Bass intensifica o som de baixa frequência, proporcionando uma reprodução áudio de melhor qualidade. Só afecta o som dos auscultadores.

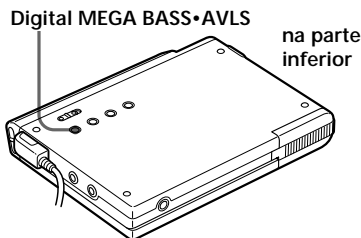

- 1 Carregue em Digital MEGA BASS. Sempre que carregar em Digital MEGA BASS, a indicação Mega Bass muda pela ordem seguinte.

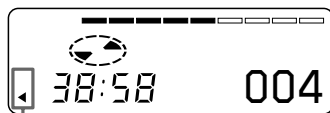

Indicação MEGA BASS

Indicação	Modo de reprodução
nenhuma	Reprodução normal
« » ◀	Mega Bass (efeito moderado)
«◀» ◀	Mega Bass (efeito forte)

#### Notas

- Se o som sair distorcido quando intensificar os graves, baixe o volume.
- A função Mega Bass não afecta o som que está a ser gravado.
- A função Mega Bass não funciona se estiver ligado um cabo de linha à ficha tipo jack LINE OUT do gravador.

## Proteger os seus ouvidos (AVLS)

A função AVLS (Sistema de Limitação Automática do Volume) impede que o volume atinga o máximo de modo a proteger os seus ouvidos.

Digital MEGA BASS•AVLS

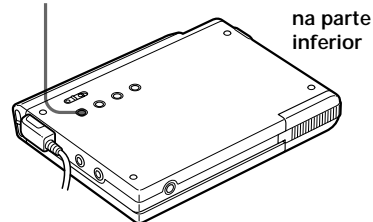

Indicação AVLS

- 1 Continue a carregar em AVLS durante 2 segundos ou mais. A indicação AVLS acende-se. Se tentar aumentar demasiado o volume de som, a indicação «AVLS» aparece no visor. O volume de som mantém-se a uma altura moderada.

## Verificar o tempo restante ou a posição de reprodução

Podem verificar o nome da faixa, o nome do disco, etc. durante a reprodução.

DISPLAY•EDIT•INSERT

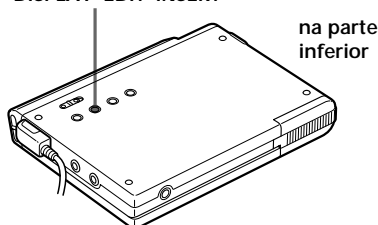

- 1 Carregue em DISPLAY durante a reprodução. Sempre que carregar em DISPLAY, o visor muda da seguinte maneira.

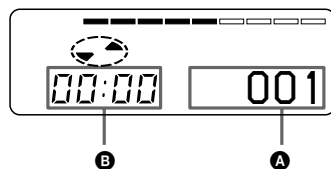

A	B
Número da faixa	Tempo decorrido
Nome da faixa <sup>1)</sup>	Tempo restante na faixa actual
Nome do disco <sup>1)</sup>	Tempo restante depois da localização actual

<sup>1)</sup>Só aparece se a faixa estiver etiquetada.



Se quiser verificar o tempo restante ou a posição da gravação durante a gravação ou no modo de pagagem, consulte a página 14.



## Bloquear os comandos (HOLD)

Utilize esta função, para impedir que as teclas sejam accionadas acidentalmente durante o transporte do gravador.

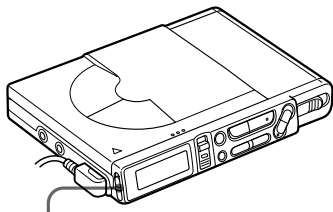

HOLD

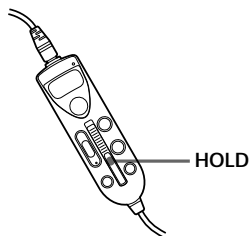

HOLD

- 1 Faça deslizar HOLD na direcção de 

No gravador, faça deslizar HOLD para bloquear os comandos do gravador. No telecomando, faça deslizar HOLD para bloquear os respectivos comandos.

Para desbloquear os comandos, faça deslizar HOLD para a direcção oposta à da seta.

## Efectuar uma ligação a um sistema estéreo

Ligue a ficha tipo jack LINE OUT do gravador aos jacks LINE IN de um amplificador ou de um leitor de cassetes, utilizando um cabo de linha (RK-G129 ou RK-G136, não fornecido). A saída é analógica. O gravador reproduz o MD digitalmente e envia sinais analógicos para o equipamento ligado.

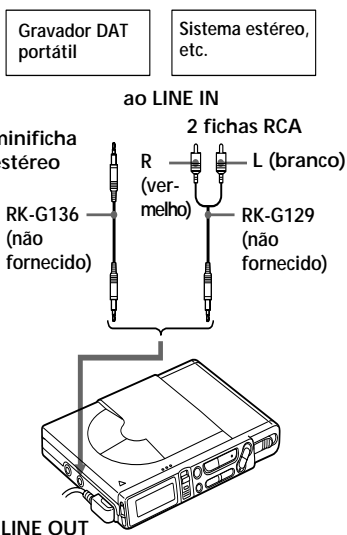

### Nota

A função Mega Bass não tem efeito ou é cancelada quando a ficha LINE OUT está ligada a um cabo de linha.

## ► Montar faixas gravadas

Pode montar as suas gravações, acrescentando/apagando marcas de faixas ou etiquetando faixas e MD. Os MD «premastered» não podem ser montados.

### Notas sobre montagem

- Não mova nem abane o gravador enquanto a indicação «EDIT» estiver a piscar no visor.
- Não pode montar faixas num MD que tenha protecção contra gravação. Antes de montar as faixas, feche a patilha lateral do MD.

## Apagar faixas

### Para apagar uma faixa

Pode apagar rapidamente um afaixa gravada.

Note que, depois de apagar uma gravação, não pode recuperá-la. Certifique-se de que está a apagar a faixa pretendida.

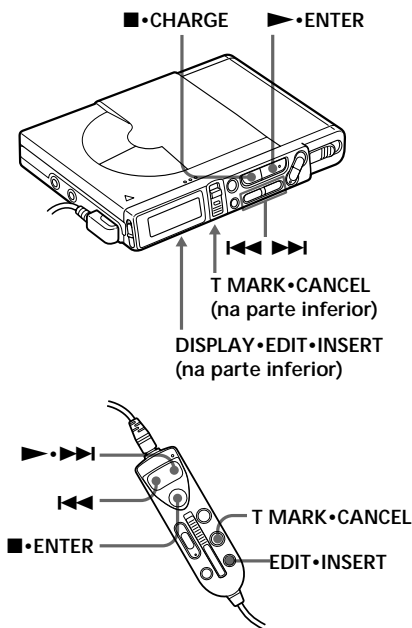

**1** Continue a carregar em EDIT durante 2 segundos ou mais durante a reprodução da faixa que quer apagar. «» «Name» pisca no visor e o gravador reproduz várias vezes a faixa seleccionada.

**2** Carregue várias vezes em ◀◀ ou ▶▶ (▶▶▶▶ no telecomando) até «» «Erase» piscar no visor.

**3** Carregue em ENTER. «Erase?» e «ENTER» aparecem alternadamente no visor. Para cancelar a eliminação, carregue em ■ ou CANCEL.

### Para apagar parte de uma faixa

Acrescente marcas de faixas no início e no fim da parte que quer apagar e depois apague essa parte.

### Para apagar o disco

Pode apagar rapidamente todas as faixas e dados do MD simultaneamente.

Note que, depois de apagar uma gravação, não pode recuperá-la. Não se esqueça de verificar o conteúdo do disco que quer apagar.

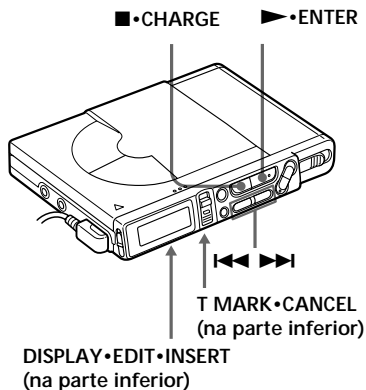

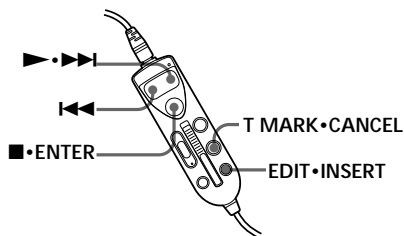

- 1 Continue a carregar em EDIT durante 2 segundos ou mais durante a paragem. «» «Name» pisca no visor.
- 2 Carregue várias vezes em ou (▶•▶▶ no telecomando) até «» «Erase» piscar no visor.
- 3 Carregue em ENTER. «Erase?» e «ENTER» aparecem alternadamente no visor. Para cancelar a eliminação, carregue em ou CANCEL.
- 4 Carregue de novo em ENTER. «EDIT» pisca no visor e todas as faixas são eliminadas. Quando acabar a eliminação, «BLANK» pisca no visor.

## Adicionar uma marca de faixa

Pode acrescentar marcas de faixas de modo a que a parte a seguir à nova marca de faixa seja contada como uma faixa nova.

Os números das faixas aumentam da seguinte maneira.

1	2	3	4	
---	---	---	---	--

↓ ▲  
Marca de faixa

1	2	3	4	5
---	---	---	---	---

Os números das faixas aumentam

T MARK • CANCEL

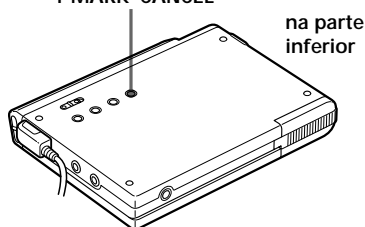

- 1 Durante a reprodução ou pausa de um MD, carregue em T MARK no gravador, no ponto em que pretende introduzir a marca. «T. ON» aparece no visor e é adicionada uma marca de faixa. O número da faixa aumenta um algarismo.

### Para adicionar marcas de faixas durante uma gravação

Carregue em T MARK.

#### Nota

A tecla T MARK no telecomando não funciona durante a reprodução.

## Apagar uma marca de faixa

Se gravar com uma entrada analógica (linha), pode gravar marcas de faixas desnecessárias quando o nível de som é baixo. Pode apagar uma marca de faixa de modo a juntar as faixas antes e depois dessa marca de faixa. O número das faixas altera da seguinte maneira.

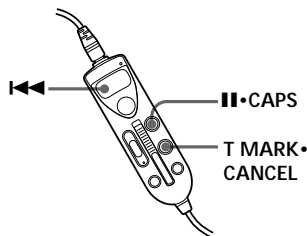
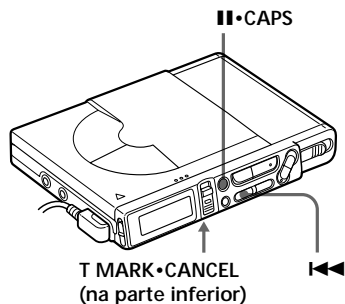
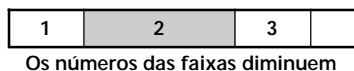
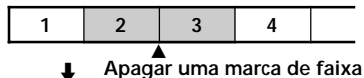

**1** Se, durante a reprodução de uma faixa com marca, quiser apagá-la, carregue em || para fazer uma pausa.

**2** Procure a marca de faixa carregando ligeiramente em ◀◀◀. Por exemplo, para apagar a terceira marca de faixa, procure o início da terceira faixa. Aparece a indicação «00:00» no visor.

**3** Carregue em T MARK para apagar a marca. «T. OFF» aparece no visor. A marca de faixa é apagada e as duas faixas são combinadas.



Quando apagar uma marca de faixa, apaga também o nome atribuído à marca.

## Mover faixas gravadas

Pode alterar a ordem das faixas gravadas.

Antes de mover

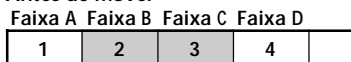

Depois de mover

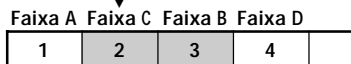

Mova a faixa C da terceira para a segunda faixa.

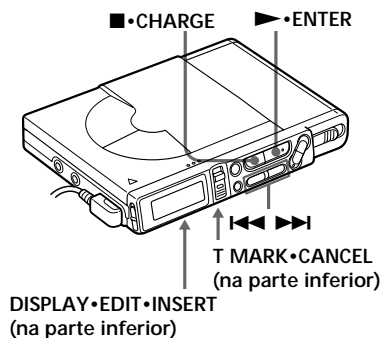

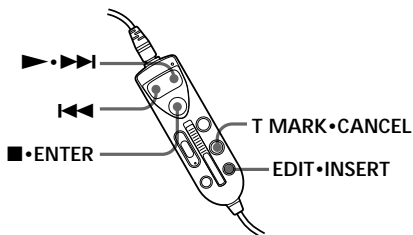

**1** Continue a carregar em EDIT durante 2 segundos ou mais durante a reprodução da faixa que quer mover.  
«» «Name» pisca no visor e o gravador reproduz a faixa seleccionada várias vezes.

**2** Carregue várias vezes em ou ( • • no telecomando) até «» «Move» piscar no visor.

**3** Carregue em ENTER.  
No exemplo acima, «003 →» e «← 003» aparecem alternadamente no visor.

**4** Carregue várias vezes em ou ( • • no telecomando) para seleccionar o número da faixa de destino.  
No exemplo acima, «003 →» e «← 002» aparecem alternadamente no visor.  
Para cancelar a deslocação, carregue em ou CANCEL.

**5** Carregue em ENTER.  
A faixa move-se para a faixa de destino seleccionada.

## Identificar gravações

Pode dar um nome às faixas durante a reprodução, aos discos durante a paragem e a ambos durante a gravação. Cada nome pode ter até 200 caracteres. Cada disco tem capacidade para um máximo de 1700 caracteres alfanuméricos durante a reprodução ou a paragem e 500 caracteres alfanuméricos durante uma gravação.

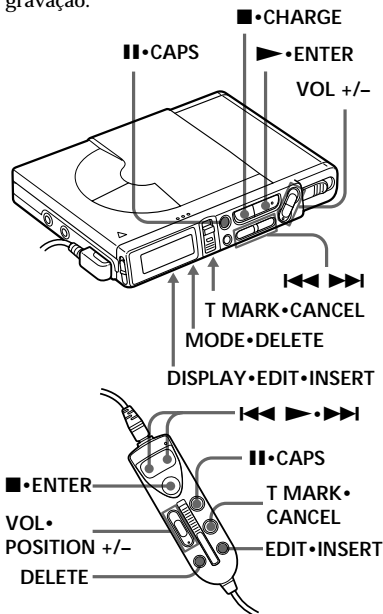

## Identificar um disco durante uma paragem

- 1** Introduza um disco.  
Para identificar um disco que já esteja no gravador, carregue em para parar.
- 2** Continue a carregar em EDIT durante 2 segundos ou mais.  
«» «Name» pisca no visor.

continua

**3** Carregue em ENTER.

**4** Carregue várias vezes em **◀◀** ou **▶▶** (**▶▶** / **▶▶▶▶** no telecomando) para seleccionar uma letra e carregue em ENTER para a introduzir.  
A letra seleccionada pára de piscar e o cursor avança para a próxima posição de entrada.

Carregue em	Para
CAPS	Alternar entre maiúsculas e minúsculas ou entre marcas e números.
VOL +/-	Mover o cursor para a esquerda ou para a direita.
◀◀/▶▶	Mudar para o caracter que se encontra antes / a seguir.
INSERT	Introduzir um espaço em branco para escrever um novo caracter.
DELETE	Apagar um caracter e fazer recuar para a esquerda todos os caracteres a seguir.
■	Cancelar a identificação.
CANCEL	Cancelar a identificação.

**5** Repita o passo 4 e introduza todos os caracteres da identificação.

**6** Continue a carregar em ENTER durante 2 segundos ou mais.  
A faixa ou disco ficam identificados.

### Identificar uma faixa durante a reprodução

**1** Introduza um disco e reproduza a faixa que quer identificar.

**2** Continue a carregar em EDIT durante 2 segundos ou mais.  
«  » «Name» pisca no visor.

**3** Carregue em ENTER.  
A faixa está pronta a ser identificada.

**4** Siga os passos de 4 a 6 de «Identificar um disco durante uma paragem».

### Identificar uma faixa ou um disco durante a gravação

**1** Continue a carregar em EDIT durante 2 segundos ou mais durante a gravação.  
«  » «Name» pisca no visor.

**2** Para identificar uma faixa, carregue em ENTER.  
Para identificar um disco, carregue várias vezes em **◀◀** ou **▶▶** (**▶▶** / **▶▶▶▶** no telecomando) até «  » «Name» piscar no visor e depois carregue em ENTER.

**3** Siga os passos de 4 a 6 de «Identificar um disco durante uma paragem».

*Para cancelar a identificação, carregue em CANCEL.*

### Caracteres disponíveis

- Letras maiúsculas e minúsculas do alfabeto inglês
- Números de 0 a 9
- ! " # \$ % & ( ) \* . ; < = > ?  
@ \_ ` + - ' , / : \_ (espaço)

### Para voltar a etiquetar gravações

Siga os passos que correspondem ao método de identificação, até o disco ou a faixa estarem prontos para serem identificados. Introduza um novo caracter sobre o que quer alterar e continue a carregar em ENTER 2 segundos ou mais.

### Notas

- Não pode identificar um MD «premastered» nem identificar MDs que não tenham sido gravados.
- O gravador pode mostrar os caracteres japoneses «Katakana», mas não pode utilizá-los para identificar.

## ► Fontes de alimentação

Pode utilizar o gravador com corrente doméstica ou com:

- duas pilhas recarregáveis de cádmio e níquel NC-AA (fornecidas)
- duas pilhas alcalinas LR6 (tamanho AA) (não fornecidas)

É preferível utilizar o gravador com a corrente doméstica quando se fizerem gravações prolongadas.

## Carregar as pilhas de cádmio e níquel

Antes de utilizar, pela primeira vez, as pilhas recarregáveis de cádmio e níquel NC-AA, tem de as carregar no gravador.

- 1 Ligue o transformador de corrente CA.

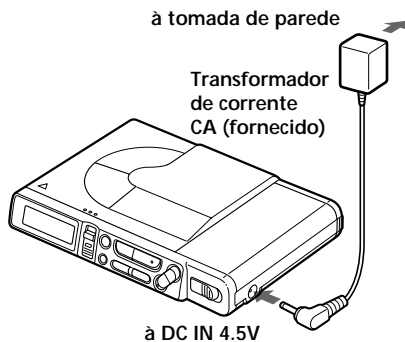

- 2 Introduza as pilhas recarregáveis no gravador e feche a tampa.

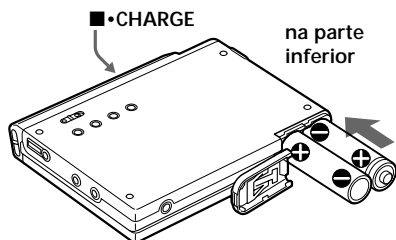

- 3 Carregue em CHARGE.  
«Charge» pisca, aparece o símbolo  no visor e a carga começa.

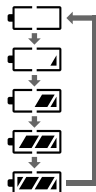

Se estiverem completamente descarregadas as pilhas recarregáveis demoram cerca de 2 horas a carregar.

*Para cancelar a carga, carregue em CHARGE.*

### Notas

- Não carregue pilhas recarregáveis que não sejam as fornecidas ou as pilhas de cádmio e níquel NC-AA da Sony opcionais.
- Utilize apenas o adaptador de corrente CA fornecido.
- O tempo de carga pode variar, dependendo do estado das pilhas.
- Quando se carrega uma pilha pela primeira vez ou depois de um período longo de inactividade, a duração da pilha pode ser inferior ao normal. Descarregue e carregue a pilha várias vezes. A duração da pilha deverá voltar ao normal.
- Quando a duração de uma pilha com a carga total ficar reduzida a cerca de metade da duração normal, substitua a pilha.
- Quando transportar as pilhas recarregáveis, coloque-as dentro da caixa de transporte fornecida. Não transporte as pilhas fora da caixa, dentro do bolso ou numa carteira juntamente com objectos metálicos, como chaves, porque corre o risco de provocar um curto-circuito.
- Retire as pilhas recarregáveis do gravador se não tencionar utilizá-las durante um longo período de tempo.

## Utilização com pilhas recarregáveis de cádmio e níquel

Verifique se as pilhas estão completamente carregadas.

- 1 Introduza duas pilhas de cádmio e níquel e níquel totalmente carregadas respeitando a polaridade.

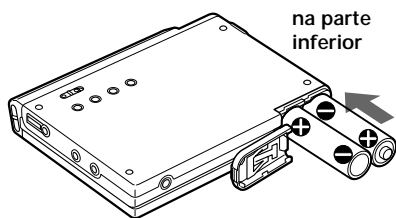

## Utilizar pilhas secas

- 1 Introduza duas pilhas secas LR6 (tamanho AA) (não fornecidas) respeitando as polaridades.

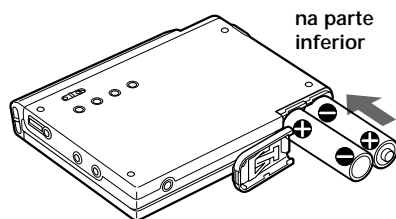

## Duração das pilhas<sup>1)</sup>

Pilhas	Gravação <sup>2)</sup>	Reprodução
Duas pilhas recarregáveis de cádmio e níquel NC-AA	Aprox. 3 horas	Aprox. 5 horas
Duas pilhas LR6 (tamanho AA) alcalinas secas da Sony	----- <sup>3)</sup>	Aprox. 13 horas

<sup>1)</sup> A duração das pilhas pode ser menor devido às condições de funcionamento e à temperatura do local.

<sup>2)</sup> Quando gravar, utilize pilhas recarregáveis completamente carregadas.

<sup>3)</sup> O tempo de gravação pode diferir de acordo com o tipo de pilhas alcalinas.

## Quando deve substituir/carregar as pilhas

Quando as pilhas secas ou as pilhas recarregáveis estiverem fracas, o símbolo  ou «LoBATT» aparece no visor. Substitua as pilhas secas ou carregue as pilhas recarregáveis.

## Notas

- Não utilize pilhas secas novas em conjunto com pilhas usadas. Não misture pilhas secas de tipos diferentes.
- Antes de introduzir as pilhas, pare o gravador.
- Quando substituir as pilhas secas, substitua as duas.
- O indicador de carga residual das pilhas mostra quando deve substituir ou carregar as pilhas. O indicador pode não indicar a carga residual exacta da pilha.
- O indicador de carga residual da pilha alcalina pode não indicar exactamente a carga residual, se não for utilizado durante muito tempo.



## ► **Informações adicionais**

### **Precauções**

#### **Segurança**

Não introduza objectos estranhos na ficha DC IN 4.5 V.

#### **Fontes de alimentação**

- Utilize a corrente doméstica, pilhas recarregáveis de cádmio e níquel, duas pilhas LR6 (tamanho AA).
- Utilização doméstica: Utilize o transformador de corrente CA fornecido com este gravador. Não utilize nenhum outro transformador porque pode provocar o mau funcionamento do gravador.

**Polaridade da ficha**



- O gravador só fica desligado da fonte de alimentação CA (corrente) depois de ser desligado da tomada de parede, mesmo que o respectivo interruptor tenha sido desligado.
- Se não tenciona utilizar este gravador durante muito tempo, desligue a fonte de alimentação (o transformador de CA, ou retire as pilhas secas ou as pilhas recarregáveis do cabo de ligação à bateria do automóvel). Para remover o transformador de corrente CA da tomada de parede, puxe pela ficha do transformador; nunca puxe pelo cabo.

#### **Sobreaquecimento**

O gravador pode aquecer se for utilizado durante um período de tempo prolongado. Nesse caso, desligue-o até arrefecer.

#### **Instalação**

- Nunca utilize o gravador em locais sujeitos a condições extremas de luz, temperatura, humidade ou vibração.
- Nunca tape o gravador quando estiver a utilizá-lo com o transformador de corrente CA. O aquecimento interior do gravador pode dar origem ao mau funcionamento ou avarias.

#### **Auscultadores**

##### **Segurança na estrada**

Não utilize os auscultadores quando estiver a conduzir um automóvel, a andar de bicicleta ou a guiar qualquer veículo motorizado. Pode provocar um acidente, além de ser ilegal em muitas áreas. Também pode ser potencialmente perigoso ouvir gravações com o volume muito alto quando estiver a andar a pé, especialmente a atravessar passadeiras de peões. Em situações de perigo potenciais, desligue o gravador ou utilize-o com o máximo cuidado.

##### **Como evitar lesões auditivas**

Evite utilizar os auscultadores com o volume muito alto. Os especialistas desaconselham a utilização prolongada, contínua e com som muito elevado. Se começar a ouvir um zumbido, reduza o volume ou desligue o gravador.

##### **Cuidados com os outros**

Mantenha o volume num nível moderado. Além de mostrar respeito por quem o rodeia, poderá ouvir o que se passa à sua volta.

#### **Cartridge do MiniDisco**

- Quando transportar ou guardar o MiniDisco, guarde-o dentro da caixa respectiva.
- Não parta a protecção metálica da cartridge para a abrir.
- Não deixe a cartridge em locais sujeitos a luz, temperaturas extremas, humidade e poeiras.

## Limpeza

- Limpe a caixa do gravador com um pano macio ligeiramente humedecido em água ou numa solução de detergente suave. Não utilize nenhum tipo de esfregão, pó abrasivo ou solvente, como álcool ou benzina, visto que podem danificar o acabamento da caixa.
- Limpe a cartridge do disco com um pano seco para remover a sujidade.
- A poeira acumulada na lente pode impedir o funcionamento correcto da unidade. Depois de introduzir ou ejectar um MD, verifique se fechou a tampa do compartimento de discos.

## Notas sobre as pilhas

A utilização incorrecta das pilhas pode provocar o derramamento do respectivo líquido ou mesmo fazer rebentar as pilhas. Para evitar tais acidentes, tenha em atenção as seguintes precauções:

- Instale correctamente os polos + e - das pilhas.
- Não instale pilhas novas com pilhas usadas nem utilize simultaneamente diferentes tipos de pilhas.
- Não tente recarregar as pilhas secas.
- Quando não utilizar o gravador durante um período de tempo prolongado, não se esqueça de retirar as pilhas.
- Se a pilha estiver a derramar líquido, limpe cuidadosamente o compartimento antes de introduzir pilhas novas.

## Notas sobre o ruído mecânico

O gravador faz um ruído mecânico durante o funcionamento, ruído esse que é causado pelo sistema de poupança de energia do gravador. Não é sinal de avaria.

## Proteger um MD gravado

Para proteger um MD contra desgravação accidental, faça deslizar a patilha lateral do MD para a abrir. Nessa posição, o MD não pode ser gravado. Para poder gravar, faça deslizar a patilha novamente até ela ficar visível.

### Parte de trás do MD

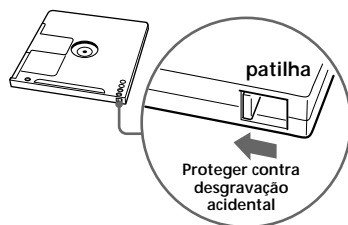

## Notas sobre gravação digital

Este gravador utiliza o sistema de gestão de cópias em série, que permite fazer cópias apenas de primeira geração a partir de software «premastered». Só pode fazer cópias de um MD gravado em casa utilizando as ligações analógicas (line out).

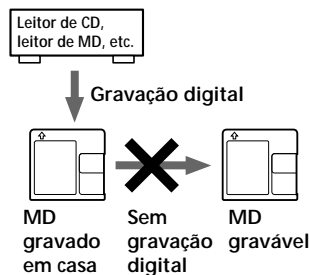

Se tiver dúvidas ou problemas em relação ao gravador, consulte o agente da Sony da sua área. (Se houver um problema com o disco dentro do gravador, não o retire quando consultar o agente da Sony, para que o motivo da avaria seja mais fácil de perceber.)

## Detecção de avarias

Se algum dos problemas persistir depois de pôr em prática as verificações a seguir, consulte o agente da Sony da sua área.

Sintoma	Causa/Solução
O gravador não funciona ou funciona mal.	<ul style="list-style-type: none"><li>• As fontes de áudio podem não estar bem ligadas.<ul style="list-style-type: none"><li>➤ Desligue e volte a ligar as fontes de áudio (páginas 6, 11).</li></ul></li><li>• A função HOLD está activada (quando se carrega numa tecla de função no gravador, aparece no visor a indicação «HOLD».)<ul style="list-style-type: none"><li>➤ Desactive HOLD empurrando o comutador HOLD na direcção oposta à da seta (página 17).</li></ul></li><li>• Há humidade condensada dentro do gravador.<ul style="list-style-type: none"><li>➤ Retire o MD e deixe o gravador num local quente durante várias horas, até a humidade se evaporar.</li></ul></li><li>• As pilhas recarregáveis ou as pilhas secas estão fracas (o símbolo  ou «LoBATT» começa a piscar).<ul style="list-style-type: none"><li>➤ Carregue as pilhas recarregáveis ou substitua as pilhas secas (páginas 23, 24).</li></ul></li><li>• Instalou as pilhas recarregáveis ou as pilhas secas incorrectamente.<ul style="list-style-type: none"><li>➤ Instale as pilhas correctamente (páginas 23, 24).</li></ul></li><li>• Carregou numa tecla quando a indicação do disco estava a rodar rapidamente.<ul style="list-style-type: none"><li>➤ Espere até que a indicação comece a rodar lentamente.</li></ul></li><li>• Quando fez gravações digitais a partir de um leitor de CD portátil, não utilizou a corrente CA ou não desactivou a função anti-saltos (por exemplo, a função ESP) (página 11).</li><li>• A gravação analógica foi feita utilizando um cabo de ligação com um atenuador.<ul style="list-style-type: none"><li>➤ Utilize um cabo de ligação sem atenuador (página 6).</li></ul></li><li>• Desligou o transformador de corrente CA ou houve uma falha de corrente durante a gravação</li><li>• O gravador sofreu um choque mecânico, uma descarga de electricidade estática muito forte ou uma aumento de tensão anormal provocada pelos relâmpagos de uma trovoadas, etc., quando estava a funcionar.<ul style="list-style-type: none"><li>➤ Restabeleça o funcionamento da seguinte maneira.<ol style="list-style-type: none"><li>1 Desligue todas as fontes de energia.</li><li>2 Deixe o gravador em repouso durante cerca de 30 segundos.</li><li>3 Ligue a fonte de alimentação.</li></ol></li></ul></li><li>• O disco está danificado ou não contém dados correctos de gravação ou montagem.<ul style="list-style-type: none"><li>➤ Volte a introduzir o disco. Se isso não resolver o problema, volte a gravar.</li></ul></li></ul>

continua

Sintoma	Causa/Solução
Não se ouve nenhum som nos auscultadores.	<ul style="list-style-type: none"> <li>• A ficha dos auscultadores não está bem ligada. <ul style="list-style-type: none"> <li>➔ Ligue bem a ficha dos auscultadores ao telecomando. Ligue bem a ficha do telecomando a PHONES/REMOTE.</li> </ul> </li> <li>• O volume está muito baixo. <ul style="list-style-type: none"> <li>➔ Regule o volume carregando em VOL +/-.</li> </ul> </li> <li>• AVLS está ligado. <ul style="list-style-type: none"> <li>➔ Desligue a função AVLS (página 16).</li> </ul> </li> </ul>
Não se consegue reproduzir um MD a partir da primeira faixa.	<ul style="list-style-type: none"> <li>• A reprodução do disco parou antes de chegar à última faixa. <ul style="list-style-type: none"> <li>➔ Carregue em ◀◀ repetidamente ou abra e feche a tampa uma vez, para voltar ao princípio do disco e recomece a reprodução, depois de verificar o número da faixa no visor.</li> </ul> </li> </ul>
O som de reprodução tem quebras.	<ul style="list-style-type: none"> <li>• O gravador está instalado num local sujeito a vibrações contínuas. <ul style="list-style-type: none"> <li>➔ Coloque o gravador num local estável.</li> </ul> </li> <li>• Uma faixa muito pequena pode provocar saltos no som.</li> </ul>
O som está com muita electricidade estática.	<ul style="list-style-type: none"> <li>• O funcionamento está a sofrer fortes interferências magnéticas provocadas por um televisor ou por outro aparelho semelhante. <ul style="list-style-type: none"> <li>➔ Afaste o gravador de fontes com magnetismo forte.</li> </ul> </li> </ul>
É impossível encontrar as marcas das faixas.	<ul style="list-style-type: none"> <li>• Carregou em    depois de carregar em ◀◀ ou ▶▶.</li> <li>➔ Carregue em    antes de carregar em ◀◀ ou ▶▶.</li> </ul>
A carga das pilhas recarregáveis não começa.	<ul style="list-style-type: none"> <li>• A pilha recarregável foi introduzida incorrectamente ou o adaptador de corrente CA não está bem ligado. <ul style="list-style-type: none"> <li>➔ Introduza a pilha correctamente ou ligue bem o adaptador CA.</li> </ul> </li> </ul>
A tampa não abre.	<ul style="list-style-type: none"> <li>• As fontes de alimentação foram desligadas durante a gravação ou montagem ou as pilhas estão gastas. <ul style="list-style-type: none"> <li>➔ Volte a ligar as fontes de alimentação ou substitua as pilhas gastas por pilhas novas.</li> </ul> </li> </ul>

## Limitações do sistema

O sistema de gravação do gravador de MiniDiscs é radicalmente diferente do que se utiliza em decks DAT e de cassetes e caracteriza-se pelas limitações abaixo descritas. No entanto, há que referir que estas limitações têm a ver com a natureza inerente ao próprio sistema de gravação de MD e não com causas mecânicas.

Sintoma	Causa
A indicação «TrFULL» aparece mesmo antes do disco ter atingido o tempo máximo de gravação (60 ou 74 minutos).	Depois de terem sido gravadas 254 faixas no disco, aparece a indicação «TrFULL», seja qual for o tempo total de gravação. Não pode gravar mais de 254 faixas no disco. Para continuar a gravar, apague as faixas desnecessárias.
A indicação «TrFULL» aparece mesmo antes do disco ter atingido o número máximo de faixas ou o tempo máximo de gravação.	Repetir a gravação e apagar pode provocar fragmentação e dispersão dos dados. Embora os dados dispersos possam ser lidos, cada fragmento será contado como uma faixa. Neste caso, o número de faixas pode atingir 254, sendo impossível continuar a gravar. Para continuar a gravar, apague as faixas desnecessárias.
É impossível apagar as marcas das faixas. O restante tempo de gravação não aumenta, nem mesmo depois de apagar várias faixas pequenas.	Quando os dados de uma faixa ficam fragmentados, é impossível apagar uma marca de faixa de um fragmento com menos de 12 segundos. Não pode combinar uma faixa gravada em estéreo com uma faixa gravada em mono; também não pode combinar uma faixa gravada com uma ligação digital com uma faixa gravada com uma ligação analógica. Como as faixas com menos de 12 segundos não são contadas, o facto de as apagar pode não aumentar o tempo de gravação.
O tempo total de gravação e o tempo restante no disco podem não totalizar o tempo máximo de gravação (60 ou 74 minutos).	Normalmente, a gravação é feita em unidades mínimas de aproximadamente 2 segundos. Quando a gravação é interrompida, a última unidade de gravação utiliza sempre essa unidade de 2 segundos, mesmo que a gravação real seja mais curta. De igual modo, quando a gravação recomeça depois da interrupção, o gravador introduz automaticamente um espaço em branco de 2 segundos antes da próxima gravação. (Este procedimento destina-se a evitar a desgravação accidental de uma faixa anterior, sempre que se inicia uma nova gravação). Assim, o tempo de gravação real diminui sempre que se interrompe uma gravação; um máximo de 6 segundos, comparando com o tempo de gravação potencial de cada interrupção.
As faixas montadas podem apresentar uma quebra do sinal de som durante as operações de pesquisa.	A fragmentação dos dados pode causar quebra do sinal de som durante uma pesquisa, porque as faixas são reproduzidas a uma velocidade superior à normal.

## Mensagens

Se aparecerem no visor as seguintes mensagens de erro, verifique a tabela abaixo.

Mensagem de erro	Significado/Solução
BLANK	<ul style="list-style-type: none"><li>• Foi introduzido um MD sem qualquer gravação.<ul style="list-style-type: none"><li>➤ Introduza um MD gravado.</li></ul></li></ul>
ERROR	<ul style="list-style-type: none"><li>• O disco está danificado ou não contém dados correctos de gravação ou montagem.<ul style="list-style-type: none"><li>➤ Volte a introduzir o disco. Se isso não resolver o problema, volte a gravar.</li></ul></li></ul>
FULL	<ul style="list-style-type: none"><li>• Não há mais espaço no disco (estão disponíveis menos de 12 segundos).<ul style="list-style-type: none"><li>➤ Substitua o disco.</li></ul></li><li>• Tentou introduzir mais de 200 caracteres para identificar uma só faixa ou disco.</li><li>• Tentou introduzir um total de mais de 1700 caracteres para os nomes das faixas ou dos discos durante a reprodução ou paragem.</li><li>• Tentou introduzir um total de mais de 500 caracteres para os nomes das faixas ou dos discos durante uma só gravação.<ul style="list-style-type: none"><li>➤ Não exceda o limite de caracteres.</li></ul></li></ul>
EDIT	<ul style="list-style-type: none"><li>• O leitor de MD está a gravar informações (posição de início e de fim da faixa) da memória para o disco.<ul style="list-style-type: none"><li>➤ Espere até a operação terminar. Não exponha o leitor a choques físicos nem desligue a fonte de alimentação.</li></ul></li></ul>
BUSY	<ul style="list-style-type: none"><li>• Tentou utilizar o gravador enquanto ele estava a aceder a dados gravados.<ul style="list-style-type: none"><li>➤ Aguarde até a mensagem desaparecer (em casos raros, pode demorar 2-3 minutos).</li></ul></li></ul>
HiDCin	<ul style="list-style-type: none"><li>• A tensão da corrente é demasiado alta (não está a utilizar o transformador de CA fornecido).<ul style="list-style-type: none"><li>➤ Utilize o transformador de CA.</li></ul></li></ul>
HOLD	<ul style="list-style-type: none"><li>• O gravador está bloqueado.<ul style="list-style-type: none"><li>➤ Faça deslizar HOLD de modo a desbloquear o gravador (página 17).</li></ul></li></ul>
LoBATT	<ul style="list-style-type: none"><li>• As pilhas estão fracas.<ul style="list-style-type: none"><li>➤ Carregue as pilhas recarregáveis ou substitua as pilhas secas (páginas 23, 24).</li></ul></li></ul>
MEMORY	<ul style="list-style-type: none"><li>• Tentou gravar sem ter aparecido nenhuma indicação no visor, com o leitor instalado num local exposto a vibrações contínuas.<ul style="list-style-type: none"><li>➤ Coloque o gravador numa zona estável e recomece a gravação.</li></ul></li></ul>
NoCOPY	<ul style="list-style-type: none"><li>• Tentou fazer uma cópia a partir de um disco protegido pelo Serial Copy Management System (Sistema de Gestão de Cópias em Série). Não pode fazer cópias a partir de uma fonte ligada digitalmente, que tenha sido ela própria gravada com ligação digital.<ul style="list-style-type: none"><li>➤ Em vez disso, utilize a ligação analógica (página 6).</li></ul></li></ul>

Mensagem de erro	Significado/Solução
NoDISC	<ul style="list-style-type: none"> <li>Tentou reproduzir ou gravar sem nenhum disco no gravador. <ul style="list-style-type: none"> <li>➔ Introduza um MD.</li> </ul> </li> </ul>
NO SIG	<ul style="list-style-type: none"> <li>O gravador não detectou sinais de entrada digital. <ul style="list-style-type: none"> <li>➔ Verifique se a fonte de alimentação está bem ligada (página 11).</li> </ul> </li> </ul>
PbONLY	<ul style="list-style-type: none"> <li>Tentou gravar ou montar num MD «premastered». (Pb significa reprodução.) <ul style="list-style-type: none"> <li>➔ Introduza um MD gravável.</li> </ul> </li> </ul>
SAVED	<ul style="list-style-type: none"> <li>Tentou gravar ou montar num MD com a patilha na posição de protecção contra desgravação accidental. <ul style="list-style-type: none"> <li>➔ Faça deslizar a patilha para trás (página 26).</li> </ul> </li> </ul>
SORRY	<ul style="list-style-type: none"> <li>Tentou apagar a marca da faixa no início da primeira faixa.</li> <li>Tentou apagar uma marca de faixa para combinar faixas que o gravador não pode combinar (uma faixa gravada em estéreo e outra em mono, por exemplo).</li> <li>Tentou carregar em Digital MEGA BASS•AVLS com a ficha LINE OUT ligada.</li> <li>Tentou carregar em ■■ ou T MARK durante a gravação sincronizada.</li> </ul>
TEMP	<ul style="list-style-type: none"> <li>A temperatura aumentou dentro do gravador. <ul style="list-style-type: none"> <li>➔ Deixe o gravador arrefecer.</li> </ul> </li> </ul>
TrFULL	<ul style="list-style-type: none"> <li>Já não há espaço para novos dados durante a montagem do MD. <ul style="list-style-type: none"> <li>➔ Apague as faixas desnecessárias (página 18).</li> </ul> </li> </ul>
TrPROT	<ul style="list-style-type: none"> <li>Tentou gravar ou montar numa faixa protegida contra eliminação. <ul style="list-style-type: none"> <li>➔ Grave ou monte noutras faixas.</li> </ul> </li> </ul>

## Especificações

### Sistema

Sistema de reprodução áudio

Sistema de áudio digital do MiniDisco

Propriedades de diodo de laser

Material: GaAlAs

Comprimento de onda:  $\lambda = 780$  nm

Duração da emissão: contínua

Saída de laser: inferior a 44,6  $\mu$ W

(Esta saída é o valor medido a uma distância de 200 mm da superfície da lente no bloco óptico com 7 mm de abertura.)

Tempo de gravação e reprodução

Máximo 74 minutos (MDW-74, gravação estéreo)

Máximo 148 minutos (MDW-74, gravação mono)

Rotações

400 rpm a 900 rpm (CLV)

Correcção de erros

Advanced Cross Interleave Reed Solomon Code (ACIRC)

Frequência de amostragem

44,1 kHz

Conversor nominal de amostragem

Entrada: 32 kHz/44,1 kHz/48 kHz

Codificação

Adaptive TRansform Acoustic Coding (ATRAC)

Sistema de modulação

EFM (modulação de oito a catorze)

Número de canais

2 canais estéreo

1 canal mono

Resposta em frequência

20 a 20.000 Hz  $\pm$  3 dB

Vibração e oscilação

Abaixo do limite mensurável

Entradas

MIC (PLUG IN POWER): Minificha estéreo, 0,35-1,38 mV

(OPTICAL) LINE IN: minificha estéreo com entrada óptica (digital)

- Line in: 69-194 mV
- Optical (digital) in: comprimento de banda 660 nm

Saídas

PHONES/REMOTE: minificha estéreo, nível máximo de saída 5 mW + 5 mW, impedância de carga 16 ohm

LINE OUT: minificha estéreo, 194 mV, impedância de carga 10 kilohm ou superior

### Geral

Requisitos de alimentação

Transformador de CA (fornecido) da Sony ligado à ficha DC IN 4.5 V:

120 V AC, 60 Hz (modelo USA)

220-230 V AC, 50/60 Hz (modelo europeu)

230-240 V AC, 50 Hz (modelo Reino Unido)

240 V AC, 50 Hz (modelos da Austrália e Nova Zelândia)

Duas pilhas recarregáveis de níquel e cádmio NC-AA (fornecidas)

Duas pilhas alcalinas LR6 (tamanho AA) (não fornecidas)

Duração da pilha

Consulte «Duração das pilhas» (página 24)

Dimensões

Aprox. 116,8 x 18,5 x 86,1 mm (l/a/p)

Peso

Aprox. 160 g só o gravador

Aprox. 220 g incluindo um MD gravável e duas pilhas recarregáveis de níquel e cádmio NC-AA

Accesórios fornecidos

Cabo óptico (1)

Transformador de CA (1)

Auscultadores com telecomando (1)

Pilhas recarregáveis de níquel e cádmio NC-AA (2)

Caixa para as pilhas recarregáveis (1)



## Acessórios opcionais

Pilhas recarregáveis de cádmio e níquel NC-AA

Cabo óptico

POC-151HG, POC-152HG, POC-MZ1,  
POC-MZ2, POC-15B, POC-15AB, POC-  
DA12SP

Cabo RK-G129, RK-G136

Microfones estéreo ECM-717, ECM-MS907,  
ECM-MS957

Auscultadores estéreo\* Série MDR

Altifalantes activos SRS-A41, SRS-A91

MDs graváveis Série MDW

Caixa de transporte do MiniDisco CK-MD4

Caixa de arquivo do MiniDisco CK-MD10

O seu agente pode não ter alguns dos acessórios acima referidos. Peça-lhe informações pormenorizadas sobre os acessórios que estão disponíveis no seu país.

Patentes dos E.U.A. e estrangeiras licenciadas da Dolby Laboratories Licensing Corporation.

A concepção e as especificações estão sujeitas a alteração sem aviso prévio.

\* Se quiser ligar os auscultadores directamente a PHONES/REMOTE na unidade principal ou no telecomando, utilize apenas auscultadores com minifichas.

Mini-fichas estéreo

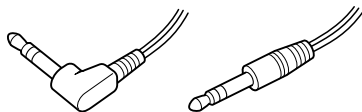

## O que é um MD?

### Como funcionam os MiniDiscos

Os MiniDiscos (MD) são fornecidos em dois tipos: «premastered» (pré-gravados) e graváveis (virgens). Os MDs «premastered», gravados em estúdios de música, podem ser reproduzidos quase indefinidamente. No entanto, não podem ser utilizados para fazer gravações como se fazem com as cassetes. Para gravar, têm que ser utilizados os «MD graváveis».

### MD «premastered»

Os MD «premastered» são gravados e reproduzidos como os CD vulgares. Um raio laser foca os orifícios na superfície do MD e reflecte a informação para a lente existente no gravador. O gravador, por sua vez, descodifica os sinais e faz a sua reprodução sob a forma de música.

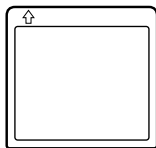

### MD graváveis

Os MD graváveis, que utilizam a tecnologia magneto-óptica (MO), podem ser gravados vezes sem conta. O laser dentro do gravador faz incidir calor sobre o MD, desmagnetizando a camada magnética do MD. O gravador aplica então um campo magnético sobre a camada. Este campo magnético corresponde exactamente aos sinais de áudio gerados pela fonte ligada. (As polaridades norte e sul equivalem ao «1» e «0» digitais.) O MD desmagnetizado adopta a polaridade do campo magnético, dando origem a um MD gravado.

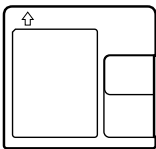

## Como é que foi possível reduzir tanto a dimensão dos MiniDiscos

O MiniDisco de 2.5", fornecido dentro de uma cartridge de plástico, semelhante a uma disquete de 3.5" (consulte a figura), utiliza uma nova tecnologia de compressão áudio digital, designada por ATRAC (Adaptive Transform Acoustic Coding). Para memorizar mais som em menos espaço, a ATRAC extrai e codifica apenas os componentes da frequência realmente audíveis pelo ouvido humano.

### Acesso aleatório rápido

Tal como os CD, os MD oferecem acesso aleatório instantâneo ao início de qualquer faixa de música. Os MD «premastered» são gravados com endereços de localização que correspondem a cada uma das selecções de música.

Os MD graváveis são fabricados com uma «Área TOC» do utilizador destinada a conter a ordem das músicas. O sistema TOC (índice) é semelhante ao «sistema de gestão de directórios» das disquetes. Por outras palavras, nesta área podem ser memorizados endereços de início e de fim de todas as faixas de música gravadas no disco. Isto permite aceder aleatoriamente ao início de qualquer faixa, logo que se introduz o número dessa faixa (AMS), além de permitir identificar a localização com um nome de faixa, tal como se faz com um ficheiro contido numa disquete.

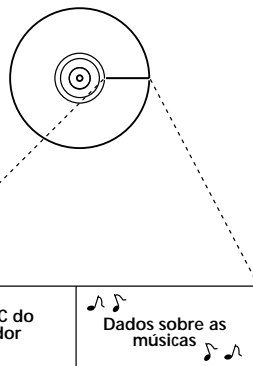

Contém a ordem e os pontos de início/fim da música.

### Memória resistente ao choque

Uma das maiores desvantagens dos sistemas de leitura óptica é poderem saltar ou ficar em silêncio quando sujeitos a vibrações. O sistema MD resolve este problema, utilizando uma memória auxiliar que memoriza os dados áudio.

## Observar os comandos

Consulte as páginas entre ( ) para mais pormenores.

### O gravador

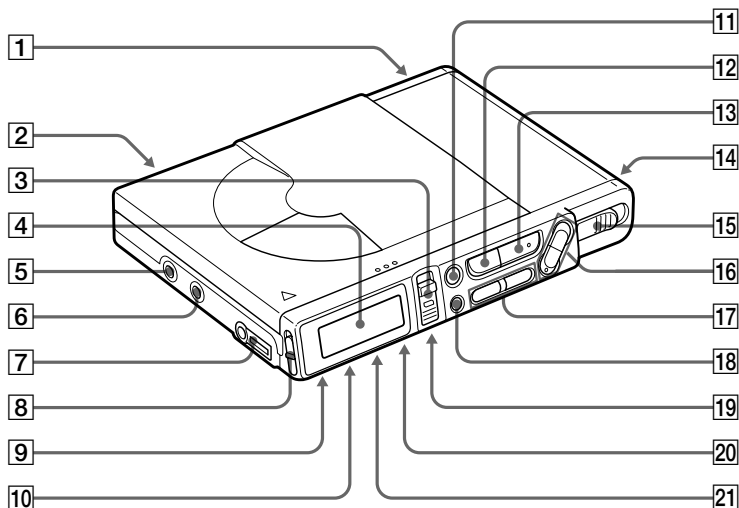

- 1** Compartimento de pilhas (23)
- 2** Ficha MIC (PLUG IN POWER) (12)
- 3** Interruptor REC (gravação) (7)
- 4** Visor (14, 16)
- 5** Ficha (OPTICAL) LINE IN (6, 11)
- 6** Ficha LINE OUT (17)
- 7** Ficha PHONES/REMOTE (8)
- 8** Interruptor HOLD (17)
- 9** Botão Digital MEGA BASS•AVLS (na parte inferior) (15, 16)
- 10** Selector SYNCHRO REC (gravação-sincronizada) (na parte inferior) (11)
- 11** Tecla ■■ (pausa)•CAPS (7, 9, 21)
- 12** Tecla ■ (parar)•CHARGE (7, 9, 23)

- 13** Tecla ► (reprodução)•ENTER (7, 9, 18)
- 14** Ficha DC IN 4.5V
- 15** Interruptor OPEN
- 16** Teclas VOL (volume) +/- (9, 21)
- 17** Teclas ◀◀ / ▶▶
- 18** Tecla END SEARCH (7)
- 19** Tecla T MARK (marca de faixa)•CANCEL (na parte inferior) (19, 21)
- 20** Tecla MODE•DELETE (na parte inferior) (13, 15, 21)
- 21** Tecla DISPLAY•EDIT•INSERT (na parte inferior) (14, 16, 18, 21)

## O visor

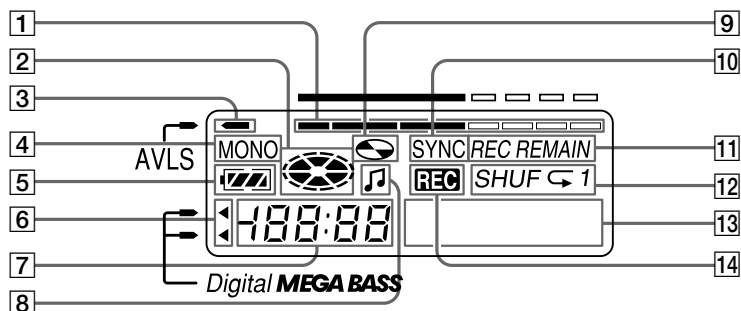

- 1** Indicador de nível  
Mostra o nível do MD que está a ser reproduzido ou gravado.
- 2** Indicação do disco  
Mostra que o disco está a rodar para gravação, reprodução ou edição de um MD.
- 3** marca: Indicação AVLS (16)
- 4** Indicação MONO (monaural)
- 5** Indicação da carga residual da pilha (23)
- 6** marca: Indicação MEGA BASS (15)
- 7** Visor da hora (14, 16)  
Mostra o tempo decorrido da faixa ou do MD que está a gravar ou reproduzir.
- 8** marca (18, 21, 22)  
Acende-se quando a informação da faixa aparece no visor ou é editada.
- 9** marca (19, 21, 22)  
Acende-se quando a informação sobre o disco aparece ou é editada.
- 10** Indicação SYNC (gravação sincronizada) (11)
- 11** Indicação REMAIN/REC REMAIN (tempo restante/faixas) (14, 16)  
A indicação REMAIN acende-se juntamente com a indicação de tempo restante da faixa ou do disco, ou o número restante de faixas.  
A indicação REC REMAIN acende-se juntamente com a indicação de tempo restante de gravação disponível no MD.
- 12** Indicação do modo de reprodução (15)  
Mostra o modo de reprodução do MD.
- 13** Visor de informação sobre caracteres  
Mostra os nomes das faixas e dos discos, mensagens de erro, números de faixas, etc.
- 14** Indicação REC (7)  
Acende-se durante a gravação. Pisca quando estiver em modo de espera de gravação.



## **ADVERTENCIA**

Para evitar incendios o el riesgo de electrocución, no exponga la unidad a la lluvia ni a la humedad.

Para evitar descargas eléctricas, no abra la unidad. En caso de avería, solicite sólo los servicios de personal cualificado.

### **Precaución**

El uso de instrumentos ópticos con este producto aumentará el peligro para los ojos.

### **Información**

EL PROVEEDOR NO SERA BAJO NINGUN CONCEPTO RESPONSABLE DE LOS DAÑOS DIRECTOS, SECUNDARIOS O INDIRECTOS DE CUALQUIER NATURALEZA CAUSADOS AL APARATO NI DE PERDIDAS O GASTOS RESULTANTES DE DEFECTOS EN LA UNIDAD O DEL USO DE CUALQUIER PRODUCTO.

“MD WALKMAN” es una marca registrada de Sony Corporation.

## ¡Bienvenido!

¡Bienvenido al mundo del minidisco! A continuación, se enumeran algunas de las características y funciones que descubrirá con la nueva grabadora MiniDisc.

- Walkman de grabación de MD de nuevo diseño compacto — Fácil transporte un bolso.
- Mando a distancia de fácil uso con capacidad de edición. — Es posible etiquetar discos y temas, mover o borrar temas, etc., tanto desde el mando a distancia como desde la unidad principal.
- Compartimento para pilas adaptado a la pila recargable. — La pila recargable encaja en el mismo compartimento del reproductor de minidiscos que la pila seca. Las pilas recargables también pueden cargarse en este compartimento.
- Grabación de alta fidelidad — Mediante la toma de entrada digital óptica, obtendrá grabaciones con sonido de alta fidelidad, con un nivel mínimo de ruido y distorsión.
- Sincrograbación digital — Al grabar desde un equipo digital con salida óptica, la grabadora inicia la grabación e introduce pausas durante ésta automáticamente en sincronización con el funcionamiento de la fuente digital.
- AGC (Control automático de ganancia) digital — Ajuste automático del nivel de grabación sin perjudicar el sonido digital.
- Grabación de larga duración con sonido monofónico — Podrá realizar grabaciones de hasta 148 minutos en un disco con grabación monofónica.

# Índice

---

¡Grabación inmediata de un MD!	6
--------------------------------	---

---

¡Reproducción inmediata de un MD!	8
-----------------------------------	---

---

Diferentes formas de grabación	10
--------------------------------	----

Dos formas de conexión a una fuente de sonido	10
---	----

Grabación con entrada digital (es necesario un cable óptico)	11
--	----

Para iniciar/detener la grabación sincronizada con el reproductor de fuente (sincrograbación)	11
--	----

Grabación con micrófono	12
-------------------------	----

Grabación con sonido monofónico para duplicar el tiempo normal de grabación	13
--	----

Ajuste manual del nivel de grabación (Grabación manual)	13
---	----

Comprobación del tiempo restante o la posición de grabación	14
---	----

---

Diferentes formas de reproducción	15
-----------------------------------	----

Reproducción repetida de temas	15
--------------------------------	----

Enfasis de los graves (DIGITAL MEGA BASS)	15
---	----

Protección de los oídos (AVLS)	16
--------------------------------	----

Comprobación del tiempo restante o la posición de reproducción	16
---	----

Bloqueo de los controles (HOLD)	17
---------------------------------	----

Conexión de un sistema estéreo	17
--------------------------------	----

---

Edición de temas grabados	18
---------------------------	----

Borrado de temas	18
------------------	----

Para borrar un tema	18
---------------------	----

Para borrar todo el disco	18
---------------------------	----

Inserción de una marca de tema	19
--------------------------------	----

Borrado de una marca de tema	20
------------------------------	----

Desplazamiento de temas grabados	20
----------------------------------	----

Asignación de etiqueta a grabaciones	21
--------------------------------------	----



---

**Fuentes de alimentación ..... 23**

Carga de las pilas recargables de níquel-cadmio ..... 23

Empleo con pilas secas ..... 24

---

**Información complementaria ..... 25**

Precauciones ..... 25

Solución de problemas ..... 27

Limitaciones del sistema ..... 29

Mensajes ..... 30

Especificaciones ..... 32

¿Qué es un MD? ..... 33

Controles ..... 35

# ¡Grabación inmediata de un MD!

El sonido se emitirá desde el equipo conectado como señal analógica, pero se grabará en el disco digitalmente. Para grabar de una fuente digital, consulte “Grabación con entrada digital” (página 11).

## 1 Conexiones. (Realice firmemente la conexión.)

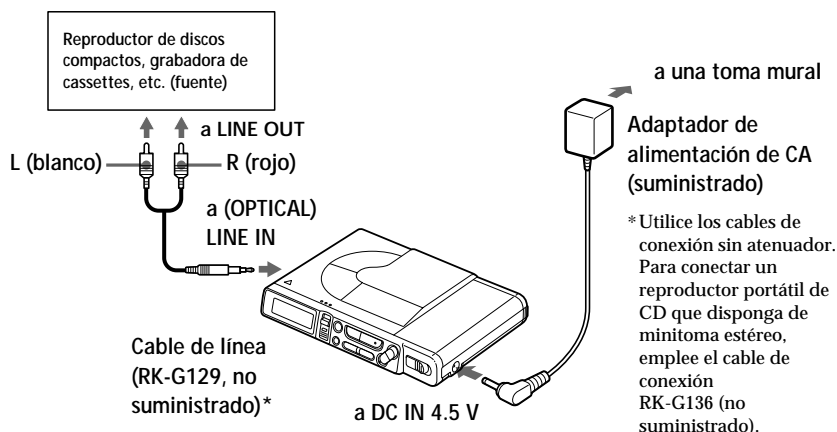

## 2 Inserte un MD grabable.

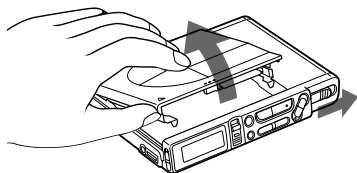

① Deslice OPEN y abra la tapa.

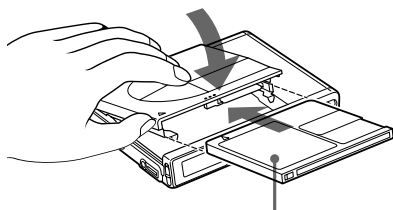

② Inserte un MD grabable con la cara de la etiqueta hacia arriba y presione la tapa para cerrarla.

### 3 Grabe un MD.

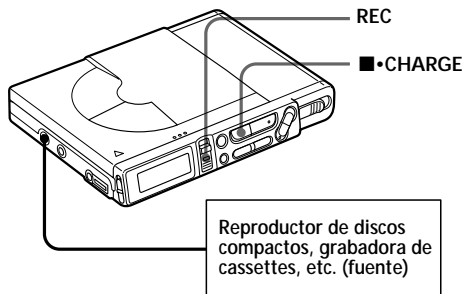

- ① Pulse y deslice REC hacia arriba. Se ilumina "REC" y se inicia la grabación.
- ② Reproduzca el disco compacto o la cinta que desea grabar.

Para detener la grabación, pulse ■. "EDIT" parpadea mientras los datos de la grabación (puntos de inicio y fin del tema, etc.) se están grabando. No mueva ni golpee la grabadora, ni desconecte la fuente de alimentación mientras la indicación parpadea en el visor.

Para	Pulse
Realizar una pausa	<sup>1)</sup> Vuelva a pulsar    para reanudar la grabación.
Grabar desde el final de la grabación anterior	END SEARCH y deslice REC hacia arriba.
Grabar parcialmente sobre la grabación anterior	▶, ▶▶ o ◀◀ para localizar el punto de inicio de grabación y pulse ■ para detenerla. Después, deslice REC hacia arriba.
Extraer el MD	■ y deslice OPEN para abrir la tapa. <sup>2)</sup>

<sup>1)</sup> Se añade una marca de tema en el punto en el que pulsó ||, por lo que la parte restante del tema se cuenta como un nuevo tema.

<sup>2)</sup> Al abrir la tapa, el punto de inicio de grabación cambiará al comienzo del primer tema. Compruebe el punto de inicio de grabación en el visor.

#### Si la grabación no se inicia

- Compruebe que la grabadora no se encuentra bloqueada (página 17).
- Compruebe que el MD no está protegido contra grabación (página 26).
- No es posible grabar en minidiscos comerciales pregrabados.



- El nivel del sonido grabado se ajusta de forma automática.
- Es posible controlar el sonido durante la grabación. Conecte los auriculares suministrados con mando a distancia a PHONES/REMOTE y ajuste el volumen pulsando VOL +/- . Esto no tiene efecto en el nivel de grabación.

#### Nota

Si se interrumpe el suministro de alimentación (es decir, si extrae la pila o si se agota, o si desconecta el adaptador de alimentación de CA) mientras la grabadora se encuentra en funcionamiento, la tapa no se abrirá hasta que vuelva a conectar el suministro de alimentación.

# ¡Reproducción inmediata de un MD!

Para utilizar la grabadora con pilas recargables o secas, consulte “Fuentes de alimentación” (páginas 23, 24).

## 1 Conexiones. (Realice firmemente la conexión.)

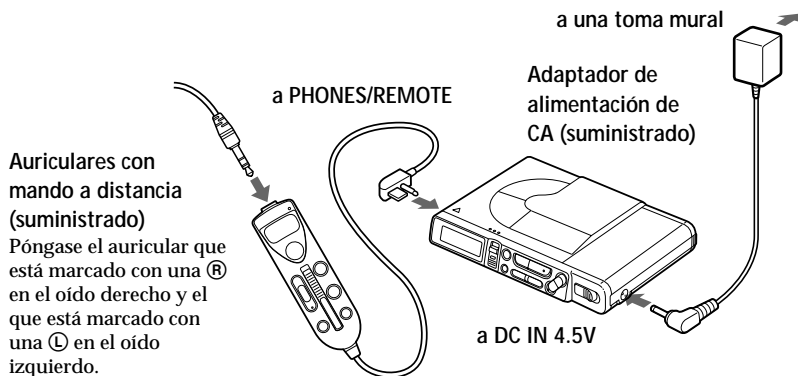

## 2 Inserte un MD.

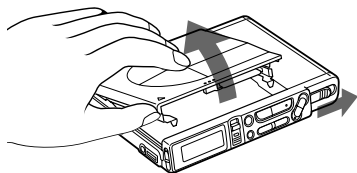

① Deslice OPEN y abra la tapa.

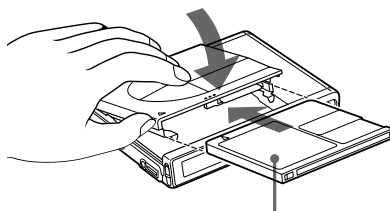

② Inserte un MD con la cara de la etiqueta hacia arriba y presione la tapa para cerrarla.

### 3

## Reproduzca un MD.

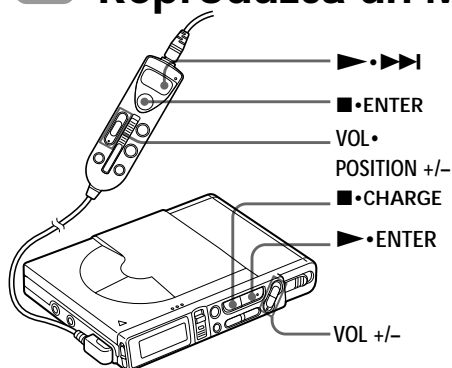

① Pulse ►► (►►•►►► en el mando a distancia).

Se oye un pitido corto en los auriculares al emplear el mando a distancia.

② Pulse VOL +/- para ajustar el volumen.

El volumen se mostrará en el visor.

Para detener la reproducción, pulse ■.

Se oye un pitido largo en los auriculares al emplear el mando a distancia.

Para	Realice lo siguiente (pitidos en los auriculares)
Realizar una pausa	Pulse ■■ (pitidos breves y constantes) Vuelva a pulsar ■■ para reanudar la reproducción.
Localizar el comienzo del tema actual	Pulse ◀◀ una vez (tres pitidos breves)
Localizar el comienzo del tema siguiente	Pulse ►► una vez (►►•►►► en el mando a distancia) (Dos pitidos cortos)
Retroceder durante la reproducción <sup>1)</sup>	Mantenga pulsado ◀◀
Avanzar durante la reproducción <sup>1)</sup>	Mantenga pulsado ►► (►►•►►► en el mando a distancia)
Extraer el MD	Pulse ■ y deslice OPEN para abrir la tapa. <sup>2)</sup>

<sup>1)</sup> Para avanzar o retroceder rápidamente sin escuchar el sonido, pulse ■■ y después mantenga pulsado ◀◀ o ►► (►►•►►► en el mando a distancia).

<sup>2)</sup> Al abrir la tapa, el punto de inicio de reproducción cambiará al comienzo del primer tema.

### Si la reproducción no se inicia

Compruebe que la grabadora no se encuentra bloqueada (página 17).

### Si utiliza auriculares opcionales

Utilice sólo auriculares con minienchufes estéreo. No es posible utilizar auriculares con microenchufes.



La reproducción conmutará automáticamente entre estereofónica y monofónica en función de la fuente de sonido.

### Nota

• Es posible que el sonido se omita durante la reproducción si la grabadora está expuesta a vibraciones continuas, como por ejemplo cuando corra.

## ► *Diferentes formas de grabación*

### Dos formas de conexión a una fuente de sonido

La toma de entrada de esta grabadora funciona como toma de entrada digital o analógica. Conecte la grabadora a un reproductor de discos compactos o a una grabadora de cassettes mediante la entrada digital o la analógica. Consulte los apartados “Grabación con entrada digital” (página 11) para grabar mediante una entrada digital, y “¡Grabación inmediata de un MD!” (página 6) para grabar mediante una entrada analógica.

#### Diferencia entre entradas digitales y analógicas

Diferencia	Entrada digital	Entrada analógica (línea)
Fuente conectable	Equipo con una toma de salida digital óptica	Equipo con una toma de salida analógica (línea)
Cable utilizable	Cable digital (con minienchufe óptico)	Cable de línea (con 2 fonoenchufes y un minienchufe estéreo)
Señal de la fuente	Digital	Analógica Incluso si conecta una fuente digital (como un CD), la señal que se envía a la grabadora es analógica.
Números de temas grabados	Marcados (copiados) automáticamente <ul style="list-style-type: none"><li>• en las mismas posiciones que la fuente</li><li>• cuando la grabadora se detiene durante la grabación.</li></ul> Es posible borrar marcas que no sean necesarias después de la grabación (“Borrado de una marca de tema”, página 20).	Marcados automáticamente <ul style="list-style-type: none"><li>• después de más de 2 segundos del segmento en blanco o en nivel bajo</li><li>• cuando la grabadora se detiene durante la grabación.</li></ul> Es posible borrar marcas que no sean necesarias después de la grabación (“Borrado de una marca de tema”, página 20).
Nivel de sonido grabado	El mismo que la fuente	Ajustado automáticamente. Es posible ajustarlo también manualmente (“Ajuste manual del nivel de grabación”, página 13).

#### *Nota*

Es posible que las marcas de tema no se copien correctamente:

- si graba de algunos reproductores de discos compactos o de multidiscos utilizando la entrada digital.
- si la fuente se encuentra en modo de reproducción de programa o aleatoria mientras graba utilizando la entrada digital. En este caso, reproduzca la fuente en modo de reproducción normal.
- al grabar programas BS o CS mediante entrada digital.

## Grabación con entrada digital (es necesario un cable óptico)

Realice la conexión a una fuente digital con el cable óptico suministrado, o el POC-5B o POC-5AB (no suministrado) para realizar grabaciones digitales. La grabación digital es posible incluso desde un equipo digital con índices de muestreo distintos, como una platina DAT o un sintonizador BS, mediante el convertidor de índice de muestreo incorporado.

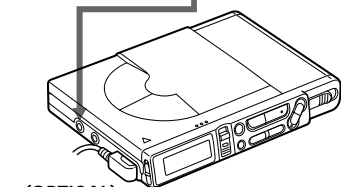
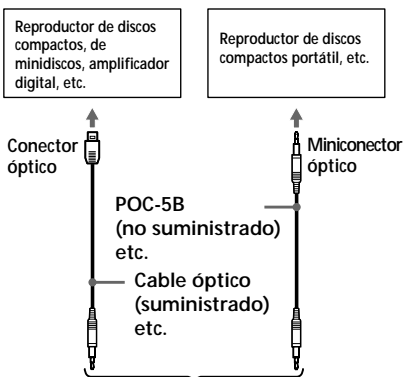

a (OPTICAL)  
LINE IN

- 1 Inserte un MD grabable e inicie la grabación. Para las operaciones de grabación, consulte "¡Grabación inmediata de un MD!" (página 6). Para grabar de un reproductor de discos compactos portátil, introduzca éste en el modo de pausa y, a continuación, inicie la grabación.

La entrada (OPTICAL) LINE IN sirve para señales tanto digitales como analógicas. La grabadora reconoce automáticamente el tipo de cable de línea y conmuta a la entrada digital o a la analógica.

Para detener la grabación, pulse ■.

### Notas

- Es posible realizar grabaciones digitales sólo desde una salida de tipo óptico.
  - Al grabar desde un reproductor de discos compactos portátil, reproduzca utilizando la alimentación de CA y desactive las funciones de protección contra omisión del sonido (como ESP\*).
  - Es posible que la salida digital se desactive en ciertos reproductores portátiles de discos compactos si el reproductor no se alimenta con CA.
- \* Protección electrónica contra sacudidas

## Para iniciar/detener la grabación sincronizada con el reproductor de fuente (sincrograbación)

Es posible realizar grabaciones digitales fácilmente de una fuente digital en un MD.

Antes de efectuar la sincrograbación, realice las conexiones necesarias a la fuente digital con un cable digital e inserte un MD grabable.

Reproductor es de discos compactos, etc.

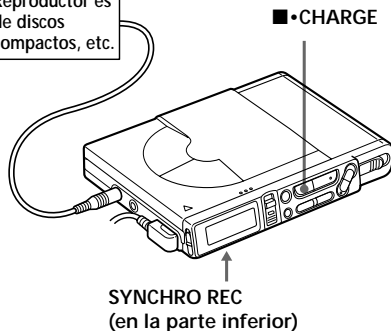

continúa

- 1 Deslice SYNCHRO REC a la posición ON.

Aparece "SYNC" en el visor.

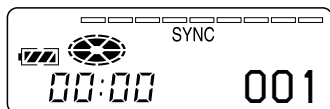

- 2 Pulse REC y deslicelo hacia arriba. La grabadora activa el modo de grabación en espera.

- 3 Reproduzca el sonido fuente. La grabadora inicia la grabación cuando recibe el sonido de reproducción.

*Para detener la grabación, pulse ■.*

#### Notas

- No es posible introducir el modo de pausa manualmente durante la sincrograbación.
- Si el reproductor no emite ningún sonido durante más de 3 segundos en la sincrograbación, la grabadora activa el modo de espera automáticamente. Cuando el reproductor comienza a emitir sonido otra vez, la grabadora reanuda la sincrograbación. Si la grabadora está en el modo de espera durante 5 minutos o más, se detiene automáticamente.
- No cambie la posición de SYNCHRO REC una vez realizado el paso 2. La grabación puede no realizarse correctamente.
- Pueden darse casos en los que la grabación no se ajuste en el modo de pausa automáticamente durante la sincrograbación aunque no haya sonido grabado en la fuente de sonido, en función del nivel de ruido de dicha fuente.



Si graba en modo monofónico, siga los pasos 1 y 2 de "Grabación con sonido monofónico para duplicar el tiempo normal de grabación" (página 13) antes de realizar una sincrograbación.

## Grabación con micrófono

Conecte un micrófono estéreo (ECM-717, ECM-MS907, ECM-MS957, etc., no suministrado) a la toma MIC (PLUG IN POWER).

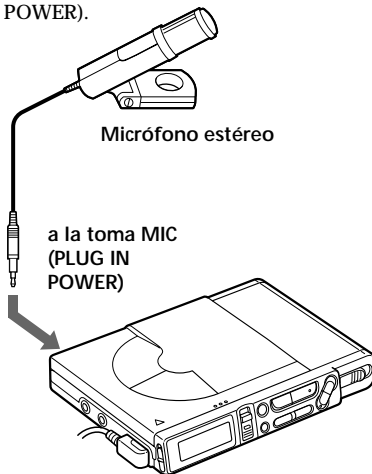

- 1 Inserte un MD grabable e inicie la grabación. Pulse REC y deslicelo hacia arriba. "REC" se ilumina y la grabación se inicia. Para obtener más información, consulte "¡Grabación inmediata de un MD!" (página 6).

*Para detener la grabación, pulse ■.*

#### Notas

- Cuando grabe de fuentes con un nivel de sonido alto, ajuste la grabación de forma manual para evitar la distorsión (consulte "Ajuste manual del nivel de grabación", página 13).
- No es posible grabar mediante el micrófono mientras haya un cable óptico conectado a la toma (OPTICAL) LINE IN. La grabadora cambia la entrada automáticamente en el siguiente orden: entrada óptica, entrada de micrófono y entrada analógica.
- Es posible que el micrófono recoja el sonido del funcionamiento de la grabadora. En tales casos, aleje el micrófono de la grabadora.



## Grabación con sonido monofónico para duplicar el tiempo normal de grabación

Para grabaciones de larga duración, grabe con sonido monofónico. El tiempo de grabación se duplica con respecto al tiempo normal.

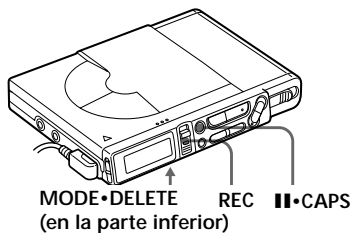

- 1 Mientras pulsa **II**, pulse y deslice REC hacia arriba.  
La grabadora activa el modo de grabación en espera.
- 2 Pulse MODE.  
Aparece "Mono" en el visor y la grabadora cambia a modo de grabación monofónica.  
Pulse MODE otra vez para grabar en modo estéreo.
- 3 Vuelva a pulsar **II** para iniciar la grabación.
- 4 Reproduzca la fuente de sonido.

*Para detener la grabación, pulse ■.*  
La grabadora volverá al modo de grabación estéreo la próxima vez que grabe.

### Notas

- Si graba una fuente estéreo con sonido monofónico, se mezclará el sonido de los canales izquierdo y derecho.
- No es posible grabar en modo monofónico si SYNCHRO REC está deslizado en ON.
- Los minidiscos grabados con sonido monofónico sólo pueden reproducirse con un reproductor/grabadora de minidiscos provisto de la función de reproducción monofónica.
- Es posible controlar con auriculares, etc., el sonido grabado mediante entrada digital en estéreo.

## Ajuste manual del nivel de grabación (Grabación manual)

Si graba con una entrada analógica, el nivel de sonido se ajusta automáticamente. Es posible ajustar el nivel manualmente, si es necesario.

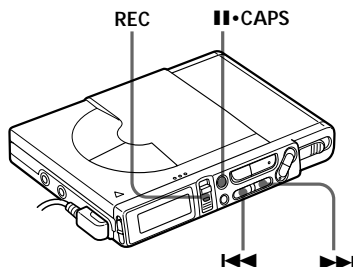

- 1 Mientras pulsa **II**, pulse y deslice REC hacia arriba durante más de 2 segundos.  
Aparece "Manual" y la grabadora activa el modo de grabación en espera.  
Para volver al control automático, deslice REC hacia arriba y manténgalo en esa posición de nuevo más de 2 segundos con la grabadora en modo de espera.



- 2 Reproduzca la fuente.

continúa

- 3** Mientras observa el medidor de nivel en el visor, ajuste el nivel de grabación pulsando ►► (+) o ◄◄ (-).  
Ajuste el nivel de forma que llegue al 5º indicador desde la izquierda (es decir, la longitud del indicador de nivel de grabación iluminado debe presentar la longitud total de la guía de nivel de grabación) en el nivel máximo de entrada.

Guía de nivel de grabación

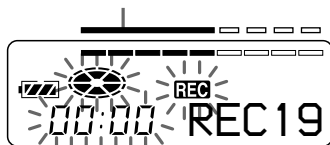

**Nota**

Ajuste el nivel de grabación mientras la grabadora se encuentra en el modo de espera. No es posible ajustarlo durante la grabación.

- 4** Vuelva a pulsar ■ para iniciar la grabación.

*Para detener la grabación, pulse ■.*

El control de nivel de grabación vuelve a ajustarse en control automático la próxima vez que grabe.

## Comprobación del tiempo restante o la posición de grabación

Es posible comprobar el tiempo restante, el número de tema, etc., durante la grabación o la parada.

DISPLAY • EDIT • INSERT

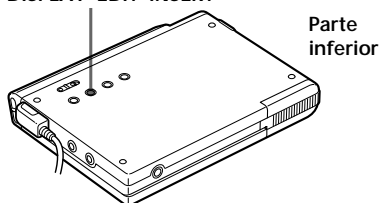

- 1** Pulse DISPLAY durante la grabación o mientras la grabadora se encuentra en el modo de parada. Cada vez que lo pulsa, el visor cambia de la siguiente forma.

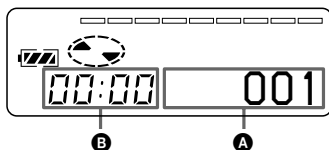

### Durante la grabación

A	B
Número de tema	Tiempo transcurrido
Número de tema	Tiempo restante de grabación

### En el modo de parada

A	B
Número de tema	Tiempo transcurrido
Nombre de tema <sup>1)</sup>	Tiempo restante de grabación
Nombre de disco <sup>1)</sup>	Tiempo restante después de la posición actual

<sup>1)</sup> Aparece sólo si se ha etiquetado el tema.



Si desea comprobar la posición de reproducción o el nombre de tema durante la reproducción, consulte la página 16.

## ► Diferentes formas de reproducción

### Reproducción repetida de temas

Existen tres formas de reproducción repetida de temas — repetición de todos los temas, de un tema y aleatoria.

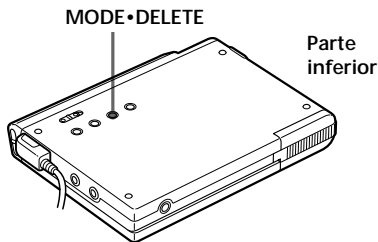

- 1 Pulse MODE durante la reproducción de un MD. Cada vez que pulsa este botón, la indicación de modo de reproducción cambia de la siguiente forma.



Indicación de modo de reproducción

Indicación	Modo de reproducción
ninguna (reproducción normal)	Todos los temas se reproducen una vez.
"↺"	Todos los temas se reproducen de forma repetida.
"↺ 1"	Un solo tema se reproduce de forma repetida.
"SHUF ↺"	Todos los temas se reproducen de forma repetida en orden aleatorio.

### Enfasis de los graves (DIGITAL MEGA BASS)

La función de elevación de graves intensifica el sonido de baja frecuencia para obtener reproducciones de sonido de mayor calidad. Sólo tiene efecto en el sonido de los auriculares.

#### Digital MEGA BASS•AVLS

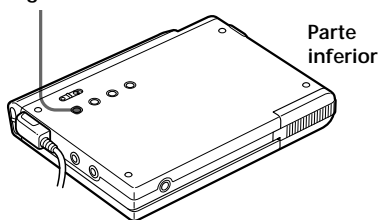

- 1 Pulse Digital MEGA BASS. Cada vez que se pulsa Digital MEGA BASS, la indicación de elevación de graves cambia del siguiente modo.



Indicación de MEGA BASS

Indicación	Modo de reproducción
ninguna	Reproducción normal
"◀"	Elevación de graves (efecto ligero)
"◀◀"	Elevación de graves (efecto intenso)

#### Notas

- Si el sonido se distorsiona al enfatizar los graves, disminuya el volumen.
- La función de elevación de graves no afecta al sonido de grabación.
- La función de elevación de graves no se activa cuando se conecta un cable de línea a la toma LINE OUT de la grabadora.

## Protección de los oídos (AVLS)

La función AVLS (Sistema automático limitador de volumen) limita el volumen máximo para proteger los oídos.

### Digital MEGA BASS•AVLS

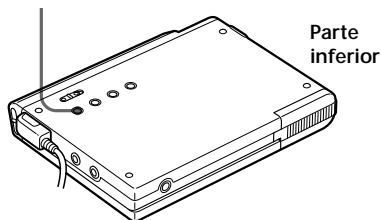

- 1 Mantenga pulsado AVLS durante 2 segundos o más. La indicación de AVLS se ilumina. Al intentar subir el volumen excesivamente, aparece "AVLS" en el visor. El volumen se mantiene a un nivel moderado.

## Comprobación del tiempo restante o la posición de reproducción

Es posible comprobar el nombre del tema, del disco, etc., durante la reproducción.

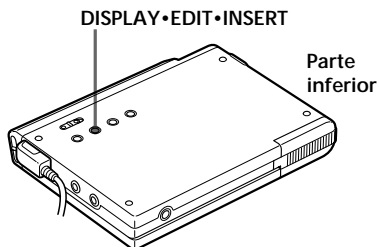

- 1 Pulse DISPLAY durante la reproducción. Cada vez que pulsa DISPLAY, el visor cambia de la siguiente manera.

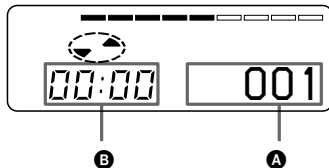

A	B
Número de tema	Tiempo transcurrido
Nombre de tema <sup>1)</sup>	Tiempo restante del tema actual
Nombre de disco <sup>1)</sup>	Tiempo restante después de la posición actual

<sup>1)</sup> Aparece sólo si se ha etiquetado el tema.



Si desea comprobar el tiempo restante o la posición de grabación durante la grabación o en el modo de parada, consulte la página 14.

## Bloqueo de los controles (HOLD)

Utilice esta función para evitar el empleo accidental de los botones al transportar la grabadora.

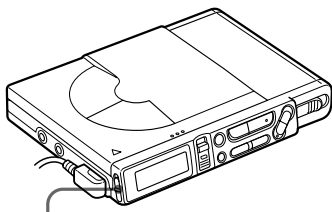

HOLD

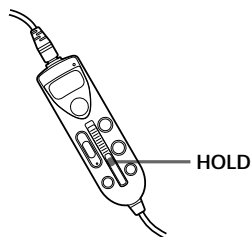

- 1 Deslice HOLD en la dirección de



Deslice HOLD en la grabadora para bloquear los controles de ésta. Deslice HOLD en el mando a distancia para bloquear los controles de éste.

Deslice HOLD en dirección contraria a la flecha para desbloquear los controles.

## Conexión de un sistema estéreo

Conecte la toma LINE OUT de la grabadora a las tomas LINE IN de un amplificador o de un reproductor de cintas con un cable de línea (RK-G129 o RK-G136, no suministrado). La salida es analógica. La grabadora reproduce el MD digitalmente y envía señales analógicas al equipo conectado.

Grabadora DAT portátil

Sistema estéreo, etc.

a LINE IN

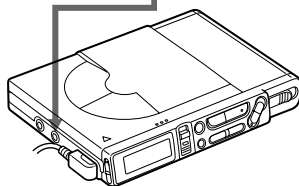
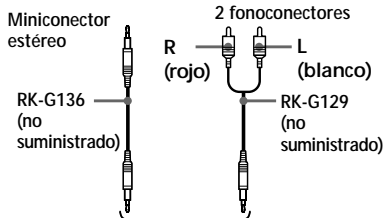

a LINE OUT

### Nota

La función de elevación de graves no funciona o se cancelará si la toma LINE OUT está conectada con un cable de línea.

## ► Edición de temas grabados

Es posible editar grabaciones insertando/borrando marcas de tema o asignando etiquetas a temas y minidiscos. No es posible editar minidiscos comerciales pregrabados.

### Notas sobre la edición

- No mueva ni golpee la grabadora mientras "EDIT" parpadea en el visor.
- No es posible editar temas de un MD protegido contra grabación. Antes de editar los temas, cierre la lengüeta situada en el lado del MD.

---

## Borrado de temas

---

### Para borrar un tema

Es posible borrar rápidamente un tema grabado.

Tenga en cuenta que no es posible recuperar las grabaciones que borre. Compruebe el tema antes de borrarlo.

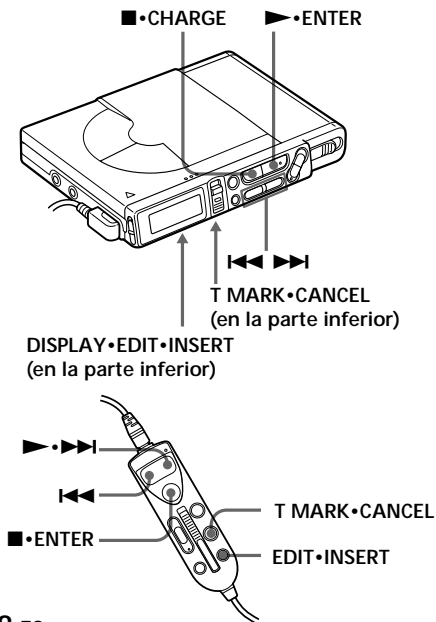

**1** Mantenga pulsado EDIT durante 2 segundos o más mientras se reproduce el tema que desea borrar. "♪" "Name" aparece parpadeando en el visor y la grabadora reproduce el tema seleccionado repetidamente.

**2** Pulse ◀◀◀ o ▶▶▶ (▶•▶▶) en el mando a distancia) repetidamente hasta que "♪" "Erase" parpadee en el visor.

**3** Pulse ENTER. "Erase?" y "ENTER" aparecen alternativamente en el visor. Para cancelar la operación de borrado, pulse ■ o CANCEL.

### Para borrar una parte de un tema

Añada marcas de tema al comienzo y al final de la parte que desea borrar y, a continuación, bórrela.

---

### Para borrar todo el disco

---

Es posible borrar con rapidez todos los temas y los datos del MD de una vez. Tengase en cuenta que no es posible recuperar las grabaciones que borre. Asegúrese de comprobar el contenido del disco que desea borrar.

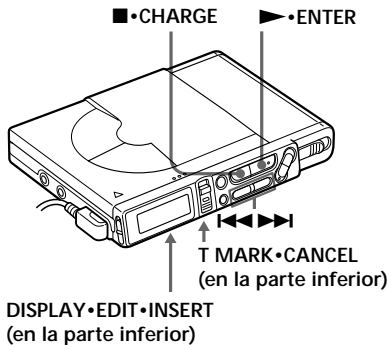

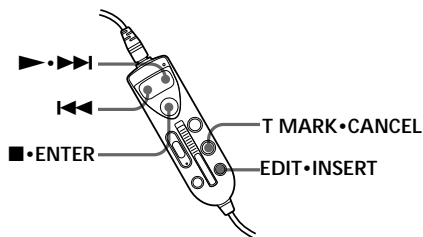

- 1 Mantenga pulsado EDIT 2 segundos o más durante la parada. “” “Name” parpadea en el visor.
- 2 Pulse ◀◀ o ▶▶ (▶▶▶▶ en el mando a distancia) de forma repetida hasta que “” “Erase” parpadee en el visor.
- 3 Pulse ENTER. “Erase?” y “ENTER” aparecen alternativamente en el visor. Para cancelar la operación de borrado, pulse ■ o CANCEL.
- 4 Pulse ENTER de nuevo. “EDIT” parpadea en el visor y todos los temas se borran. Una vez borrados todos los temas, “BLANK” parpadea en el visor.

## Inserción de una marca de tema

Es posible añadir marcas de tema para que la parte posterior a la nueva marca de tema se cuente como un nuevo tema. Los números de tema aumentarán de la siguiente forma.

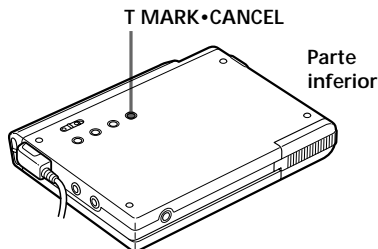
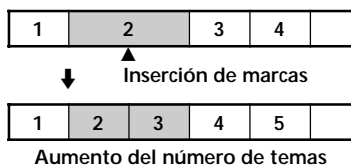

- 1 Mientras la grabadora reproduce o detiene (pausa) un MD, pulse T MARK en la grabadora en el punto que desea marcar. “T. ON” aparece en el visor y se añade una marca de tema. El número de temas aumentará en uno.

### Para añadir marcas de tema durante la grabación

Pulse T MARK.

#### Nota

El botón T MARK del mando a distancia no funciona durante la reproducción.

## Borrado de una marca de tema

Si graba con entrada analógica (línea), es posible que se graben marcas de tema innecesarias donde el nivel de grabación sea bajo. Es posible borrar una marca de tema para combinar los temas anteriores y posteriores a la marca. Los números de tema cambiarán de la siguiente forma.

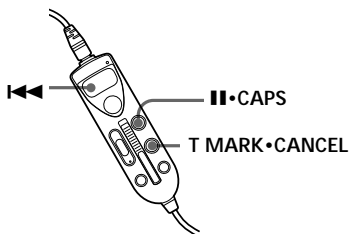
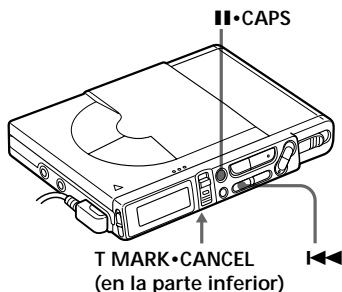
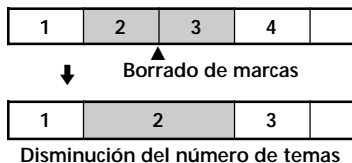

- 1 Mientras la grabadora reproduce el tema cuya marca desea borrar, pulse ■ ■ para realizar una pausa.
- 2 Localice la marca de tema pulsando ◀◀ ligeramente. Por ejemplo, para borrar la tercera marca de tema, localice el comienzo del tercer tema. Aparece "00:00" en el visor.

- 3 Pulse T MARK para borrar la marca. Aparece "T. OFF" en el visor. La marca de tema se borra y ambos temas se combinan.



Al borrar una marca de tema, los datos asignados a la marca también se borran.

## Desplazamiento de temas grabados

Es posible cambiar el orden de los temas grabados.

Antes de realizar el desplazamiento

Tema A	Tema B	Tema C	Tema D
1	2	3	4

Después de realizar el desplazamiento

Desplace el tema C de la tercera a la segunda posición

Tema A Tema C Tema B Tema D

1	2	3	4
---	---	---	---

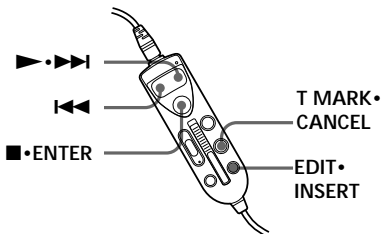
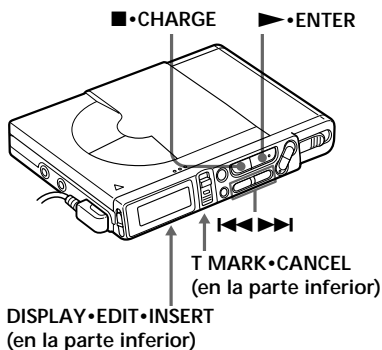



**1** Mantenga pulsado EDIT durante 2 segundos o más mientras se reproduce el tema que desea mover. “” “Name” parpadea en el visor y la grabadora reproduce el tema seleccionado de forma repetida.

**2** Pulse o () en el mando a distancia) repetidamente hasta que “” “Move” parpadee en el visor.

**3** Pulse ENTER.  
Para el ejemplo anterior, “003 →” y “→ 003” aparecen alternativamente en el visor.

**4** Pulse o () en el mando a distancia) de forma repetida para seleccionar el número de destino.

Para el ejemplo anterior, “003 →” y “→ 002” aparecen alternativamente en el visor.

Para cancelar el desplazamiento, pulse o CANCEL.

**5** Pulse ENTER.  
El tema se desplaza a la posición de destino seleccionada.

## Asignación de etiqueta a grabaciones

Es posible asignar nombre a los temas durante la reproducción, a los discos durante la parada y a ambos durante la grabación. Cada nombre puede componerse de un máximo de 200 letras. Es posible introducir para cada disco máximo de 1700 letras alfanuméricas durante la reproducción o la parada, y de 500 durante una grabación.

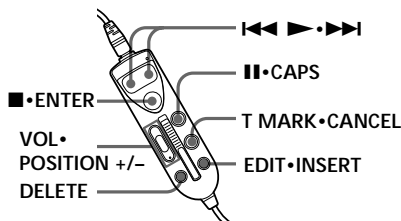
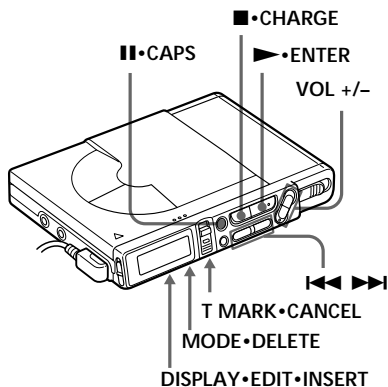

## Etiquetado de discos durante la parada

- 1** Inserte un disco.  
Para etiquetar un disco que ya se encuentre en la grabadora, pulse para introducir el modo de parada.
- 2** Mantenga pulsado EDIT durante 2 segundos o más.  
“” “Name” parpadea en el visor.
- 3** Pulse ENTER.
- 4** Pulse o () en el mando a distancia) repetidamente para seleccionar una letra y pulse ENTER para introducirla.  
La letra seleccionada deja de parpadear y el cursor se desplaza a la siguiente posición de introducción.

continúa

<b>Pulse</b>	<b>Para</b>
CAPS	Seleccionar entre mayúsculas, minúsculas y marcas/números.
VOL +/-	Desplazar el cursor a la izquierda o la derecha.
◀◀/▶▶	Cambiar la letra por la anterior / siguiente.
INSERT	Insertar un espacio en blanco para introducir una letra nueva.
DELETE	Eliminar una letra y desplazar todas las letras siguientes a la izquierda.
■	Cancelar la asignación de etiqueta.
CANCEL	Cancelar la asignación de etiqueta.

**5** Repita el paso 4 e introduzca todos los caracteres del nombre de la etiqueta.

**6** Mantenga pulsado ENTER durante 2 segundos o más.  
El tema o disco queda etiquetado.

### Etiquetado de temas durante la reproducción

**1** Inserte un disco y reproduzca el tema que desee etiquetar.

**2** Mantenga pulsado EDIT durante 2 segundos o más.  
“” “Name” parpadea en el visor.

**3** Pulse ENTER.  
El tema está preparado para etiquetarse.

**4** Realice los pasos 4 a 6 del anterior apartado “Etiquetado de discos durante la parada”.

### Etiquetado de temas o de discos durante la grabación

**1** Mantenga pulsado EDIT 2 segundos o más durante la grabación.  
“” “Name” parpadea en el visor.

**2** Para etiquetar un tema, pulse ENTER. Para etiquetar un disco, pulse ◀◀ o ▶▶ (▶▶•▶▶ en el mando a distancia) repetidamente hasta que “” “Name” parpadee en el visor y después pulse ENTER.

**3** Realice los pasos 4 a 6 del anterior apartado “Etiquetado de discos durante la parada”.

*Para cancelar la asignación de una etiqueta, pulse CANCEL.*

### Caracteres disponibles

- Letras mayúsculas y minúsculas del alfabeto inglés
- Números de 0 a 9
- ! " # \$ % & ( ) \* . ; < = > ?  
@ \_ ` + - ' , / : \_ (espacio)

### Para volver a asignar etiquetas a grabaciones

Realice los pasos correspondientes a la operación de etiquetado hasta que el disco o tema esté preparado para etiquetarse. Introduzca un nuevo carácter sobre el que desea cambiar y después mantenga pulsado ENTER durante 2 segundos o más.

### Notas

- No es posible volver a asignar etiquetas a minidisks comerciales pregrabados ni a los que no estén grabados.
- La grabadora puede mostrar caracteres japoneses “Katakana”, aunque no es posible asignar etiquetas con ellos.

## ► Fuentes de alimentación

Además de la corriente doméstica, es posible usar la grabadora con:

- dos pilas recargables de níquel-cadmio NC-AA (suministradas)
- dos pilas alcalinas LR6 (tamaño AA) (no suministradas)

Es preferible utilizar corriente doméstica para realizar grabaciones durante un largo período de tiempo.

## Carga de las pilas recargables de níquel-cadmio

Antes de usar por primera vez las pilas recargables de níquel-cadmio NC-AA suministradas, cárguelas en la grabadora.

- 1 Conecte el adaptador de alimentación de CA suministrado.

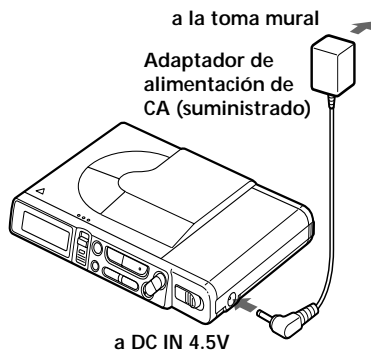

- 2 Inserte las pilas recargables en la grabadora y cierre la tapa.

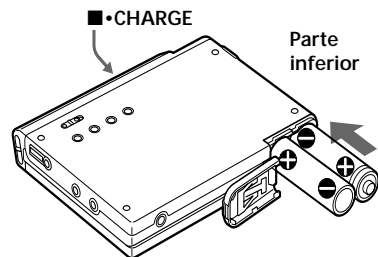

- 3 Pulse CHARGE. "Charge" parpadea,  aparece en el visor y comienza la carga.

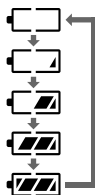

El proceso de carga completa de una pila recargable completamente descargada es de unas 2 horas.

*Para cancelar el proceso, pulse CHARGE.*

### Notas

- Cargue únicamente las pilas recargables de níquel-cadmio suministradas o las opcionales NC-AA de Sony.
- Asegúrese de que utiliza el adaptador de alimentación de CA suministrado.
- El tiempo de carga puede variar según la condición de la pila.
- Al cargar por primera vez una pila recargable o al cargarla tras no haberla utilizado durante un largo período de tiempo, la duración de la pila puede ser inferior a la normal. Descárguela y recárguela varias veces. La duración de la pila debería volver a ser la normal.
- Cuando la duración de una pila recargable completamente cargada se reduzca a la mitad de la duración normal, cambie la pila.
- Cuando transporte pilas recargables, guárdelas en el estuche de transporte suministrado. Es peligroso llevarlas fuera de su estuche, en un bolsillo o en un bolso junto a objetos metálicos como llaveros, ya que pueden producirse cortocircuitos.
- Saque las pilas recargables de la grabadora cuando no se vayan a utilizar durante mucho tiempo.

## Empleo con pilas recargables de níquel-cadmio

Asegúrese de que las pilas recargables están totalmente cargadas.

- 1 Inserte dos pilas recargables de níquel-cadmio totalmente cargadas con la polaridad correcta.

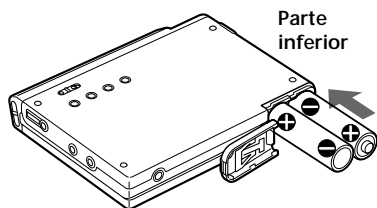

## Empleo con pilas secas

- 1 Inserte dos pilas secas LR6 (tamaño AA) (no suministradas) con la polaridad correcta.

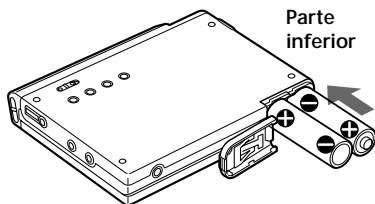

## Duración de las pilas<sup>1)</sup>

Pilas	Grabación <sup>2)</sup>	Reproducción
Dos pilas recargables de níquel-cadmio NC-AA	Aprox. 3 horas	Aprox. 5 horas
Dos pilas secas alcalinas Sony tipo LR6 (tamaño AA)	----- <sup>3)</sup>	Aprox. 13 horas

<sup>1)</sup> Es posible que la duración de la pila se reduzca debido a las condiciones de funcionamiento y a la temperatura del lugar.

<sup>2)</sup> Cuando grabe, utilice pilas recargables completamente cargadas.

<sup>3)</sup> El tiempo de grabación puede variar en función de las pilas alcalinas.

## Cuándo sustituir/cargar las pilas

Cuando las pilas secas o recargables tengan poca energía,  o "LoBATT" parpadeará en el visor. Sustituya las pilas secas o cargue las recargables.

### Notas

- No utilice un pila seca nueva junto con otra usada. No mezcle diferentes tipos de pilas secas.
- Pare la grabadora antes de sustituir las pilas.
- Al sustituir las pilas secas, cambie las dos por otras nuevas.
- La indicación de pilas muestra cuándo éstas deben sustituirse o recargarse. No refleja necesariamente la potencia exacta restante de las pilas.
- La indicación de pilas correspondiente a las alcalinas puede no reflejar con precisión la potencia restante de las mismas si no se han utilizado durante un cierto periodo de tiempo.

## ► Información complementaria

### Precauciones

#### Seguridad

No sitúe objetos extraños en la toma DC IN 4.5 V.

#### Fuentes de alimentación

- Utilice corriente doméstica, pilas recargables de níquel-cadmio o dos pilas LR6 (tamaño AA).
- Uso doméstico: Utilice el adaptador de alimentación de CA suministrado con esta grabadora. No use otro tipo de adaptador, ya que puede causar un funcionamiento defectuoso de la grabadora.

Polaridad del enchufe



- La grabadora no se desconectará de la fuente de alimentación de CA (cable de alimentación) mientras esté conectada a la toma mural, incluso si la ha desactivado.
- Si no va a usar la grabadora durante mucho tiempo, asegúrese de desconectar la fuente de alimentación (adaptador de alimentación de CA, pilas secas, pilas recargables o cable de batería para automóvil). Para desenchufar el adaptador de alimentación de CA de la toma mural, tire del enchufe del adaptador, nunca del cable en sí.

#### Calentamiento interno

Es posible que se produzca un calentamiento interno de la grabadora si se utiliza durante mucho tiempo. En este caso, apáguela hasta que se enfríe.

#### Instalación

- No utilice nunca la unidad en un lugar donde esté expuesta a la luz excesiva, altas temperaturas, humedad ni vibraciones.
- No cubra nunca la unidad cuando la utilice con el adaptador de alimentación de CA, ya que el calentamiento interno de la grabadora puede causar daños físicos o un funcionamiento defectuoso.

#### Auriculares

##### Seguridad en carretera

No utilice los auriculares mientras conduce, monta en bicicleta o maneja cualquier vehículo motorizado, ya que supone un peligro en la carretera y es ilegal en algunas zonas. Asimismo, puede ser potencialmente peligroso escuchar la grabadora con el volumen alto mientras camina, especialmente en los pasos de peatones. Tenga extrema precaución o deje de utilizarla en situaciones potencialmente peligrosas.

##### Prevención de daños a los oídos

Evite utilizar los auriculares con el volumen alto. Los expertos en audición desaconsejan el uso continuo y con el volumen alto. Si oye pitidos en los oídos, reduzca el volumen o deje de usar la unidad.

##### Respeto por los demás

Mantenga el volumen a un nivel moderado. Esto le permitirá escuchar los sonidos del exterior y ser considerado con aquellos que se encuentran a su alrededor.

#### Cartucho del MiniDisc

- Para transportar o guardar los minidiscos, utilice sus cajas.
- No rompa el obturador.
- No coloque el cartucho donde esté expuesto a la luz, a altas temperaturas, a la humedad ni al polvo.

## Limpieza

- Limpie la unidad con un paño suave ligeramente humedecido con agua o con una solución detergente poco concentrada. No utilice estropajos abrasivos, detergentes concentrados ni disolventes como alcohol o bencina, ya que pueden dañar el acabado de la unidad.
- Limpie el cartucho con un paño seco para eliminar la suciedad.
- Si se ha concentrado polvo en la lente, es posible que se produzca un funcionamiento defectuoso de la unidad. Asegúrese de cerrar la tapa del compartimiento de discos después de insertar o extraer un MD.

## Notas sobre las pilas

Es posible que el uso incorrecto de las pilas produzca fugas o explosión de las mismas. Para evitar estos tipos de accidentes, tome las siguientes precauciones:

- Instale los polos + y - de las pilas correctamente.
- No instale juntas pilas nuevas y usadas, ni de diferentes tipos.
- No intente volver a cargar las pilas secas.
- Si no va a utilizar la grabadora durante mucho tiempo, asegúrese de extraer las pilas.
- Si se producen fugas, límpielas a fondo y cuidadosamente para eliminar el líquido del compartimiento antes de insertar otras nuevas.

## Nota sobre el ruido mecánico

La grabadora produce ruido mecánico durante el funcionamiento, producido por el sistema de ahorro de energía, lo cual no supone ningún problema.

## Para proteger un MD grabado

Para proteger un MD contra grabación, deslice y abra la lengüeta situada en un lado del MD. En esta posición, no es posible grabar en el MD. Para volver a grabar, deslice la lengüeta a su posición anterior de forma que sea visible.

### Parte posterior del MD

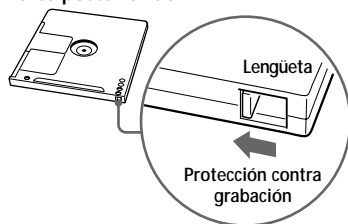

## Nota sobre la grabación digital

Esta grabadora utiliza el sistema Serial Copy Management (Gestión de copia en serie), que sólo permite realizar copias digitales de primera generación de software comercial pregrabado. Sólo es posible efectuar copias de minidisos de grabación doméstica con la conexión analógica (salida de línea).



Si tiene alguna duda o algún problema con respecto a su grabadora, póngase en contacto con el proveedor Sony más próximo. (Si surge algún problema mientras el disco se encuentra en la grabadora, se recomienda dejar dicho disco en la grabadora hasta que se ponga en contacto con su proveedor Sony, de forma que éste pueda determinar mejor la causa del problema.)

## Solución de problemas

Si el problema persiste después de realizar las comprobaciones sugeridas, póngase en contacto con el proveedor Sony más próximo.

Problema	Causa/Solución
La grabadora no funciona o funciona incorrectamente.	<ul style="list-style-type: none"><li>• Es posible que las fuentes de sonido no estén conectadas con firmeza.<ul style="list-style-type: none"><li>➔ Desconecte una vez las fuentes de sonido y vuelva a conectarlas (páginas 6, 11).</li></ul></li><li>• La función de bloqueo HOLD está activada (“HOLD” aparece en el visor al pulsar un botón de funcionamiento de la grabadora).<ul style="list-style-type: none"><li>➔ Desactive la función HOLD deslizando el interruptor HOLD en el sentido contrario a la flecha (página 17).</li></ul></li><li>• Se ha condensado humedad en el interior de la grabadora.<ul style="list-style-type: none"><li>➔ Extraiga el MD y sitúe la grabadora en un lugar templado durante varias horas hasta que se evapore la humedad.</li></ul></li><li>• Las pilas recargables tienen poca energía (□ o “LoBATT” parpadea).<ul style="list-style-type: none"><li>➔ Cargue las pilas recargables o cambie las pilas secas (páginas 23, 24).</li></ul></li><li>• Las pilas recargables o secas se han instalado incorrectamente.<ul style="list-style-type: none"><li>➔ Instale las pilas correctamente (página 23, 24).</li></ul></li><li>• Ha pulsado un botón mientras la indicación de disco giraba rápidamente.<ul style="list-style-type: none"><li>➔ Espere a que la indicación gire lentamente.</li></ul></li><li>• Al grabar digitalmente desde un reproductor portátil de discos compactos, no utilizó la alimentación de CA o no desactivó las funciones de protección contra omisión del sonido como ESP (página 11).</li><li>• La grabación analógica se ha realizado utilizando un cable de conexión con atenuador.<ul style="list-style-type: none"><li>➔ Emplee un cable de conexión sin atenuador (página 6).</li></ul></li><li>• Ha desenchufado el adaptador de alimentación de CA durante la grabación o se ha producido un corte de suministro eléctrico.</li><li>• Durante el funcionamiento, la grabadora recibió un golpe mecánico, demasiada electricidad estática, tensión de alimentación anormal causada por relámpagos, etc.<ul style="list-style-type: none"><li>➔ Vuelva a poner la unidad en funcionamiento de la siguiente forma.<ol style="list-style-type: none"><li>1 Desconecte todas las fuentes de alimentación.</li><li>2 No use la grabadora durante 30 segundos aproximadamente.</li><li>3 Conecte la fuente de alimentación.</li></ol></li></ul></li><li>• El disco está dañado o no contiene datos de edición o grabación adecuados.<ul style="list-style-type: none"><li>➔ Vuelva a insertar el disco. Si esto falla, vuelva a grabarlo.</li></ul></li></ul>

continúa

Problema	Causa/Solución
No se escucha el sonido de los auriculares.	<ul style="list-style-type: none"> <li>• No ha conectado la toma de los auriculares con firmeza. <ul style="list-style-type: none"> <li>➤ Conecte la toma de los auriculares al mando de distancia con firmeza. Conecte la toma del mando a distancia a PHONES/REMOTE con firmeza.</li> </ul> </li> <li>• El volumen es demasiado bajo. <ul style="list-style-type: none"> <li>➤ Ajuste el volumen pulsando VOL +/-.</li> </ul> </li> <li>• La función AVLS está activada. <ul style="list-style-type: none"> <li>➤ Desactive AVLS (página 16).</li> </ul> </li> </ul>
El MD no se reproduce desde el primer tema.	<ul style="list-style-type: none"> <li>• El disco en reproducción se detiene antes de llegar al último tema. <ul style="list-style-type: none"> <li>➤ Pulse ◀◀ varias veces o abra y cierre la tapa una vez para retroceder al comienzo del disco y, a continuación, vuelva a iniciar la reproducción después de comprobar el número de tema en el visor.</li> </ul> </li> </ul>
El sonido de reproducción se omite.	<ul style="list-style-type: none"> <li>• La grabadora está situada en un lugar donde recibe vibraciones constantes. <ul style="list-style-type: none"> <li>➤ Sitúe la grabadora sobre una superficie estable.</li> </ul> </li> <li>• Es posible que un tema muy corto produzca omisión de sonido.</li> </ul>
El sonido presenta mucha electricidad estática.	<ul style="list-style-type: none"> <li>• El magnetismo intenso de un televisor o dispositivo similar interfiere con el funcionamiento de la grabadora. <ul style="list-style-type: none"> <li>➤ Aleje la grabadora de la fuente de que procede el magnetismo intenso.</li> </ul> </li> </ul>
No es posible localizar las marcas de tema.	<ul style="list-style-type: none"> <li>• Ha pulsado    después de pulsar ◀◀ o ▶▶.</li> <li>➤ Pulse    antes de pulsar ◀◀ o ▶▶.</li> </ul>
No se inicia la carga de la pila recargable.	<ul style="list-style-type: none"> <li>• No ha insertado la pila recargable correctamente o no ha conectado el adaptador de alimentación de CA correctamente. <ul style="list-style-type: none"> <li>➤ Inserte la pila o conecte el adaptador correctamente.</li> </ul> </li> </ul>
La tapa no se abre.	<ul style="list-style-type: none"> <li>• Las fuentes de alimentación se han desconectado durante la grabación o la edición, o las pilas se han agotado. <ul style="list-style-type: none"> <li>➤ Vuelva a conectar las fuentes de alimentación, o sustituya las pilas agotadas por otras nuevas.</li> </ul> </li> </ul>



## Limitaciones del sistema

El sistema de grabación de la grabadora MiniDisc es radicalmente diferente al utilizado en platinas de cassettes y de cintas DAT, y se caracteriza por las limitaciones que se enumeran a continuación. No obstante, tenga en cuenta que estas limitaciones se deben a la naturaleza inherente del sistema de grabación de minidisks en sí y no a razones mecánicas.

Problema	Causa
Aparece "TrFULL" incluso antes de que el disco alcance el tiempo máximo de grabación (60 o 74 minutos).	Si ha grabado 254 temas en el disco, aparece "TrFULL" independientemente del tiempo total de grabación. No es posible grabar más de 254 temas en el disco. Para continuar la grabación, borre los temas que no necesite.
Aparece "TrFULL" incluso antes de que el disco alcance el número de tema o el tiempo de grabación máximos.	Si graba y borra datos repetidamente, éstos pueden fragmentarse y dispersarse. Aunque es posible leer los datos dispersos, cada fragmento se cuenta como un tema. En este caso, es posible que el número de temas alcance 254 y no pueda realizar grabaciones posteriores. Para continuar la grabación, borre los temas que no necesite.
No es posible borrar las marcas de tema. El tiempo restante de grabación no aumenta incluso después de borrar muchos temas cortos.	Si los datos de un tema se fragmentan, no es posible borrar la marca de tema de un fragmento de una duración inferior a 12 segundos. No es posible combinar un tema grabado en modo estereofónico con otro grabado en modo monofónico, y tampoco puede combinarse un tema grabado con la conexión digital con otro grabado con la conexión analógica. Los temas de duración inferior a 12 segundos no se cuentan y, por lo tanto, es posible que al borrarlos no se produzca un aumento del tiempo de grabación.
Es posible que el tiempo total de grabación y el tiempo restante del disco no completen el tiempo máximo de grabación (60 o 74 minutos).	Normalmente, la grabación se realiza en unidades mínimas de aproximadamente 2 segundos. Al detenerla, la última unidad de grabación siempre emplea esta unidad de 2 segundos aunque la grabación real sea más corta. Igualmente, al volver a iniciar la grabación después de la parada, la grabadora insertará automáticamente un espacio en blanco de 2 segundos antes de la próxima grabación. (Esto es para evitar borrados accidentales de temas anteriores al iniciar una nueva grabación). Por tanto, el tiempo de grabación real disminuirá siempre que se detenga una grabación (máximo de 6 segundos en comparación con el tiempo de grabación potencial por cada parada).
Es posible que los temas editados presenten ausencias de sonido durante operaciones de búsqueda.	Es posible que la fragmentación de datos produzca ausencias momentáneas de sonido durante la búsqueda, ya que los temas se reproducen a una velocidad superior a la de reproducción normal.

## Mensajes

Si los mensajes de error siguientes parpadean en el visor, compruebe la tabla que aparece a continuación.

Mensaje de error	Significado/Solución sugerida
BLANK	<ul style="list-style-type: none"><li>• Ha insertado un MD en blanco.<ul style="list-style-type: none"><li>➤ Inserte un MD grabado.</li></ul></li></ul>
ERROR	<ul style="list-style-type: none"><li>• El disco está dañado o no contiene datos de edición o grabación adecuados.<ul style="list-style-type: none"><li>➤ Vuelva a insertar el disco. Si esto falla, vuelva a grabarlo.</li></ul></li></ul>
FULL	<ul style="list-style-type: none"><li>• No hay más espacio en el disco para grabar (menos de 12 segundos disponibles).<ul style="list-style-type: none"><li>➤ Sustituya el disco.</li></ul></li><li>• Ha intentado introducir más de 200 letras para etiquetar un solo tema o disco.</li><li>• Ha intentado introducir un total de más de 1700 letras para nombres de temas o discos durante la reproducción o la parada.</li><li>• Ha intentado introducir un total de más de 500 letras para nombres de temas o discos durante una sola grabación.<ul style="list-style-type: none"><li>➤ Introduzca los caracteres teniendo en cuenta el límite.</li></ul></li></ul>
EDIT	<ul style="list-style-type: none"><li>• El reproductor de MD está grabando información (posición de inicio y final de tema) de la memoria al disco.<ul style="list-style-type: none"><li>➤ Espere hasta que el proceso se haya completado. No exponga el reproductor a golpes físicos, ni interrumpa la alimentación eléctrica.</li></ul></li></ul>
BUSY	<ul style="list-style-type: none"><li>• Ha intentado utilizar la grabadora mientras ésta accedía a los datos grabados.<ul style="list-style-type: none"><li>➤ Espere hasta que el mensaje desaparezca (en casos excepcionales, es posible que tarde de 2 a 3 minutos).</li></ul></li></ul>
HiDCin	<ul style="list-style-type: none"><li>• La tensión del suministro de alimentación es demasiado alto (no se utiliza el adaptador de alimentación de CA suministrado).<ul style="list-style-type: none"><li>➤ Emplee el adaptador de alimentación de CA suministrado.</li></ul></li></ul>
HOLD	<ul style="list-style-type: none"><li>• La grabadora está bloqueada.<ul style="list-style-type: none"><li>➤ Deslice HOLD para desbloquear la grabadora (página 17).</li></ul></li></ul>
LoBATT	<ul style="list-style-type: none"><li>• Las pilas están agotadas.<ul style="list-style-type: none"><li>➤ Cargue las pilas recargables o sustituya las pilas secas (páginas 23, 24).</li></ul></li></ul>
MEMORY	<ul style="list-style-type: none"><li>• Ha intentado grabar cuando el visor no muestra ninguna indicación, con la grabadora colocada en un lugar donde recibe vibraciones constantes.<ul style="list-style-type: none"><li>➤ Sitúe la grabadora en una superficie estable e inicie de nuevo la grabación.</li></ul></li></ul>

Mensaje de error	Significado/solución sugerida
NoCOPY	<ul style="list-style-type: none"> <li>• Ha intentado realizar una copia de un disco protegido con el sistema Serial Copy Management (Gestión de copia serie). No es posible realizar copias de una fuente conectada digitalmente grabada mediante la conexión digital. <ul style="list-style-type: none"> <li>➔ Utilice la conexión analógica en su lugar (página 6).</li> </ul> </li> </ul>
NoDISC	<ul style="list-style-type: none"> <li>• Ha intentado reproducir o grabar sin insertar ningún disco en la grabadora. <ul style="list-style-type: none"> <li>➔ Inserte un MD.</li> </ul> </li> </ul>
NO SIG	<ul style="list-style-type: none"> <li>• La grabadora no ha podido detectar señales de entrada digitales. <ul style="list-style-type: none"> <li>➔ Compruebe que ha conectado la fuente con firmeza (página 11).</li> </ul> </li> </ul>
PbONLY	<ul style="list-style-type: none"> <li>• Ha intentado grabar o editar en un MD comercial pregrabado (Pb significa reproducción). <ul style="list-style-type: none"> <li>➔ Inserte un MD grabable.</li> </ul> </li> </ul>
SAVED	<ul style="list-style-type: none"> <li>• Ha intentado grabar o editar en un MD con la lengüeta en la posición de protección contra grabación. <ul style="list-style-type: none"> <li>➔ Deslice la lengüeta a su posición anterior (página 26).</li> </ul> </li> </ul>
SORRY	<ul style="list-style-type: none"> <li>• Ha intentado borrar la marca de tema al principio del primer tema.</li> <li>• Ha intentado borrar una marca de tema para combinar temas que la grabadora no puede combinar (un tema grabado en estéreo y en mono, por ejemplo).</li> <li>• Ha intentado pulsar Digital MEGA BASS•AVLS con la toma LINE OUT conectada.</li> <li>• Ha intentado pulsar ■■ o T MARK durante la sincrograbación.</li> </ul>
TEMP	<ul style="list-style-type: none"> <li>• Se ha producido un calentamiento interno en la grabadora. <ul style="list-style-type: none"> <li>➔ Deje que se enfríe.</li> </ul> </li> </ul>
TrFULL	<ul style="list-style-type: none"> <li>• No hay más espacio para datos nuevos cuando edita el MD. <ul style="list-style-type: none"> <li>➔ Borre los temas que no necesite (página 18).</li> </ul> </li> </ul>
TrPROT	<ul style="list-style-type: none"> <li>• Ha intentado grabar o editar en un tema protegido contra borrado. <ul style="list-style-type: none"> <li>➔ Grabe o edite en otros temas.</li> </ul> </li> </ul>

# Especificaciones

## Sistema

Sistema de reproducción de audio

Sistema MiniDisc audiodigital

Propiedades del diodo láser

Material: GaAlAs

Longitud de onda:  $\lambda = 780 \text{ nm}$

Duración de emisión: continua

Salida de láser: inferior a  $44,6 \mu\text{W}$

(Esta salida es el valor medido a una distancia de 200 mm de la superficie de la lente del bloque de recogida óptico con una apertura de 7 mm).

Tiempo de grabación y reproducción

Máximo 74 minutos (MDW-74, grabación estereofónica)

Máximo 148 minutos (MDW-74, grabación monofónica)

Revoluciones

400 rpm a 900 rpm (CLV)

Corrección de error

Advanced Cross Interleave Reed Solomon Code (ACIRC)

Frecuencia de muestreo

44,1 kHz

Convertidor de velocidad de muestreo

Entrada: 32 kHz/44,1 kHz/48 kHz

Codificación

Adaptive Transform Acoustic Coding (ATRAC)

Sistema de modulación

EFM (Modulación de ocho a catorce)

Número de canales

2 canales estereofónicos

1 canal monofónico

Respuesta de frecuencia

20 a 20.000 Hz  $\pm 3 \text{ dB}$

Fluctuación y trémolo

Inferior al límite medible

Entradas

MIC (PLUG IN POWER): minitoma estéreo, 0,35-1,38 mV

(OPTICAL) LINE IN: minitoma estéreo con entrada óptica (digital)

• Línea de entrada: 69-194 mV

• Entrada óptica (digital): longitud de onda 660 nm

Salidas

PHONES/REMOTE: minitoma estéreo, nivel máximo de salida 5 mW+ 5 mW, impedancia de carga 16 ohm

LINE OUT: minitoma estéreo, 194 mV, impedancia de carga de 10 kilohmios o más

## General

Requisitos de alimentación

Adaptador de CA Sony (suministrado)

conectado a la toma DC IN 4.5 V:

120 V CA, 60 Hz (modelo para EE.UU.)

220-230 V CA, 50/60 Hz (modelo europeo)

230-240 V CA, 50 Hz (modelo para el R.U.)

240 V CA, 50 Hz (modelo para Australia y Nueva Zelanda)

Dos pilas recargables de níquel-cadmio

NC-AA (suministradas)

Dos pilas alcalinas LR6 (tamaño AA) (no suministradas)

Duración de las pilas

Consulte "Duración de las pilas" (página 24)

Dimensiones

Aprox. 116,8 x 18,5 x 86,1 mm (an/al/p)

Masa

Aprox. 160 g, sólo la grabadora

Aprox. 220 g incl. un minidisco grabable y dos pilas recargables de níquel cadmio NC-AA

Accesorios suministrados

Cable óptico (1)

Adaptador de alimentación de CA (1)

Auriculares con mando a distancia (1)

Pilas recargables de níquel cadmio NC-AA (2)

Estuche de transporte para pilas recargables (1)

## Accesorios opcionales

Pilas recargables de níquel-cadmio NC-AA

Cable óptico

POC-151HG, POC-152HG, POC-MZ1,  
POC-MZ2, POC-15B, POC-15AB, POC-  
DA12SP

Cable de línea RK-G129, RK-G136

Micrófonos estéreo ECM-717, ECM-MS907,  
ECM-MS957

Auriculares estéreo\* Serie MDR

Altavoces activos SRS-A41, SRS-A91

Minidiscos grabables Serie MDW

Estuche de transporte MiniDisc CK-MD4

Archivador MiniDisc CK-MD10

Es posible que su proveedor no disponga de algunos de los accesorios enumerados.

Pídale más información sobre los accesorios disponibles en su país.

Las patentes EE.UU. y extranjeras han sido otorgadas por Dolby Laboratories Licensing Corporation.

Diseño y especificaciones sujetos a cambio sin previo aviso.

\* Con independencia de que conecte los auriculares directamente a la toma PHONES/REMOTE de la unidad principal o a un mando a distancia, utilice sólo auriculares con minienchufes estéreo.

### Minienchufes estéreo

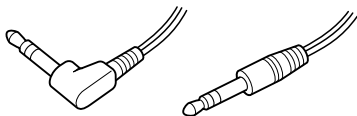

## ¿Qué es un MD?

### Funcionamiento de los minidiscos

Existen dos tipos de minidiscos (MD): comerciales (pregrabados) y grabables (en blanco). Los primeros, grabados en estudio, pueden reproducirse casi indefinidamente. No obstante, no es posible grabar en ellos, como ocurre con las cintas de cassette. Para grabar, debe utilizar "minidiscos grabables".

#### *Minidiscos comerciales pregrabados*

Estos minidiscos se graban y se reproducen como los discos compactos (CD) estándar. Un haz láser enfoca los surcos de la superficie del MD y devuelve la información recogida a la lente de la grabadora. A continuación, ésta decodifica las señales y las reproduce como música.

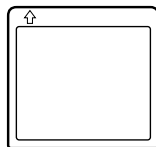

#### *Minidiscos grabables*

Estos minidiscos, de tecnología magneto-óptica (MO), pueden grabarse tantas veces como se desee. El láser situado en el interior de la grabadora aplica calor al MD, desmagnetizando la capa magnética de éste. A continuación, la grabadora aplica un campo magnético a dicha capa. Este campo se corresponde exactamente con las señales de audio que genera la fuente conectada (las polaridades norte y sur se igualan a los números "1" y "0" digitales). El MD desmagnetizado adopta la polaridad del campo magnético, dando como resultado un MD grabado.

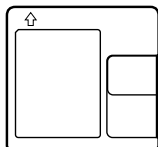

## ¿Por qué el MD tiene un tamaño tan reducido?

El minidisco de 2,5 pulgadas, embalado en un cartucho de plástico con aspecto similar a un disquete de 3,5 pulgadas (consulte la ilustración anterior), utiliza una nueva tecnología de compresión de audio digital llamada ATRAC (Adaptive TRansform Acoustic Coding). Para almacenar más sonido en menos espacio, el sistema ATRAC extrae y codifica sólo aquellos componentes de frecuencia realmente audibles para el oído humano.

### **Acceso aleatorio rápido**

Al igual que los discos compactos, los minidiscos ofrecen acceso aleatorio instantáneo al comienzo de cualquier tema musical. Los minidiscos comerciales pregrabados se graban con direcciones de localización correspondientes a cada selección musical.

Los minidiscos grabables se fabrican con "Área de índice de usuario" que contiene el orden de la música. El sistema de índice (TOC) es similar al "sistema de gestión de directorios" de los disquetes. Expresado de otra forma, las direcciones de inicio y fin de todos los temas musicales grabados en el disco se almacenan en esta zona, lo que permite acceder aleatoriamente al comienzo de cualquier tema al introducir el número de éste (AMS), así como asignar etiqueta a la posición con un nombre de tema de la misma forma que se asigna nombre a un fichero de un disquete.

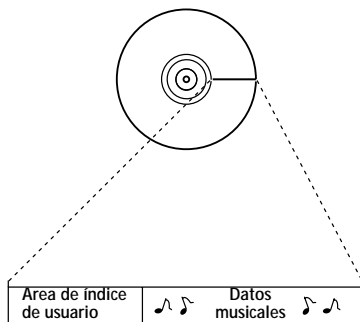

Contiene el orden y los puntos de inicio/fin de la música.

### **Memoria resistente a los golpes**

Un inconveniente importante de los sistemas de lectura óptica es que pueden omitir o anular el sonido si la unidad está expuesta a vibraciones. El sistema del MD resuelve este problema mediante el uso de memoria intermedia que almacena datos de audio.

## Controles

Para más información, consulte las páginas que aparecen entre paréntesis.



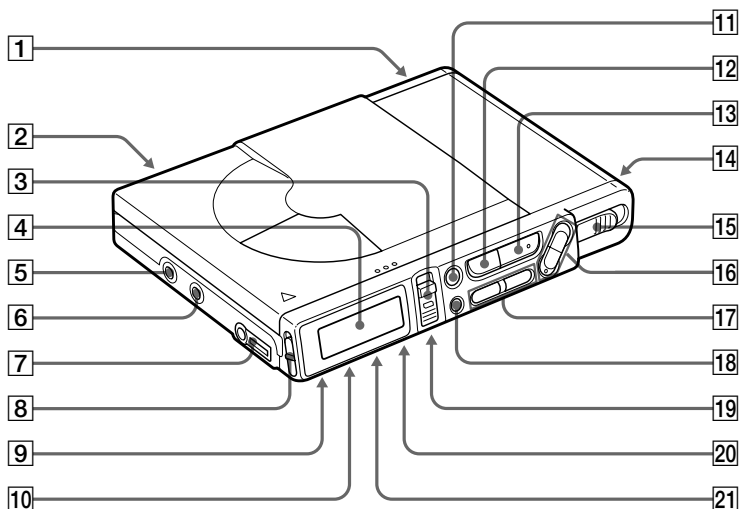

### Grabadora

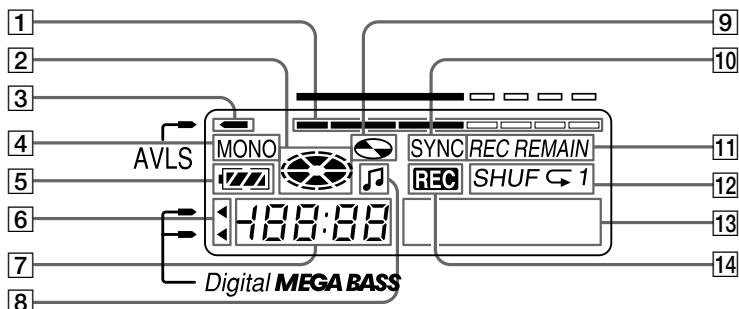

- |   |   |
|---|---|
| <b>1</b> Compartimento de pilas(23)   | <b>12</b> Botón ■ (parada)•CHARGE (7, 9, 23)                                  |
| <b>2</b> Toma MIC (PLUG IN POWER) (12)  | <b>13</b> Botón ► (reproducción)•ENTER (7, 9, 18)                             |
| <b>3</b> Interruptor REC (grabación) (7)  | <b>14</b> Toma DC IN 4.5V   |
| <b>4</b> Ventana del visor (14, 16)   | <b>15</b> Interruptor OPEN  |
| <b>5</b> Toma (OPTICAL) LINE IN (6, 11)   | <b>16</b> Botones VOL (volumen) +/- (9, 21)                                   |
| <b>6</b> Toma LINE OUT (17)   | <b>17</b> Botones ◀◀ / ▶▶   |
| <b>7</b> Toma PHONES/REMOTE (8)   | <b>18</b> Botón END SEARCH (7)  |
| <b>8</b> Interruptor HOLD (17)  | <b>19</b> Botón T MARK (marca de tema)•CANCEL (en la parte inferior) (19, 21) |
| <b>9</b> Botón Digital MEGA BASS•AVLS (en la parte inferior) (15, 16)           | <b>20</b> Botón MODE•DELETE (en la parte inferior) (13, 15, 21)               |
| <b>10</b> Interruptor SYNCHRO REC (sincrograbación) (en la parte inferior) (11) | <b>21</b> Botón DISPLAY•EDIT•INSERT (en la parte inferior) (14, 16, 18, 21)   |
| <b>11</b> Botón ■■ (pausa)•CAPS (7, 9, 21)                                      |   |

## Visor



- 1** Medidor de nivel  
Muestra el volumen del minidisco que se está escuchando o grabando.
- 2** Indicación de disco  
Muestra que el disco está girando para grabar, reproducir o editar un MD.
- 3**  Marca: indicación de AVLS (16)
- 4** Indicación MONO (monofónico)
- 5** Indicación de pilas (23)
- 6**  Marca: indicación de MEGA BASS (15)
- 7** Indicación de tiempo (14, 16)  
Muestra el tiempo transcurrido del tema o del MD en grabación o en reproducción.
- 8**  Marca (18, 21, 22)  
Se enciende cuando se muestra o edita información de los temas.
- 9**  Marca (19, 21, 22)  
Se enciende cuando se muestra o edita información del disco.
- 10** Indicación SYNC (Grabación sincronizada) (11)
- 11** Indicación REMAIN/REC REMAIN (temas/tiempo restantes) (14, 16)  
REMAIN se ilumina junto con el tiempo restante del tema o del disco, o el número de temas restantes.  
REC REMAIN se ilumina junto con el tiempo restante disponible en el MD para grabar.
- 12** Indicación de modo de reproducción (15)  
Muestra el modo en que se está reproduciendo el MD.
- 13** Indicación de información de caracteres  
Muestra nombres de temas y discos, mensajes de error, números de tema, etc.
- 14** Indicación REC (7)  
Se ilumina durante la grabación, y parpadea durante el modo de espera de grabación.



## Auriculares con mando a distancia

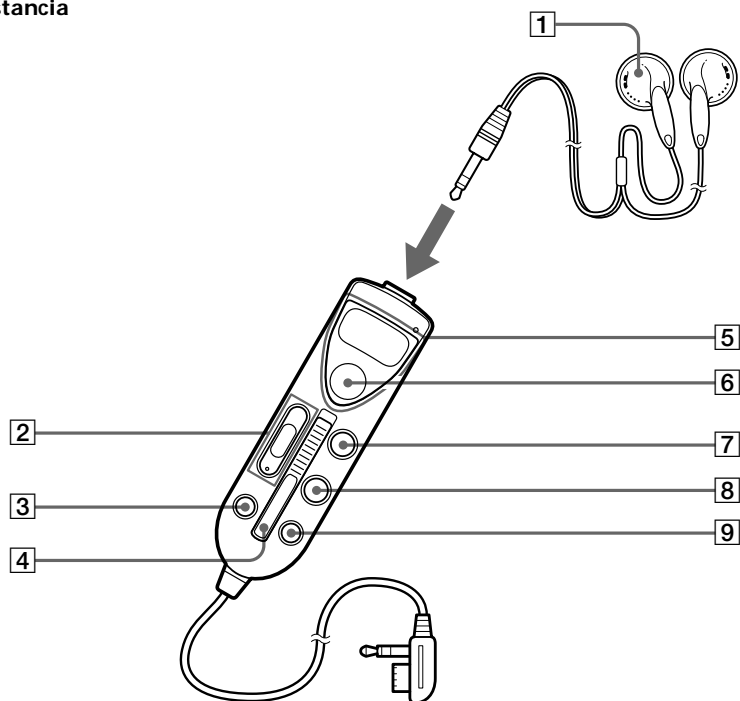

- 1** Auriculares  
Se pueden sustituir por auriculares opcionales.
- 2** Botón VOL (volumen) • POSITION  
+/- (9, 21)
- 3** Botón DELETE (21)
- 4** Interruptor HOLD (17)
- 5** Botón ◀◀ ▶▶ (21)
- 6** Botón ■ (parada) • ENTER (7, 9, 18)
- 7** Botón || (pausa) • CAPS (7, 9, 21)
- 8** Botón T MARK • CANCEL (18)
- 9** Botón EDIT • INSERT (18, 19, 21)





---

Sony  line <http://www.world.sony.com/>

---

Printed on recycled paper

Sony Corporation Printed in Japan