



Computadora VAIO®

PCV-RS50(M/MV) / PCV-RS52(M/MV)
PCV-RS53 (M/MV) / PCV-RS55(MG/MGV)
Guía de Referencia Rápida

¡IMPORTANTE!

Por favor lea detalladamente este manual de instrucciones antes de conectar y operar este equipo. Recuerde que un mal uso de su aparato podría anular la garantía.

SONY®

Aviso

© 2004 Sony Electronics Inc. Se prohíbe la reproducción total o parcial sin autorización escrita. Todos los derechos reservados. Se prohíbe la copia, traducción o reducción total o parcialmente a cualquier forma que pueda leerse por medios mecánicos o máquinas de este manual y el software descrito en el mismo, sin autorización previa por escrito.

SONY ELECTRONICS INC. NO OTORGA GARANTÍAS CON RESPECTO A ESTE MANUAL, EL SOFTWARE O CUALQUIER OTRA INFORMACIÓN CONTENIDA EN ESTA DOCUMENTACIÓN, Y POR LA PRESENTE SE EXIME EXPRESAMENTE DE TODA RESPONSABILIDAD POR CUALQUIER GARANTÍA IMPLÍCITA DE FACILIDAD DE COMERCIALIZACIÓN O IDONEIDAD PARA UN FIN PARTICULAR DERIVADAS DE ESTE MANUAL, EL SOFTWARE O CUALQUIER OTRA INFORMACIÓN. EN NINGÚN CASO SONY ELECTRONICS INC. ASUMIRÁ RESPONSABILIDAD POR DAÑOS INCIDENTALES, INDIRECTOS O ESPECIALES, BIEN SEA POR ACTOS ILÍCITOS O EN VIRTUD DE UN CONTRATO O QUE, DE OTRO MODO, SURJAN EN VIRTUD DE O EN RELACIÓN CON ESTE MANUAL, EL SOFTWARE O CUALQUIER OTRA INFORMACIÓN CONTENIDA EN ESTE DOCUMENTO O EN RELACIÓN CON EL USO DE ESTE MANUAL, O EL USO DEL SOFTWARE.

SONY NO PUEDE GARANTIZAR QUE LAS FUNCIONES QUE SE DESCRIBEN EN ESTA GUÍA SE EJECUTARÁN DE FORMA ININTERRUMPIDA Y LIBRE DE ERRORES. TAMPOCO ASUME OBLIGACIÓN ALGUNA, Y NO SERÁ RESPONSABLE POR DAÑOS O VIRUS QUE PUEDAN INFECTAR LA COMPUTADORA O CUALQUIER OTRO BIEN DE SU PROPIEDAD COMO CONSECUENCIA DEL ACCESO, USO O NAVEGACIÓN EN ALGÚN SITIO WEB INDICADO O DE LA DESCARGA DE CUALQUIER MATERIAL, DATOS, TEXTO, IMÁGENES, VÍDEO O AUDIO DE ALGÚN SITIO WEB INDICADO. LA INFORMACIÓN DEL SITIO WEB SE OBTIENE DE DIVERSAS FUENTES Y PUEDE SER INEXACTA. LA COPIA DE INFORMACIÓN PROTEGIDA POR DERECHOS DE AUTOR SE PUEDE REALIZAR ÚNICAMENTE A LOS FINES AUTORIZADOS POR LA LEY.

Sony Electronics Inc. se reserva el derecho de efectuar modificaciones a este manual o a la información que contiene en cualquier momento y sin previo aviso. El software descrito en este documento se rige por los términos de un acuerdo por separado de licencia para usuarios.

Este producto contiene software propiedad de Sony y también software usado con licencia de otras empresas. El uso de dicho software está sujeto a los términos y condiciones de los acuerdos de licencia adjuntos a este producto. Existen ciertos componentes del software que no podrán ser transportados o utilizados fuera de los Estados Unidos. Las especificaciones del software están sujetas a cambios sin previo aviso y es posible que no sean necesariamente idénticas a las versiones actuales que se venden al por menor.

Ciertos productos instalados en la computadora pueden incluir funciones, tales como, protección de copias y tecnología de gestión de contenidos. EL USO DEL PRODUCTO DE SOFTWARE EXIGE LA ACEPTACIÓN DE LOS CONTRATOS DE USUARIO FINAL QUE CORRESPONDAN Y EL TOTAL CUMPLIMIENTO DE LOS PROCEDIMIENTOS DE ACTIVACIÓN DEL PRODUCTO APLICABLES. Los procedimientos de activación de productos y las políticas de confidencialidad se detallarán durante el lanzamiento inicial de los productos de software o después de ciertas reinstalaciones de los mismos o reconfiguraciones de la computadora y se pueden completar por Internet o por teléfono (es posible que se apliquen cargos por llamada).

Se podría exigir el pago de un cargo adicional por las actualizaciones y adiciones al software. Asimismo, es posible que para obtener una suscripción a los proveedores de servicios en línea se exija el pago de un arancel e información sobre tarjetas de crédito. Los servicios financieros podrían solicitar la firma de acuerdos previos con alguna institución financiera participante.

Sony, VAIO, the VAIO logo, VAIO Media, VAIO Media Music Server, VAIO Media Photo Server, VAIO Media Video Server, Click to DVD, CLIÉ, DVgate Plus, Handycam, MagicGate, Memory Stick, Memory Stick y el logotipo de Memory Stick, OpenMG, MICROMV, SonicStage, PictureGear, ImageStation, ATRAC3, y i.LINK, son marcas comerciales o marcas comerciales registradas de Sony.

Intel y Pentium son marcas comerciales o marcas comerciales registradas de Intel Corporation. Microsoft, Windows y el logotipo de Windows son marcas comerciales o marcas comerciales registradas de Microsoft Corporation. PS/2 es una marca registrada de IBM Corporation.

Todas las demás marcas comerciales o marcas registradas son propiedad de sus respectivos propietarios.



Como integrante del programa ENERGY STAR® , la corporación Sony ha determinado que este producto cumple con las normas del programa ENERGY STAR® sobre ahorro de energía.

El Programa Internacional ENERGY STAR® para equipos de oficina es una iniciativa a escala internacional que fomenta el ahorro de energía en el uso de computadoras y otros equipos de oficina. Este programa respalda el desarrollo y la difusión de productos con funciones que reduzcan eficazmente el consumo de energía. Se trata de un sistema abierto en el que los propietarios de empresas pueden participar voluntariamente. Los productos a los cuales está dirigido el programa son equipos de oficina como, por ejemplo, computadoras, pantallas, impresoras, máquinas de fax y fotocopiadoras. Sus normas y logotipos son los mismos para todos los países participantes. ENERGY STAR es una marca comercial registrada en los EE.UU. de Environmental Protection Agency.

Registro del propietario

Los números de modelo y de serie se indican en la parte inferior del panel frontal de la computadora VAIO® de Sony. Anote los números de modelo y de serie en el espacio provisto a continuación y guárdelo en un lugar seguro. Cuando llame al Centro de servicio Sony, proporcione los números de modelo y de serie.

Número de modelo:	
Número de serie:	

Fuente de alimentación

PCV-RS50 (M/MV) / PCV-RS53 (M/MV) / PCV-RS55 (MG/MGV)	120V CC/CA 266W
PCV-RS52 (M/MV)	100-240V CC/CA 300W

Información sobre seguridad y precauciones

Las unidades ópticas instaladas en la computadora pueden variar según la configuración del sistema. Consulte la hoja de especificaciones en línea si desea obtener más información sobre las unidades ópticas instaladas. Si tiene alguna pregunta sobre el producto o para averiguar cuál es el Centro de servicio Sony más cercano, visite el sitio Web de Asistencia al cliente de Sony en <http://www.sony.com/pcsupport/lapc>.

- Para evitar riesgos de incendios y descargas eléctricas, no exponga el equipo a la lluvia ni a la humedad.
- Para evitar descargas eléctricas, no abra la carcasa. Acuda únicamente a personal calificado para realizar cualquier tipo de reparación.
- No instale cables de módem ni de teléfono durante una tormenta eléctrica.
- No instale conectores telefónicos en lugares húmedos a no ser que el conector esté diseñado específicamente para su instalación en emplazamientos húmedos.
- No toque nunca cables o terminales telefónicos sin aislar, a menos que la línea telefónica haya sido desconectada en la interfaz de red.
- Actúe con cautela al instalar o modificar líneas telefónicas.
- Evite utilizar el módem durante una tormenta eléctrica.
- No utilice el módem ni el teléfono para informar de un escape de gas cerca del lugar de la fuga.
- El tomacorriente deberá estar situado cerca del equipo y ser de fácil acceso.



Para cambiar la batería de reserva, póngase en contacto con el Centro de servicio Sony más cercano.



Precaución: el uso de instrumentos ópticos con este producto incrementará el riesgo para la vista. Debido a que el rayo láser utilizado en este producto es dañino para los ojos, no intente desmontar la carcasa de la unidad. Acuda únicamente a personal calificado para realizar cualquier tipo de reparación.



Peligro: emite radiación láser visible e invisible al abrir la unidad. Evite la exposición directa al rayo.



Para unidades de DVD±RW/DVD-RW/DVD-ROM: Peligro: emite radiación láser visible e invisible al abrir la unidad. Evite la exposición directa al rayo.



Para unidades de CD-RW/CD-ROM: Peligro: emite radiación láser invisible al abrir la unidad. Evite la exposición directa al rayo.



Precaución: en los modelos de módem ADSL y V.90, utilice únicamente cable de línea de telecomunicaciones Nº 26 AWG o mayor con el fin de reducir el riesgo de incendio.

Cómo desechar la batería de litio

Puede devolver las baterías de litio agotadas al Centro de servicio Sony o al Centro de servicio de fábrica más cercano.



Es posible que en algunas áreas esté prohibido tirar las baterías de litio en la basura residencial o comercial.

Para saber cuál es el Centro de servicio Sony más cercano, visite el sitio Web Asistencia al cliente de Sony, <http://www.sony.com/pcsupport/lapc>.



No manipule baterías de litio que estén dañadas o presenten fugas.



Existe peligro de explosión si la batería se sustituye de forma incorrecta. Cambie la batería solamente por baterías del mismo tipo, o de un tipo equivalente, recomendado por el fabricante. Deseche las baterías usadas de acuerdo con las instrucciones del fabricante.



La batería de este dispositivo puede provocar incendios o quemaduras químicas si se usa de forma incorrecta. No desarme la batería, ni la caliente a temperaturas superiores a los 212° F (100° C) ni la incinere. Deseche las baterías usadas cuanto antes. Manténgalas fuera del alcance de los niños.

Licencia de Macrovision

(Para modelos equipados con la tecnología RADEON™ 9200.)

Este producto cuenta con tecnología de protección de derechos de autor amparada por patentes de los EE.UU. y otros derechos sobre propiedad intelectual. El uso de esta tecnología de protección de derechos de autor debe ser autorizado por Macrovision y tiene por objeto controlar únicamente el uso en el hogar y otras formas limitadas de visualización, a menos que Macrovision autorice lo contrario. Quedan prohibidos la ingeniería inversa o el desmontaje.

Contenido

Introducción.....	9
Cómo desembalar el equipo	10
Localización de controles y puertos	13
Acerca del panel frontal	14
Acerca del panel posterior	18
Acerca del teclado	21
Acerca del control remoto	23
Instalación de la computadora.....	29
Conexión de una pantalla (monitor)	30
Conexión de los altavoces	31
Conexión del teclado y del mouse.....	32
Conexión de los cables de teléfono y del módem	33
Conexión de los cables de alimentación	34
Encendido de la computadora	35
Registro de la computadora.....	36
Apagado de la computadora	37

Solución de problemas.....39

Acerca de las funciones de la computadora VAIO... 40

Opciones de asistencia técnica.....43

Ayuda y asistencia técnica inmediatas..... 44

Cómo contactarse con Sony para solicitar
ayuda y asistencia técnica 45

Introducción

Enhorabuena por la compra de la computadora VAIO® de Sony. Su nueva computadora multimedia de alto desempeño combina funciones informáticas de última generación con las más recientes características de audio, vídeo y tecnología de la información.

Cómo desembalar el equipo

Es posible que su equipo no traiga todos los accesorios mencionados, pues esto depende de la configuración del sistema que haya adquirido. Si desea obtener más información sobre los accesorios suministrados con la computadora, visite el sitio Web de Asistencia al cliente de Sony en <http://www.sony.com/pcsupport/lapc> para ver la hoja de especificaciones en línea.

 Las computadoras VAIO® no se entregan con CD de recuperación del sistema o de aplicaciones. Haga uso de la utilidad de recuperación VAIO Recovery Wizard (Asistente VAIO de recuperación) para recuperar el sistema operativo y los programas preinstalados.

Computadora y accesorios suministrados

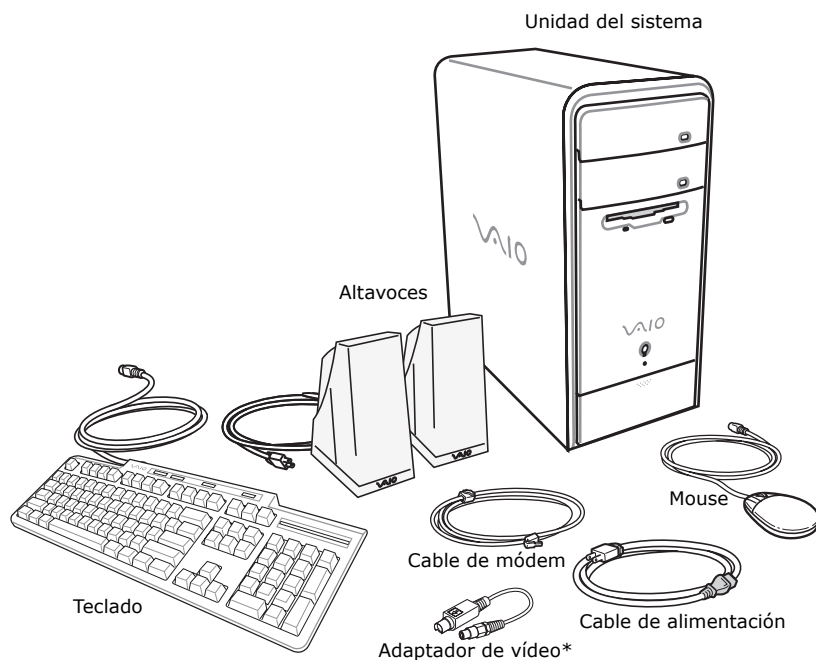

* Sólo en algunos modelos de computadoras VAIO®.

**Accesorios de Giga Pocket Personal Video Recorder
(Para modelos equipados con las funciones de Giga Pocket)**

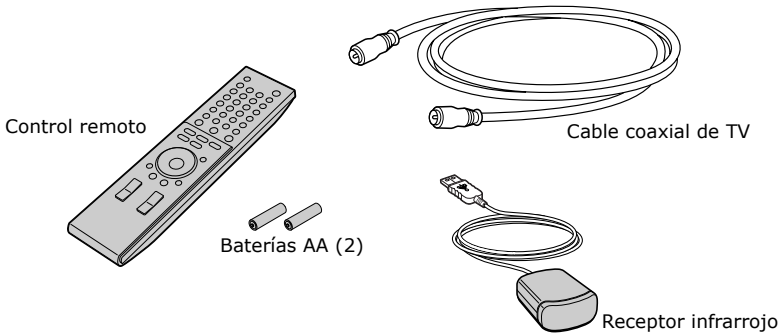

Manuales

- ❑ **Guía de Referencia Rápida de la computadora VAIO®:** suministra información básica sobre la configuración y el registro de la computadora. La Introducción rápida también ofrece recursos para asistencia técnica, directivas de seguridad e información del propietario.

Documentación en línea

- ❑ **Guía del usuario de la computadora VAIO®:** suministra información sobre el hardware y los programas preinstalados incluidos en el sistema.

Para acceder al manual en línea:

- 1 Haga clic en **Inicio** en la barra de tareas de Windows y en **Ayuda y soporte técnico**.
 - 2 En el menú **VAIO Help and Support** (Centro de ayuda y asistencia de VAIO), haga clic en **VAIO User Guide** (Guía del usuario de VAIO).
- ❑ **Especificaciones** : la hoja de especificaciones en línea describe la configuración de hardware y de software de la computadora VAIO. Diríjase al sitio Web de Asistencia al cliente de Sony en <http://www.sony.com/pcsupport/lapc> para consultar la hoja de especificaciones .

Recuperación de la unidad de disco duro

La computadora está equipada con VAIO Recovery Wizard (Asistente VAIO de recuperación), una utilidad que recupera el sistema operativo y los programas preinstalados.

Para obtener más información acerca de la recuperación de la unidad de disco duro:

- 1 Haga clic en **Inicio** de la barra de tareas de Windows® y en **Ayuda y soporte técnico**.
- 2 En el menú **VAIO Help and Support Center** (Centro de ayuda y asistencia de VAIO), haga clic en **VAIO Recovery Options** (Opciones VAIO de recuperación).

Otros

Biblioteca de software que contiene el contrato de licencia de software de Microsoft® y el contrato de licencia para usuario final de Sony®.

Localización de controles y puertos

La información que se suministra en esta sección le permitirá familiarizarse con los controles, puertos y conectores de la computadora. Es posible que su equipo no cuente con todas las características de hardware que se detallan y que la ubicación de controles, puertos y conectores no coincida exactamente con las que se ilustran en esta sección. Consulte la hoja de especificaciones correspondiente a su computadora en el sitio Web de Asistencia al cliente de Sony en <http://www.sony.com/pcsupport/lapc>.

Acerca del panel frontal

Desde el panel frontal de la computadora VAIO® se accede a las unidades, ranuras para tarjetas, puertos y conectores para conectar dispositivos periféricos compatibles. Es posible que su computadora no esté equipada con todas las características de hardware o accesorios mencionados en esta sección. La ubicación de controles, puertos y conectores puede diferir respecto de las ilustraciones que se muestran en esta sección.

Panel frontal

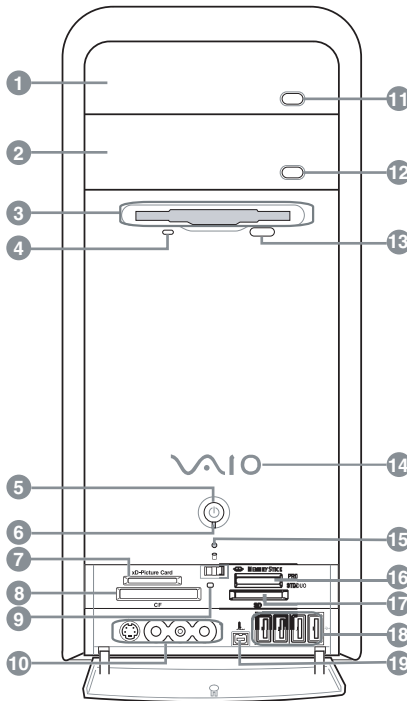

1 Unidad óptica 1

Consulte la hoja de especificaciones en línea para obtener información sobre las unidades ópticas.

2 Unidad óptica 2

Consulte la hoja de especificaciones en línea para obtener información sobre las unidades ópticas.

3 Unidad de disquete

Lee y escribe datos en disquetes de 3,5 pulgadas.

4 Indicador de acceso a la unidad de disquete

La luz es de color verde cuando se están leyendo o escribiendo datos en un disquete.

5 Botón de encendido

Este botón se utiliza para encender y apagar la computadora.

6 Indicador En espera

La luz es de color ámbar cuando la computadora está en el modo En espera.

7 Ranura para tarjetas xD-Picture Card™

Lee y escribe datos en tarjetas xD-Picture Card.

8 Ranura para tarjetas CompactFlash/Microdrive

Lee y escribe datos en soportes CompactFlash® o Microdrive™.

9 Indicador de acceso*

La luz se torna ámbar cuando se leen o escriben datos.

10 Conector de entrada de vídeo S[†]

Conexión para un cable de vídeo S (opcional).

Conector de entrada de vídeo compuesto[†]

Conexión para un cable de vídeo (opcional).

Conector de entrada de audio izquierdo[†]

Conexión para un cable de sonido (opcional).

Conector de entrada de audio derecho[†]

Conexión para un cable de sonido (opcional).

11 Botón de expulsión de la unidad óptica 1

Expulsa el disco introducido en la unidad óptica 1.

12 Botón de expulsión de la unidad óptica 2

Expulsa el disco introducido en la unidad óptica 2.

13 Botón de expulsión del disquete

Expulsa el disquete introducido en la unidad.

14 Indicador de encendido (VAIO)

Cuando la computadora está encendida, la luz es de color azul. La luz se apaga cuando la computadora está en el modo En espera o cuando está apagada.

15 Indicador de acceso a las unidades ópticas y de disco duro

La luz se torna ámbar cuando se leen o escriben datos.

16 Ranura e indicador de acceso de Memory Stick[†]

Lee y escribe datos en soportes Memory Stick[®]. El indicador de acceso se torna ámbar cuando se leen o escriben datos en un soporte Memory Stick.

17 Ranura para tarjetas Secure Digital (SD)/MultiMediaCard[™] (MMC)

Lee y escribe datos en tarjetas Secure Digital (SD) o MultiMediaCard[™] (MMC).

18 Puertos Bus serie universal (USB 2.0)[‡]

Conexiones para dispositivos compatibles con USB de alta/total/baja velocidad.

19 Puerto S400 i.LINK de cuatro patillas (IEEE 1394)

Conexión para dispositivos digitales compatibles.

* El indicador de acceso al soporte se enciende cuando se leen o graban datos con las ranuras para Secure Digital (SD), Memory Stick[®], xD-Picture Card[™] o CompactFlash[®]/Microdrive[™].

† Sólo en algunos modelos. Consulte la hoja de especificaciones en línea para obtener más detalles.

‡ La cantidad de puertos USB varía según el modelo adquirido.



Para mayor comodidad, el equipo incorpora puertos USB e i.LINK, tanto en el panel frontal como en el posterior. El puerto i.LINK de cuatro patillas se encuentra en el panel frontal, mientras que el puerto i.LINK de seis patillas está en el posterior.

Información adicional

Su computadora cuenta con una o más unidades de disco ópticas cuya puerta presenta un botón de expulsión.

- Después de haber accionado el botón de expulsión, espere hasta que la unidad deje de leer el CD. Es posible que la bandeja se demore un poco en salir.
- Empújela suavemente para cerrar la unidad óptica. No empuje bruscamente ni fuerce la puerta.
- Una vez que la puerta de la unidad esté cerrada, espere un poco hasta que la unidad comience a leer el CD.

Acerca del panel posterior

El panel posterior del equipo contiene los puertos para los accesorios incluidos u opcionales. Los símbolos del panel posterior identifican los puertos y conectores de la computadora.



La configuración de hardware puede variar según el modelo de computadora adquirido.

Panel posterior

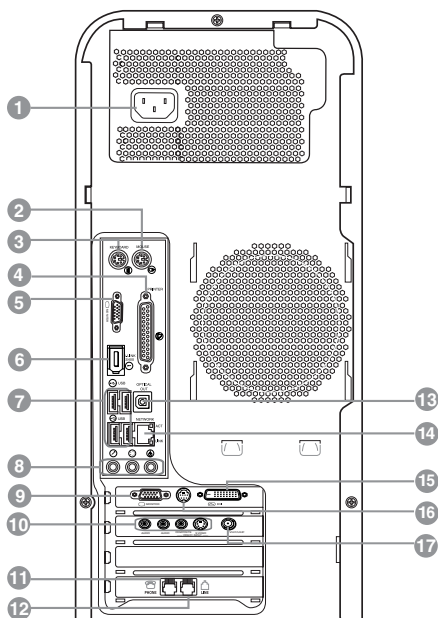

-
- 1 Puerto de entrada de CA**
Conexión para el cable de alimentación incluido.
-
- 2 Puerto del mouse**
Conexión para un mouse PS/2®.
-
- 3 Puerto del teclado**
Conexión para un teclado PS/2®.
-

-
- 4 Puerto de impresora**
Conexión para un dispositivo paralelo, como una impresora o un escáner.
-
- 5 Puerto del monitor***
Conexión para una pantalla estándar.
-
- 6 Puerto S400 i.LINK de seis patillas (IEEE 1394)**
Conexión para dispositivos digitales compatibles.
-
- 7 Puertos (4) Bus serie universal (USB 2.0)**
Conexiones para dispositivos compatibles con USB de alta/total/baja velocidad.
-
- 8 Conector para micrófono**
Conexión para un micrófono (opcional).
Conector para auriculares
Conexión para los altavoces o auriculares incluidos (opcionales).
Conector de entrada de línea
Conexión para un dispositivo de sonido.
-
- 9 Puerto del monitor***
Conexión para una pantalla estándar.
-
- 10 Conector de entrada de audio derecho compuesto[†]**
Conexión para un cable de sonido (opcional).
Conector de entrada de audio izquierdo compuesto[†]
Conexión para un cable de sonido (opcional).
Conector de entrada de vídeo compuesto[†]
Conexión para un cable de vídeo (opcional).
Conector de entrada de vídeo S[†]
Conexión para un cable de vídeo S (opcional).
-
- 11 Conector de teléfono**
Conexión a la computadora de un cable telefónico (opcional)
-
- 12 Conector para módem**
Conexión para el cable del módem (suministrado) al enchufe telefónico de pared.
-

Acerca del teclado

El teclado VAIO® tiene la disposición estándar e incluye teclas adicionales que cumplen funciones específicas.

Teclado VAIO

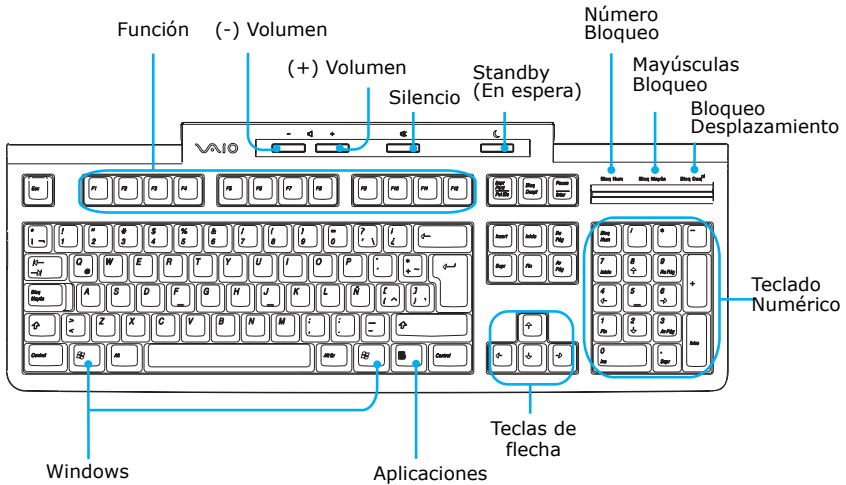

TECLA	DESCRIPCIÓN
-------	-------------

Función	Las doce teclas de función, situadas en la fila superior del teclado, se utilizan para realizar ciertas tareas. La tarea relacionada con cada tecla de función varía según la aplicación.
----------------	---

Control de volumen	Pulse un botón para subir (+) o bajar (-) el volumen de los altavoces.
---------------------------	--



Silencio	Pulse el botón para enmudecer los altavoces. Vuelva a pulsar el botón Silencio para restablecer el sonido.
-----------------	--



TECLA **DESCRIPCIÓN**

Standby
(En espera)



Pulse el botón para poner la computadora en el modo En espera. Pulse el botón de encendido o cualquier otra tecla brevemente para volver al modo de operación normal.

Teclado numérico

Utilice el teclado numérico para escribir números o realizar operaciones matemáticas básicas. Pulse la tecla Num Lock (Bloqueo numérico) para activar el teclado numérico. (Se ilumina el indicador de bloqueo numérico.) Vuelva a pulsar la tecla Num Lock (Bloqueo numérico) para desactivar el teclado numérico.

Teclas de flecha

Las teclas de flecha arriba, abajo, izquierda y derecha mueven el puntero en la pantalla.

Aplicaciones



La tecla de aplicaciones muestra un menú contextual en ciertas aplicaciones. Pulsar esta tecla equivale a hacer clic con el botón derecho del mouse.

Windows



La tecla con el logotipo de Microsoft® Windows®, muestra el menú Inicio. Pulsar esta tecla equivale a hacer clic en el botón Inicio de la barra de tareas.

INDICADORES **FUNCIÓN**

BI Num

El indicador BI Num se enciende cuando el teclado numérico está activado. Cuando el indicador está apagado, las teclas de flecha y las teclas de corrección del área del teclado numérico están activadas.

Bloq Mayús

El indicador luminoso Bloq Mayús encendido indica que se ha definido el teclado para escribir en mayúsculas. Cuando está apagado, se escribe en minúsculas.

BI Des

El indicador BI Des encendido indica que se ha modificado el patrón de desplazamiento de la pantalla. Cuando está apagado, la pantalla se desplaza normalmente. Esta función no está disponible en todas las aplicaciones.

Acerca del control remoto

El control remoto se suministra con las computadoras VAIO® equipadas con las características Giga Pocket® Personal Video Recorder*. El control remoto permite iniciar y detener la grabación y reproducción de vídeo, seleccionar canales y definir las preferencias de visualización. Esta sección describe las funciones básicas del control remoto.

Control remoto

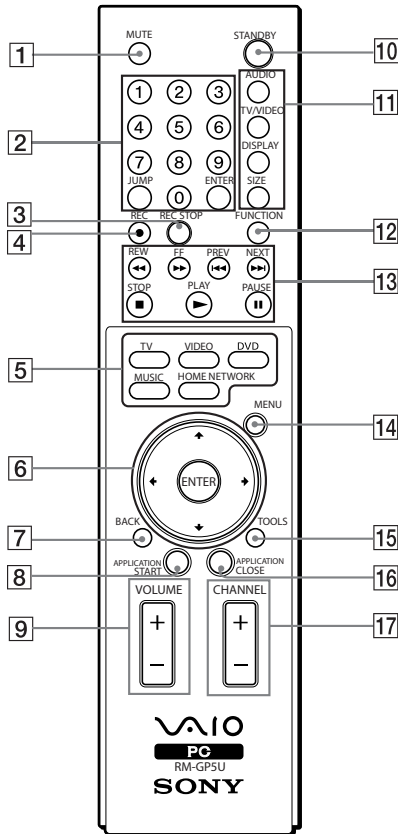

* Consulte la hoja de especificaciones en línea; allí encontrará información sobre la configuración de hardware de su computadora.

-
- 1 Botón MUTE (Silencio)**
Presiónelo para anular el sonido. Vuelva a presionarlo para restablecerlo.
-
- 2 Botones de número de canal (0-9)**
Presione para seleccionar canales.
(Presione el botón ENTER (Entrar) para activar la selección de canal.)
Botón JUMP (Saltar)
Presiónelo para pasar al canal anterior. Vuélvalo a presionar para volver al canal actual.
Botón ENTER (Entrar)
Presiónelo para activar la selección de canales. Consulte Botones de **número de canal**.
-
- 3 Botón REC STOP (Detener grabación)**
Presiónelo para dejar de grabar.
(Nota: la función Detener grabación sólo está disponible con el software Giga Pocket.)
-
- 4 Botón REC (Grabar)**
Presiónelo para comenzar a grabar.
(Nota: la función Grabar sólo está disponible con el software Giga Pocket.)
-
- 5 Botón TV**
Presiónelo para pasar de la imagen en pantalla a la consola de TV/Grabación.
Botón VIDEO (Vídeo)
Pulse este botón para iniciar el reproductor de Giga Pocket.
(Nota: no se puede cambiar la fuente de entrada mientras se está grabando.)
Botón DVD
Pulse este botón para iniciar el programa del reproductor de DVD.
Botón MUSIC (Música)
Presiónelo para iniciar el software SonicStage.
Botón HOME NETWORK (Red hogareña)
Presiónelo para iniciar el software VAIO Media.
-
- 6 Botones de dirección y ENTER (Entrar)**
Presione una flecha de dirección para recorrer las opciones. Presione ENTER (Entrar) para seleccionar una.
-
- 7 Botón BACK (Atrás)**
Presiónelo para volver a la pantalla anterior.
(Nota: esta función no está disponible para el software Giga Pocket.)
-

8 Botón APPLICATION START (Iniciar aplicación)

Pulse este botón para abrir un menú contextual de programas a iniciar. Utilice las flechas de dirección para navegar a un programa específico y después pulse el botón **ENTER** para seleccionar e iniciar el programa.

9 Botón VOLUME (Volumen)

Presiónelo para subir o bajar el volumen.

10 Botón STANDBY (En espera)

Presiónelo para colocar el sistema en el modo En espera.

(Nota: no se puede colocar la computadora en el modo En espera mientras se están ejecutando ciertas funciones de Giga Pocket.)

11 Botón AUDIO (Sonido)

Presiónelo para ver las opciones de modo de sonido disponibles en el monitor o pantalla

Botón TV/VIDEO (TV/Vídeo)

Presiónelo para pasar de la imagen en pantalla de la consola de TV/Grabación al equipo de vídeo externo, como por ejemplo, la VCR.

(Nota: no se puede cambiar la fuente de entrada mientras se está grabando.)

Botón DISPLAY (Mostrar)

Durante la reproducción de DVD en modo de pantalla completa, presione este botón para ver la ventana de configuración. Si se está utilizando el software GigaPocket, presiónelo para visualizar las pantallas de la consola de TV/Grabación y la de reproducción. Vuélvalo a presionar para ocultar estas vistas.

Botón SIZE (Tamaño)*

Presiónelo para ver el software actual en pantalla completa. Vuelva a presionarlo para volver al tamaño original de visualización.

12 Botón FUNCTION (Función)

Si se ha seleccionado el software Giga Pocket con el botón **MENU**, presione este botón para pasar de la consola de TV/Grabación a la de reproducción.

Si se está utilizando el software SonicStage, presiónelo para pasar de la unidad de música (unidad de disco duro) a la de CD.

13 Botones REW (Rebobinar) y FF (Avance rápido)

Presiónelos para rebobinar o avanzar rápidamente.

Botones PREV (Anterior) y NEXT (Siguiente)

Presiónelos para volver a la pantalla anterior o dirigirse a la siguiente.

Botón STOP (Detener)

Presiónelo para detener la reproducción.

Botón PLAY (Reproducir)

Presiónelo para comenzar a reproducir.

Botón PAUSE (Pausa)

Presiónelo para poner la reproducción en pausa.

14 Botón MENU (Menú)

Pulse este botón para ver un menú contextual de opciones disponibles para un programa. Vuélvalo a pulsar para esconder este menú.

(Nota: Para el programa GigaPocket, se muestra la ventana **Select A Cabinet** (Seleccionar un gabinete). Vuelva a pulsar este botón para esconder esta ventana.)

15 Botón TOOLS (Herramientas)

La función de este botón varía según el tipo de DVD. Consulte detalles en las instrucciones del software para reproducir DVD.

16 Botón APPLICATION CLOSE (Cerrar aplicación)

Pulse este botón para abrir un menú contextual de programas para cerrar. Si está abierto más de un programa, utilice las flechas de dirección para navegar a un programa específico y pulse el botón **Application Close** de nuevo para cerrar el programa.

17 Botón CHANNEL (Canal)

Presiónelo para cambiar de canales automáticamente (no es necesario ingresar ningún número).

(Nota: esta función sólo está disponible con el software Giga Pocket.)

* Esta función está disponible sólo en ciertos modelos.



Para conocer más detalles sobre los botones de función del control remoto, consulte la ayuda de Giga Pocket.

Para hacer funcionar el control remoto

Inserte dos baterías AA (suministradas) en el control remoto tal como se muestra.

Inserción de las baterías en el control remoto

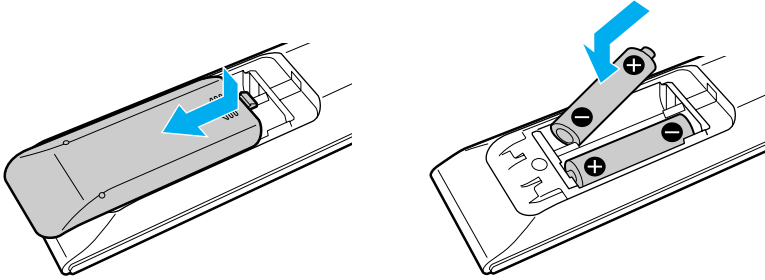

Si el control remoto no funciona bien, es posible que deba reemplazar las baterías. Si no usa el control remoto por períodos prolongados, saque las baterías para evitar posibles daños por fugas o pérdidas.

Instalación de la computadora

Es posible que su computadora no venga equipada con todas las características de hardware que se describen en esta sección. La ubicación de controles, puertos y conectores puede diferir respecto de las ilustraciones que se muestran. Consulte la hoja de especificaciones en el sitio Web Asistencia al cliente Sony en <http://www.sony.com/pcsupport/lapc> donde encontrará detalles sobre la configuración de hardware de su computadora.

Conexión de una pantalla (monitor)

- 1 Enchufe el cable de la pantalla en el puerto para monitor que corresponda.
- 2 Si fuese necesario, conecte el cable a la parte posterior del monitor.



La ubicación y disponibilidad de los puertos para monitores puede variar según el modelo adquirido. Consulte la hoja de especificaciones correspondiente a su computadora en el sitio Web Asistencia al cliente de Sony en <http://www.sony.com/pcsupport/lapc> donde hallará los detalles de la configuración de hardware de su computadora.

Para conectar una pantalla

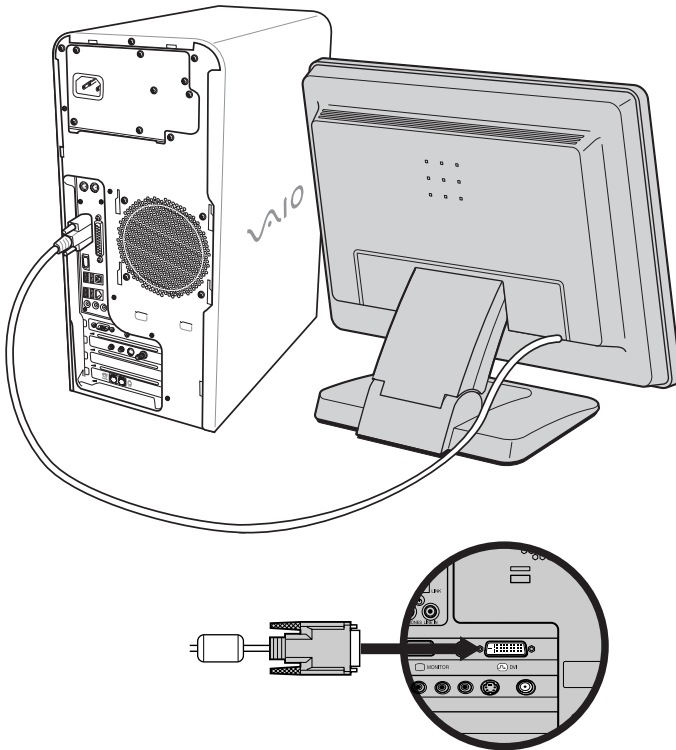

Instale el equipo de forma que pueda desenchufarlo rápidamente en caso de emergencia.

Conexión de los altavoces

Los altavoces derecho e izquierdo están conectados. El altavoz derecho tiene un cable de señal con un conector y un cable de alimentación de CA que suministra energía a los dos altavoces.

- 1 Conecte el cable de señal del altavoz derecho en el conector para auriculares que se encuentra en el panel posterior de la computadora.
- 2 Enchufe el cable de alimentación de CA del altavoz derecho en un tomacorriente de CA con conexión a tierra o en un protector de picos de tensión.

Para conectar los altavoces

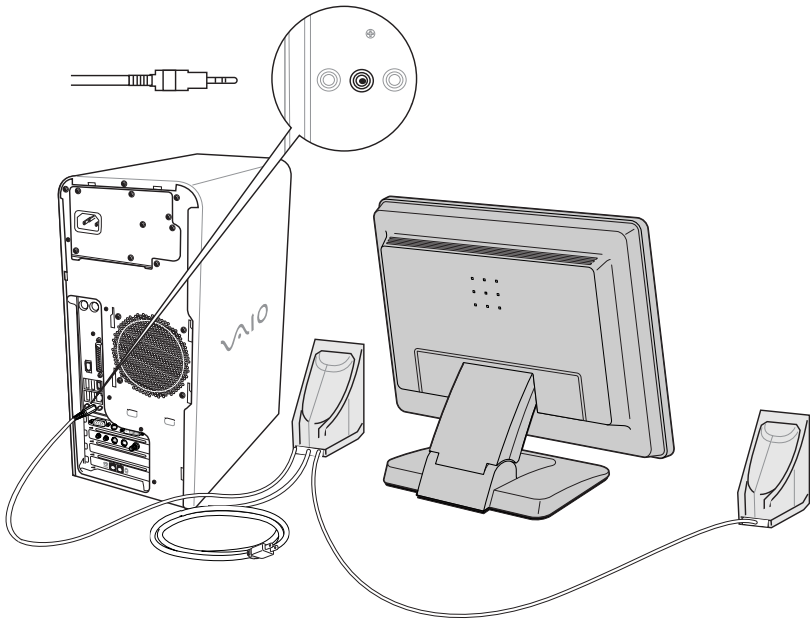

Conexión del teclado y del mouse

- 1 Conecte el cable del teclado al puerto correspondiente situado en la parte posterior de la computadora.
- 2 Conecte el cable del mouse al puerto correspondiente situado en la parte posterior de la computadora.

Para conectar el teclado y el mouse

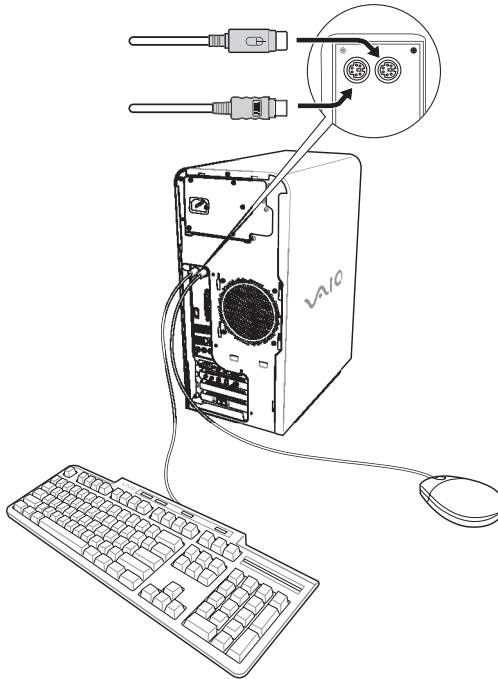

Para usar un mouse óptico

Para lograr un desempeño óptimo al señalar y desplazarse, el mouse óptico exige una superficie adecuada.

- Utilice para ello, papel común, cartón o cualquier otro material que presente un mínimo de patrones repetitivos.
- No utilice espejos, vidrios muy pulidos ni revistas con impresión de medios tonos.

Conexión de los cables de teléfono y del módem

- 1 Desconecte el teléfono de la toma de la pared y conéctelo en el conector del módem que dice "telephone" en parte posterior de la computadora.
- 2 Conecte el cable del módem (incluido con el equipo) en el conector de línea del módem de la computadora y, a continuación, conecte el otro extremo a la toma de la pared.

Para conectar los cables de teléfono y del módem

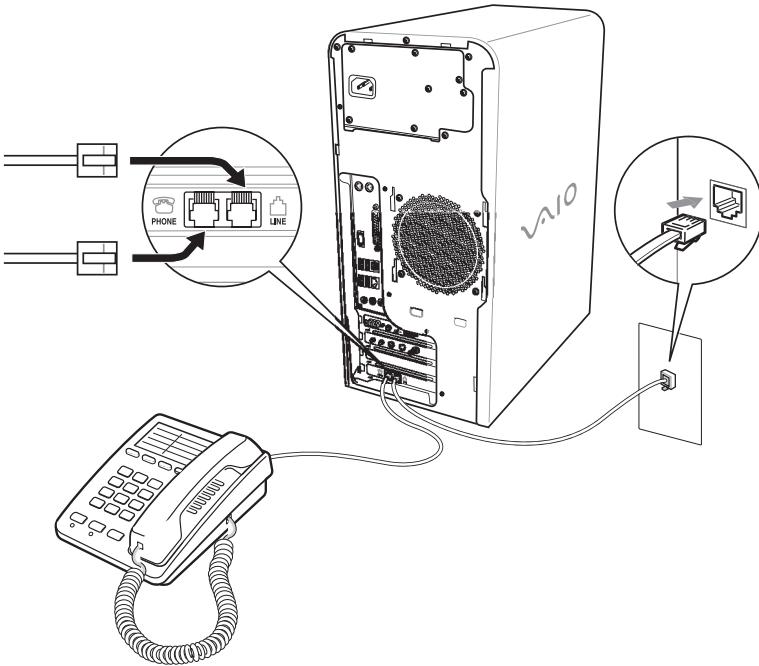

El equipo tiene una etiqueta adhesiva  en el panel posterior que protege el puerto Ethernet. Conecte únicamente cables 10BASE-T y 100BASE-TX al puerto Ethernet. Si conecta otros cables o un cable de teléfono podría producirse una sobrecarga eléctrica que podría provocar un fallo, generar calor excesivo o incluso quemar el puerto Ethernet. Si desea ayuda para conectarse a una red, consulte con su administrador de redes.

Conexión de los cables de alimentación

- 1 Enchufe el cable de alimentación en el puerto de entrada de CA ubicado en el panel posterior de la computadora.
- 2 Enchufe los cables de alimentación del equipo y de la pantalla a un tomacorriente de CA de pared con conexión a tierra o a una regleta.

Para conectar los cables de alimentación

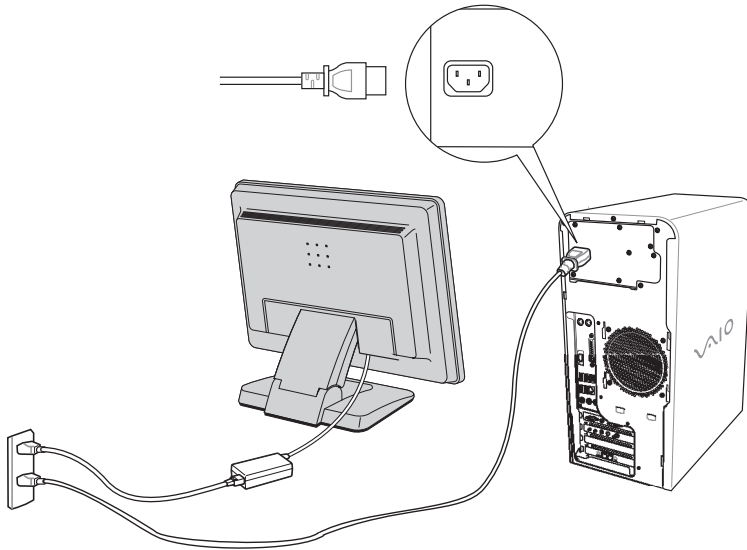

Encendido de la computadora

Cuando arranque el sistema por primera vez, es posible que la computadora detecte el nuevo hardware, por lo que generará un cuadro de diálogo solicitándole que reinicie el equipo. Responda de inmediato.

- 1 Pulse el botón de encendido de la computadora para encenderla.
- 2 Pulse el botón de encendido de la pantalla para encenderla.
- 3 Pulse el botón de encendido situado en el lateral del altavoz derecho para encenderlo.

Para encender la computadora

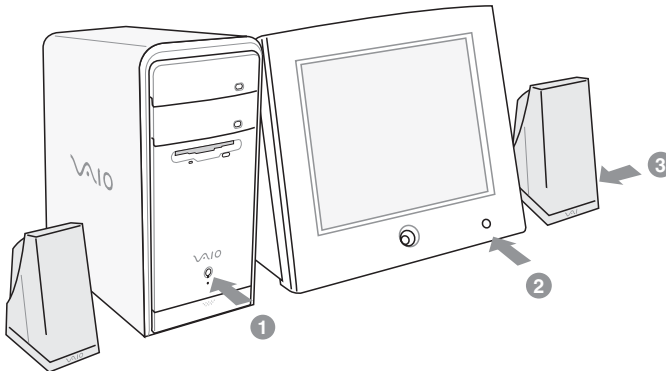

Registro de la computadora

Disfrute de los beneficios del compromiso asumido por Sony de brindar una asistencia al cliente de calidad registrando su computadora.

- ❑ **Servicio al cliente de Sony:** Póngase en contacto con un representante de asistencia al cliente para resolver los problemas que se le presenten al utilizar su computadora.
- ❑ **Garantía limitada:** Proteja su inversión. Lea la tarjeta de garantía para obtener más detalles.



Se le pide que registre su computadora la primera vez que encienda la unidad. Siga las instrucciones en pantalla para completar el proceso de registro. Si no puede registrar su computadora durante la primera sesión, se le ofrece la oportunidad de hacerlo en ocasiones posteriores.

Aviso importante

Sony se hace responsable del funcionamiento de este producto en las condiciones de Hardware y Software en las que originalmente fue adquirido. Sony no se hace responsable de las garantías de sistemas o equipos compuestos de los cuales el equipo Sony pueda formar parte o bien, de cualquier pérdida y/o alteración de información y/o paquetería de computo adicionada al producto.

Para fines de una reparación, es responsabilidad previa del usuario final

- 1 Realizar un respaldo, en un medio externo al producto, de toda la información y aplicaciones de software contenidas en el disco duro del equipo Sony.
- 2 Retirar todo el Hardware adicionado por el cliente y/o terceros después de la compra del equipo Sony.

Una vez reparado, el equipo Sony será regresado a usted configurado con las condiciones de Hardware y Software en las que fué adquirido.

Apagado de la computadora

Cuando se disponga a apagar la computadora por un período prolongado, siga los pasos que se indican a continuación.



Para evitar la pérdida de datos no utilice el botón de encendido para apagar la computadora.

Para apagar la computadora

- 1 Haga clic en el botón **Inicio** de la barra de tareas de Windows® y seleccione **Apagar equipo**.

Aparecerá el cuadro de diálogo **Apagar equipo**.

- 2 Seleccione la opción **Apagar**.



Siga las instrucciones de cualquier mensaje que pueda aparecer y que solicite guardar sus documentos.

- 3 Espere a que la computadora se apague automáticamente. Sabrá que esto habrá ocurrido cuando se apague el indicador de encendido.
- 4 Apague todos los dispositivos periféricos conectados a la computadora.



Si se dispone a dejar de utilizar el equipo durante un período corto, quizá le convenga poner la computadora en modo En espera.

Acerca del botón de encendido

Si el sistema se bloquea, mantenga pulsado el botón de encendido durante más de seis segundos para que el sistema se cierre. Es posible que tenga que repetir este proceso si el sistema no se cierra en el primer intento.

Solución de problemas

Esta sección describe cómo resolver problemas comunes. También ofrece información útil sobre el uso de las características de hardware de la computadora y de los programas preinstalados. Es posible que su computadora no esté equipada con todas las funciones de hardware o los programas mencionados en esta sección, según la configuración del sistema que haya adquirido.

Acerca de las funciones de la computadora VAIO

La computadora no se inicia.

- Verifique que el equipo esté enchufado a una fuente de alimentación y que esté encendido. Compruebe que el indicador de encendido situado en el panel frontal esté iluminado.
- Asegúrese de que no haya ningún disquete en la unidad* (a menos que esté utilizando un disquete de arranque).
- Asegúrese de que no haya ningún CD en la unidad óptica (a menos que esté utilizando un CD de arranque).
- Confirme que el cable de alimentación y todos los cables estén enchufados como corresponde.
- Si enchufa el equipo a una regleta o una fuente de alimentación ininterrumpida (UPS), asegúrese de que la regleta o la UPS esté encendida y en funcionamiento.
- Verifique que el equipo esté enchufado a una fuente de alimentación y que esté encendido.

Si su sistema cuenta con un monitor incorporado, confirme que esté enchufado en la fuente de alimentación correcta y que el sistema esté encendido.

- Verifique que los controles de brillo y de contraste estén ajustados correctamente. (Consulte el manual suministrado con la pantalla para obtener más información.)
- Confirme que la computadora esté en modo En espera pulsando una tecla cualquiera del teclado.

* Ciertas computadoras VAIO no están equipadas con unidades de disquete. Si lo desea, puede adquirir una por separado.

¿Qué debo hacer si la computadora o el software deja de responder?

Intente localizar y cerrar el programa bloqueado.

- 1 Pulse la combinación de teclas **Ctrl+Alt+Delete** (Ctrl+Alt+Suprimir). Aparece la ventana **Administrador de tareas de Windows**.
- 2 En la ficha Aplicaciones, busque el programa marcado con el mensaje de estado "**No responde**".
- 3 Seleccione el programa cuyo estado indique **No responde** y haga clic en **Finalizar tarea**. Windows intentará cerrar el programa.

Si la computadora no responde o el programa no se cierra:

- 1 Si es posible, guarde todos los archivos abiertos.
- 2 Pulse las teclas **Alt+F4**. Aparece la ventana **Salir de Windows***
- 3 Haga clic en el cuadro de lista desplegable y seleccione **Reiniciar**.
- 4 Haga clic en **Aceptar**. La computadora se apaga y reinicia.

Si la ventana **Salir de Windows** no aparece:

- 1 Pulse la combinación de teclas **Ctrl+Alt+Delete** (Ctrl+Alt+Suprimir). Aparece la ventana **Administrador de tareas de Windows**.
- 2 Haga clic en el botón **Apagar**.
- 3 Reinicie el equipo.

Si la computadora sigue sin responder y no puede reiniciarla, tendrá que apagarla manteniendo presionado el botón de encendido por más de seis segundos.

Si el programa sigue sin responder o impide que la computadora responda, póngase en contacto con el editor del programa o con el proveedor de servicio técnico pertinente.



La utilización del botón de encendido para apagar el sistema podría provocar la pérdida de datos en todos aquellos archivos que se encuentren abiertos.

* El texto que aparece en la pantalla puede variar.

Opciones de asistencia técnica

Sony ofrece varias opciones para solucionar problemas comunes u obtener asistencia técnica para la computadora VAIO®. Esta sección describe todos los recursos disponibles y ofrece sugerencias sobre cómo llegar a esta información para obtener los mejores resultados.

Ayuda y asistencia técnica inmediatas

Las guías y suplementos impresos o bien, la Guía del usuario de la computadora y los archivos de ayuda en línea son fuentes de información para consulta inmediata.

La computadora ofrece las siguientes opciones de asistencia técnica:

- ❑ **Guía de Referencia Rápida de la Computadora VAIO®** — suministra información sobre cómo configurar la computadora rápida y fácilmente. Allí encontrará instrucciones para planificar un lugar de trabajo ergonómico, conectar los cables de alimentación y de conexión, los dispositivos periféricos, registrar la computadora en Sony y establecer una conexión de acceso telefónico a Internet. La Introducción rápida también ofrece asistencia para la solución de problemas, en caso de suscitarse alguno.
- ❑ **Guía de opciones de recuperación de la computadora VAIO®** — ofrece información sobre la restauración de programas, controladores de software, particiones o la unidad de disco duro completa a los ajustes originales de fábrica.
- ❑ **Guía del Usuario de la Computadora VAIO®** — esta guía suministra información sobre la configuración, el mantenimiento y la actualización de la computadora. Este recurso de asistencia técnica, disponible también en línea, ofrece una variedad de temas que le permitirán encontrar rápidamente información específica o utilizar las funciones de búsquedas contextuales.

Para abrir la guía del usuario en línea:

- 1 Haga clic en **Inicio** en la barra de tareas de Windows® y haga clic en **Ayuda y soporte técnico**.
 - 2 Desde el menú **VAIO Help and Support Center** (Centro de ayuda y asistencia de VAIO), haga clic en **VAIO User Guide** (Guía del usuario de VAIO®).
- ❑ **Specifications** (Especificaciones) — la hoja de especificaciones en línea describe la configuración de hardware y de software de la computadora VAIO.

Cómo contactarse con Sony para solicitar ayuda y asistencia técnica

Si la información provista con su computadora VAIO® no ofrece una solución inmediata o si desea obtener asistencia técnica directa, puede comunicarse con Sony en línea o por teléfono.

Sitio Web de asistencia en línea de Sony

Dispondrá de ayuda en línea y asistencia técnica las 24 horas del día, siete días por semana, visitando sitio Web de soporte en línea Sony. Para acceder al sitio Web diríjase a <http://www.sony.com/pcsupport/lapc>.

El sitio Web de soporte en línea Sony

- ❑ Información sobre su modelo específico de computadora, tal como
 - 1 procedimiento de actualización y mantenimiento.
 - 2 información de seguridad y legal.
 - 3 soluciones rápidas a problemas comunes.
- ❑ Una biblioteca automatizada de guías de aprendizaje que contienen lecciones interactivas y fáciles de comprender sobre el uso de las características de hardware y software de la computadora.
- ❑ Enlaces que permiten
 - 1 hallar rápidamente la ubicación del Centro de servicio Sony más cercano.
 - 2 solicitar reparaciones o verificar el estado de las mismas.
 - 3 constatar la información de garantía.
 - 4 enviar por correo electrónico preguntas o comentarios al Centro de servicios de información para clientes de Sony.
 - 5 verificar los precios y disponibilidad de productos, piezas y accesorios y además adquirirlos en línea.
 - 6 acceder a la Sony Solutions Knowledge Base, una base de datos que contiene respuestas a numerosas preguntas frecuentes.

- ❑ **Archivos de ayuda del software preinstalado**^{*}: las aplicaciones de software preinstaladas cuentan con sistemas de Ayuda en línea que describen sus características. En estos archivos de Ayuda encontrará guías de aprendizaje para aprender a usar el software y a solucionar problemas en caso de que se produzca alguno.

Para abrir los archivos de Ayuda del software:

- 1 Haga clic en **Inicio** en la barra de tareas de Windows® y apunte a **Todos los programas**. Aparecerá un submenú que enumera las aplicaciones de software preinstaladas.
- 2 Haga clic en la aplicación de su interés[†]. Se abrirá la ventana principal de ese software.
- 3 En la barra de menús, haga clic en **Help** (Ayuda). Aparece el archivo de Ayuda.

Centro de Ayuda y Soporte Técnico

Si las otras opciones de soporte no le ayudan a resolver su problema, usted puede contactar a Sony directamente por teléfono. Pero antes de llamar, por favor tenga a mano la siguiente información:

- 1 Número de modelo de su computadora VAIO®
- 2 Número de serie[‡]

Ejemplo:



- 3 Sistema operativo
- 4 Problema específico con la característica de hardware o la aplicación de software.
- 5 Breve descripción del problema

* Para algunas aplicaciones se dispone de un manual impreso.

† Para localizar la ayuda de las aplicaciones de software de Sony, señale el icono de la aplicación en cuestión y seleccione Help (Ayuda) en el submenú.

‡ El número de serie se encuentra en el panel posterior de la computadora, en la etiqueta blanca que contiene el código de barras.

Para comunicarse con un representante de soporte técnico de Sony llame a los siguientes números:

En México:

- ❑ De la Ciudad de México: 5002-9819
- ❑ Del interior de la república: 01-800-759-SONY (01-800-759-7669)

En Chile:

- ❑ Sony Responde: 800-261-800
- ❑ Desde celulares: 02-754-6333

En Argentina:

- ❑ (011) 6770-SONY (7669)

En Colombia:

- ❑ 01-800-550-7000

En Panamá:

- ❑ 800-2050

En Perú:

- ❑ 0-801-1-7000 ó 221-6699

En Venezuela:

0-800-1-SONY-00 (0-800-1-7669-00)

Para información de soporte técnico, ir a:

<http://www.sony.com/pcsupport/lapc>

VAIO Homepage

<http://www.sony-latin.com/vaio/info>

© 2004 Sony Electronics Inc.

Printed in USA

2-320-297-01

