

English

Owner's Record

The model and serial numbers are located on the rear of the unit. Record the serial number in the space provided below. Refer to them whenever you call upon your Sony dealer regarding this product.

Model No. SA-FT1H

Serial No. _____

WARNING

To reduce the risk of fire or electric shock, do not expose this apparatus to rain or moisture. To prevent fire, do not cover the ventilation of the apparatus with newspapers, table-cloths, curtains, etc. And don't place lighted candles on the apparatus. To prevent fire or shock hazard, do not place objects filled with liquids, such as vases, on the apparatus. To avoid electrical shock, do not open the cabinet. Refer servicing to qualified personnel only.

Do not install the appliance in a confined space, such as a bookcase or built-in cabinet.

CAUTION
You are cautioned that any changes or modification not expressly approved in this manual could void your authority to operate this equipment.

NOTICE FOR THE CUSTOMERS IN THE USA

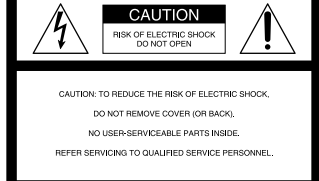

This symbol is intended to alert the user to the presence of uninsulated "dangerous voltage" within the product's enclosure that may be of sufficient magnitude to constitute a risk of electric shock to persons.

This symbol is intended to alert the user to the presence of important operating and maintenance (servicing) instructions in the literature accompanying the appliance.

CAUTION
You are cautioned that any changes or modification not expressly approved in this manual could void your authority to operate this equipment.

Note to CATV system installer:
This reminder is provided to call CATV system installer's attention to Article 820-40 of the NEC that provides guidelines for proper grounding and, in particular, specifies that the cable ground shall be connected to the grounding system of the building, as close to the point of cable entry as practical.

CAUTION
Use of this appliance with some systems may present a shock or fire hazard. Do not use with any units which have the following marking located near output. WARNING: HAZARDOUS ENERGY!

NOTICE FOR THE CUSTOMERS IN CANADA

CAUTION
TO PREVENT ELECTRIC SHOCK, MATCH WIDE BLADE OF PLUG TO WIDE SLOT, FULLY INSERT.

About this manual

The SA-FT1H is a 5.1 channel speaker system consisting of two front speakers, two surround speakers, one center speaker, and one subwoofer. It supports Sony Digital Cinema Sound, Dolby* Pro Logic, and Dolby Digital etc., and is thus geared towards the enjoyment of movies.

* "Dolby" and the double-D symbol are trademarks of Dolby Laboratories.

Precautions

- On safety**
- Before operating the system, be sure that the operating voltage of the system is identical with that of your local power supply.
 - The unit is not disconnected from the AC power source (mains) as long as it is connected to the wall outlet, even if the unit itself has been turned off.
 - Unplug the system from the wall outlet if it is not to be used for an extended period of time. To disconnect the cord, pull the cord by grasping the plug. Never pull the cord itself.
 - Should any liquid or solid object fall into the system, unplug the system's power cord and have the system checked by qualified personnel before operating it any further.
 - AC power cord must be changed only at the qualified service shop.

- On operation**
- Do not drive the speaker system with a continuous wattage exceeding the maximum input power of the system.
 - If the polarity of the speaker connections are not correct, the bass tones will be weak and the position of the various instruments obscure.
 - Contact between bare speaker wires at the speaker terminals may result in a short-circuit.
 - Before connecting, turn off the amplifier to avoid damaging the speaker system.
 - The volume level should not be turned up to the point of distortion.

If you encounter color irregularity on a nearby TV screen
This speaker system is magnetically shielded to allow it to be installed near a TV set. However, color irregularities may still be observed on certain types of TV sets.

If color irregularity is observed...
→ Turn off the TV set, then turn it on again in 15 to 30 minutes.

If color irregularity is observed again...
→ Place the speakers further away from the TV set.

If howling occurs
Reposition the speakers or turn down the volume on the amplifier.

- On placement**
- Do not set the speakers in an inclined position.
 - Do not place the speakers in locations that are:
 - Extremely hot or cold
 - Dusty or dirty
 - Very humid
 - Subject to vibrations
 - Subject to direct sunlight
 - Use caution when placing the speaker on a specially treated (waxed, oiled, polished, etc.) floor, as staining or discoloration may result.

On cleaning
Clean the speaker cabinets with a soft cloth lightly moistened with a mild detergent solution or water. Do not use any type of abrasive pad, scouring powder or solvent such as alcohol or benzene.

If you have any questions or problems concerning your speaker system, please consult your nearest Sony dealer.

Supplied accessories and installation methods

The speakers of this system can be installed in 2 ways, using table top stands or install to the wall. The accessories needed for each installation method are shown in the tables below.

Front/Surround speakers

Supplied accessories	Installation methods	
	Table top stand	Install to the wall
For Front speakers		
A Speaker cord (3.5 m) × 2	○	○
For Surround speakers		
F Speaker cord (10 m) × 2	○	○
For Front/Surround speakers		
B Table top stand base × 4	○	
C Table top stand cover × 4	○	
D Screws (M5) × 4	○	
E Screws (M3) × 8	○	
G Cushion × 16	○	
H Rear pad × 8		○

Center speaker

Supplied accessories	Installation methods	
	Table top stand	Install to the wall
A Speaker cord (3.5 m) × 1	○	○

Assembly

Attaching the table top stand (A)
(for front/surround speakers)

- 1 Attach the cushion (C) to the table top stand cover (E).
- 2 Thread the speaker cord (A) or (F) through the holes on the table top stand base (B) and the table top stand cover (E). Then, connect it to the speaker terminal.
- 3 Secure the table top stand cover (E) to the speaker with the M5 screws (D).
- 4 Secure the table top stand base (B) to the table top stand cover (E) with the M3 screws (E).

Adjusting the center speaker stand (B)

The center speaker and the center speaker stand is fix at the factory. However you can adjust it as you like.

- 1 Connect the speaker cord (A) to the center speaker terminals.
- 2 Loosen the screws on the center speaker stand and adjust the speaker. Tighten the screws after you have finish adjusting the speaker position.

Installing the speakers on the wall (C)

You can install your speaker on the wall.

- 1 Prepare screws (not supplied) that are suitable for the hole on the back of each speaker.
- 2 Fasten the screws to the wall. The screws should protrude 7 to 10 mm for front/surround speakers and 5 to 7 mm for center speaker.

Front/Surround Speaker (D)

- 1 Connect the speaker cord (A) or (F) to the front or surround speakers terminals accordingly.
- 2 Attach the supplied rear pads (H) to the front and surround speaker.
- 3 Hang the speakers on the screw.

Center Speaker (E)

- 1 Connect the speaker cord (A) to the center speaker terminals.
- 2 Unscrew the screws on the center speaker stand.
- 3 Remove the speaker stand cover from the center speaker stand.
- 4 Rotate the speaker stand and secure to the speaker as shown in the illustration [E]-4, then secure it with the supplied washers and screws.
- 5 Hang the speaker on the screws.

Notes

- Use screws that are suitable for the wall material and strength. As a plaster board wall is especially fragile attach the screws securely to a beam and fasten them to the wall. Install the speakers on a vertical and flat wall where reinforcement is applied.
- Contact a screw shop or installer regarding the wall material or screws to be used.
- Sony is not responsible for accident or damage caused by improper installation, insufficient wall strength or improper screw installation, natural calamity, etc.

Français

AVERTISSEMENT

Pour éviter tout risque d'incendie ou d'électrocution, ne pas exposer cet appareil à la pluie ou à l'humidité. Pour prévenir tout risque d'incendie, ne couvrez pas les orifices d'aération de l'appareil avec des journaux, nappes, rideaux, etc., et ne placez pas de bougies allumées sur l'appareil.

Pour prévenir tout risque d'incendie ou d'électrocution, ne posez aucun objet rempli de liquide, comme un vase, sur l'appareil. Pour prévenir tout risque d'électrocution, n'ouvrez jamais le coffret. Adressez-vous à un personnel qualifié uniquement pour toute intervention sur l'appareil.

N'installez pas l'appareil dans un espace confiné comme dans une bibliothèque ou un meuble encastré.

Pour la clientèle au Canada

ATTENTION
POUR ÉVITER LES CHOCs ÉLECTRIQUES, INTRODUIRE LA LAMÉ LA PLUS LARGE DE LA FICHE DANS LA BORNE CORRESPONDANTE DE LA PRISE ET POUSSER JUSQU'AU FOND.

Pour la clientèle au USA et Canada

A propos de ce manuel

Le SA-FT1H est un système acoustique à 5,1 voies consistant en deux enceintes avant, deux enceintes surround (il n'y a pas de différence entre les enceintes avant et les enceintes surround), une enceinte centrale et un caisson de grave. Il prend en charge les systèmes Sony Digital Cinema Sound, Dolby* Pro Logic, et Dolby Digital etc. Il est par conséquent réservé au visionnage de films.

* « Dolby » et le symbole double D sont des marques de Dolby Laboratories.

Précautions

- Sécurité**
- Avant de mettre le système en service, assurez-vous que sa tension de fonctionnement est identique à celle de l'alimentation secteur locale.
 - Le système n'est pas isolé de la source d'alimentation secteur tant qu'il reste branché sur la prise murale, même s'il est éteint.
 - Débranchez le système s'il ne doit pas être utilisé pendant longtemps. Pour débrancher le cordon, tirez sur la fiche. Ne jamais tirer sur le cordon proprement dit.
 - Si un liquide ou un solide pénètre dans le système, débranchez le cordon d'alimentation du système et faites vérifier le système par un professionnel avant de l'utiliser à nouveau.
 - Le cordon d'alimentation secteur doit être remplacé seulement dans un centre de service compétent.

Fonctionnement

- Ne pas faire fonctionner le système acoustique continuellement à une puissance dépassant sa puissance d'entrée maximale.
- Si la polarité des liaisons d'enceintes n'est pas correcte, les graves seront faibles et la position des différents instruments de musique indistincte.
- Le contact des fils d'enceinte dénudés au niveau des bornes de l'enceinte peut provoquer un court-circuit.
- Avant de raccorder les enceintes, éteignez l'amplificateur pour éviter d'endommager le système acoustique.
- Le volume sonore ne doit pas être élevé au point que le son en soit déformé.

Si les couleurs sur l'écran de télévision sont anormales

Le système acoustique est isolé contre le magnétisme et peut être installé près d'un téléviseur. Cependant, avec certains téléviseurs, vous pourrez observer des anomalies de couleur.

Si les couleurs sont anormales...
→ Mettez le téléviseur hors tension, puis remettez-le sous tension 15 à 30 minutes plus tard.

Si les couleurs restent anormales...
→ Eloignez les enceintes du téléviseur.

Si un sifflement se produit
Repositionnez les enceintes ou réduisez le volume sur l'amplificateur.

- Emplacement**
- N'installez pas les enceintes dans une position inclinée.
 - N'installez pas les enceintes dans les endroits suivants :
 - Extrêmement chauds ou froids
 - Poussiéreux ou sales
 - Très humides
 - Sujets à des vibrations
 - Exposés à la lumière directe du soleil
 - Prenez les précautions nécessaires lors de l'installation du haut-parleur sur un plancher traité (cisé, huilé, verni, etc.) pour éviter l'apparition de taches ou la décoloration du sol.

Nettoyage
Nettoyez les coffrets d'enceintes avec un chiffon doux légèrement humidifié avec une solution détergente neutre de l'eau. Ne pas utiliser de tampons abrasifs, de poudre à récurer ni de solvants, comme l'alcool ou l'essence.

Pour toute question ou difficulté concernant votre système acoustique, veuillez consulter votre revendeur Sony.

Accessoires fournis et méthodes d'installation

Les enceintes de ce système peuvent être installées de deux façons, sur un meuble avec un support ou suspendues à un mur. Les accessoires nécessaires pour chaque type d'installation sont indiqués dans le tableau suivant.

Enceintes avant/surround

Accessoires fournis	Méthodes d'installation	
	Sur un meuble avec un support	Suspension à un mur
Pour les enceintes avant		
A Cordon d'enceinte (3,5 m) × 2	○	○
Pour les enceintes surround		
F Cordon d'enceinte (10 m) × 2	○	○
Pour les enceintes avant / surround		
B Base du support × 4	○	
C Couvercle du support × 4	○	
D Vis (M5) × 4	○	
E Vis (M3) × 8	○	
G Coussinet × 16	○	
H Tampon arrière × 8		○

Enceinte centrale

Accessoires fournis	Méthodes d'installation	
	Sur un meuble avec un support	Suspension à un mur
A Cordon d'enceinte (3,5 m) × 1	○	○

Assemblage

Fixation du support (A)
(Pour les enceintes avant / surround)

- 1 Fixez le coussinet (G) sur le couvercle de support (C).
- 2 Faites passer le cordon d'enceinte (A) ou (F) par les orifices sur la base de support (B) et le couvercle de support (C) et raccordez l'enceinte.
- 3 Fixez le couvercle de support (C) à l'enceinte avec les vis M5 (D).
- 4 Fixez la base de support (B) au couvercle de support (C) avec les vis M3 (E).

Réglage du pied d'enceinte centrale (B)

Le pied d'enceinte centrale a été fixé en usine à l'enceinte centrale. Vous pouvez toutefois l'ajuster si nécessaire.

- 1 Raccordez le cordon d'enceinte (A) aux bornes de l'enceinte centrale.
- 2 Desserrez les vis sur le pied de l'enceinte centrale et ajustez l'enceinte. Serrez les vis lorsque l'enceinte est à la bonne position.

Suspension des enceintes à un mur (C)

Les enceintes peuvent aussi être suspendues à un mur.

- 1 Procurez-vous des vis (non fournies) adaptées à l'orifice à l'arrière l'enceinte.
- 2 Fixez vis au mur. Les vis doivent ressortir de 7 à 10 mm pour les enceintes avant/surround et de 5 à 7 mm pour l'enceinte centrale.

Enceinte avant/surround (D)

- 1 Raccordez le cordon d'enceinte (A) ou (F) aux bornes d'enceintes avant ou surround.
- 2 Fixez les tampons arrière fournis (H) aux enceintes avant et surround.
- 3 Accrochez les enceintes sur les vis.

Enceinte centrale (E)

- 1 Raccordez le cordon d'enceinte (A) aux bornes de l'enceinte centrale.
- 2 Dévissez les vis sur le pied de l'enceinte centrale.
- 3 Retirez le couvercle de pied d'enceinte du pied de l'enceinte centrale.
- 4 Tournez le pied de l'enceinte et fixez l'enceinte comme indiqué sur l'illustration [E]-4, puis fixez-le avec les rondelle et vis fournies.
- 5 Accrochez les enceinte sur vis.

Remarques

- Utilisez des vis appropriées selon le matériau et la résistance du mur. Comme les murs en plâtre sont particulièrement fragiles, il est conseillé de fixer les vis à un endroit du mur soutenu par un pilier de bois. Installez les enceintes sur un mur vertical, plat et renforcé.
- Adressez-vous à un magasin spécialisé ou à un professionnel pour les vis à utiliser selon le matériau des murs.
- Sony décline toute responsabilité en cas d'accident ou de dommage causé par une mauvaise installation, une mauvaise résistance du mur ou une mauvaise fixation des vis, les calamités naturelles, etc.

Home Theatre Speaker System

SA-FT1H

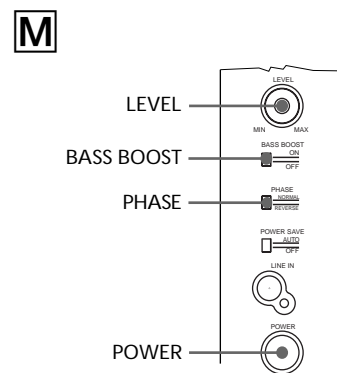
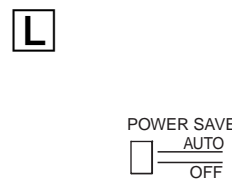
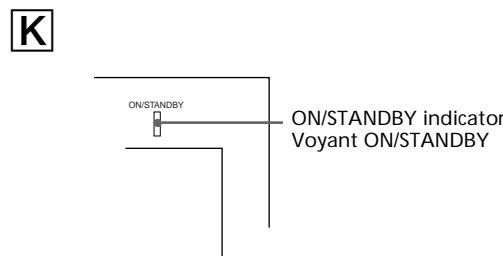
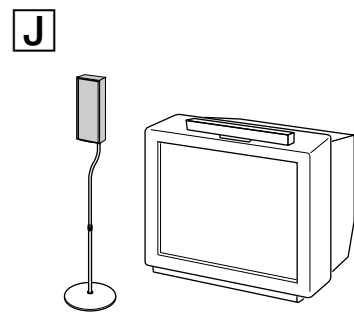
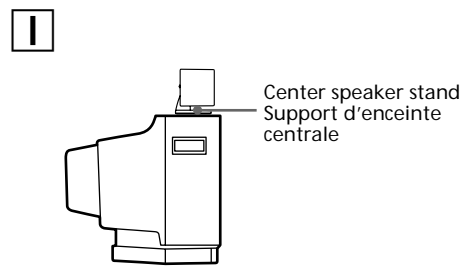
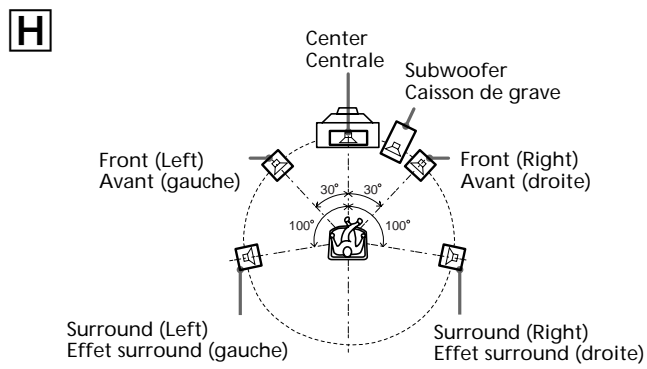
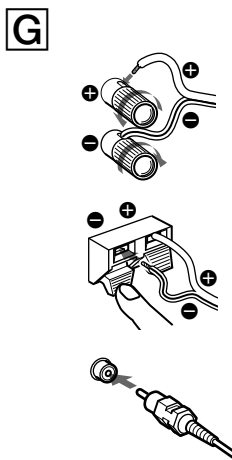
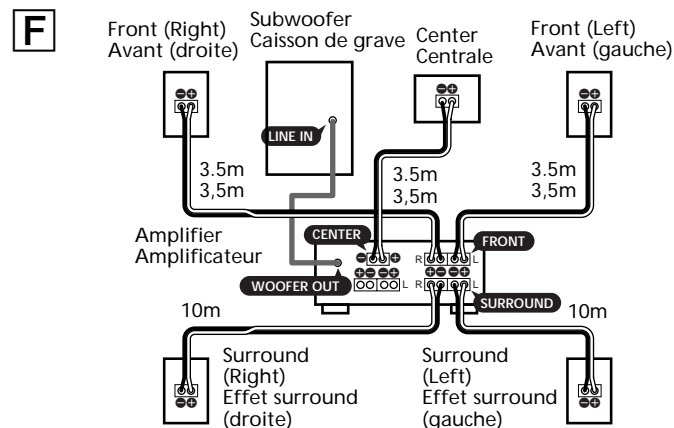

English

Hooking up the system

Connect the speaker system to the speaker output terminals of an amplifier. **(E)**
 Make sure power to all components (included the subwoofer) is turned off before starting the hook-up.

Notes **(G)**

- Make sure the plus (+) and the minus (-) terminals on the speakers are matched to the corresponding plus (+) and minus (-) terminals on the amplifier.
- Be sure to tighten the screws of the speaker terminals securely as loose screws may become a source of noise.
- Make sure all connections are firm. Contact between bare speaker wires at the speaker terminals may cause a short-circuit.
- For details regarding the connections on the amplifier side, refer to the manual that was provided with your amplifier.

Tip

Black or black striped wires are minus (-) in polarity, and should be connected to the minus (-) speaker terminals.

Positioning the speakers

Location of each speaker **(H)**

Each speaker should face the listening position. Better surround effect will result if all speakers are set at the same distance from the listening position.

Place the front speakers at a suitable distance to the left and right of the television.

Place the subwoofer on either side of the television. Place the center speaker on the top-center of the TV set. The placement of surround speakers greatly depends on the configuration of the room. The surround speakers may be placed slightly behind the listening position.

Setting the center speaker **(I)**

Set the center speaker firmly on top of the TV set, making sure it is completely level. Be sure to use the supplied speaker stand at the bottom of the speaker.

Setting the speakers using optional speakers stand **(J)**

For greater flexibility in the positioning of the speakers, use the optional WS-FV11, WS-FV20, WS-WV10D speaker stand (available only in certain countries).

Notes

- When you use the optional speaker stand, do not lean or hang on the speaker, as the speaker may fall down.
- Be sure to place the speaker in a flat, horizontal place.

Setting the amplifier

When connecting to an amplifier with internal multi channel decoders (Dolby Digital, DTS™, etc.), you should use the setup menus for the amplifier to specify the parameters of your speaker system. See the table below for the proper settings. For details on the setting procedure, refer to the manual that was provided with your amplifier.

Speaker setup	Set to
For	Set to
Front speakers	SMALL
Center speaker	SMALL
Surround speakers	SMALL
Subwoofer	ON (or YES)

If you use the amplifier with adjustable crossover frequency, it is recommended to select 120 Hz (or close to this figure) as the crossover frequency for your front, center, and surround speakers.

** “DTS” and “DTS Digital Surround” are registered trademarks of Digital Theater Systems, Inc.

Listening to the sound **(K)**

First, turn down the volume on the amplifier. The volume should be set to minimum before you begin playing the program source.

- 1 Turn on the amplifier and select the program source.
- 2 Press POWER on rear panel of the subwoofer. The ON/STANDBY indicator on the subwoofer lights up green.
- 3 Play the program source.

Power turns on and off automatically — Auto power on/off function **(L)**

If the subwoofer is on (i.e. the ON/STANDBY indicator lights up green) and there is no signal input for a few minutes, the ON/STANDBY indicator changes to red and the subwoofer enters power saving mode. While in this mode, if a signal is input to the subwoofer, the subwoofer automatically turns on (auto power on/off function). To turn this feature off, slide the POWER SAVE switch on the rear panel to OFF.

Adjusting the subwoofer **(M)**

- 1 Rotate LEVEL to adjust the volume. Set the volume level to best suit your preference according to the program source.
- 2 Select the phase polarity. Use the PHASE selector to select the phase polarity.
- 3 Switch BASS BOOST to on or off according to the bass output level that you prefer. Some material is recorded with strong emphasis on bass sounds, which may be accessible in some cases. If this happens, switch the BASS BOOST to off.

Notes

- Some amplifier functions for enhancing the sound may cause distortion in the subwoofer. If such distortion occurs, turn off those functions.
- To enjoy high-quality sound, do not turn the subwoofer volume too high.
- If the sound distorts when you turn on the bass reinforcement from your amplifier (such as, DBFB, GROOVE, the graphic equalizer, etc), turn down the bass reinforcement and adjust the level.
- Do not turn the volume of the subwoofer to maximum. Doing so may weaken the bass sound. Moreover, extraneous noise may be heard.
- Selecting NORMAL or REVERSE with the PHASE selector reverses the polarity and may provide better bass reproduction in certain listening environments (depending on the type of front speakers, the position of the subwoofer and the adjustment of the BASS-BOOST). It may also change the expansion and lightness of sound, and effect the feeling of the sound field. Select the setting that provides the sound you prefer when listening in your normal listening position.

Troubleshooting

Should you encounter a problem with your speaker system, check the following list and take the indicated measures. If the problem persists, consult your nearest Sony dealer.

There is no sound from the speaker system.

- Make sure all the connections have been correctly made.
- Make sure the volume on the amplifier has been turned up properly.
- Make sure the program source selector on the amplifier is set to the proper source.
- Check if headphones are connected. If they are, disconnect them.

There is distortion in the subwoofer sound output.

- Check if any sound-enhancing functions have been activated on the amplifier. If they have, turn them off.

There is hum or noise in the speaker output.

- Make sure all the connections have been correctly made.
- Make sure none of the audio components are positioned too close to the TV set.

The sound has suddenly stopped.

- Make sure all the connections have been correctly made. Contact between bare speaker wires at the speaker terminals may cause a short-circuit.

Specifications

SA-FT1H	
For the U.S.A. model only	
AUDIO POWER SPECIFICATIONS	
POWER OUTPUT AND TOTAL HARMONIC DISTORTION:	
with 6 ohm loads, from 45 - 180 Hz; rated 120 watts per channel minimum RMS power, with no more than 10% total harmonic distortion from 250 milliwatts to rated output.	
SS-MSPFT1 (front speakers)	2 way, magnetically shielded
Speaker system	2 way, magnetically shielded
Speaker units	Woofer: 8 cm, cone type Tweeter: 2.5 cm, balanced dome type Bass reflex 8 ohms
Enclosure type	110 W
Rated impedance	84 dB (1 W, 1 m)
Power handling capacity	140 Hz - 50,000 Hz
Maximum input power:	Approx. 108 × 215 × 44 mm
Sensitivity level	Approx. 108 × 224 × 44 mm (Diameter of base: 150 mm)
Frequency range	Mass
Dimensions (w/h/d)	with table top stand
Mass	Approx. 0.5 kg
	Approx. 0.6 kg
SS-SRPFT1 (surround speakers)	1 way, magnetically shielded
Speaker system	1 way, magnetically shielded
Speaker units	Full range: 8 cm, cone type Bass reflex 8 ohms
Enclosure type	110 W
Rated impedance	84 dB (1 W, 1 m)
Power handling capacity	140 Hz - 20,000 Hz
Maximum input power:	Approx. 108 × 215 × 44 mm
Sensitivity level	Approx. 108 × 224 × 44 mm (Diameter of base: 153 mm)
Frequency range	Mass
Dimensions (w/h/d)	with table top stand
Mass	Approx. 0.45 kg
	Approx. 0.55 kg
SS-CNPFT1 (center speaker)	2 way, magnetically shielded
Speaker system	2 way, magnetically shielded
Speaker units	Woofer: 3 × 12 cm (× 2), cone type Tweeter: 2.5 cm, balanced dome type Bass reflex 8 ohms
Enclosure type	110 W
Rated impedance	84 dB (1 W, 1 m)
Power handling capacity	140 Hz - 20,000 Hz
Maximum input power:	Approx. 430 × 45 × 44 mm
Sensitivity level	Approx. 430 × 56 × 50 mm
Frequency range	Mass
Dimensions (w/h/d)	with table top stand
Mass	Approx. 0.5 kg
	Approx. 0.6 kg
SA-WPFT1 (subwoofer)	Active subwoofer, magnetically shielded
Speaker system	Acoustically Loaded
Speaker units	Woofer: 20 cm, cone type
Enclosure type	Bass reflex
Reproduction frequency range	30 Hz - 180 Hz
Continuous RMS power output	120 W (6 ohms 80 Hz, 10% THD)
Input	120 V AC, 60 Hz
LINE IN (input pin jack)	70 W
General	0.3 W (standby mode)
Power requirements	Approx. 430 × 408 × 187 mm
Power consumptions	Approx. 10 kg
Dimensions (w/h/d)	
Mass	

SS-SRPFT1 (surround speakers)	
Speaker system	2 way, magnetically shielded
Speaker units	Full range: 8 cm, cone type Bass reflex 8 ohms
Enclosure type	110 W
Rated impedance	84 dB (1 W, 1 m)
Power handling capacity	140 Hz - 20,000 Hz
Maximum input power:	Approx. 108 × 215 × 44 mm
Sensitivity level	Approx. 108 × 224 × 44 mm (Diameter of base: 153 mm)
Frequency range	Mass
Dimensions (w/h/d)	with table top stand
Mass	Approx. 0.45 kg
	Approx. 0.55 kg

SS-CNPFT1 (center speaker)	
Speaker system	2 way, magnetically shielded
Speaker units	Woofer: 3 × 12 cm (× 2), cone type Tweeter: 2.5 cm, balanced dome type Bass reflex 8 ohms
Enclosure type	110 W
Rated impedance	84 dB (1 W, 1 m)
Power handling capacity	140 Hz - 20,000 Hz
Maximum input power:	Approx. 430 × 45 × 44 mm
Sensitivity level	Approx. 430 × 56 × 50 mm
Frequency range	Mass
Dimensions (w/h/d)	with table top stand
Mass	Approx. 0.5 kg
	Approx. 0.6 kg

SA-WPFT1 (subwoofer)	
Speaker system	Active subwoofer, magnetically shielded
Speaker units	Woofer: 20 cm, cone type
Enclosure type	Acoustically Loaded
Reproduction frequency range	Bass reflex
Continuous RMS power output	30 Hz - 180 Hz
Input	120 V AC, 60 Hz
LINE IN (input pin jack)	70 W
General	0.3 W (standby mode)
Power requirements	Approx. 430 × 408 × 187 mm
Power consumptions	Approx. 10 kg
Dimensions (w/h/d)	
Mass	

Supplied accessories	
Speaker cord (short) (3)	
Speaker cord (long) (2)	
Audio connecting cord (1)	
Table top stand cover (4)	
Table top stand base (4)	
Cushion (16)	
Rear pad (8)	
Screw (M5) (4)	
Screw (M3) (8)	

Design and specifications are subject to change without notice.

Français

Raccordement du système acoustique

Raccordez le système acoustique aux bornes d'enceintes de l'amplificateur. **(E)**
 Avant de raccorder les cordons, assurez-vous que tous les appareils (caisson de grave compris) sont hors tension.

Remarques **(G)**

- Assurez-vous que les bornes plus (+) et moins (-) des enceintes correspondent aux bornes plus (+) et (-) de l'amplificateur.
- Veillez à bien serrer les vis des bornes d'enceintes, car des vis desserrées peuvent être une source de parasites.
- Veillez à insérer à fond les fils dans les bornes. Le contact des fils d'enceinte dénudés au niveau des bornes de l'enceinte peut provoquer un court-circuit.
- Pour les connexions côté amplificateur, reportez-vous au manuel fourni avec l'amplificateur.

Conseil

Les fils noirs ou rayés noirs ont une polarité négative (-) et doivent être reliés aux bornes moins (-) des enceintes.

Emplacement des enceintes

Position de chaque enceinte **(H)**

Chaque enceinte doit être dirigée vers la position d'écoute. L'effet surround sera bien meilleur si toutes les enceintes sont à égale distance de la position d'écoute. Installez les enceintes avant à une distance correcte à droite et à gauche du téléviseur. Installez le caisson de grave à droite ou à gauche du téléviseur. Installez l'enceinte centrale sur le téléviseur. L'emplacement des enceintes arrière dépend en grande partie de la grandeur de la pièce. Les enceintes surround peuvent être placées légèrement derrière la position d'écoute.

Installation de l'enceinte centrale **(I)**

Installez l'enceinte centrale stablement sur le téléviseur en vous assurant qu'elle soit bien de niveau. Mettez le support d'enceinte fourni sous l'enceinte.

Installation des enceintes avec des supports d'enceintes optionnels **(J)**
 Les supports d'enceintes en option WS-FV11, WS-FV20, WS-WV10D (en vente seulement dans certains pays) permettent de positionner les enceintes de diverses façons.

Remarques

- Si vous utilisez un support d'enceinte optionnel, ne vous appuyez pas contre ou ne vous suspendez pas à l'enceinte, car elle pourrait tomber.
- Veillez à installer l'enceinte sur une surface plane et horizontale.

Réglage de l'amplificateur

Lors du raccordement à un amplificateur avec décodeurs multi-voies internes (Dolby Digital, DTS™, etc.), vous devez utiliser les menus de configuration de l'amplificateur pour spécifier les paramètres de votre système acoustique. Consultez le tableau suivant pour les réglages appropriés. Pour les détails sur les réglages proprement dits, reportez-vous au manuel fourni avec l'amplificateur.

Réglage des enceintes	
Pour	Réglage sur
Enceintes avant	SMALL
Enceinte centrale	SMALL
Enceintes à effet surround	SMALL
Caisson de grave	ON (ou YES)

Si vous utilisez l'amplificateur avec une fréquence de recouvrement ajustable, il est conseillé de sélectionner 120 Hz (ou une valeur proche) comme fréquence de recouvrement des enceintes avant, centrale et surround.

** « DTS » et « DTS Digital Surround » sont des marques commerciales déposées de Digital Theater Systems, Inc.

Ecoute du son **(K)**

Réduisez d'abord le volume sur l'amplificateur. Le volume doit être réduit au minimum avant l'écoute de la source.

- 1 Allumez l'amplificateur et sélectionnez la source.
- 2 Appuyez sur POWER sur le panneau arrière du caisson de grave. Le témoin ON/STANDBY sur le caisson de grave s'allume en vert.
- 3 Reproduisez la source.

Le caisson de grave s'allume et s'éteint automatiquement — Marche et arrêt automatiques **(L)**

Si le caisson de grave est en service (c'est-à-dire le voyant ON/STANDBY est allumé en vert) mais qu'aucun signal n'est fourni pendant quelques minutes, le voyant ON/STANDBY deviendra rouge et le caisson de grave se mettra en mode d'économie d'énergie. Lorsqu'un signal est transmis au caisson de grave dans ce mode, le caisson s'allume automatiquement (fonction de marche/arrêt automatique). Pour mettre cette fonction hors service, réglez le commutateur POWER SAVE sur le panneau arrière sur OFF.

Réglage du caisson de grave **(M)**

- 1 Tournez la commande LEVEL pour ajuster le volume. Réglez le niveau du volume selon vos préférences en fonction de la source du programme.
- 2 Sélectionnez la polarité de la phase. Utilisez le sélecteur PHASE pour sélectionner la polarité de la phase.
- 3 Activez ou désactivez BASS BOOST selon le niveau de basses souhaité. Sur certains enregistrements, les basses sont fortement accentuées, ce qui peut être excessif. Dans ce cas, il est préférable de désactiver la fonction BASS BOOST.

Remarques

- Les fonctions d'amplification du son de certains amplificateurs peuvent causer des distorsions au niveau du caisson de grave. Si le cas se présente, désactivez ces fonctions.
- Vous obtiendrez un son de bien meilleure qualité si vous n'augmentez pas trop le volume du caisson de grave.
- Si le son présente de la distorsion lorsque vous accentuez les sons graves sur l'amplificateur (avec les réglages DBFB, GROOVE, l'égaliseur graphique, etc.) réduisez l'accentuation des graves et ajustez le niveau.
- N'augmentez pas le volume sur le caisson de grave. Les sons graves risquent d'être plus faibles et du bruit peut apparaître.
- Le sélecteur PHASE permet de régler la polarité sur REVERSE ou NORMAL et l'inversion de polarité et peut, dans certains cas, contribuer à améliorer les graves (selon le type d'enceintes avant utilisé, la position du caisson de grave et le réglage de BASS BOOST). L'effet sonore, spacieux ou au contraire réduit, et l'effet du champ sonore peuvent toutefois en être affectés. Sélectionnez le réglage le mieux adapté à votre position d'écoute.

Guide de dépannage

En cas de problème, veuillez vérifier les points de la liste suivante et prendre les mesures nécessaires. Si le problème persiste, consultez votre revendeur Sony.

Le système acoustique ne fournit aucun son.

- Assurez-vous que toutes les connexions ont été effectuées correctement.
- Assurez-vous que le volume de l'amplificateur est réglé correctement.
- Assurez-vous que le sélecteur de source de l'amplificateur est réglé sur la source correcte.
- Vérifiez si un casque n'est pas raccordé et le cas échéant, débranchez-le.

Distorsion sur la sortie du caisson de grave.

- Vérifiez si une fonction d'amplification du son n'a pas été activée sur l'amplificateur et, le cas échéant, désactivez-la.

Bourdonnement ou bruit sur la sortie d'enceintes

- Assurez-vous que toutes les connexions ont été effectuées correctement.
- Assurez-vous qu'aucun des appareils audio ne se trouve trop près du téléviseur.

Le son est coupé subitement.

- Assurez-vous que toutes les connexions ont été effectuées correctement. Le contact des fils d'enceinte dénudés au niveau des bornes de l'enceinte peut provoquer un court-circuit.

Spécifications

SA-FT1H	
SS-MSPFT1 (Pour les enceintes avant)	
Système acoustique	
Haut-parleurs	2 voies, blindé magnétiqnement Grave: 8 cm, à cône Aigu: 2,5 cm, à dôme équilibré Bass reflex 8 ohms
Type de caisson	Impédance nominale Puissance
Puissance maximale d'entrée:	110 W
Niveau de sensibilité	84 dB (1 W, 1 m)
Plage de fréquences	140 Hz - 50 000 Hz
Dimensions (l/h/p)	Approx. 108 × 215 × 44 mm
avec support pour table	Approx. 108 × 224 × 44 mm (Diamètre de la base: 150 mm)
Poids	Approx. 0,5 kg
avec support pour table	Approx. 0,6 kg
SS-SRPFT1 (Pour les enceintes surround)	
Système acoustique	
Haut-parleurs	1 voies, blindé magnétiqnement Plaine gamme : type conique 8 cm Bass reflex 8 ohms
Type de caisson	Impédance nominale Puissance
Puissance maximale d'entrée:	110 W
Niveau de sensibilité	84 dB (1 W, 1 m)
Plage de fréquences	140 Hz - 20 000 Hz
Dimensions (l/h/p)	Approx. 108 × 215 × 44 mm
avec support pour table	Approx. 108 × 224 × 44 mm (Diamètre de la base: 153 mm)
Poids	Approx. 0,45 kg
avec support pour table	Approx. 0,55 kg
SS-CNPFT1 (Enceinte centrale)	
Système acoustique	
Haut-parleurs	2 voies, blindé magnétiqnement Grave: 3 × 12 cm (× 2), à cône Aigu: 2,5 cm, à dôme équilibré Bass reflex 8 ohms
Type de caisson	Impédance nominale Puissance
Puissance maximale d'entrée:	110 W
Niveau de sensibilité	84 dB (1 W, 1 m)
Plage de fréquences	150 Hz - 50 000 Hz
Dimensions (l/h/p)	Approx. 430 × 45 × 44 mm
avec support pour table	Approx. 430 × 56 × 50 mm
Poids	Approx. 0,5 kg
avec support pour table	Approx. 0,6 kg
SA-WPFT1 (caisson de grave)	