

SONY®

4-114-027-11(1)

IC рекордер

Ръководство за експлоатация

BG

ICD-UX71/UX81
ICD-UX71F/UX81F/UX91F

IC RECORDER

| | |
|------------------------------------|-------|
| Подготовка за експлоатация | _____ |
| Запис/Възпроизвеждане на съобщения | _____ |
| Редактиране на съобщения | _____ |
| Използване на функциите в менюто | _____ |
| Използване на вашия компютър | _____ |
| Слушане на FM радио | _____ |
| Отстраняване на проблеми | _____ |
| Допълнителна информация | _____ |
| Азбучен указател | _____ |

За потребители в Европа

Изхвърляне на стари електрически и електронни уреди (Приложимо за страни от Европейския съюз и други страни, използващи разделителна система за отпадъци)



Този символ на продукта или на неговата опаковка показва, че този продукт не трябва да се изхвърля с общите домашни отпадъци. Вместо това, той трябва да се изхвърля на местата, пригодени за рециклиране на електрически и електронни уреди. Изхвърляйки този продукт на правилното място, вие помагате за предотвратяване на потенциални негативни последици за околната среда и човешкото здраве, които в противен случай, при неправилното изхвърляне на продукта, биха се получили. Рециклирането на материалите ще помогне за запазването на естествените ресурси. За по-подробна информация относно рециклирането на този продукт, моля, свържете се с общинската служба във вашия град, службата за изхвърляне на отпадъци или с магазина, от който сте закупили продукта.

Допълнителни аксесоари: Слушалки, USB свързващ кабел

Изхвърляне на използвани батерии (приложимо за страните от Европейския съюз и други европейски страни, използващи система за разделно събиране на отпадъци)



Този символ на батериите или на тяхната опаковка показва, че този продукт не трябва да се третира като домашен отпадък. Изхвърлянето на батериите на пра-

вилното място ще предотврати потенциални негативни последици за околната среда и човешкото здраве, които в противен случай, при неправилното изхвърляне на продукта, могат да се получат. Рециклирането на материалите ще помогне за запазването на естествените ресурси. В случай, че поради мерки за безопасност или интегритет на данните, продуктът трябва постоянно да бъде свързан с батерията, то отстраняването на батерията от устройството трябва да се извършва единствено в квалифициран сервиз. За да се уверите, че батерията ще бъде правилно изхвърлена, когато животът на батериите изтече, предайте батериите в правилния събирателен пункт за рециклиране на електрическо и електронно оборудване.

Относно всички други видове батерии, моля, прегледайте частта относно безопасното сваляне на батериите от продукта. Предайте батериите в правилния събирателен пункт за рециклиране на батерии.

За по-подробна информация относно рециклирането на този продукт, моля, свържете се с общинската служба във вашия град, службата за изхвърляне на отпадъци или с магазина, от който сте закупили продукта.

Забележка за потребители: следната информация се отнася до оборудването, подадено в страните, които попадат под изискванията на директивите на Европейския съюз

Според ЕУ директивата за безопасност на продукта, производителят на този продукт е Sony Corporation, 1-7-1 Konan, Minato-ku, Токио, Япония. Оторизиран представител за ЕМС и безопасност на продукта е Sony Германия GmbH, Hedelfinger Strasse 61, 70327 Щутгарт, Германия. За сервиз и проблеми с гаранцията, моля, обръщайте се към адресите, които са указани в отделните сервизни книжни и гаранционни карти.

- Записаната музика е ограничена само за лична употреба. Използването на музиката извън тези ограничения изисква разрешението на държателя на авторските права.
- Сопу не носи отговорност за непълнен запис/сваляне или повредени данни, причинени от IC рекордера или компютъра.
- В зависимост от вида на текста и символите, текстът, който се появява на IC рекордера, може да не се изведе правилно на устройството. Това се дължи на:
 - Капацитета на свързания IC рекордер.
 - Неправилно функциониране на IC рекордера.
 - Информацията за съдържанието е записана на език или със символи, които не се поддържат от IC рекордера.

Съдържание

| | |
|---|---|
| Проверка на съдържанието на опаковката | 7 |
| Идентификация на частите и бутоните | 8 |

Подготовка за експлоатация

| | |
|--|----|
| Стъпка 1: Подготовка на източника на захранване | 13 |
| Поставяне на батерията | 13 |
| Изключване на IC рекордера от вашия компютър | 14 |
| Когато зареждате/сменяте батериите | 15 |
| Стъпка 2: СвERYване на часовника | 18 |
| Продължете директно от “Стъпка 1: Подготовка на източника на захранване” | 18 |
| СвERYване на часовника, като използвате менюто | 19 |
| Стъпка 3: Настройка на езика, който ще използвате за прозореца на дисплея | 20 |
| Включване или изключване на IC рекордера | 22 |
| Изключване на захранването | 22 |
| Включване на захранването | 22 |

Запис/Възпроизвеждане на съобщения

| | |
|---|----|
| Запис на съобщения | 23 |
| Избор на режим на запис | 26 |
| Настройка на чувствителността на микрофона | 28 |
| Отрязване на ниските честоти – Функция LCF | 29 |
| Автоматично стартиране на записа при издаден звук – Функция VOR | 30 |
| Разделяне на съобщение на две по време на запис | 31 |
| Запис с външен микрофон | 33 |
| Запис на звук от телефон или мобилен телефон | 34 |
| Запис от друго оборудване | 35 |
| Запис с помощта на функцията за синхронизиран запис | 35 |
| Запис без да използвате функцията за синхронизиран запис | 37 |
| Възпроизвеждане на съобщения | 39 |
| Избор на режим за възпроизвеждане | 43 |
| Настройка на скоростта на възпроизвеждане – Функция DPC | 45 |
| Избор на звуков ефект | 46 |
| Запис с друго оборудване | 47 |

Възпроизвеждане на съобщения в желано време с включване на аларма49

Редактиране на съобщения

| | |
|---|----|
| Изтриване на съобщения | 52 |
| Изтриване на съобщения едно по едно | 52 |
| Изтриване на всички съобщения в папката | 53 |
| Преместване на съобщения в различна папка | 54 |
| Разделяне на съобщения на две | 56 |
| Защита от случайно изпълняване на операция – Функция HOLD | 58 |

Използване на функциите в менюто

Извършване на настройки за менюто59

Използване на вашия компютър

| | |
|--|----|
| Използване на IC рекордера с вашия компютър | 72 |
| Системни изисквания | 72 |
| Свързване на IC рекордера към вашия компютър | 73 |
| Изключване на IC рекордера от вашия компютър | 74 |

| | |
|---|----|
| Прехвърляне на файлове от вашия компютър към IC рекордера | 75 |
| Копиране на музикални файлове от вашия компютър на IC рекордера (изтегляне и пускане) | 75 |
| Структура на папки и файлове | 76 |
| Прехвърляне на файлове от IC рекордера към вашия компютър | 78 |
| Използване на IC рекордера като USB Mass Storage Device | 79 |
| Използване на софтуера Voice Recognition | 80 |
| Представяне на софтуера за разпознаване на глас | 80 |
| Създаване на потребителски файл, адаптиран за вашия глас (Training) | 81 |
| Възпроизвеждане на музикални файлове | 82 |
| Как да се наслаждавате на музикални файлове | 84 |

Слушане на FM радио

| | |
|---|----|
| Настройка на FM радио станция | 85 |
| Превключване на FM радио изхода между високоговорителите и слушалките | 87 |
| Превключване на чувствителността на приемника за FM радио | 88 |
| Запис на FM предаване | 89 |

| | |
|---|----|
| Автоматична настройка на FM радио станции | 90 |
| Превключване на чувствителността на сканиране | 91 |
| Ръчна настройка на FM радио станции | 92 |
| Слушане на предварително настроена радио станция | 93 |
| Изтриване на предварително настроени FM радио станции | 95 |

Отстраняване на проблеми

| | |
|--------------------------------|-----|
| Отстраняване на проблеми | 97 |
| Съобщения с грешки | 103 |
| Системни ограничения | 105 |

Допълнителна информация

| | |
|---|-----|
| Използване на USB променливотоков адаптер (не е приложен в комплекта) | 106 |
| Изключване на IC рекордера от мрежата от 220 V | 107 |
| Предпазни мерки | 108 |
| Технически характеристики | 110 |
| Азбучен указател | 112 |

Проверка на съдържанието на опаковката

IC рекордер (1)

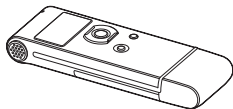

Свалете изолационната лента от прозореца на дисплея преди да използвате IC рекордера.

NH-AAA (размер AAA) акумулаторна батерия (1)



Сtereo слушалки (1)



USB свързващ кабел (1)

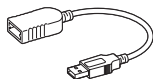

Калъф за пренасяне (1)

Калъф за батерията (1)

CD-ROM (1)

(Ръководството за експлоатация се запазва като PDF файл.)

Ръководство за експлоатация





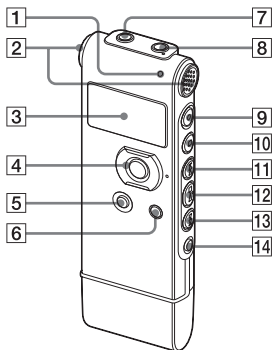

Предупреждаваме ви, че всякакви промени или модификации, които не са одобрени или описани в това ръководство, могат да нарушат гаранцията и да попречат на правилната работа с това оборудване.

Идентификация на частите и бутоните

За подробности се обърнете към страниците, указани в скоби.

Предна част



- 1 Операционен индикатор (17, 23, 24, 32, 39, 70, 74, 107)
- 2 Вградени микрофони (стерео) (23)
- 3 Прозорец на дисплея (10)
- 4 Контролен бутон*1 (▲, ▼/VOL (сила на звука) +, -)/бутон ENT (въвеждане)
- 5 Бутон DIVIDE (31, 32, 56)
- 6 Бутон  (папка)/MENU (23, 39, 59, 60, 82)
- 7 Жак  (слушалки)*2 (23, 25, 39, 40, 47, 48)
- 8 Жак  (микрофон) (33, 35)
- 9 Бутон  (запис/пауза) (23, 25, 30, 33, 36, 38, 64, 89)
- 10 Бутон  (стоп) (18, 20, 23, 24, 39, 44, 47, 48, 50, 55, 59, 60, 82, 89, 107)
- 11 Бутон  (превъртане напред/бързо превъртане напред) (39, 40, 41, 42, 56, 57, 82)
- 12 Бутон  (възпроизвеждане/стоп) (25, 39, 42, 44, 47, 48, 50, 82)
- 13 Бутон  (превъртане назад/бързо превъртане назад) (25, 39, 40, 41, 42, 56, 57, 82)
- 14 Бутон  (повтаряне) A-B (39, 44)

- *1 Как да използвате контролния бутон**
 Натиснете VOL – или + на бутона, за да регулирате силата на звука.
 В прозореца за настройка на менюто или прозореца за избор на папка, натиснете ▲ или ▼ на бутона, за да промените настройките в менюто или да изберете папката, която желаете.
 След това натиснете централния бутон (ENT), за да потвърдите настройката.
 В прозореца за FM приемане, натиснете ▲ или ▼, за да настроите станцията или да изберете номер на станцията.

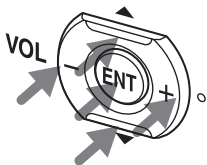

- *2** Свържете приложените слушалки, които се предлагат и в търговската мрежа, към жак ѱ (слушалки). Ако се чуват нежелани смущения, почистете щекера на слушалките.



Задна част

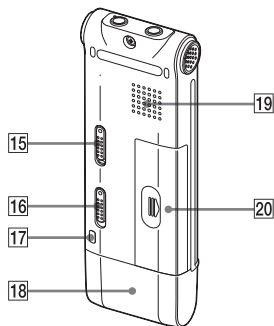

- 15** Ключ HOLD (22, 23, 24, 39, 40, 58)
16 Ключ DPC (SPEED CTRL) (45, 64)
17 Отвор за ремък за китката (ремъкът за китката не е приложен в комплекта)
18 USB капаче
19 Високоговорител
20 Отделение за батерията (13)

Прозорец на дисплея

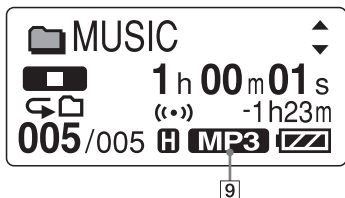
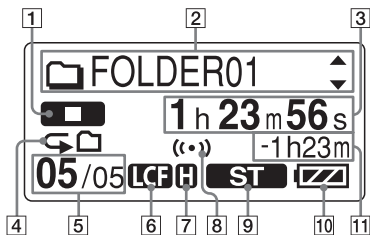

1 Индикатор за режим на работа

Извежда следното, в зависимост от настоящия режим на работа:

: стоп

: възпроизвеждане

: запис

: готовност за запис/пауза при запис

: запис с VOR функция

: пауза при запис с VOR функция (мига)











Ако натиснете (запис/пауза), за да въведете режим на пауза по време на запис, когато "VOR" е в положение "ON" в менюто, мига единствено индикацията .

: Синхронизиран запис

: Мига, когато синхронизираният запис е зададен в режим на пауза.

: Превъртане назад/бързо превъртане назад, превъртане напред/ бързо превъртане напред

: Продължително преминаване напред/назад

- 2  Име на папка/  Име на заглавие на съобщението/  Име на изпълнителя/  Индикация на името на файла
Натиснете  или  на контролния бутон, за да изведете в последователност името на папката, заглавието на съобщението, името на изпълнителя и името на файла.
- 3 Възпроизведено време/Оставащо време/Дата на записа и индикация за време
- 4 Повторно възпроизвеждане
 1: Извежда се, когато едно съобщение бъде възпроизведено неколкократно.
 : Извежда се, когато съобщенията в една папка се възпроизведат неколкократно.
 **ALL**: Извежда се, когато всички съобщения се възпроизведат неколкократно.
- 5 Номер на избраното съобщение/Общ брой съобщения в папката.
- 6 Индикатор LCF (Low Cut Filter)
Извежда се, когато изберете папка със съобщения, записани с помощта на IC рекордера, и когато функцията LCF е зададена в менюто в положение "ON".
- 7 Индикатор за чувствителност на микрофона
Извежда чувствителността на микрофона.
 (висока): За да записвате на срещи или за запис на тихо/просторно място
 (ниска): За да записвате при диктовка или на шумни места.
- 8 Индикатор за алармата
Извежда се, когато за съобщението е зададена аларма.
- 9 Индикатор за режим на запис
Извежда режима на запис, който сте задали, като използвате менюто, когато IC рекордерът е в режим стоп; извежда настоящия режим на запис, когато IC рекордерът е в режим на възпроизвеждане или запис.
ST : Режим на стандартен стерео запис с високо качество на звука.
STSP : Режим на стандартен стерео запис
SP : Режим на дълъг стерео запис
LP : Режим на дълъг моно запис
 Когато прехвърляте файл от компютъра се извежда следното:
MP3 : Когато прехвърляте MP3 файлове
WMA : Когато прехвърляте WMA файлове

10 Оставаш капацитет на батерията/Индикатор за зареждане
Когато използвате суха батерия, индикаторът показва оставащия заряд в батерията.
Докато зареждате акумулаторната батерия, се активира анимация.

11 Индикация за оставащо време за запис
Извежда оставащото време за запис в часове, минути и секунди. Ако остават повече от 10 часа, времето се извежда в часове.
Ако остават повече от 10 минути и по-малко от 10 часа, времето се извежда в часове и минути.
Ако остават по-малко от 10 минути, времето се извежда в минути и секунди

Дисплей, когато слушате FM радио

(само за ICD-UX71F/UX81F/UX91F)

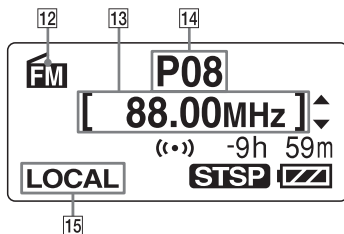

- 12** FM индикатор
- 13** Радио честота
- 14** Номер на станция
- 15** Чувствителност на приемника

Подготовка за експлоатация

Стъпка 1: Подготовка на източника на захранване

Свалете изолационната лента от прозореца на дисплея преди да използвате IC рекордера.

Поставяне на батерията

- 1** Плъзнете и повдигнете капачето на отделението за батериите.

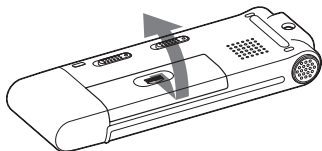

- 2** Заредете една акумулаторна батерия NH-AAA, като спазите поляритета, и затворете капачето.

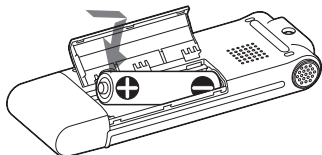

- 3** Заредете батерията, като свържете USB конектора на вашия IC рекордер към вашия компютър.

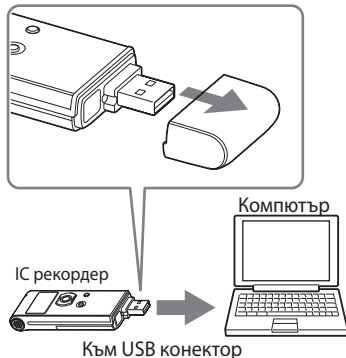

Докато батерията се зарежда, индикаторът "CONNECTING" и индикаторът за оставащ заряд на батерията/зареждане се извежда като анимация.

Когато индикаторът за оставащ заряд/зареждане на батерията показва , зареждането е приключило. (Време за зареждане: припл. 4 часа*)

Когато използвате IC рекордера за първи път или след като не сте използвали устройството за определен период от време, препоръчваме ви да заредите батерията няколко пъти, докато се изведе индикация **COLD**.

Ако индикаторът за оставаш заряд/зареждане на батерията не се изведе, зареждането не е извършено правилно. Преминете отново на стъпка 1.

* Стойностите са приблизителни за времето, което е необходимо за зареждане на батерията при стайна температура и от ниво на оставащия капацитет до пълен заряд. Стойностите се различават в зависимост от оставащото захранване и състоянието на батерията. Ако температурата на батерията е ниска или батерията бъде заредена по време на прехвърляне на данни към IC рекордера, времето може да е повече.

Ако IC рекордерът не може директно да бъде свързан към вашия компютър, използвайте приложения кабел за USB връзка.

Изключване на IC рекордера от вашия компютър

Следвайте процедурите, описани по-долу; в противен случай е възможно данните да се повредят.

1 Уверете се, че работният индикатор не мига.

2 Изключете IC рекордера от USB конектора на компютъра.

В Windows екрана, щракнете с лъв бутон върху “Safely Remove Hardware” на лентата със задачи, и щракнете върху “Safely remove USB Mass Storage Device”.

В Macintosh екрана, издърпайте иконката “IC RECORDER” на десктопа към иконката “Trash” и я пуснете там.

За подробности относно изключването на IC рекордера вижте ръководството за експлоатация, приложено към вашия компютър.

Съвети

- Можете да зареждате акумулаторната батерия, като свържете IC рекордера към мрежата от 220 V посредством използването на USB променливотоков адаптер (не е приложен в комплекта) (стр. 71, 106).
- Когато сменяте батерията, записаните съобщения или настройките за аларма не се изтриват, дори когато извадите батерията.
- Когато сменяте батерията, часовникът продължават да се движи още 3 минути след като извадите батерията.

Забележки

- Докато индикациите **COLD** или **HOT** мигат вместо индикатора за оставаш заряд/зареждане на батерията, не можете да зареждате батерията. Заредете батерията в среда с температура от 5°C до 35°C.

- Ако “USB CHARGE” в “DETAIL MENU” е зададен в положение “OFF”, не можете да зареждате батерията с помощта на компютър. Задайте “USB CHARGE” в положение “ON” (стр. 71).
- Не използвайте манганови батерии за този IC рекордер.
- Не можете да зареждате батерията, докато възпроизвеждате, като използвате вградения високоговорител.
- Когато използвате IC рекордера с акумулаторна батерия, индикаторът за оставащ заряд/зареждане на батерията може да не се освети напълно.
- Не можете да зареждате батерията по време на FM приемане.

Извежда се дисплеят с настройка на часовника. Частта за годината мига, когато поставите батерията за първи път или когато поставите батерията в IC рекордера и ако в устройството за определен период от време не е имало батерия. Моля, обърнете се към “Продължете директно от Стъпка 1: Подготовка на източника на захранване” на стр. 18, за да сверите датата и часа.

Когато използвате изцяло заредена батерия или LR03 (размер AAA) алкални батерии

Следвайте стъпки 1 и 2.

Когато зареждате/сменяте батерията

Индикаторът за оставащ капацитет/зареждане на батерията на дисплея показва състоянието на батерията.

Индикация за оставащ капацитет на батерията

☼☼☼: Заредете акумулаторната батерия или сменете старата батерия нова.



☼☼☼: Извежда се индикация “LOW BATTERY” и IC рекордерът спира операция.

Живот на батерията*1

Когато използвате Sony NH-AAA акумулаторна батерия

| Режим на запис | ST ³ | STSP ⁴ |
|---|----------------------|----------------------|
| Запис | Прибл. 14 ч и 30 мин | Прибл. 14 ч и 30 мин |
| Възпроизвеждане ² през високоговорител | Прибл. 18 ч | Прибл. 18 ч |
| Възпроизвеждане през слушалки | Прибл. 44 ч и 30 мин | Прибл. 44 ч и 30 мин |
| FM запис | Прибл. 5 ч | Прибл. 5 ч |

| Режим на запис | STLP ⁵ | SP ⁶ |
|---|----------------------|----------------------|
| Запис | Прибл. 16 ч и 30 мин | Прибл. 15 ч |
| Възпроизвеждане ² през високоговорител | Прибл. 18 ч и 30 мин | Прибл. 18 ч и 30 мин |
| Възпроизвеждане през слушалки | Прибл. 47 ч. | Прибл. 46 ч |
| FM запис | Прибл. 5 ч и 30 мин | Прибл. 5 ч и 30 мин |

| Режим на запис | LP ⁷ | Музикален файл (128 kbps /44.1 kHz) |
|---|----------------------|-------------------------------------|
| Запис | Прибл. 17 ч и 30 мин | - |
| Възпроизвеждане ² през високоговорител | Прибл. 19 ч и 30 мин | Прибл. 18 ч и 30 мин |
| Възпроизвеждане през слушалки | Прибл. 48 ч и 30 мин | Прибл. 44 ч и 30 мин |
| FM запис | Прибл. 5 ч и 30 мин | - |

FM приемане:
Прибл. 6 ч

(ч.: часове/мин.: минути)

Когато използвате Sony LR03 (SG) (размер AAA) алкални батерии

| Режим на запис | ST ³ | STSP ⁴ |
|---|---------------------|---------------------|
| Запис | Прибл. 13 ч | Прибл. 13 ч |
| Възпроизвеждане ² през високоговорител | Прибл. 16 ч | Прибл. 16 ч |
| Възпроизвеждане през слушалки | Прибл. 44 ч | Прибл. 44 ч |
| FM запис | Прибл. 4 ч и 30 мин | Прибл. 4 ч и 30 мин |

| Режим на запис | ST ³ | SP ⁶ |
|---|----------------------|----------------------|
| Запис | Прибл. 15 ч | Прибл. 13 ч и 30 мин |
| Възпроизвеждане ² през високоговорител | Прибл. 16 ч и 30 мин | Прибл. 16 ч и 30 мин |
| Възпроизвеждане през слушалки | Прибл. 42 ч и 30 мин | Прибл. 41 ч и 30 мин |
| FM запис | Прибл. 5 ч | Прибл. 5 ч |

| Режим на запис | LP ⁷ | Музикален файл (128 kbps /44.1 kHz) |
|---|----------------------|-------------------------------------|
| Запис | Прибл. 16 ч | - |
| Възпроизвеждане ² през високоговорител | Прибл. 17 ч | Прибл. 16 ч |
| Възпроизвеждане през слушалки | Прибл. 43 ч и 30 мин | Прибл. 40 ч |
| FM запис | Прибл. 5 ч | - |

FM приемане:
Прибл. 5 ч и 30 мин

(ч.: часове/мин.: минути)

- ¹ Възможно е животът на батерията да се съкрати в зависимост от работата с IC рекордера.
- ² Когато възпроизвеждате музика през вградения високоговорител и силата на звука е зададена в положение 24.
- ³ ST: Режим на стерео запис с високо качество на звука.
- ⁴ STSP: Режим на стандартен стерео запис.
- ⁵ STLP: Режим на дълъг стерео запис.
- ⁶ SP: Режим на стандартен моно запис.
- ⁷ LP: Режим на дълъг моно запис.

Забележка по време на обработка на данни

IC рекордерът обработва данни, когато в прозореца на дисплея се изведе анимация за обновяване, или когато работният индикатор мига в оранжево или светва в червено. Докато IC рекордерът обработва данни, не вадете батерията или не свървайте и не изключвайте USB адаптера (не е приложен в комплекта). Това може да повреди данните.

Забележка

Ако IC рекордерът да обработва голямо количество данни, възможно е анимацията за обновяване да се изведе за по-дълъг период от време. Това не е индикация за неизправност в IC рекордера. Изчакайте, докато анимацията излезне, преди да стартирате операцията.

Стъпка 2: Сверяване на часовника

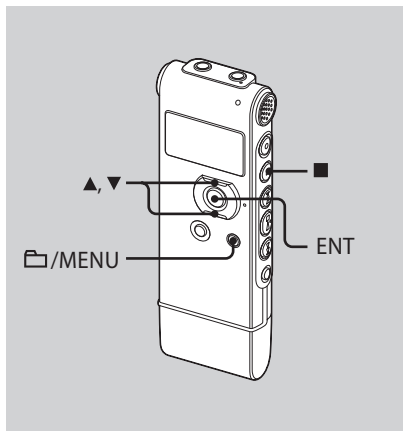

За да използвате алармата или да запишете датата и часа, първо трябва да сверите часовника. Дисплеят за сверяване на часовника се извежда, когато заредите батериите за първи път, или когато заредите батерията след като устройството е било без батерии за повече от 3 минути. Извежда се индикация "SET DATE & TIME" и в прозореца на дисплей започва да мига годината.

Продължете директно от "Стъпка 1: Подготовка на източника на захранване"

- 1 Натиснете ▲ или ▼ на контролния бутон, за да зададете в последователност годината, месеца, деня, часа и минутата, и след това натиснете ENT.

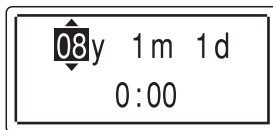

- 2 Натиснете ■ (стоп), за да се върнете към дисплея в режим стоп.

Сверяване на часовника, като използвате менюто

Можете да сверите часовника с помощта на менюто, докато IC рекордерът е в режим стоп.

1 Изберете "DATE & TIME" в менюто.

- ① Натиснете и задръжте  /MENU, за да влезете в режима на менюто. Режимът с менюто ще се изведе в прозореца на дисплея.

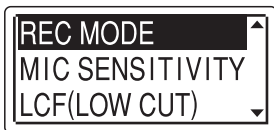

- ② Натиснете ▲ или ▼ на контролния бутон, за да изберете "DETAIL MENU", и след това натиснете ENT.
- ③ Натиснете ▲ или ▼ на контролния бутон, за да изберете "DATE & TIME", и след това натиснете ENT.

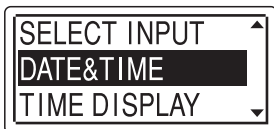

- 2 Натиснете ▲ или ▼ на контролния бутон, за да изберете "08y 1m 1d", и след това натиснете ENT.

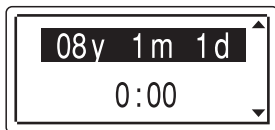

- 3 Натиснете ▲ или ▼ на контролния бутон и задайте в последователя годината, месеца, деня, часа и минутата; след това натиснете ENT.

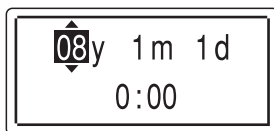

- 4 Натиснете ■ (стоп), за да се върнете към дисплея в режим стоп.

☛ Съвети

- Натиснете  /MENU, за да се върнете към предходната операция.
- Можете да зададете времевия дисплей за часовника в положение "12-HOUR" или "24-HOUR" в менюто. Когато зададете "12-HOUR", в прозореца на дисплея се извежда "AM" или "PM".
- Когато сверявате часовника, можете да използвате VOL + или - на контролния бутон, за да преместите курсора наляво или надясно. Не можете да използвате VOL + или -, за да регулирате силата на звука, докато извършвате това.

📌 Забележка

Ако не натиснете ENT в рамките на една минута след въвеждането на данните за сверяване на часа, режимът за сверяване на часовника се отменя и прозорецът се връща към дисплея на режим спиране.

За да изведете настоящата дата и час

Натиснете  (стоп), за да изведете настоящата дата и час.

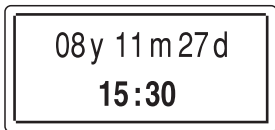

Стъпка 3: Настройка на езика, който ще използвате за прозореца на дисплея

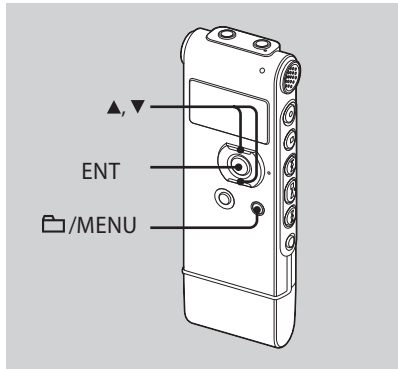

Можете да изберете езика, който ще се използва за съобщенията, менютата, имената на папки, имената на файлове и др. Изборът е от два езика (за европейския модел)/7 езика (за други модели).

- 1** Натиснете и задръжте /MENU, за да влезете в режима на менюто.

Извежда се прозорецът с режима на менюто.

- 2** Натиснете  или  на контролния бутон, за да изберете “DETAIL MENU”, и след това натиснете ENT.



- 3** Натиснете  или  на контролния бутон, за да изберете “LANGUAGE”, и след това натиснете ENT.



- 4** Натиснете  или  на контролния бутон, за да изберете езика, който желаете да използвате, и след това натиснете ENT.



Можете да изберете от следните езици
За европейския модел:

ENGLISH (Английски), Русский (Руски)

Други модели:

ENGLISH (Английски), Русский (Руски), 日本語 (Японски), 한국어

(Корейски), 简体中文 (Китайски), 繁體中文 (Китайски), ไทย (Тайландски).

Включване или изключване на IC рекордера

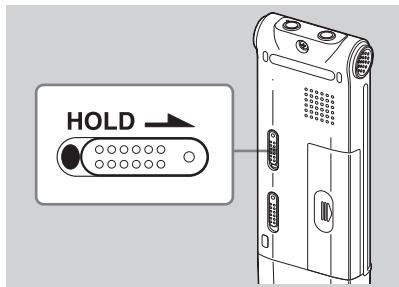

Когато не използвате IC рекордера, можете да предотвратите бързото изразходване на батерията, като изключите захранването на устройството.

Изключване на захранването

Плъзнете ключа HOLD по посока на стрелката, докато устройството е в режим стоп. Индикацията "HOLD" светва и маркировката на ключа премигва, след което се извежда индикацията "POWER OFF". IC рекордерът се изключва след няколко секунди.

Включване на захранването

Плъзнете ключа HOLD по посока, обратна на стрелката. IC рекордерът се включва и се извежда анимацията за достъп.

💡 Съвети

- Когато няма да използвате IC рекордера за дълго време, препоръчваме ви да изключите устройството.
- Когато са изминали 10 минути след включването на IC рекордера и сте оставили устройството без да извършвате операции с него, дисплеят автоматично се изключва. (Натиснете бутон, за да включите дисплея.)

Запис на съобщения

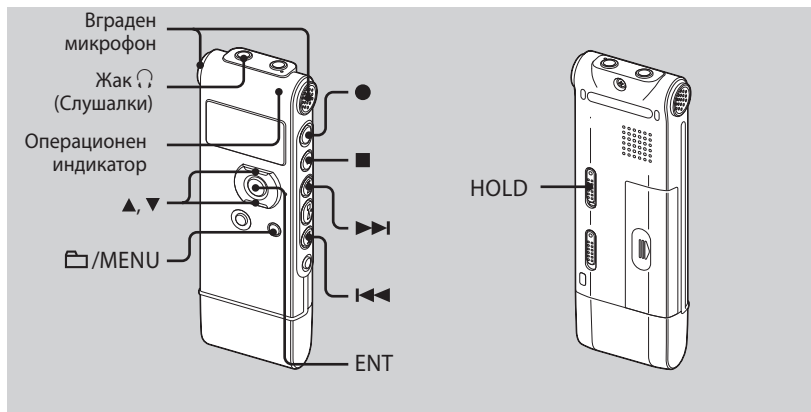

1 Изберете папка.

- 1 Натиснете 📁 /MENU, за да изведете прозореца за избор на папка.
- 2 Натиснете ▲ или ▼ на контролния бутон, за да изберете папка, в която желаете да записвате съобщения (📁 FOLDER01-05), и след това натиснете ENT.

2 Започнете записа.

- 1 Натиснете ● (запис/пауза), докато устройството е в режим стоп.

Операционният индикатор светва в червено. (Когато зададете "LED" в положение "OFF" в менюто (стр. 70), операционният индикатор не светва.) Не е необходимо да натискате и да задържате ● (запис/пауза) по време на запис.

Новото съобщение автоматично ще се запише след последно записаното съобщение.

- 2 Говорете във вградения микрофон.



3 Натиснете ■ (стоп), за да спрете записа.

IC рекордерът спира в началото на настоящия запис.

Съвети

- Съобщенията, записани с IC рекордера, ще се запишат като MP3 файлове.
- Преди да започнете реален запис, препоръчваме ви да правите пробни записи.
- Когато закупите IC рекордера, на него има вече 5 папки и вие можете да запишете до 99 съобщения във всяка папка.
- Можете да заключите всички функции на всички бутони, като плъзнете ключа HOLD по посока на стрелката. Така ще предотвратите нежелани операции, докато извършвате операция по запис.

Забележки

- Не можете да записвате съобщения в папка  , прехвърлена от компютър. Ако натиснете ● (запис/възпроизвеждане), когато сте избрали папка  , папката автоматично ще се промени в папка  , в която можете да записвате съобщение. Съобщението ще бъде записано в папката като последно.
- Докато работният индикатор мига или свети в червено или оранжево, не изваждайте батерията и не свързвайте или изключвайте USB адаптера. Това може да повреди данните.
- Когато търкате или драскате с пръст по устройството по време на запис, шумът може да се запише.
- Преди да извършвате записа, уверете се, че сте проверили индикатора за оставащ заряд/зареждане на батерията (стр. 15).
- За да предотвратите смяната на батерията по време на дълъг запис, използвайте USB адаптер (не е приложен в комплекта) (стр. 106).
- Максималното време за запис се различава, ако записвате съобщения в смесен режим на запис.

| За да | Извършете следното |
|--|---|
| въведете режим на пауза при запис* | Натиснете ● (запис/пауза). Докато устройството е в режим на пауза при запис, индикаторът за работа мига в червено и ● мига в прозореца на дисплея. |
| освободите паузата и възстановите записа | Натиснете ● (запис/пауза) отново. Записът се възстановява от тази точка. (За да спрете записа след пауза, натиснете ■ (стоп).) |
| прегледате настоящия запис | Натиснете ▶■ . Записът спира и възпроизвеждането започва от началото на съобщението, което току-що сте записали. |
| превъртате назад по време на запис | Натиснете и задръжте ◀◀ по време на запис или пауза при запис. Записът спира и вие можете да търсите назад, докато слушате звука от бързото възпроизвеждане. След като освободите ▶▶ , възпроизвеждането започва от същата точка. |

* Един час след като въведете режим на пауза при запис, паузата автоматично се освобождава и IC рекордерът влиза в режим стоп.

Преглед на записа

Свържете приложените стерео слушалки към жака  (слушалки) и прегледайте записа. Можете да регулирате силата на звука за преглед, като натискате VOL + или – на контролния бутон, но нивото на записа е фиксирано.

Избор на режим на запис

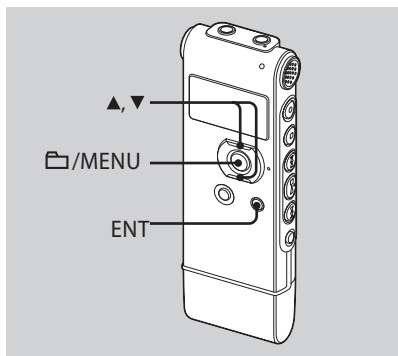

Можете да изберете режима на запис в менюто, когато IC рекордерът бъде спрян. При закупуването на IC рекордера режимът на запис е зададен в положение "ST".

- 1 Натиснете и задръжте  /MENU, за да влезете в режима на менюто.**

Извежда се прозорецът с режима на менюто.

- 2 Натиснете ▲ или ▼ на контролния бутон, за да изберете "REC MODE" и след това натиснете ENT.**

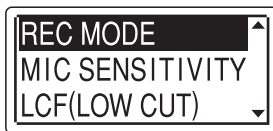

- 3 Натиснете ▲ или ▼ на контролния бутон, за да изберете "ST", "STSP", "STLP", "SP" или "LP", и след това натиснете ENT.**

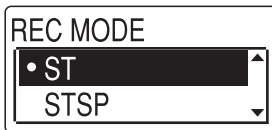

- ST:** Режим на стерео запис с високо качество (44.1kHz/192kbps)
Можете да записвате стерео звук с високо качество.
- STSP:** Режим на стерео запис със стандартно качество (44.1kHz/128kbps)
Можете да записвате със стерео звук.
- STLP:** Режим на дълъг стерео запис (22.05kHz/48kbps)
Можете да записвате стерео звук по-дълго време.
- SP:** Режим на стандартен моно запис (44.1kHz/32kbps)
Можете да записвате със стандартно качество на звука.
- LP:** Режим на дълъг моно запис (11.025kHz/8kbps)
Можете да записвате моно звук по-дълго време.

За да записвате с по-добро качество на звука, изберете режим **ST** или **STSP**.

Забележка

Не можете да зададете режима на запис по време на запис.

Максимално време на запис

Максималното време за запис за всички папки е както следва.

ICD-UX71/UX71F

| Режим ST | Режим STSP | Режим STLP |
|--------------|-------------|--------------|
| 11ч. 55 мин. | 17ч. 55 мин | 47ч. 50 мин. |

Режим SP Режим LP

| | |
|--------------|---------------|
| 71ч. 45 мин. | 287ч. 15 мин. |
|--------------|---------------|

ICD-UX81/UX81F

| Режим ST | Режим STSP | Режим STLP |
|--------------|--------------|--------------|
| 23ч. 55 мин. | 35ч. 55 мин. | 95ч. 55 мин. |

Режим SP Режим LP

| | |
|---------------|---------------|
| 143ч. 50 мин. | 575ч. 35 мин. |
|---------------|---------------|

ICD-UX91F

| Режим ST | Режим STSP | Режим STLP |
|--------------|------------|------------|
| 47ч. 55 мин. | 72ч. | 192 ч. |

Режим SP Режим LP

| | |
|--------|----------------|
| 288 ч. | 1152 ч. 5 мин. |
|--------|----------------|

(ч.: часове/ мин. : минути)

Настройка на чувствителността на микрофона

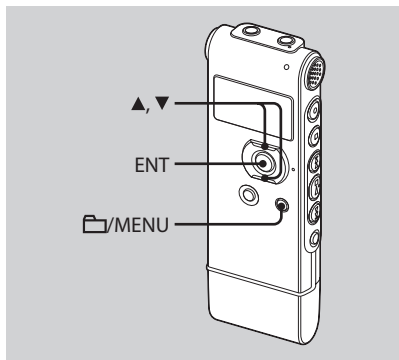

Можете да зададете чувствителността на микрофона в менюто, когато IC рекордерът е зададен в режим стоп или запис.

Чувствителността на микрофона е зададена в положение "HIGH (H)", когато закупите IC рекордера.

- 1 Натиснете и задръжте **FOLDER/MENU**, за да влезете в режима на менюто.

Извежда се прозорец с режима на менюто.

- 2 Натиснете **▲** или **▼** на контролния бутон, за да изберете "MIC SENSITIVITY" и след това натиснете ENT.

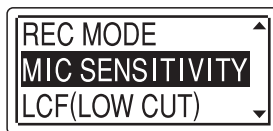

- 3 Натиснете **▲** или **▼** на контролния бутон, за да изберете "HIGH (H)", "LOW (L)" и след това натиснете ENT.

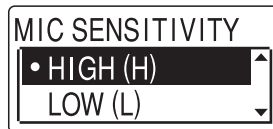

HIGH (H): За да записвате срещи или за запис на тихо и/или просторно място.

LOW (L): За да записвате диктовка или за запис на шумно място.

Отрязване на ниските честоти - Функция LCF

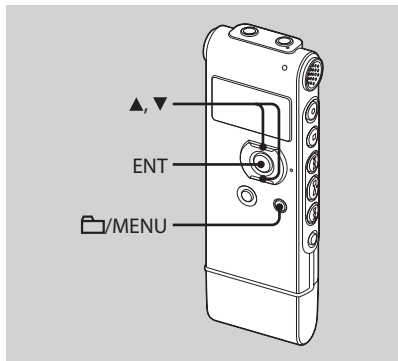

Когато зададете функцията LCF (Low Cut Filter) в положение "ON" в режим стоп или режим на запис, вие ще отрежете ниските честоти, за да намалите смущенията, причинени от вятър или подобни. По този начин можете да записвате съобщенията по-ясно. При покупката на IC рекордера функцията LCF е зададена в положение "OFF".

1 Натиснете и задръжте /MENU, за да влезете в режима на менюто. Извежда се прозорец с режима на менюто.

2 Натиснете или на контролния бутон, за да изберете "LCF (LOW CUT)", и след това натиснете ENT.



3 Натиснете или на контролния бутон, за да изберете "ON", и след това натиснете ENT.

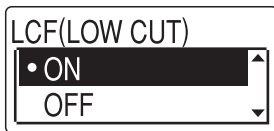

За да отмените функцията LCF

Задайте LCF (LOW CUT) в положение "OFF" на стъпка 3.

Автоматично стартиране на записа при издаден звук – Функция VOR

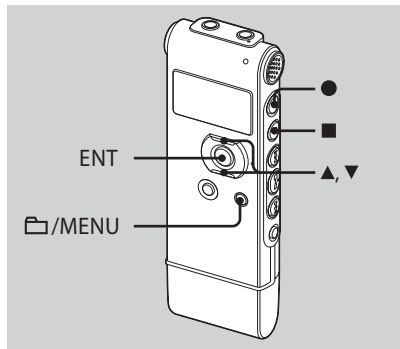

Можете да зададете функцията VOR (активиране на запис при засичане на глас) в положение "ON", за да стартирате запис на IC рекордера, когато устройството разпознае звук, и можете да зададе режим на пауза, когато не се чува звук. По този начин ще изключите записа в периоди, в които няма звук.

При закупуването на IC рекордера функцията VOR е зададена в положение "OFF".

1 Натиснете и задръжте /MENU, за да влезете в режима на менюто. Извежда се прозорец с режима на менюто.

2 Натиснете или на контролния бутон, за да изберете "VOR", и след това натиснете ENT.

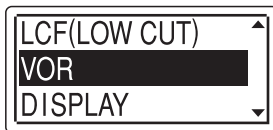

3 Натиснете или на контролния бутон, за да изберете "ON", и след това натиснете ENT.



4 Натиснете (стоп), за да излезете от режима на менюто.

5 Натиснете (запис/пауза).

В прозореца на дисплея се извеждат индикациите и .

Записът започва, когато IC рекордерът разпознае звук. Записът влиза в режим на пауза, когато не се разпознае звук, и индикаторите **VOR** и **●||** мигат. Когато IC рекордерът пак разпознае звук, записът отново се стартира.

За да отмените функцията VOR

Задайте "VOR" в положение "OFF" на стъпка 3.

Забележки

- Функцията VOR се влияе от звука около вас. Задайте "MIC SENSITIVITY" в менюто в зависимост от условията на запис. Ако записът не ви задоволява след като сте променили чувствителността на микрофона, или за важни записи, задайте "VOR" в положение "OFF" в менюто.
- Ако натиснете **●** (запис/пауза), за да въведете режим на пауза при запис, когато "VOR" е зададен в положение "ON" в менюто, мига единствено **●||**.
- Функцията VOR не работи в режим на синхронизиран запис (стр. 35) и FM запис (стр. 89).

Разделяне на съобщение на две по време на запис

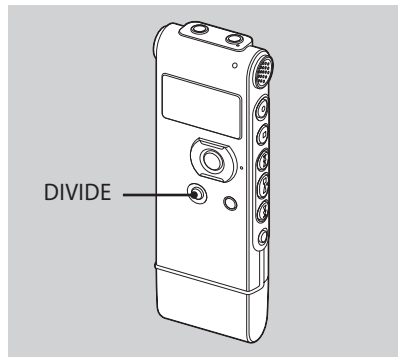

Можете да разделите съобщение по време на запис на две части. Към новата част от съобщението се прибавя нов номер.

Натиснете DIVIDE по време на запис.

В дисплея се извежда индикация “DIVIDING...” и номерът на новото съобщение се добавя в точката, в която сте натиснали бутона. Съобщението се записва като две съобщения, въпреки че записът продължава без спиране.

| | | |
|-------------|-------------|-------------|
| Съобщение 1 | Съобщение 2 | Съобщение 3 |
|-------------|-------------|-------------|

▲
Съобщението се разделя.
Съобщения 2 и 3 се
записват без спиране.

Съвет

Можете да разделите записаното съобщение в режим на пауза при запис.

Забележки

- За да разделите съобщение, в паметта трябва да има свободно място. За повече информация вижте “Системни ограничения” на стр. 105.
- Ако в папката са записани 99 съобщения, не можете да разделяте съобщение в тази папка.
- След като веднъж разделите съобщението, не можете да съберете разделените съобщения.
- Не можете да разделяте съобщение в самото начало (0.5 секунди от началото) или в самия край (0.5 секунди преди края).
- Когато разделяте съобщение на две, възможно е краят на първото съобщение и началото на второто да прекъснат в точката на разделяне.
- Не можете да разделите съобщение по време на синхронизиран запис (стр. 35) и FM запис (стр. 89).
- Ако разделяте съобщения твърде често, докато устройството ги записва, може да се появи следният феномен: Работният индикатор продължава да мига и вие не можете да работите с устройството за определен период от време. Това не е неизправност. Изчакайте докато работният индикатор изгасне.

Запис с външен микрофон

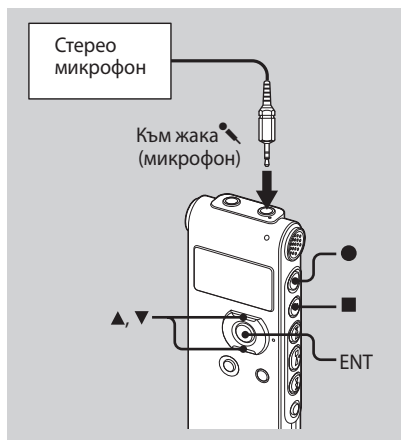

- 1** Свържете външен микрофон към жака , когато IC рекордерът е в режим стоп.

В прозореца на дисплея се извежда индикация "SELECT INPUT".

- 2** Натиснете  или  на контролния бутон, за да изберете "MIC IN", и след това натиснете ENT.



- 3** Натиснете  (стоп), за да излезете от режима на менюто.

- 4** Натиснете  (запис/пауза), за да започнете запис.

Вградените микрофони автоматично се изключват.

Ако входното ниво не е достатъчно силно, регулирайте чувствителността на микрофона на IC рекордера.

Когато външният микрофон бъде свързан, захранването автоматично достига до микрофона от IC рекордера.

Забележки

Ако не се изведе индикацията "SELECT INPUT, задайте я в менюто (стр. 68).

Препоръчителни микрофони

Можете да използвате микрофони на Sony ECM-CS10, ECM-CZ10, ECM-DS70P, ECM-DS30P (не са приложени в комплекта).

Запис на звук от телефон или мобилен телефон

Можете да използвате микрофон със слушалки (тип хендс фрий) ECM-TL1 (не е приложен в комплекта), за да записвате звук от телефон или мобилен телефон. За подробности относно начина на свързване, вижте ръководството за експлоатация, приложено към ECM-TL1 микрофона.

Забележки

- След като извършите връзката, проверете качеството на звука на разговора и нивото на запис, преди да започнете записа.
- Ако се запишат кратките звукови сигнали от натискането на бутоните или сигнала за свободна линия от телефона, възможно е разговорът да се запише с по-ниско ниво на звука. В този случай стартирайте записа след като разговорът е започнал.
- Възможно е функцията VOR да не работи в зависимост от вида на телефона или състоянието му.
- Sony не носи отговорност за каквито и да било причинени неудобства, включително и невъзможност за запис на разговор, използвайки IC рекордердера.

Запис от друго оборудване

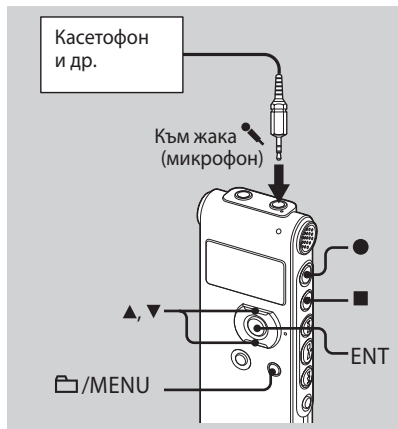

Можете да създавате музикални файлове без да използвате компютър, като записвате звук от друго оборудване, свързано към IC рекордера.

Когато използвате функцията за синхронизиран запис, IC рекордерът влиза в режим на пауза при запис, когато за повече от 2 секунди не бъде разпознат звук. IC рекордерът отново активира запис на ново съобщение, когато бъде разпознат звук.

💡 Съвет

Преди да започнете запис, препоръчваме ви да правите пробни записи.

Запис с помощта на функцията за синхронизиран запис

1 Натиснете и задръжте **☰/MENU**, за да влезете в режима на менюто.

Извежда се прозорецът с режима на менюто.

2 Натиснете **▲** или **▼** на контролния бутон, за да изберете **"DETAIL MENU"**, и след това натиснете **ENT**.



- 3** Натиснете ▲ или ▼ на контролния бутон, за да изберете “SYNC REC”, и след това натиснете ENT.



- 4** Натиснете ▲ или ▼ на контролния бутон, за да изберете “ON”, и след това натиснете ENT.

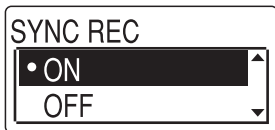

- 5** Натиснете ■ (стоп), за да излезете от режима на менюто.
- 6** Свържете друго оборудване към IC рекордера, когато IC рекордерът е в режим стоп.
- Свържете аудио изходния конектор (стерео мини щекер) на другото оборудване към жака  (микрофон) на IC рекордера, като използвате аудио свързващ кабел*.

В прозореца на дисплея се извежда съобщение “SELECT INPUT”.



- 7** Натиснете ▲ или ▼ на контролния бутон, за да изберете “AUDIO IN”, и след това натиснете ENT.
- 8** Натиснете ● (запис/пауза), за да стартирате записа.
- 9** Стартирайте възпроизвеждането на компонента, свързан към IC рекордера.

Индикацията  SYNC мига и IC рекордерът влиза в режим на пауза при запис.

Индикацията  SYNC се извежда в дисплея и записът започва.

Синхронизираният запис влиза в режим на пауза при запис, когато не бъде разпознат звук за повече от 2 секунди, и индикацията  SYNC мига. IC рекордерът отново активира запис на ново съобщение, когато бъде разпознат звук.

Забележки

- В режим на синхронизиран запис, не можете да разделяте съобщения (стр. 31) и не можете да въвеждате режим на пауза при запис (стр. 25).
- В зависимост от свързаното към IC рекордера оборудване функцията за синхронизиран запис може да не работи правилно поради различия във входното аудио ниво.

Запис без да използвате функцията за синхронизиран запис**1 Натиснете и задръжте  /MENU, за да влезете в режима на менюто.**

Извежда се прозорецът с режима на менюто.

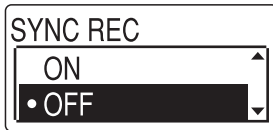
2 Натиснете  или  на контролния бутон, за да изберете “DETAIL MENU”, и след това натиснете ENT.**3 Натиснете  или  на контролния бутон, за да изберете “SYNC REC”, и след това натиснете ENT.****4 Натиснете  или  на контролния бутон, за да изберете “OFF”, и след това натиснете ENT.****5 Натиснете  (стоп), за да излезете от режима на менюто.****6 Свържете друго оборудване към IC рекордера, когато IC рекордерът е в режим стоп.**

Свържете аудио изходния конектор (стерео мини щекер) на другото оборудване към жака  (микрофон) на IC рекордера, като използвате аудио свързващ кабел*.

В прозореца на дисплея се извежда съобщение “SELECT INPUT”.



7 Натиснете ▲ или ▼ на контролния бутон, за да изберете “AUDIO IN”, и след това натиснете ENT.

8 Натиснете ■ (стоп), за да излезете от режима на менюто.

9 Натиснете ● (запис/пауза), за да стартирате записа.

Вградените микрофони автоматично се прекъсват и се записва звукът от свързаното оборудване.

10 Стартирайте възпроизвеждането на компонента, свързан към IC рекордера.

* Допълнителни аудио свързващи кабели (не са приложени в комплекта)

| | Към IC рекордера | Към друго оборудване |
|---------|----------------------------------|----------------------------------|
| RK-G139 | Стерео мини щекер (без резистор) | Мини щекер (моно) (без резистор) |
| RK-G136 | Стерео мини щекер (без резистор) | Стерео мини щекер (без резистор) |

■ Забележки

- Когато записвате от друго оборудване, чувствителността на микрофона не може да бъде регулирана.
- Ако входното ниво не е достатъчно силно, свържете жака за слушалките (стерео минижак) на другото оборудване към жака (микрофон) на IC рекордера и регулирайте силата на звука на оборудването, свързано към IC рекордера.
- Ако не е изведено съобщение “SELECT INPUT”, задайте опцията в менюто (стр. 68).
- Възможно е вашият доставчик да не успее да ви достави някои от по-горе описаните допълнителни аксесоари. Моля, за по-подробна информация се обърнете към вашия доставчик.

Възпроизвеждане на съобщения

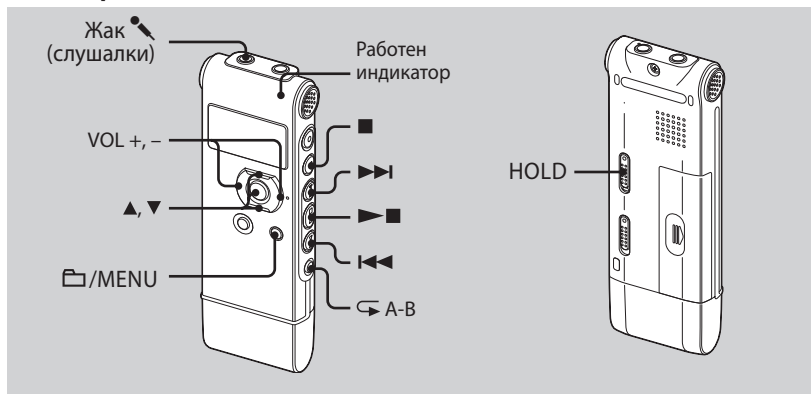

1 Изберете папка.

- 1 Натиснете ☰ / MENU.
- 2 Натиснете ▲ или ▼ на контролния бутон, за да изберете папката, и след това натиснете ENT.

2 Натиснете ▲ или ▼, за да изберете съобщението, което желаете да възпроизведете.

3 Натиснете ►■, за да започнете възпроизвеждане.

Операционният индикатор светва в зелено. (Когато зададете "LED" в положение "OFF" в менюто (стр. 70), операционният индикатор не светва.)

4 Натиснете VOL + или - на контролния бутон, за да регулирате силата на звука.

5 Натиснете ■ (стоп), за да спрете възпроизвеждането.

Съвет

По време на възпроизвеждане можете да заключите всички функции на всички бутони, за да предотвратите извършването на нежелани операции, като плъзнете ключа HOLD по посока на стрелката.

Дисплей при възпроизвеждане на съобщения

По време на възпроизвеждане натиснете ▼ или ▲ на контролния бутон, за да проверите информацията за файловете.

Съобщението, записано с помощта на IC рекордера, се извежда както следва.



📁 : Име на папката: FOLDER01-FOLDER05

🎵 : Заглавие: Номер на файла по дата (например 080101_001)

👤 : Име на изпълнител: Неизвестен

📄 : Име на файл: Номер на файла по дата.mp3 (например 080101_001.mp3)

Можете да промените името на папката, заглавието, името на изпълнителя и/или името на файла, като използвате вашия компютър.

Слушане с по-добро качество на звука

- **За да слушате със слушалки:**
Свържете приложените слушалки към жака 🎧 (слушалки). Вграденият високоговорител автоматично ще бъде изключен.
- **За да слушате от външен високоговорител:**
Свържете активен или пасивен високоговорител (не е приложен в комплекта) към жака 🎧 (слушалки).

Бързо откриване на точката, в която желаете да стартирате възпроизвеждането (Лесно търсене)

Когато зададете "EASY SEARCH" в положение "ON" (стр. 65) в менюто, можете бързо да откриете точката, в която желаете да стартирате възпроизвеждането, като неколккратно натиснете ►► или ◀◀ по време на възпроизвеждане. Можете да се върнете приблизително 3 секунди, назад като натиснете веднъж ◀◀, или можете да преминете 10 секунди напред, като натиснете веднъж ►►. Тази функция е полезна за откриване на желана точка в дълъг запис.

Търсене напред/назад по време на възпроизвеждане (Превъртане напред/назад)

- **За да търсите напред (превъртане напред):** Натиснете и задръжте ►► по време на възпроизвеждане. Освободете в точката, в която желаете да възстановите възпроизвеждането.
- **За да търсите назад (превъртане назад):** Натиснете и задръжте ◄◄ по време на възпроизвеждане. Освободете в точката, в която желаете да възстановите възпроизвеждането.

IC рекордерът търси с бавна скорост при възпроизвеждане на звука. Тази функция е полезна, когато желаете да проверите една дума назад или напред. Ако натиснете и задръжите бутона, IC рекордерът започва да търси с по-висока скорост.

🔊 Когато възпроизвеждате съобщения до края на последното съобщение

- Когато възпроизвеждането или бързото възпроизвеждане приключи в края на последното съобщение, "MESSAGE END" светва за 5 секунди и работният индикатор светва в зелено. (Не можете да чуете възпроизведения звук.)
- Когато индикацията "MESSAGE END" спре да мига и работният индикатор изчезне, устройството ще спре в началото на последното съобщение.
- Ако натиснете и задръжите ◄◄, докато индикацията "MESSAGE END" свети, съобщенията се възпроизвеждат бързо и нормалното възпроизвеждане ще стартира от точката, в която отпуснете бутона.
- Ако последното съобщение е дълго и желаете да стартирате възпроизвеждането в по-късен момент от съобщението, задръжте натиснат ►►, за да възпроизведете съобщението до края, след това натиснете ◄◄, докато "MESSAGE END" мига, за да се върнете в желаната точка.
- За съобщения, различни от последното, отидете в началото на следващото съобщение и възпроизвеждайте назад, докато стигнете до желаната точка.

За да **Извършете следното**

спрете в настоящата позиция (функция за пауза при възпроизвеждане)

Натиснете **■** (стоп) или **▶■**.
За да възстановите възпроизвеждането от тази точка, отново натиснете **▶■**.

се върнете към началото на настоящото съобщение

Натиснете веднъж **◀◀***.

се върнете към предходно съобщение

Неколкократно натиснете **◀◀◀**.
(В режим стоп, задръжте бутона натиснат, за да се върнете няколко съобщения назад.)

прескочите до следващото съобщение

Натиснете веднъж **▶▶***.

прескочите към следващи съобщения

Неколкократно натиснете **▶▶▶**.
(В режим стоп, задръжте бутона натиснат, за да преминете няколко съобщения напред.)

* Тези операции са валидни, когато "EASY SEARCH" е зададен в положение "OFF" (стр. 65).

Повторно възпроизвеждане на съобщение

По време на възпроизвеждане натиснете и задръжте **▶■**, докато се изведе индикатора "◀". Избраното съобщение ще се възпроизведе неколкократно.

За да възстановите нормалното възпроизвеждане, отново натиснете **▶■**.

Избор на режим за възпроизвеждане

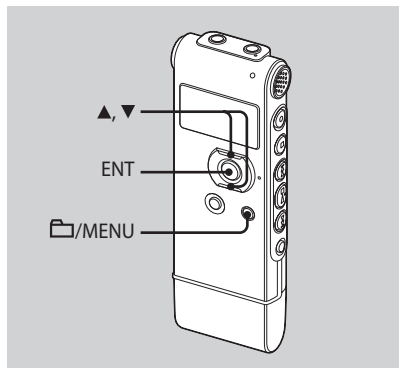

Можете да изберете режима на възпроизвеждане в менюто

- 1 Натиснете и задръжте /MENU, за да влезете в режима на менюто.





Извежда се прозорецът с режима на менюто.

- 2 Натиснете или на контролния бутон, за да изберете "PLAY MODE", и след това натиснете ENT.

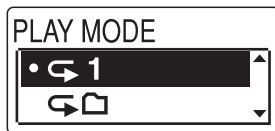

- 3 Натиснете или на контролния бутон, за да изберете "1", , "ALL", , "1", или ALL, и след това натиснете ENT.



| | |
|--|---|
| 1 | Възпроизвежда се съобщение |
|  | Съобщенията в една папка се възпроизвеждат едно след друго. |
| ALL | Всички съобщения се възпроизвеждат едно след друго. |
|  1 | Неколкократно се възпроизвежда едно съобщение. |
|  | Неколкократно се възпроизвеждат съобщенията в една папка. |
|  ALL | Неколкократно се възпроизвеждат всички съобщения. |

Неколкократно възпроизвеждане на определен участък – А-В повторно възпроизвеждане

1 По време на възпроизвеждане натиснете (повтаряне) А-В, за да определите начална точка А.

Извежда се “А-В В?”

2 Отново натиснете (повтаряне) А-В, за да определите крайна точка В.

Извежда се индикация “ А-В” и неколкократно се възпроизвежда определен участък се възпроизвежда.

За да възстановите нормалното възпроизвеждане

Натиснете  .

За да спрете А-В повторното възпроизвеждане

Натиснете  (стоп).

За да промените участъка, зададен за А-В повторно възпроизвеждане

В режим на А-В повторно възпроизвеждане, отново натиснете  А-В, за да зададете нова начална точка А. След това задайте нова крайна точка В, както на стъпка 2.

Забележка

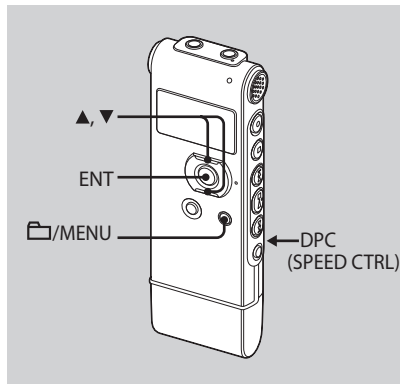

Не можете да определите крайната точка В преди да зададете началната точка А.

Настройка на скоростта на възпроизвеждане – Функция DPC



Когато плъзнете ключа DPC (Цифров контрол на скоростта на възпроизвеждане) (SPEED CTRL) в положение "ON", можете да регулирате скоростта на възпроизвеждане между +100% и -50% * нормална скорост в менюто. Съобщението се възпроизвежда в естествени цветове, благодарение на функцията за цифрова обработка.

* Можете единствено да регулирате скоростта на възпроизвеждане между 0 и -50%, когато съобщенията се записват като WMA файлове.

- 1 Плъзнете ключа DPC (SPEED CTRL) в положение "ON".
- 2 Натиснете и задръжте /MENU, за да влезете в режима на менюто. Извежда се прозорецът с режима на менюто.
- 3 Натиснете  или  на контролния бутон, за да изберете "DPC", и след това натиснете ENT.

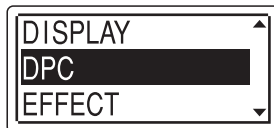

- 4 Натиснете  или  на контролния бутон, за да регулирате скоростта на възпроизвеждане.

Можете да зададете скоростта на 10 % за + настройката и на 5% за – настройката.



- За да възстановите нормалното възпроизвеждане**

Плъзнете ключа DPC (SPEED CTRL) в положение "OFF".

Избор на звуков ефект

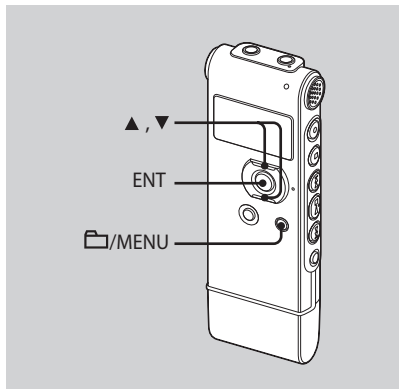

Можете да зададете в менюто ефекта, който желаете да възпроизведете. Въпреки това, когато възпроизвеждате с помощта на вградения високоговорител, тази настройка не е достъпна.

- 1 Натиснете и задръжте 📁/MENU, за да влезете в режима на менюто.**

Извежда се прозорецът с режима на менюто.

- 2 Натиснете ▼ или ▲ на контролния бутон, за да изберете "EFFECT", и след това натиснете ENT.**



- 3 Натиснете ▼ или ▲ на контролния бутон, за да изберете ефекта, който желаете да възпроизведете, и след това натиснете ENT.**

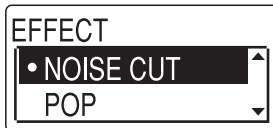



| | |
|-----------|--|
| NOISE CUT | Намалява смущенията, за да направи човешкия глас по-ясен. |
| POP | Подчертава средните честоти, идеален за вокални изпълнения |
| ROCK | Подчертава високите и ниските честоти, за мощен звук. |
| JAZZ | Подчертава високите честоти за постигане на по-жив звук. |
| BASS1 | Подчертава ниските честоти. |
| BASS2 | Подчертава повече ниските честоти. |
| OFF | Функцията EFFECT не работи. |

Запис с друго оборудване



За да записвате звук от IC рекордера с друго оборудване, свържете жака (слушалки) на IC рекордера към аудио входния конектор (минижек, стерео) на другото оборудване, като използвате аудио свързващ кабел*.

1 Свържете жака  (слушалки) на IC рекордера към аудио входния конектор (стерео минижак) на другото оборудване, като използвате аудио свързващ кабел*.

2 Натиснете  , за да стартирате възпроизвеждане и едновременно с това задайте свързаното оборудване в режим на запис.

На свързаното оборудване ще се запише съобщение от IC рекордера.

3 Натиснете  (стоп) едновременно на IC рекордера и свързаното оборудване, за да спрете записа.

* Допълнителни аудио свързващи кабели (не са приложени в комплекта)

| | Към IC рекордера | Към другото оборудване |
|---------|----------------------------------|----------------------------------|
| RK-G139 | Стерео мини щекер (без резистор) | Мини щекер (моно) (без резистор) |
| RK-G136 | Стерео мини щекер (без резистор) | Стерео мини щекер (без резистор) |

Забележка

Възможно е вашият доставчик да не успее да ви достави някои от по-горе описаните допълнителни аксесоари. Моля, за по-подробна информация се обърнете към вашия доставчик.

Съвет

Преди да започнете запис, препоръчваме ви да правите пробни записи.

Възпроизвеждане на съобщения в желано време с включване на аларма

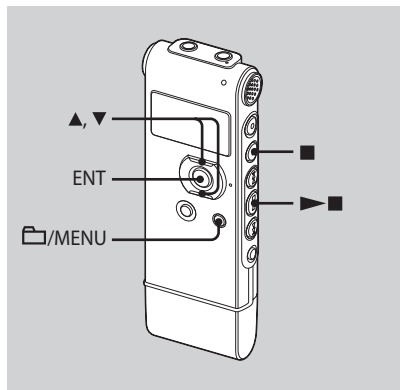

Можете да включите аларма и да започнете възпроизвеждане на желано съобщение в желано от вас време. Можете да възпроизведете съобщението на определена дата, веднъж на седмица или по едно и също време всеки ден.

1 Изберете съобщението, което желаете да възпроизведете с аларма.

2 Влезте в режим на настройка на алармата.

- ① Натиснете и задръжте /MENU, за да влезете в режима на менюто. Извежда се прозорецът с режима на менюто.
- ② Натиснете ▲ или ▼ на контролния бутон, за да изберете "ALARM", и след това натиснете ENT.



- ③ Натиснете ▲ или ▼ на контролния бутон, за да изберете "ON", и след това натиснете ENT.



3 Задайте дата и час за алармата

- 1 Натиснете ▲ или ▼ на контролния бутон, за да изберете "DATE", ден от седмицата или "DAILY", и след това натиснете ENT.
- 2 Когато изберете "DATE":
Задайте в последователност годината, месеца, деня, часа и минутата, както е описано в "Стъпка 2: Сверяване на часовника" на стр.18, след това натиснете ENT.
Когато изберете ден от седмицата или "DIALY":
Натиснете ▲ или ▼ на контролния бутон, за да зададете часа, и след това натиснете ENT; натиснете ▲ или ▼ на контролния бутон, за да зададете минутата, и след това натиснете ENT.

Процесът по настройка приключва и в прозореца на дисплея се извежда индикация "🔔" (аларма).

Когато се изведе екранът за настройка на датата и часа

В зададеното време алармата ще звучи около 10 секунди, докато в прозореца на дисплея се изведе "ALARM" и избраното съобщение ще се възпроизведе. Когато възпроизвеждането приключи, устройството автоматично спира в началото на съобщението.

За да изслушате същото съобщение отново

Натиснете ►■ и същото съобщение ще се възпроизведе от началото.

За да спрете алармата преди възпроизвеждането да започнало

Натиснете ■, докато алармата се чува. Можете да спрете възпроизвеждането на алармата, дори когато е включена функцията HOLD.

За да промените настройката за алармата

Започнете от стъпка 2 на стр. 49.

За да отмените настройката за аларма

Следвайте стъпки 1 и 2 - ② на стр. 49. На стъпка 2 - ③ натиснете ▲ или ▼ на контролния бутон, за да изберете "OFF", и натиснете ENT. Алармата ще се отмени и индикаторът за алармата ще изчезне от прозореца на дисплея.

▼ Забележки

- Можете да задавате само една настройка за аларма.
- Ако часовникът не е сверен или няма записани съобщения, вие не можете да задавате аларма.
- Алармата се включва, дори когато зададете "BEEP" в положение "OFF" в менюто. (стр. 69).
- Ако времето за включване на алармата съвпадне със записа, алармата ще се включи след като записът приключи. Индикацията "MEM" ще започне да мига, когато настъпи времето за включване на алармата.
- Алармата, зададена за "DATE", ще се отмени, когато възпроизвеждането на алармата приключи.
- Ако изтриете съобщението, което сте задали за включване на алармата, настройката за алармата ще бъде отменена.

Изтриване на съобщения

Можете да изтриете записани съобщения едно по едно или всички съобщения в папката наведнъж.

Забележка

След като записът веднъж е бил изтрит, не можете да го възстановите.

Изтриване на съобщения едно по едно

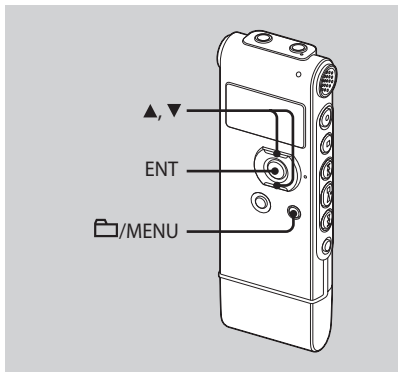

Можете да изтриете нежелани съобщения, като запазите всички останали, докато IC рекордерът е в режим стоп или възпроизвеждане. Когато съобщението бъде изтрито, останалите съобщения ще се преместят и номерацията им ще се промени с едно, така че да няма празно място между съобщенията.

- 1 Изберете съобщението, което желаете да изтриете.**
- 2 Натиснете и задръжте 📁/MENU, за да влезете в режима на менюто.**
Ще се изведе прозорецът с режима на менюто.
- 3 Натиснете ▲ или ▼ на контролния бутон, за да изберете "ERASE A FILE", и след това натиснете ENT.**
Ще се възпроизведат съобщенията, които ще изтриете.



4 Натиснете ▲ или ▼ на контролния бутон, за да изберете “EXECUTE”, и след това натиснете ENT.

В прозореца на дисплея се извежда индикация “ERASING...” и избраното съобщение ще бъде изтрито.



За да отмените изтриването

Изберете “CANCEL” на стъпка 4 и след това натиснете ENT.

За да изтриете друго съобщения

Продължете отново със същите стъпки от началото.

За да изтриете част от едно съобщение

Първо разделете съобщението на две съобщения и след това продължете със същите стъпки от началото.

Изтриване на всички съобщения в папката

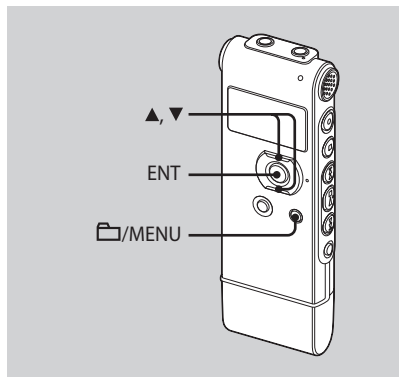

- 1 Изберете папката, която съдържа съобщенията, които желаете да изтриете, когато IC рекордерът е в режим стоп.
- 2 Натиснете и задръжте /MENU, за да влезете в режима с менюто. Извежда се прозорецът на режима с менюто.

- 3** Натиснете ▲ или ▼ на контролния бутон, за да изберете “ERASE ALL”, и след това натиснете ENT.



- 4** Натиснете ▲ или ▼ на контролния бутон, за да изберете “EXECUTE”, и след това натиснете ENT.

“ERASING...” се извежда в прозореца на дисплея и всички съобщения в избраната папка ще се изтрият.





За да отмените изтриването

Изберете “CANCEL” на стъпка 4 и след това натиснете ENT.

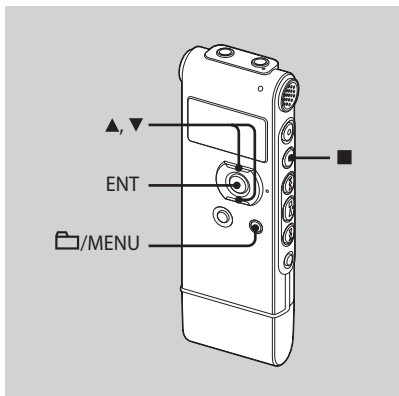
Преместване на съобщения в различна папка





Забележки

- Когато се изведе индикаторът за папката , вие не можете да местите съобщения (стр. 76).
- Не можете да местите съобщение към папка .

- 1 Изберете съобщението, което желаете да преместите.
- 2 Натиснете и задръжте /MENU, за да влезете в режима на менюто.
- 3 Натиснете  или  на контролния бутон, за да изберете “MOVE”, и след това натиснете ENT.

Ще се изведе прозорецът с режима на менюто.



- 4 Натиснете  или  на контролния бутон, за да изберете папката, в която желаете да преместите съобщението, и след това натиснете ENT.

В прозореца на дисплея се извежда индикация “EXECUTING...” и избраното съобщение се премества на последна позиция в новата папка. Когато премествате съобщение към друга папка, оригиналното съобщение в предходната папка ще се изтрие.



За да отмените преместването

Натиснете  (стоп) преди стъпка 4.

Разделяне на съобщения на две

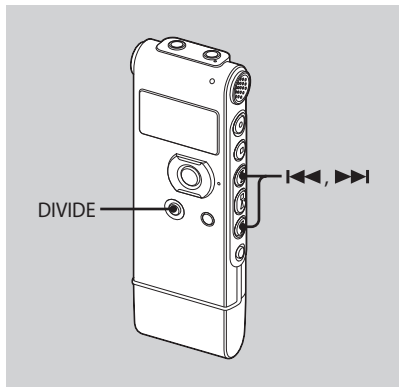

Можете да разделите съобщение по време на възпроизвеждане, така че съобщението се разделя на 2 части и номерът на новото съобщение се прибавя към разделеното съобщение. Като разделите съобщението, можете лесно да откриете точката, която желаете да възпроизведете, когато правите дълги записи - например на среща. Можете да разделяте съобщения, докато общият брой на съобщенията в папката достигне 99.

1 Натиснете **DIVIDE**, докато възпроизвеждате съобщения, които желаете да разделите.

Заедно със заглавието на съобщението се извежда "DIVIDE? PRESS [DIVIDE]".

2 Натиснете **DIVIDE**.

Извежда се индикация "DIVIDING...", към новата част на разделеното съобщение се прибавя нов номер и номерата на следващите съобщения се увеличават с едно.

| | | | |
|-------------|-------------|-------------|-------------------------|
| Съобщение 1 | Съобщение 2 | Съобщение 3 | |
| | ↓ | ▲ | Съобщението се разделя. |
| Съобщение 1 | Съобщение 2 | Съобщение 3 | Съобщение 4 |

Номерата на съобщенията се увеличават.

! Забележка

- За да разделите съобщение, в паметта трябва да има свободно място. За повече информация вижте “Ограничения на системата” на стр. 105.
- Когато разделяте съобщение със заглавие и име на изпълнителя, новата част от съобщението ще има същото заглавие, име на изпълнител и име на файла.
- Не можете да разделите съобщения, различни от записаните, като използвате IC рекордера (MP3/WMA файл, прехвърлен от компютър).
- След като разделите съобщение, вече не можете да съберете разделените съобщения, като използвате IC записващото устройство.
- Ако често разделяте съобщения, възможно е устройството да не успее да извърши операцията по разделяне на съобщение.
- Ако разделите съобщение с настройка за аларма, настройката важи само за старото разделено съобщение.
- Не можете да разделите съобщение в самото начало (0.5 секунди от началото) или в самия край (0.5 секунди преди края).

За да възпроизведете разделени съобщения

Натиснете **◀◀** или **▶▶**, за да изведете номера на съобщение, тъй като разделените съобщения имат собствени номера.

Защита от случайно изпълняване на операция – Функция HOLD

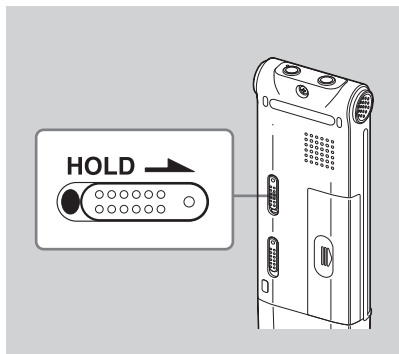

За да предотвратите случайни операции, преместете ключа HOLD по посока на стрелката, докато устройството е в режим на запис или възпроизвеждане. Индикацията “HOLD” се извежда, показвайки, че всички функции на бутоните са заключени.

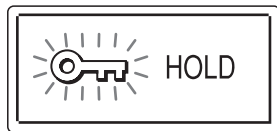

За да отмените функцията HOLD

Преместете ключа HOLD в посока, обратна на стрелката.

Забележка

Когато функцията HOLD е включена по време на запис, първо отменете функцията HOLD, за да спрете записа.

Съвет

Дори когато функцията HOLD е включена, можете да спрете възпроизвеждането на алармата. За да спрете алармата или възпроизвеждането, натиснете  (стоп).

Използване на функциите в менюто

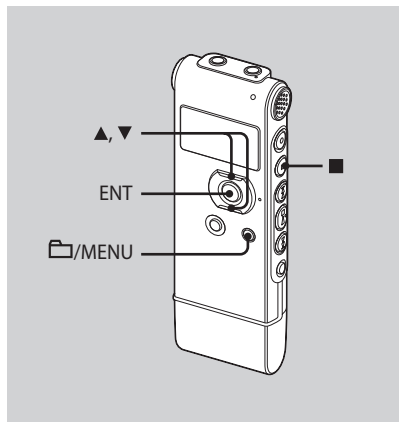

Извършване на настройки за менюто

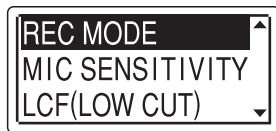

- 1 Натиснете и задръжете** /MENU, за да влезете в режима на менюто.

Ще се изведе прозорецът с режима на менюто.



- 2 Натиснете**  или  на контролния бутон, за да изберете опцията в менюто, за която желаете да направите настройка, и след това натиснете ENT.

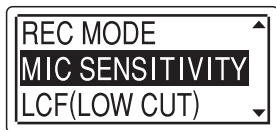

- 3** Натиснете ▲ или ▼ на контролния бутон, за да изберете настройката, която желаете да зададете, и след това натиснете ENT.



- 4** Натиснете ■ (стоп), за да излезете от режима на менюто.

■ Забележка

Ако не натискате бутони за около 1 минута, режимът с менюто автоматично се отменя и прозорецът се връща в нормален дисплей.

За да се върнете към предходния прозорец на дисплея

Натиснете /MENU, докато устройството е в режима с менюто.

За да излезете от режима с менюто

Натиснете ■ (стоп).

Настройки в менюто

| Опция в менюто | Настройки | Режим на работа (○: настройката може да бъде извършена/ —: настройката не може да бъде извършена) | | | | |
|-----------------|--|---|----------------------------------|-------------------|----------------------|----------------------------------|
| | | Режим стоп | Режим на възпро- извеждане | Режим на запис | Режим на FM радио | Режим на запис на FM радио |
| REC MODE | ST, STSP, STLP, SP, LP | ○ | — | — | ○ | — |
| MIC SENSITIVITY | HIGH (H), LOW (L) | ○ | — | ○ | — | — |
| LCF (LOW CUT) | ON, OFF | ○ | — | ○ | — | — |
| VOR | ON, OFF | ○ | — | ○ | — | — |
| DISPLAY | ELAPSE, REMAIN, REC DATE, REC TIME | ○ | ○ | ○ | — | ○ |
| DPC | n% (n=-50 - +100) | ○ | ○ | — | — | — |
| EFFECT | NOISE CUT, POP, ROCK, JAZZ, BASS1, BASS2, OFF | ○ | ○ | — | — | — |
| EASY SEARCH | ON, OFF | ○ | ○ | — | — | — |
| PLAY MODE | | ○ | ○ | — | — | — |
| MOVE | (Folder to be moved) | ○ | ○ | — | — | — |
| ALARM | 1, ALL, ALL | ○ | ○ | — | — | — |
| ERASE ALL | EXECUTE, CANCEL | ○ | — | — | — | — |
| ERASE A FILE | EXECUTE, CANCEL | ○ | ○ | — | — | — |
| FM RADIO* | | ○ | — | — | — | — |
| AUTO PRESET* | EXECUTE, CANCEL | — | — | — | ○ | — |
| DX/LOCAL* | DX, LOCAL | — | — | — | ○ | ○ |
| SCAN | HIGH (SCAN H), | — | — | — | ○ | — |
| SENSITIVITY* | LOW (SCAN L) | | | | | |





| Опция в меню | | Настройки | Режим на работа (○: настройката може да бъде извършена/ —: настройката не може да бъде извършена) | | | | |
|---------------|---|-----------|---|----------------------------------|-------------------|----------------------|----------------------------------|
| | | | Режим стоп | Режим на възпро- извеждане | Режим на запис | Режим на FM радио | Режим на запис на FM радио |
| AUDIO OUTPUT* | HEADPHONES, SPEAKER | | — | — | — | ○ | ○ |
| DETAIL MENU | | | ○ | — | — | — | — |
| SYNC REC | ON, OFF | | ○ | — | — | — | — |
| SELECT INPUT | MIC IN, AUDIO IN | | ○ | — | — | — | — |
| DATE&TIME | __y__m__d__:__ | | ○ | — | — | — | — |
| TIME DISPLAY | 12-HOUR, 24-HOUR | | ○ | — | — | — | — |
| FORMAT | EXECUTE, CANCEL | | ○ | — | — | — | — |
| BEEP | ON, OFF | | ○ | — | — | — | — |
| LED | ON, OFF | | ○ | — | — | — | — |
| BACKLIGHT | ON, OFF | | ○ | — | — | — | — |
| LANGUAGE | За европейския модел: ENGLISH (Английски), Русский (Руски) Други модели: ENGLISH (Английски), Русский (Руски), 日本語 (Японски) 한국어 (Корейски) 简体中文(Китайски) 繁體中文(Китайски) ไทย (Тайландски) | | ○ | — | — | — | — |
| USB CHARGE | ON, OFF | | ○ | — | — | — | — |

* само за IDX-U X71F/UX81F/UX91F

| Опция в менюто | Настройки (*: Първоначална настройка) | Вижте страница |
|------------------------|---|----------------|
| REC MODE | Задава режима на запис. ST*: Режим на запис с висококачествен стерео звук. STSP: Режим на стандартен стерео запис. STLP: Режим на дълъг стерео запис. SP: Режим на стандартен моно запис. LP: Режим на дълъг моно запис. | 26 |
| MIC SENSITIVITY | Задава чувствителност на микрофона. HIGH (H)*: За да записвате на среща или на тихо/ просторно място. LOW (L): За да записвате диктовка или да записвате на шумно място. | 28 |
| LCF (LOW CUT) | Задава функцията LCF (Филтър за отрязване на ниските честоти), за да отрежете ниските честоти и да намалите смущенията, причинени от вятъра; по този начин можете да записвате съобщения по-ясно. ON: Функцията LCF е включена. OFF*: Функцията LCF е изключена. | 29 |

| Опция в меню | Настройки (*: Първоначална настройка) | Вижте страница |
|--------------|---|----------------|
| VOR | <p>Задава функцията VOR (Активиране на запис при засичане на глас)</p> <p>ON*: Записът започва, когато IC рекордерът разпознае звук; устройството влиза в режим на пауза, когато не се чува звук, което елиминира записа в периодите без звук. Функцията VOR се включва, когато натиснете ● (запис/пауза).</p> <p>OFF*: Функцията VOR не работи.</p> | 30 |
| DISPLAY | <p>Променя режима на дисплея.</p> <p>ELAPSE*: Възпроизведено време от едно съобщение.</p> <p>REMAIN: В режими стоп или възпроизвеждане, оставащото време от съобщението. В режим на запис, възможното време за запис.</p> <p>REC DATE: Записана дата</p> <p>REC TIME: Записано време</p> | - |
| DPC | <p>Задава функцията DPC (Цифров контрол на скоростта на възпроизвеждане)</p> <p>Когато зададете ключа DPC (SPEED CTRL) в положение "ON", можете да регулирате скоростта на възпроизвеждане в обхват от +100% до -50%. Задайте скоростта на стъпки от 10% за + настройката и на стъпки от 5% за – настройката. - 30%*</p> <p>Забележка</p> <p>Можете само да регулирате скоростта на възпроизвеждане между 0 и -50%, когато съобщенията се записват като WMA файлове.</p> | 45 |

| Опция в менюто | Настройки (*: Първоначална настройка) | Вижте страница |
|--------------------|---|----------------|
| EFFECT | <p>Задава желания ефект за възпроизвеждане в менюто. NOISE CUT</p> <p>Намалява смущенията, за да направи човешкия глас по-ясен.</p> <p>POP: Подчертава средните честоти, идеален за вокални изпълнения</p> <p>ROCK: Подчертава високите и ниските честоти, за постигане на по-мощен звук.</p> <p>JAZZ: Подчертава високите честоти за постигане на по-жив звук.</p> <p>BASS1: Подчертава ниските честоти.</p> <p>BASS2: Подчертава повече ниските честоти.</p> <p>OFF*: Функцията EFFECT не работи.</p> <p>Забележка Когато възпроизвеждате съобщения с помощта на вградения високоговорител, функцията EFFECT не работи.</p> | 46 |
| EASY SEARCH | <p>Задава функцията за лесно търсене.</p> <p>ON: Можете да преминете 10 секунди напред, като натиснете веднъж ►►I, и можете да се върнете приблизително 3 секунди назад, като натиснете веднъж I◄◄. Тази функция е полезна за откриване на желана точка в дълъг запис.</p> <p>OFF*: Функцията за лесно търсене не работи. Когато натиснете I◄◄ или ►►I, съобщението ще се премести напред или назад.</p> | 40 |

| Menu items | Settings(*:Initial setting) | See page |
|------------|--|----------|
| PLAY MODE | <p>Sets the playback mode.</p> <p>1: A message is played back.</p> <p>*: Messages in one folder are played back continuously.</p> <p>ALL: All the messages are played back continuously.</p> <p> 1: One message is played back repeatedly.</p> <p> *: Messages in one folder are played back repeatedly.</p> <p> ALL: All the messages are played back repeatedly.</p> | 43 |
| MOVE | <p>The selected message will be moved to the selected folder.</p> <p>Before attempting to move a message, select the message to be moved and then go to the menu window.</p> | 54 |
| ALARM | <p>Sets the alarm.</p> <p>ON: To set the alarm, select "ON" and set the date, time or day of the week or choose daily for playback.</p> <p>OFF*: The alarm is cancelled.</p> | 49 |

| Menu items | Settings(*:Initial setting) | See page |
|---------------|---|----------|
| ERASE ALL | All messages in the selected folder will be erased. Press  /MENU to return to the folder window before erasing the messages and select a folder from which all messages are to be erased, and then go to the menu window and select "EXECUTE." | 53 |
| ERASE A FILE | The selected message will be erased. Before erasing the message, select a message to be erased, and then go to the menu window and select "EXECUTE." | 52 |
| FM RADIO** | The IC recorder enters FM radio mode. | 85 |
| AUTO PRESET** | Scans automatically for available frequencies. The stations will be stored in memory. EXECUTE : The automatic presetting is activated. CANCEL* : The automatic presetting is cancelled. | 90 |
| DX/LOCAL** | Sets the receiver sensitivity when listening to the FM radio. DX* : When the receiving signal is strong enough to receive, select this setting. LOCAL : When the receiving signal is weak to receive, select this setting. | 88 |

** for ICD-UX71F/UX81F/UX91F only

| Опция в меню | Настройки (*: Първоначална настройка) | Вижте страница |
|---------------------------|--|----------------|
| SCAN SENSITIVITY** | <p>Задава чувствителността на сканирането, когато настройвате FM радиостанции.</p> <p>HIGH (SCAN H)*: Чувствителността при сканиране е висока.</p> <p>LOW (SCAN L): Чувствителността при сканиране е ниска.</p> | 91 |
| AUDIO OUTPUT** | <p>По време на FM прием или FM запис, можете да превключвате между звука от високоговорителя и звука от слушалките.</p> <p>HEADPHONES*: Звукът излиза от слушалките.</p> <p>SPEAKER: Звукът излиза от високоговорителите.</p> | 87 |
| DETAIL MENU | | |
| SYNC REC | <p>Когато зададете в положение "ON", IC рекордерът влиза в режим на пауза при запис, когато не разпознае звук за повече от 2 секунди, и IC рекордерът започва пак да записва ново съобщение, когато разпознае звук.</p> <p>ON: Функцията за синхронизиран запис е включена.</p> <p>OFF*: Функцията за синхронизиран запис се отменя.</p> | 35 |
| SELECT INPUT | <p>Избира външния входен сигнал, който ще записвате, който е свързан към жака  (микрофон)</p> <p>MIC IN*: Изберете, когато записвате съобщения с помощта на външния микрофон.</p> <p>AUDIO IN: Изберете, когато записвате с помощта на друго оборудване.</p> | 33, 36 |

| Опция в менюто | Настройки (*: Първоначална настройка) | Вижте страница |
|------------------------|---|----------------|
| DATE & TIME | Свервява часовника, като задавате в последователност годината, месеца, деня, часа и минутата. | 19 |
| TIME DISPLAY | Задава дисплея на часовника. 12-HOUR: 12:00AM = полунощ, 12:00PM = обяд 24-HOUR*: 0:00 = полунощ, 12:00 = обяд | - |
| FORMAT | Форматира устройството. EXECUTE: Извежда се индикация "FORMATTING..." и устройството ще бъде форматирано. CANCEL*: Устройството няма да бъде форматирано. ! Забележки • Използвайте функцията за форматиране на IC рекордера, за да форматирате паметта. • Когато паметта бъде форматирана, всички данни, запазени в IC рекордера, ще бъдат изтрити. След като паметта бъде веднъж изтрита, вие не можете да възстановите данните, които са били изтрити. | - |
| BEEP | Задава дали краткият звуков сигнал ще се чува или не. ON*: Чува се кратък звуков сигнал, който показва, че операцията е приета. OFF: Не се чува кратък звуков сигнал. ! Забележка Алармата се чува, дори ако зададете "BEEP" в положение "OFF" в менюто. | - |

| Опция в менюто | Настройки (*: Първоначална настройка) | Вижте страница |
|----------------|---|----------------|
| LED | <p>Включва или изключва работния индикатор по време на операция.</p> <p>ON*: По време на запис или възпроизвеждане, работният индикатор свети или мига.</p> <p>OFF: Работният индикатор не свети и не мига дори по време на операция.</p> <p>📌 Забележки Когато IC рекордерът е свързан към компютър, работният индикатор свети или мига, дори ако "LED" е зададен в положение "OFF".</p> | - |
| BACKLIGHT | <p>Включва или изключва задното осветяване в прозореца на дисплея.</p> <p>ON*: Задното осветяване в прозореца на дисплея светва за около 10 секунди.</p> <p>OFF: Задното осветяване в прозореца на дисплея не светва, дори по време на операция.</p> | - |
| LANGUAGE | <p>Задава езика, който ще се използва за съобщения, менюта, имена на папки, имена на файлове и др.</p> <p>За европейския модел: ENGLISH (Английски), Русский (Руски)</p> <p>Други модели: ENGLISH (Английски), Русский (Руски), 日本語 (Японски), 한국어 (Корейски), 简体中文 (Китайски), 繁體中文 (Китайски), ไทย (Тайландски).</p> | 20 |

| Опция в менюто | Настройки (*: Първоначална настройка) | Вижте страница |
|----------------|---|----------------|
| USB CHARGE | <p>Задава дали батерията ще бъде заредена посредством USB връзка или не.</p> <p>ON*: Батерията ще се зареди.</p> <p>OFF: Батерията няма да се зареди.</p> <p>📌 Забележки</p> <p>Ако използвате USB променливотоков адаптер (не е приложен в комплекта), за да свържете IC рекордера към мрежата от 220 V, вие можете да заредите батерията, независимо от настройката.</p> <p>Използване на функциите в менюто</p> | - |

Използване на IC рекордера с вашия компютър

Системни изисквания

Операционна система:

Windows Vista® Ultimate

Windows Vista® Business

Windows Vista® Home Premium

Windows Vista® Home Basic

Windows® XP Media Center Edition 2005

Service Pack 2 или по-нов

Windows® XP Media Center Edition 2004

Service Pack 2 или по-нов

Windows® XP Media Center Edition

Service Pack 2 или по-нов

Windows® XP Professional Service Pack 2

или по-нов

Windows® XP Home Edition Service Pack

2 или по-нов

Windows® 2000 Professional Service Pack

4 или по-нов

Mac OS X (v10.2.8-v10.5)

Предварително инсталирани

Забележки

- Операциите не са гарантирани, ако използвате операционна система, различна от описаната по-горе (Windows® 98 или Linux и др.).
- 64 битови операционни системи не се поддържат.
- За информация относно последната версия и съвместимостта с операционната система, моля, влезте в интернет страницата за поддръжка на IC рекордера:
Европейски модел:
<http://support.sony-europe.com/DNA>
Други модели:
<http://www.sony-asia.com/support>

Хардуерни изисквания:

- Порт: USB порт
- Звукова карта: Звукови карти, съвместими с всяка от поддържаните Microsoft® Windows® операционна система.

Забележки

Следните системи не се поддържат:

- Операционни системи, различни от указаните вляво
- Персонално сглобявани компютри или операционни системи
- Компютри с обновени среди
- Multi-boot среда
- Multi-monitor среда

Когато използвате Windows® 2000 Professional

Инсталирайте драйвера, като използвате "SonyRecorder_Driver.exe" на IC рекордера.

Свързване на IC рекордера към вашия компютър

Можете да прехвърлите данните от IC рекордера на вашия компютър, като свържете двете устройства. Свалете USB капачето от IC рекордера и след това свържете IC рекордера към USB конектора на вашия компютър. IC рекордерът се разпознава от компютъра веднага щом извършите връзката. Докато IC рекордерът е свързан към компютър, в прозореца към дисплея се извежда индикация "CONNECTING".

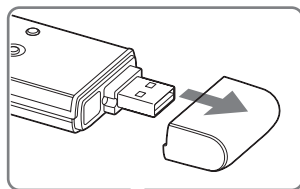

💡 Съвет

Ако IC рекордерът не може да бъде директно свързан към USB конектора на вашия компютър, използвайте приложения USB свързващ кабел.

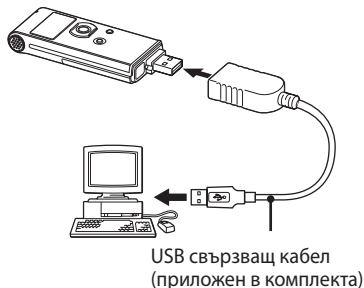

■ Забележки

- Ако свържете повече от две USB устройства към вашия компютър, нормалните операции не са гарантирани.
- Използването на IC рекордера с USB хъб или USB свързващ кабел, различен от приложението, не е гарантирано.
- Възможно е да се получи повреда в зависимост от USB устройствата, свързани едновременно.
- Преди да свържете IC рекордера към компютъра, уверете се, че батерията на IC рекордера е заредена.
- Препоръчваме ви да изключвате IC рекордера от вашия компютър, когато не го използвате с компютърна връзка.

Изключване на IC рекордера от вашия компютър

Следвайте процедурите, описани по-долу; в противен случай е възможно данните да се повредят.

1 Уверете се, че операционният индикатор не мига.

2 Изключете IC рекордера от USB конектора на компютъра.

В Windows екрана, щракнете с ляв бутон върху "Safely Remove Hardware" на лентата със задачи, и щракнете върху "Safely remove USB Mass Storage Device".

В Macintosh екрана, издърпайте иконката "IC RECORDER" на десктопа към иконката "Trash" и я пуснете там.

За подробности относно изключването на IC рекордера вижте ръководството за експлоатация, приложено към вашия компютър.

Прехвърляне на файлове от вашия компютър към IC рекордера

Можете да възпроизвеждате музика или езикови файлове (MP3/WMA*) от вашия компютър, като използвате IC рекордер.

Можете да създавате MP3/WMA файлове, като използвате или софтуерното приложение на плейъра, инсталирано на вашия компютър, или софтуерно приложение, което се продава в търговската мрежа.

* За файловите формати, които могат да бъдат възпроизведени с помощта на IC рекордера, вижте "Технически характеристики" (стр. 110).

Копиране на музикални файлове от вашия компютър на IC рекордера (изтегляне и пускане)

1 Свържете IC рекордера към вашия компютър (стр. 73).

В Windows екрана, отворете "My Computer" и се уверете, че "IC RECORDER" се разпознава. В Macintosh екрана: уверете се, че "IC RECORDER" устройството е изведено на десктопа.

2 Копирайте папката, в която музикалните файлове са запазени на IC рекордера.

В Windows екрана, като използвате Explorer, и в Macintosh екрана, като използвате Finder, изтеглете и пуснете папката върху IC рекордера. IC рекордерът може да разпознае до 500 папки. Можете да копирате до 999 файла на една папка и общо до 5,000 файла.

📌 Забележка

Когато прехвърляте музикален файл от вашия компютър, можете да възпроизведете файла, въпреки че не можете да го разделите или местите.

💡 За да копирате папка (изтегляне и пускане)

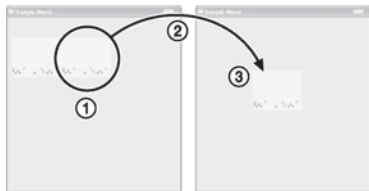

- 1 Щракнете и задръжте,
- 2 изтеглете,
- 3 и след това пуснете.

Структура на папки и файлове

Папките и файловете се извеждат на екрана на компютъра както е показано. Индикаторите за папка в прозореца на дисплея на IC рекордера са както следва:

- 📁: Папка за съобщения, записани посредством използването на IC рекордера (Те вече са създадени при покупката на IC рекордера.)
- 📁: Папка, прехвърлена от вашия компютър (Извеждат се, когато музикалните файлове са прехвърлени от компютъра.)

📌 Забележка

Можете да записвате съобщения в максимум 5 папки, като използвате IC рекордера.

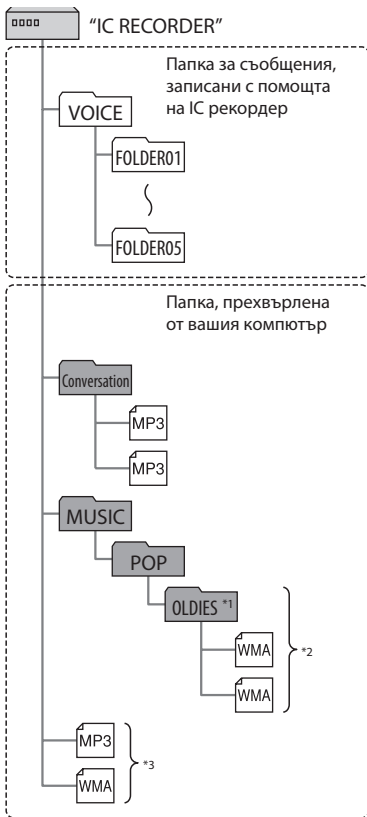

*1 Името на папката, в която са запазени музикални файлове, ще се изведе на IC рекордера както е, затова е удобно предварително да я кръстите с лесно за запомняне име. Папките, показани на илюстрацията, са примери за имена на папките.

*2 IC рекордерът може да разпознае до три нива папки, копирани на IC рекордера, което във фигурата се намира до папка "OLDIES".

*3 Ако копирате музикални файлове отделно, те се квалифицират в категория "NO FOLDER".

💡 Съвети

- Можете да въведете заглавие или име на изпълнителя и др. в музикалните файлове, като ID3 tag информация. ID3 tag информацията може да бъде изведена на IC рекордера. Тя е полезна, ако въведете информацията, като използвате софтуера за създаване на музикални файлове на вашия компютър.
- Можете да изведете ID3 tag информацията в последователност, като натискате ▲ или ▼ на контролния бутон (стр. 83).

■ Забележки

- Не можете да копирате 511 или повече папки (освен папките VOICE) или файлове в основната директория, която се намира веднага след "IC RECORDER" на компютъра. Това се дължи на системните ограничения, които се налагат от Windows операционната система (само за ICD-UX71/UХ81/UХ71F/UХ81F).
- Ако не въведете заглавие или име на изпълнителя в ID3 tag информацията, ще се изведе индикация "Unknown".

Прехвърляне на файлове от IC рекордера към вашия компютър

Можете да запазвате файлове или папки, като ги прехвърлите от IC рекордера към вашия компютър.

1 Свържете IC рекордера към вашия компютър (стр. 73).

В Windows среда: отворете "My Computer" и се уверете, че "IC RECORDER" се разпознава. В Macintosh среда: уверете се, че "IC RECORDER" устройството се извежда на десктопа.

2 Копирайте файловете или папките, които желаете да прехвърлите на вашия компютър.

Изтеглете и пуснете папките, които съдържат желаните файловете, от "IC RECORDER" към диска на вашия компютър.

Използване на IC рекордера като USB Mass Storage Device

Когато IC рекордерът е директно свързан към вашия компютър или ако е свързан чрез USB свързващ кабел, данните с изображения или текст на компютъра, както и съобщения или файлове, записани чрез IC рекордера, могат временно да се запазят в IC рекордера.

За да използвате IC рекордера като USB Mass Storage Device, вашият компютър трябва да отговаря на работните системни изисквания и да притежава необходимите портове, описани по-долу.

Операционни системи:

Windows Vista® Ultimate
Windows Vista® Business
Windows Vista® Home Premium
Windows Vista® Home Basic
Windows® XP Media Center Edition 2005 Service Pack 2 или по-нов
Windows® XP Media Center Edition 2004 Service Pack 2 или по-нов
Windows® XP Media Center Edition Service Pack 2 или по-нов
Windows® XP Professional Service Pack 2 или по-нов

Windows® XP Home Edition Service Pack 2 или по-нов
Windows® 2000 Professional Service Pack 4 или по-нов
Mac OS X (v.10.2.8-v 10.5)
Предварително инсталирани

Порт:

USB порт

Забележка

Следните системи не се поддържат:

- 64 битови операционни системи
- Операционни системи, различни от указаните в ляво
- Персонално сглобявани компютри или операционни системи
- Компютри с обновени среди
- Multi-boot среда
- Multi-monitor среда

Използване на софтуера Voice Recognition

Когато инсталирате софтуер за разпознаване на глас (не е приложен в комплекта) на вашия компютър, вие можете да транскрибирате съобщение като текстов файл.

Представяне на софтуера за разпознаване на глас

Dragon NaturallySpeaking е софтуер за разпознаване на глас, който ви позволява да разпознаете и транскрибирате вашия записан глас от съобщение и да го преобразува в текстов файл.

За подробности относно Dragon NaturallySpeaking вижте ръководството за експлоатация, приложено към Dragon NaturallySpeaking.

За информация относно използването на Dragon NaturallySpeaking вижте документацията, приложена към софтуера. За последната версия и наличността на Dragon NaturallySpeaking във всеки регион, моля, вижте следната страница: <http://www.nuance.com>

Забележки

- Можете да използвате функцията за транскрибиране, само когато сте инсталирали Dragon NaturallySpeaking Select или Professional Edition (не са приложени в комплекта) на вашия компютър. За да инсталирате Dragon NaturallySpeaking, вашият компютър трябва да отговаря на определените системни изисквания.
- Можете да транскрибирате следните съобщения, запазени във вашия IC рекордер или на вашия компютър;
 - Съобщения в режим на запис ST, STSP, STLP или SP (MP3 файлове)
 - 44.1/16/11 kHz 16-битови WAV файлове, запазени на вашия компютър.
- Не можете да транскрибирате съобщения, в което са записани гласовете на повече от един човек.

Създаване на потребителски файл, адаптиран за вашия глас (Training)

Какво означава “Taraining”?

За да можете да транскрибирате записани съобщения, като използвате Dragon NaturallySpeaking, вие трябва да създадете потребителски файл, специфично адаптиран към вашия глас. Тази процедура се нарича “training”.

Когато създаването на файла приключи, Dragon NaturallySpeaking създава потребителски гласов файл, който съдържа информация относно записания глас.

- Обърнете се към ръководството за експлоатация или помощния файл, приложен към Dragon NaturallySpeaking, тъй като част от операциите по създаването на файла съвпадат с тези, които се изискват при директна диктовка на компютър с помощта на слушалки и микрофон.
- Дори ако вече сте създали потребителски гласов файл с помощта на слушалки и микрофон, вие трябва да създадете отделни гласови файлове за IC рекордера, за да получите максимална точност при разпознаването.

Съвети за използването на IC рекордера

Когато транскрибирате съобщения, записани с помощта на IC рекордера, следните съвети ще ви помогнат да получите максимална точност при разпознаването.

- **Задайте “REC MODE” в положение “ST”, “STSP”, “STLP” или “SP” в менюто.**

Когато създавате потребителски гласов файл (training), задайте “REC MODE” в режима, който обикновено използвате при работа със софтуера за гласово разпознаване.

- **Задайте “MIC SENSITIVITY” в положение “LOW (L)” в менюто.**
- **Придържайте IC рекордера здраво и започнете записа.**

Придържайте IC рекордера, така че микрофонът да е на 2-3 сантиметра от ъгъла на устните ви, не директно пред тях. Това минимизира възможността за запис на дъха ви и позволява максимална точност при разпознаването на речта.

⚠ Забележка

Избягвайте записа на шумни места, като например запис, докато сте на спирка в метрото, за да получите максимална точност при разпознаването.

Възпроизвеждане на музикални файлове

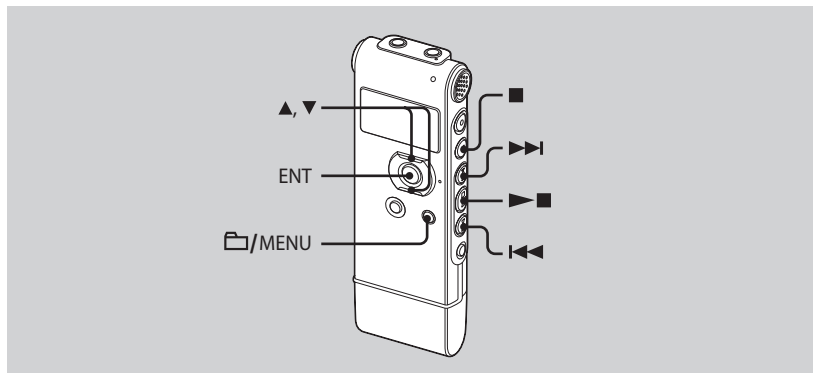

- 1** Изключете IC рекордера от вашия компютър, натиснете 📁/MENU, натиснете ▲ или ▼ на контролния бутон, за да изберете папката (📁), в която са запазени музикалните файлове, и след това натиснете ENT.
- 2** Натиснете ◀◀ или ▶▶, за да изберете музикалните файлове, които желаете да възпроизведате.
- 3** Натиснете ▶■, за да започнете възпроизвеждане.
- 4** Натиснете ■ (стоп), за да спрете възпроизвеждането.

Максималното време за възпроизвеждане (записи*), когато възпроизвеждате музикални файлове, като използвате IC рекордер, са както следва.





| | 48 kbps | 128 kbps |
|--------------------|--------------------------------|-------------------------------|
| ICD-UX71/ UX71F | 47 ч. 50 мин. (717 записа) | 17 ч. 55 мин. (268 записа) |
| ICD-UX81/ UX81F | 95 ч. 55 мин. (1438 записа) | 35 ч. 55 мин. (238 записа) |
| ICD-UX91F | 192 ч. (2880 записа) | 72 ч. (1080 записа) |

* В случай, че записите са от по 4 минути и са прехвърлени към IC рекордера.

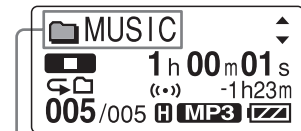
Дисплей, когато възпроизвеждате музикални файлове

Натиснете ▲ или ▼ на контролния бутон, за да проверите информацията за музикалния файл по време на възпроизвеждане.



-  : Име на папката
-  : Заглавие*
-  : Име на изпълнителя*
-  : Име на файла

* Извежда се ID3 tag информацията.

Как да се наслаждавате на музикални файлове

Избор на режима за възпроизвеждане

Можете да изберете режим на възпроизвеждане в менюто, като например възпроизвеждане на един музикален файл, продължително възпроизвеждане на музикални файлове в една папка, продължително възпроизвеждане на всички музикални файлове, повторно възпроизвеждане на един музикален файл, повторно възпроизвеждане на музикални файлове в една папка и повторно възпроизвеждане на всички музикални файлове.

За подробности вижте стр. 43.

Избор на звуков ефект

Можете да зададете ефект, като например "NOISE CUT", "POP", "ROCK", "JAZZ", "BASS 1" или "BASS 2" за опцията за възпроизвеждане в менюто. За подробности вижте стр. 46.

Настройка на скоростта при възпроизвеждане - Функция DPC (Цифров контрол на скоростта на възпроизвеждане)

Можете да регулирате скоростта на възпроизвеждане между +100% и -50%

от нормалната скорост в менюто. Можете да регулирате единствено скоростта на възпроизвеждане между 0 и -50%, когато съобщенията се записват като WMA файлове. За подробности вижте стр. 45.

Възпроизвеждане на съобщение в желано от вас време с аларма

Можете да включите аларма и да започнете възпроизвеждане от избрано съобщение в желано от вас време.

За подробности вижте стр. 49.

Слушане на FM радио

(само за ICD-UX71F/UX81F/UX91F)

Кабелът на слушалките е и антена за FM приемането. Затова, когато слушате радио, свързвайте слушалките.

Можете да превключвате звука между високоговорителя и слушалките по време на FM приемане или FM запис, като използвате менюто.

За подробности вижте стр. 87.

! Забележка

Батерията не може да бъде зареждана по време на FM приемане.

Настройка на FM радио станция

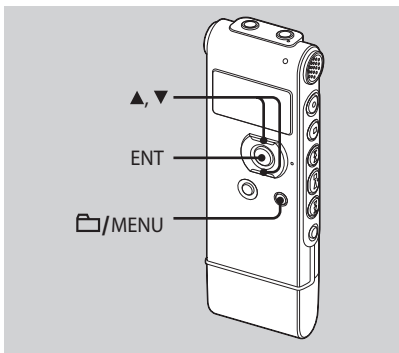

В някои региони е възможно изгледът на дисплея да е различен.

1 Натиснете и задръжете /MENU, за да влезете в режима на менюто.

Извежда се прозорецът с режим на менюто.

2 Натиснете **▲** или **▼** на контролния бутон, за да изберете “FM RADIO”, и след това натиснете ENT.

IC рекордерът влиза в FM радио режим.



Можете да превключите дисплея между номер на станцията и честота, като натиснете ENT.

3 Настройте станцията.

4 Неколкократно натиснете **▲** или **▼** на контролния бутон, за да настроите станция, или натиснете и задръжете **▲** или **▼** на контролния бутон, докато цифрите на честотата започнат да се променят на дисплея.

IC рекордерът автоматично сканира радио-честотите и спира, когато намери чисто радиоприемане.

Ако не можете да настроите станция, неколкократно натиснете **▲** или **▼** на контролния бутон, за да промените честотата стъпка по стъпка.

Когато слушате предварително настроена станция, номерът на станцията се извежда в дисплея; в противен случай се появява “P - -”.

Дисплей, когато слушате FM радио

FM индикация

Радио честота

Номер на станцията

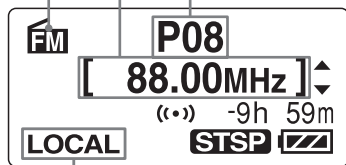

Чувствителност на приемника

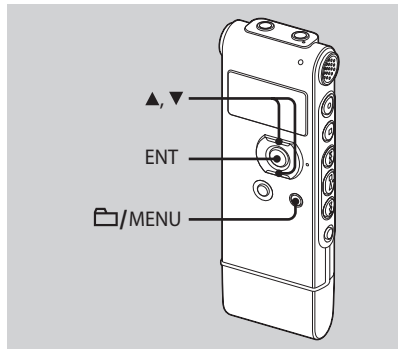

Превключване на FM радио изхода между високоговорителите и слушалките



По време на FM приемане или FM запис, можете да превключите между звук от високоговорителя и звук от слушалките, като използвате менюто. FM радио изходният сигнал е зададен в положение "HEADPHONES" при закупуването на IC рекордера.

- 1** Натиснете и задръжете /MENU, за да влезете в режима на менюто, когато слушате FM радио.

Извежда се прозорецът с режим на менюто.

- 2** Натиснете  или  на контролния бутон, за да изберете "AUDIO OUTPUT", и след това натиснете ENT.



- 3** Натиснете  или  на контролния бутон, за да изберете "HEADPHONES" или "SPEAKER", и след това натиснете ENT.



Превключване на чувствителността на приемника за FM радио

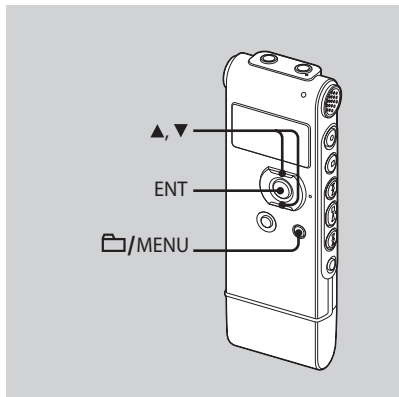

Можете да зададете чувствителност за приемника, когато слушате FM радио. За подробности относно чувствителността на приемника вижте "DX/LOCAL" на стр. 67.

- 1** Натиснете и задръжете /MENU, за да влезете в режима на менюто, когато слушате FM радио.

Извежда се прозорецът с режим на менюто.

- 2** Натиснете  или  на контролния бутон, за да изберете "DX/LOCAL", и след това натиснете ENT.





- 3** Натиснете  или  на контролния бутон, за да изберете "LOCAL" или "DX", и след това натиснете ENT.

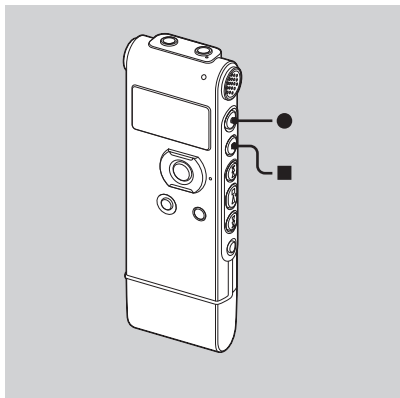

Запис на FM предаване



- 1** Настройте станцията, която желаете да запишете.
- 2** Натиснете  (запис/пауза), за да започнете записа.
- 3** Натиснете  (стоп), за да спрете записа.

Автоматична настройка на FM радио станции

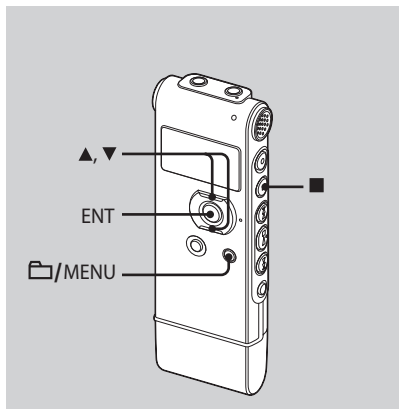

В някои региони е възможно изгледът на дисплея да е различен. Можете да настроите автоматично до 30 FM радиостанции, като използвате менюто за настройка.

- 1 Натиснете и задръжте 📁/MENU, за да влезете в режима на менюто, докато слушате FM радио.

Извежда се прозорецът с режима на менюто.

- 2 Натиснете ▲ или ▼ на контролния бутон, за да изберете "AUTO PRESET", и след това натиснете ENT.



- 3 Натиснете ▲ или ▼ на контролния бутон, за да изберете "EXECUTE", и след това натиснете ENT.

IC рекордерът автоматично сканира радиочестотите и станциите ще бъдат запазени в паметта в порядност от най-ниската към най-високата честота. Докато автоматично настройвате FM радиостанции, номерът на станцията, който е готов за запис, мига.



За да спрете автоматичната настройка

Натиснете ■ (стоп). Номерата на станциите, запазени преди да натиснете бутона ■ (стоп), остават в паметта.

Превключване на чувствителността на сканиране

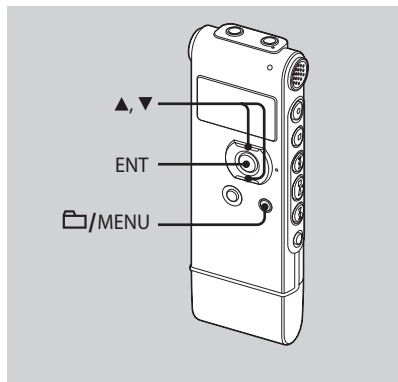



Можете да зададете чувствителност на сканирането, когато настройвате FM радио станции.



Чувствителността на сканирането се задава в положение "HIGH (SCAN H)", когато закупите IC рекордера.

- 1** Натиснете и задръжете /MENU, за да влезете в режима на менюто, докато слушате FM радио.

Извежда се прозорецът с режим на менюто.

- 2** Натиснете  или  на контролния бутон, за да изберете “SCAN SENSITIVITY”, и след това натиснете ENT.



- 3** Натиснете  или  на контролния бутон, за да изберете “HIGH (SCAN H)” или “LOW (SCAN L)”, и след това натиснете ENT.



Ръчна настройка на FM радио станции

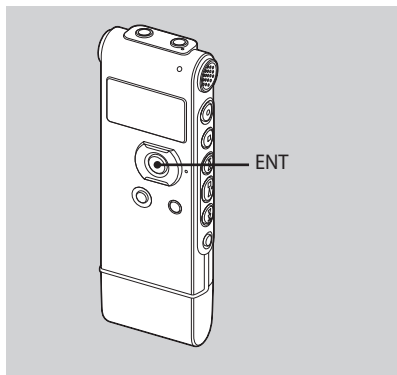

В някои региони е възможно изгледът на дисплея да е различен. Можете да настроите до 30 FM радио станции в паметта на IC рекордера.

1 Настройте станцията, която желаете да зададете и да запазите за определения номер.

Когато станцията, която зададете не е предварително настроена, се извежда индикация "P --".

2 Натиснете и задръжте ENT, докато номерът на станцията започне да мига на дисплея.

Станцията ще бъде запазена в паметта.



Слушане на предварително настроени радиостанции

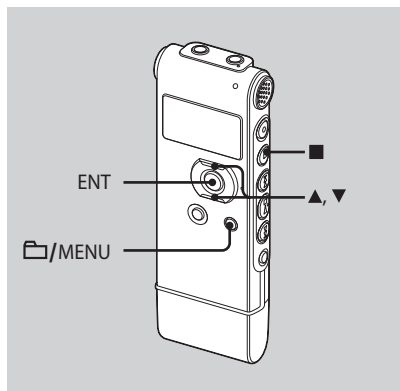

В някои региони е възможно изгледът на дисплея да е различен.



- 1** Натиснете и задръжете /MENU, за да влезете в режима на менюто.



Извежда се прозорецът с режим на менюто.

- 2** Натиснете  или  на контролния бутон, за да изберете "FM RADIO", и след това натиснете ENT.

IC рекордерът влиза в FM радио режим.



- 3** За да настроите станция, неколкократно натиснете  или  на контролния бутон, докато се изведе желаният номер на станцията.

Когато натиснете и задръжите  или  на контролния бутон, номерата на станциите бързо се променят.

- 4** Натиснете  (стоп), за да изключите FM радиото.

Изтриване на предварително настроени FM радио станции

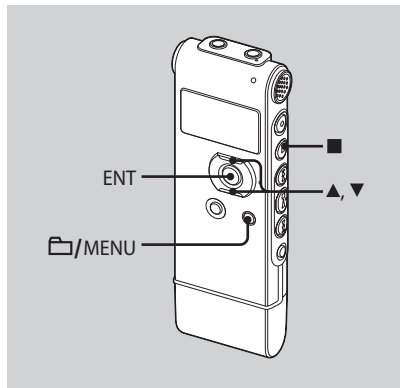

В някои региони е възможно изгледът на дисплея да е различен.

- 1 Натиснете и задръжте /MENU, за да влезете в режима на менюто.

Извежда се прозорецът с режим на менюто.

- 2 Натиснете или на контролния бутон, за да изберете "FM RADIO", и след това натиснете ENT.

IC рекордерът влиза в FM радио режим.



- 3 За да настроите станцията, неколккратно натиснете или на контролния бутон, докато се изведе желаният номер на станцията.

4 Натиснете и задръжете ENT.

На дисплея се извеждат номера на станцията и индикация "ERASE?".

5 Неколкократно натиснете ▲ или ▼ на контролния бутон, за да изберете "EXECUTE", и след това натиснете ENT.



Номерът на станцията се променя в "P - -".



Отстраняване на проблеми

Преди да отнесете устройството за поправка, проверете следния раздел. Ако проблемът продължава и след като сте проверили долуописаните операции, консултирайте се с най-близкия сервиз на Sony.

| Симптом | Начин на отстраняване |
|--|--|
| IC рекордерът не може да бъде изключен. | <ul style="list-style-type: none"> Плъзнете ключа HOLD по посока на стрелката, докато IC рекордерът е спрян (стр. 22). |
| IC рекордерът не може да бъде включен. | <ul style="list-style-type: none"> Ключът HOLD е зададен. Плъзнете ключа HOLD по посока, обратна на стрелката (стр. 22). |
| Дисплеят не изчезва. Дисплеят изглежда замъглен. | <ul style="list-style-type: none"> Свалете защитната лента от дисплея преди да използвате IC рекордера. |
| Устройството не работи. | <ul style="list-style-type: none"> Батериите са заредени като не е спазен поляритетът (стр. 13). Батериите са изтощени (стр.15). Бутоните са заключени с помощта на ключа HOLD (стр. 58). |
| От високоговорителите не излиза звук. | <ul style="list-style-type: none"> Силата на звука е намалена докрай (стр. 39). Включени са слушалките (стр. 40). Когато слушате FM радио, "AUDIO OUTPUT" се задава в положение "HEADPHONES". Задайте го в положение "SPEAKER" (стр. 68). |
| Звукът излиза от високоговорителя, дори когато слушалките са свързани. | <ul style="list-style-type: none"> Ако не сте свързали слушалките здраво по време на възпроизвеждане, звукът може да се изведе от високоговорителя. Изключете слушалките и след това ги свържете здраво. Когато слушате FM радио, "AUDIO OUTPUT" се задава в положение "SPEAKER". Задайте го в положение "HEADPHONES" (стр. 68). |

| Симптом | Начин на отстраняване |
|--|--|
| Работният индикатор не светва. | <ul style="list-style-type: none"> • "LED" е зададен в положение "OFF" (стр. 70). Изведете менюто и задайте "LED" в положение "ON". |
| Извежда се индикация "MEMORY FULL" и не можете да започнете запис. | <ul style="list-style-type: none"> • Паметта е пълна. Изтрийте някои съобщения (стр. 52) или изтрийте всички съобщения, след като сте ги запазили на вашия компютър. |
| Извежда се индикация "FILE FULL" и не можете да работите с IC рекордера. | <ul style="list-style-type: none"> • В избраната папка  са записани общо 99 съобщения или 495 съобщения (когато има 5 папки). Поради тази причина не можете да записвате други съобщения или да местите съобщения. Изтрийте някои съобщения (стр. 52) или изтрийте всички съобщения, след като ги запазите на вашия компютър. |
| Записът прекъсва. | <ul style="list-style-type: none"> • Функцията VOR (стр. 30) се включва. Задайте "VOR" в положение "OFF" в менюто (стр. 64). |
| Чува се шум. | <ul style="list-style-type: none"> • Когато търкате или драскате с пръст по устройството по време на запис, шумът може да се запише. • Устройството е поставено близо до източник на хранване, флуоресцентна лампа или мобилен телефон по време на запис или възпроизвеждане. • Щекерът на свързания микрофон е бил замърсен по време на запис. Почистете щекера. • Щекерът  (слушалки) е замърсен. Почистете щекера. |
| Нивото на записа е ниско. | <ul style="list-style-type: none"> • "MIC SENSITIVITY" (чувствителност на микрофона) е зададен в положение "LOW" (L). Изведете менюто и задайте "MIC SENSITIVITY" в положение "HIGH" (H) (стр. 28). |

| Симптом | Начин на отстраняване |
|---|---|
| Когато записвате от друго устройство, нивото на входен сигнал е твърде силно или не е достатъчно силно. | <ul style="list-style-type: none"> Свържете жака за слушалките на другото оборудване към жака  (микрофон) на IC рекордера и регулирайте силата на звука на оборудването, свързано към IC рекордера. |
| Скоростта на възпроизвеждане е твърде бърза или твърде бавна. | <ul style="list-style-type: none"> Скоростта на възпроизвеждане се регулира в DPC. Плъзнете ключа DPC (SPEED CTRL) в положение "OFF" или изведете менюто и отново регулирайте скоростта в DPC (стр. 45, 64). |
| Извежда се индикация "--:--". | <ul style="list-style-type: none"> Не сте сверили часовника (стр. 18). |
| В дисплея REC DATE се извежда индикация "--y--m--d" или "--:--". | <ul style="list-style-type: none"> Датата на записа не се извежда, ако сте записали съобщението и часовникът не е бил сверен (стр. 11). |
| В режима на менюто се извеждат по-малко опции. | <ul style="list-style-type: none"> Опциите на менюто, които се извеждат, се различават в зависимост от работните режими (режим стоп, режим на възпроизвеждане и режим на запис) (стр. 61, 62). |
| Животът на батерията е кратък. | <ul style="list-style-type: none"> Животът на батериите е описан на стр. 15 - 17 и се основава на възпроизвеждане със сила на звука, зададена в положение 24. Животът на батериите може да намалее в зависимост от операциите с IC рекордера. |
| Батерията няма заряд въпреки че не сте използвали устройството известно време. | <ul style="list-style-type: none"> Дори когато не използвате IC рекордера, батерията се изразходва бавно. Животът на батерията в този случай се различава в зависимост от влажността или други условия на околната среда. Обикновено животът на батерията е около 4 месеца. Ако не смятате да използвате IC рекордера за дълъг период от време, препоръчваме ви да изключите захранването (стр. 22) или да извадите батерията. |

| Симптом | Начин на отстраняване |
|--|--|
| Индикаторът за зареждане не се извежда. | <ul style="list-style-type: none"> • Не използвате акумулаторна батерия. • Акумулаторната батерия е заредена с неправилен поляритет. • “USB CHARGE” в “DETAIL MENU” е зададен в положение “OFF” в менюто. За да заредите батерията, като използвате компютър, задайте в положение “ON”. • Когато възпроизведете съобщения, като използвате вградения високоговорител, вие не можете да зареждате батерията. |
| Индикаторът за зареждане изчезва по средата на зареждането. | <ul style="list-style-type: none"> • Заредили сте акумулаторна батерия, различна от NH-AAA. • Акумулаторната батерия се е развалила. • Когато възпроизведете съобщения, като използвате вградения високоговорител, не можете да зареждате батерията. |
| Индикаторите “ COLD ” или “ HOT ” мигат вместо индикатора за оставащ заряд/ зареждане на батерията | <ul style="list-style-type: none"> • Температурата на околната среда е извън препоръчителния обхват за зареждане. Зареждайте батерията при температура на околната среда от 5°C – 35°C. |
| Животът на акумулаторната батерия е кратък. | <ul style="list-style-type: none"> • Използвайте акумулаторната батерия при температура, по-ниска от 5°C. Зареждайте батерията при температура на околната среда от 5°C – 35°C. • IC рекордерът не е използван за известно време. Заредете и след това изразходвайте заряда на акумулаторната батерия няколко пъти, като използвате IC рекордера. • Сменете старата батерия с нова акумулаторна батерия. • Индикаторът за оставащ заряд/зареждане на батерията се извежда само за кратко. Въпреки това, акумулаторната батерия не се зарежда напълно. Напълно разреждана батерия се зарежда за около 4 часа. |

| Симптом | Начин на отстраняване |
|---|---|
| Променената настройка в менюто не работи. | <ul style="list-style-type: none">• Ако батерията бъде свалена веднага след като промените настройката в менюто, възможно е настройката да не функционира правилно. |
| Не можете да зареждате батерия, като свържете IC рекордера към вашия компютър | <ul style="list-style-type: none">• Изключете IC рекордера от вашия компютър и отново го свържете.• Операциите не са гарантирани за системни изисквания, различни от описаните на стр. 72.• Когато слушате FM радио, не можете да зареждате батерията. |
| Звукът е слаб или със слабо качество, когато слушате радио. | <ul style="list-style-type: none">• Батерията е слаба. Сменете батерията с нова (стр. 13).• Преместете устройството по-далеч от телевизора. |
| Картината от вашия телевизор е нестабилна. | <ul style="list-style-type: none">• Ако слушате FM програма близо до телевизора с вътрешна антена, преместете IC рекордера на разстояние от телевизора. |
| Не можете да приемате FM радио станции или се получават статични смущения. | <ul style="list-style-type: none">• Слушалките не са свързани (кабелът на слушалките служи като FM антена).• Свържете слушалките към жака  (слушалки) и изтеглете кабела на слушалките.• "DX/LOCAL" е зададен в положение "LOCAL". Задайте го в положение "DX" (стр. 67) |
| Не можете да настроите FM радио станции. | <ul style="list-style-type: none">• Вече сте настроили 30 FM радио станции. Изтрийте ненужните радио станции (стр. 95).• "SCAN SENSITIVITY" е зададен в положение "LOW (SCAN L)". Задайте го в положение "HIGH (SCAN H)" (стр. 68). |



| Симптом | Начин на отстраняване |
|---|--|
| Стартирането на IC рекордера отнема повече време. | <ul style="list-style-type: none"> • Ако IC рекордерът обработва голямо количество данни, стартирането на устройството може да отнеме повече време. Това не е индикация за неизправност в IC рекордера. Изчакайте, докато дисплеят за стартиране изчезне. |
| Устройството не работи правилно. | <ul style="list-style-type: none"> • Извадете батериите и ги заредете отново (стр. 13). |
| IC рекордерът не работи. | <ul style="list-style-type: none"> • Възможно е да сте форматирали паметта на IC рекордера. Използвайте функцията за форматиране на IC рекордера, за да форматирате паметта (стр. 69). |
| IC рекордерът не се разпознава от вашия компютър. Папката/файлът не могат да бъдат прехвърлени от вашия компютър. | <ul style="list-style-type: none"> • Изключете IC рекордера от вашия компютър и го включете отново. • Не използвайте USB хъб или USB кабел, различен от приложения USB свързващ кабел. Свържете IC рекордера директно към вашия компютър или използвайте приложения USB свързващ кабел. • Операциите не са гарантирани за системни изисквания, различни от описаните на стр. 72. • В зависимост от позицията на USB конектора, IC рекордерът може да не се разпознае. Ако това се случи, опитайте друг конектор. |
| Файл, прехвърлен от вашия компютър, не може да бъде възпроизведен. | <ul style="list-style-type: none"> • Файловият формат може да се различава от този, който може да бъде възпроизведен с помощта на IC рекордера (.mp3/.wma) (стр. 40). Проверете името на файла. |

Моля, обърнете внимание, че е възможно по време на поправка в сервиза записаните съобщения да бъдат изтрити.

Съобщения с грешки

| Съобщение с грешка | Причина/Начин на отстраняване |
|---------------------|---|
| BATTERY LOWER-LEVEL | <ul style="list-style-type: none">• Не можете да форматирате паметта или да изтривате всички файлове в папката, защото зарядът на батерията е недостатъчен. Подгответе нова батерия, за да смените старата. |
| LOW BATTERY | <ul style="list-style-type: none">• Батерията е изтощена. Сменете старата батерия с нова. Заредете акумулаторната батерия или сменете старата акумулаторна батерия с нова. |
| MEMORY FULL | <ul style="list-style-type: none">• Оставащият капацитет на паметта на IC рекордера е недостатъчен. Изтрийте някои съобщения преди запис. |
| FILE FULL | <ul style="list-style-type: none">• Когато в избраната папка вече съществуват 99 съобщения или ако общият брой файлове, запазени в IC рекордера, е достигнал максималния брой, вие не можете да записвате нови съобщения. Изтрийте някои съобщения преди да записвате нови. |
| FILE DAMAGED | <ul style="list-style-type: none">• Не можете да възпроизведете или редактирате съобщения, защото данните от избрания файл са повредени. |
| FORMAT ERROR | <ul style="list-style-type: none">• IC рекордерът не може да бъде включен, като използвате компютър, защото за тази операция е нужно копие на контролния файл, а вие нямате такова. Форматирайте IC рекордера, като използвате функцията за форматиране в менюто. |
| PROCESS ERROR | <ul style="list-style-type: none">• IC рекордерът не може да прочете паметта. Извадете и след това отново заредете батерията.• Запазете копие на вашите данни и форматирайте IC рекордера, като използвате менюто. |

Съобщение с грешка Причина/Начин на отстраняване

| | |
|----------------|--|
| SET DATE&TIME | <ul style="list-style-type: none">• Свърете часовника; в противен случай не можете да използвате алармата. |
| NO FILE | <ul style="list-style-type: none">• В избраната папка няма съобщения. Поради тази причина не можете да преместите съобщение или да зададете аларма и др |
| PAST DATE/TIME | <ul style="list-style-type: none">• Задали сте аларма за вече изминало време. Проверете и след това задайте подходяща дата и час. |
| FILE PROTECTED | <ul style="list-style-type: none">• Избраното съобщение е защитено и е “Reading only” файл. Не можете да го изтриете. Отменете “Reading only” защитата с помощта на вашия компютър, за да редактирате съобщението с помощта на IC рекордера. |
| UNKNOWN DATA | <ul style="list-style-type: none">• Данните не са с файлови формати, които се поддържат от IC рекордера. |
| CANNOT OPERATE | <ul style="list-style-type: none">• Не можете да местите съобщение или да разделяте съобщение, защото съществува повече от една папка, която притежава файлове със същото име. Променете имената на файловете.• Съобщение от папка  не може да бъде местено или разделяно.• Не можете да разделяте съобщения, които не са записани с помощта на IC рекордера. |
| NEW MESSAGE | <ul style="list-style-type: none">• Максималният размер за запис на съобщение/музикален файл е 1 GB. Когато размерът на записаното съобщение/музикален файл надвишава максималния, частта, която го надвишава, се записва като ново съобщение. |
| CHANGE FOLDER | <ul style="list-style-type: none">• Ако в папката  няма MP3 файлове, в прозореца на дисплея не се извеждат папки; затова настройката за папката ще се промени. |
| FULL SETTING | <ul style="list-style-type: none">• Когато в паметта на IC рекордера вече са запазени 30 FM станции, вие не можете да настроите нова FM станция. |
| SYSTEM ERROR | <ul style="list-style-type: none">• Получила се е системна грешка, различна от гореспоменатите. Извадете батерията и отново я поставете. |

Системни ограничения

Този IC рекордер има няколко системни ограничения. Проблемите, описани по-долу, не са индикация за неизправност в IC рекордера.

| Съобщение с грешка | Причина/Начин на отстраняване |
|---|--|
| Не можете да записвате съобщения до максималния капацитет. | <ul style="list-style-type: none"> • Ако записвате съобщения в смесени режими ST, STSP, STLP, SP и LP, времето за запис се различава от максималното време за запис в ST режим до максималното време за запис в LP режим. • Сборът от цифрите на брояча (записано време) и оставащото време за запис може да се окаже по-малък от максималното време за запис. |
| Не можете да изведете музикални файлове в последователност. | <ul style="list-style-type: none"> • Ако сте прехвърлили музикални файлове с помощта на компютър, тези файлове може да не се копират в поредността, в която са прехвърлени, поради ограниченията на системата. |
| Съобщението/ музикалният файл автоматично се разделя. | <ul style="list-style-type: none"> • Съобщението/ музикалният файл е достигнал ограничението за максимален размер (1 GB), и затова автоматично се разделя. |
| Не можете да въведете символи в нисък регистър. | <ul style="list-style-type: none"> • В зависимост от комбинацията от символи, използвани за името на папката на вашия компютър, тези символи може да се променят в главни букви. |
| На мястото на името на папката, заглавието, името на изпълнителя или името на файла се извежда индикация "□". | <ul style="list-style-type: none"> • Използвали сте символ, който не може да се използва с IC рекордера. Като използвате вашия компютър, сменете символа с такъв, който може да бъде изведен на IC рекордера. |
| Не можете да определите крайна точка B | <ul style="list-style-type: none"> • Не можете да определите крайна точка B преди да сте задали начална точка A. |
| Когато зададете A-B повторно възпроизвеждане, зададените позиции са леко изместени. | <ul style="list-style-type: none"> • В зависимост от файловете, прехвърлените от вашия компютър към IC рекордера, позициите може да са леко изместени. |

Допълнителна информация

Използване на USB променливотоков адаптер (не е приложен в комплекта)



Можете да заредите акумулаторната батерия, като свържете IC рекордера към контакт от мрежата от 220 V, посредством използването на USB адаптер AC-U50A/AC-U50AD (не е приложен в комплекта).

Можете да заредите батерията, докато използвате IC рекордера, което е полезно, когато желаете да записвате по-дълго време.

! Забележка

Възможно е вашият доставчик да не успее да ви набави някои от допълнителните аксесоари. Моля, за подробна информация се обърнете към вашия доставчик.

1 Свалете USB капачето от IC рекордера и свържете IC рекордера към USB адаптера (не е приложен в комплекта).

2 Свържете USB адаптера към мрежата от 220 V.

Вече можете да използвате IC рекордера, докато зареждате батерията.

Докаато батерията се зарежда, индикаторът за оставащ заряд на батерията/зареждане се извежда като анимация.

Когато индикаторът за оставащ заряд/зареждане на батерията показва , зареждането е приключило. (Време за зареждане: прибрл. 4 часа*)

Когато използвате IC рекордера за първи път или след като не сте използвали IC рекордера за определен период от време, препоръчваме ви неколкократно да заредите батерията, докато се изведе индикация .

Ако индикаторът за оставащ заряд/зареждане на батерията не се изведе, зареждането не е извършено правилно. Преминете отново на стъпка 1.

* Стойностите за времето, което е необходимо за зареждане от оставащия капацитет до пълен заряд на батерията при стайна температура, са приблизителни. Те се различават в зависимост от оставащото хранване и състоянието на батерията. Ако температурата на батерията е ниска или ако зареждате батерията, докато прехвърляте данни към IC рекордера, необходимото време може да е по-голямо.

Изключване на IC рекордера от мрежата от 220 V

Следвайте процедурите, описани по-долу; в противен случай данните могат да се повредят.

1 Ако записвате или възпроизвеждате съобщение, натиснете ■ (стоп), за да зададете режим стоп за IC рекордера.

2 Уверете се, че работният индикатор не мига.

3 Изключете USB адаптера от мрежата от 220V и след това изключете IC рекордера от USB адаптера.

⚠ Забележки

- Не можете да зареждате батерията, докато вместо индикатора за оставащ заряд/зареждане на батерията са изведени индикаторите **"COLD"** или **"HOT"**. Заредете батерията при температура от 5°C до 35°C.
- Не можете да зареждате батерията, докато извършвате операция по възпроизвеждане, използвайки вградения високоговорител.

- По време на запис (работният индикатор свети или мига в червено) или обработка на данни (работният индикатор мига в оранжево).

- не трябва да свързвате или изключвате IC рекордера от USB адаптера, който е свързан към мрежата от 220 V.

- не трябва да свързвате или изключвате USB адаптера, свързан към IC рекордера, към мрежата от 220 V.

Ако го направите, това може да повреди данните. Ако IC рекордерът обработва голямо количество данни, прозорецът за стартиране може да се изведе за по-дълъг период от време. Това не е индикация за неизправност в IC рекордера. Изчакайте, докато началният дисплей изчезне от прозореца на дисплея.

- Докато използвате USB адаптера (не е приложен в комплекта), индикаторът за оставащ заряд/заряджане не се извежда в прозореца на дисплея.

Предпазни мерки

Захранване

- Работете с устройството само с 1.5 V или 1.2 V DC захранване. Използвайте една NH-AAA акумулаторна батерия или една LR03 (размер AAA) алкална батерия.

Безопасност

- Не работете с устройството, докато шофирате, карате велосипед или управлявате каквото и да е моторно превозно средство.

Работа

- Не оставяйте устройството в близост до източници на топлина или на места, които са изложени на директна слънчева светлина, прах или механични сътресения.
- Ако в устройството попадне твърд предмет или течност, отстранете батериите и проверете устройството в квалифициран сервиз преди по нататъшна употреба.

Шум

- Когато поставите устройството близо до източник на хранване, флуоресцентна лампа или мобилен телефон, докато устройството извършва операции по запис или възпроизвеждане, може да се чуе шум.
- Ако по време на запис търкате или драскате с пръст по устройството, шумът може да се запише.

Поддръжка

- За да почистите външната част на устройството, използвайте меко парче плат, леко навлажнено с вода. Не използвайте алкохол, бензин или разрежител.

Ако имате проблеми или въпроси, свързани с устройството, моля, консултирайте се с най-близкия сервис на Sony.

Препоръки за запазване на данните

За да предотвратите потенциален риск от загуба на данни, причинен от невнимание или повреда на IC записващото устройство, ви препоръчваме да запазите копие на записаните съобщения на касетофон или компютър и др.

Технически характеристики

IC рекордер

Капацитет (използваем капацитет от потребителя)

ICD-UX71/UX71F:

1GB (прибл. 986 MB = 1,034,354,688 байта)

ICD-UX81/UX81F:

2GB (прибл. 1.92 GB = 2,072,313,856 байта)

ICD-UX91F:

4GB (прибл. 3.86 GB = 4,147,806,208 байта)

Част от капацитета на паметта се използва като област за управление на данните.

Време за запис*1

Вижте стр. 27

*1 Когато планирате да извършвате непрекъснат и дълъг запис, възможно е по средата записа да се наложи да смените батерията с нова. За подробности относно живота на батерията вижте стр. 15 - 17.

Честотен обхват

- ST: 40 Hz – 20,000 Hz
- STSP: 40 Hz – 15,000 Hz
- STLP: 60 Hz – 7,500 Hz
- SP: 60 Hz – 10,000 Hz
- LP: 60 Hz – 3,400 Hz

Битрейт и семплиращи честоти за MP3 файлове*2

Битрейт: 32-320 kbps, VBR

Семплираща честота:

16/22.05/24/32/44.1/48 kHz

*2 Възпроизвеждането на MP3 файлове, записани с помощта на IC рекордера, също се поддържа.
Не се поддържат всички кодиращи софтуери.

Битрейт и семплиращи честоти за WMA файлове*3

Битрейт: 32 - 192 kbps*4, VBR

Семплираща честота: 44.1 kHz

*3 WMA Ver.8 Class2A е съвместим, въпреки че се поддържат MBR (Multi Bit Rate), Lossless, Professional и Voice.

*4 Функцията NoiseSubstitution не се поддържа и затова възпроизвеждането се преобразува в просто възпроизвеждане с битрейт 32 kbps.

FM радио

Честотен обхват

87.5 – 108 MHz

IF 150 kHz

Антенa

Антенa от кабела на слушалките

Общи

Високоговорител

Приблизително 10 mm в диаметър

Изход за захранване

90 mW

Вход/Изход

- Жак за микрофон (минижек, моно)
 - захранване при включване, минимално входно ниво 0.9 mV, микрофон с импеданс 3 килоома или по-малко
- Жак за слушалки (минижек, стерео)
 - изход за 8 - 300 ома слушалки
- USB конектор
 - високоскоростен USB конектор

Контрол на скоростта на възпроизвеждане (DPC)

+100% до -50% (MP3)
0% до -50% (WMA)

Изисквания към захранването

Една NH-AAA акумулаторна батерия (приложена в комплекта): 1.2 V DC
Една алкална батерия LR03 (размер AAA) (не е приложена в комплекта): 1.5 V DC

Работна температура

5°C – 35°C

Размери (ш/в/д) (без издадените части и бутоните) (JEITA)^{*5}

34.4 x 99.0 x 13.4 mm

Тегло (JEITA)^{*5}

Прибл. 48 г, включително NH-AAA акумулаторни батерии

^{*5} Измерена стойност по стандартите на JEITA (Асоциацията за развитие на японската електронна индустрия)

Приложени аксесоари

Вижте стр. 7.

Допълнителни аксесоари

Активен високоговорител SRS-T80
Микрофон ECM-CS10, ECM-CZ10, ECM-DS70P, ECM-DS30P, ECM-TL1
Аудио свързващ кабел RK-G136, RK-G139 (с изключение на Европа)
Акумулаторна батерия NH-AAA-B2F
USB адаптер AC-U50A, AC-U50AD
Зарядно устройство за батерии BCG-34HE4

Възможно е вашият доставчик да не притежава всички гореспоменати допълнителни аксесоари. Моля, за повече информация се обърнете към вашия доставчик.

Дизайнът и спецификациите подлежат на промяна без предупреждение.

Азбучен указател

A-Z

A-B повторно възпроизвеждане 44

DPC (Цифров контрол на скоростта на възпроизвеждане) 45, 61, 64

HOLD 22, 23, 24, 39, 40

LP 16, 17, 27, 61, 63

SP 16, 27, 61, 63

ST 15, 16, 27, 61, 63

STLP 16, 27, 61, 63

STLP 15, 16, 27, 61, 63

USB адаптер 106

USB Mass Storage Device 79

A-Я

Акумулаторна батерия 13, 15

Аларма 49, 61, 66

Батерия 13

Вградени микрофони 23

Време за запис 27

Възпроизвеждане на музикални файлове 82

Възпроизвеждане на съобщения 39

Външен микрофон 33

Живот на батерията 15

Запис на съобщения 23

Запис от външен микрофон 33

Запис от друго оборудване 35

Запис от телефон 34

Запис с друго оборудване 47

Идентификация на частите и бутоните

Заден 9

Преден 8

Прозорец на дисплея 10

Избор на звуков ефект 46, 61, 65

Изтриване на съобщения 52

Лесно търсене 40, 61, 65

Меню

ALARM 61, 66

AUDIO OUTPUT 62, 68

AUTO PRESET 61, 67

BACKLIGHT 62, 70

BEEP 62, 69

| | |
|---------------------------------------|------------|
| DATE&TIME | 62, 69 |
| DETAIL MENU | 62, 68 |
| DISPLAY | 61, 64 |
| DPC | 61, 64 |
| DX/LOCAL | 61, 67 |
| EASY SEARCH | 61, 65 |
| EFFECT | 61, 65 |
| ERASE A FILE | 61, 67 |
| ERASE ALL | 61, 67 |
| FORMAT | 62, 69 |
| LANGUAGE | 62, 70 |
| LCF (LOW CUT) | 61, 63 |
| LED | 62, 70 |
| MIC SENSITIVITY | 61, 63 |
| MOVE | 61, 66 |
| PLAY MODE | 61, 66 |
| REC MODE | 61, 63 |
| SCAN SENSITIVITY | 61, 68 |
| SELECT INPUT | 62, 68 |
| SYNC REC | 62, 68 |
| TIME DISPLAY | 62, 69 |
| USB CHARGE | 62, 71 |
| VOR | 61, 64 |
| Извършване на настройки | 59 |
| Настройки в менюто | 61 |
| Настройка на езика | 20, 62, 70 |
| Настройка на силата на звукa | 25, 39 |

| | |
|---|----------------------------|
| Номер на съобщение | 31, 32, 56, 57 |
| Оставащ капацитет на батерията/Индикатор за зареждане | 15 |
| Отрязване на ниските честоти | 29, 61, 63 |
| Отстраняване на проблеми | 97 |
| Папка | 23, 39, 40, 53, 54, 76, 83 |
| Подготовка на източника на захранване | 13 |
| Поддръжка | 109 |
| Превъртане напред/Превъртане назад | 41 |
| Преглед на записа | 25 |
| Предпазни мерки | 108 |
| Преместване на съобщение | 54, 61, 66 |
| Прехвърлени файлове | 75, 78 |
| Разделяне на съобщение | 31, 56 |
| Редактиране на съобщения | 52 |
| Режим на запис | 26, 61, 63 |

| | |
|--|------------|
| Режим на пауза при запис | 25 |
| Режими на възпроизвеждане..... | 43, 61, 66 |
| Свервяване на часовника..... | 18 |
| Свързване на IC рекордера към вашия компютър | 73 |
| Синхронизиран запис | 35, 62, 68 |
| Системни ограничения | 105 |
| Слушане на FM радио | 85 |
| Съобщения за грешки..... | 103 |
| Технически характеристики..... | 110 |
| Функция LCF | 29, 61, 63 |
| Функция VOR | 30, 61, 64 |
| Чувствителност на микрофона | 28, 61, 63 |
| Шум..... | 109 |

Търговски марки

- Microsoft, Windows, Windows Vista и Windows Media са регистрирани търговски марки или търговски марки на Microsoft Corporation в САЩ и/или други държави.
- Apple, Macintosh и Mac OS са търговски марки на Apple Inc., регистрирани в САЩ и други държави.
- Nuance, логото на Nuance, Dragon NaturallySpeaking и RealSpeak са търговски марки и/или регистрирани търговски марки на Nuance Communications, Inc. и/или техните клонове в САЩ и/или други държави.
©2007 Nuance Communications, Inc.
Всички права запазени.
- MPEG Layer-3 технологията за аудио кодиране и нейните патенти са лицензирани от Fraunhofer IIS и Thomson.

Всички други търговски марки или запазени търговски марки са търговски марки или запазени търговски марки на техните съответни разработчици или производители.
Символите “™” или “®” не се използват навсякъде в това ръководство.



Този продукт е защитен от определени права върху интелектуалната собственост от Microsoft Corporation. Използването или разпространението на тази технология извън рамките на този продукт е забранена без притежанието на лиценз от Microsoft или оторизиран филиал на Microsoft.

<http://www.sony.net/>

Sony Corporation Printed in Czech Republic (EU)



Изхвърляне на стари електрически и електронни уреди (Приложимо за страните от Европейския съюз и други европейски страни, използващи система за разделно събиране на отпадъци).

Този символ на устройството или на неговата опаковка показва, че този продукт не трябва да се третира като домашен отпадък. Вместо това, той трябва да бъде предаден в съответните пунктове за рециклиране на електрически и електронни уреди. Изхвърляйки този продукт на правилното място, вие предотвратявате потенциални негативни последици за околната среда и човешкото здраве, които в противен случай, при неправилното изхвърляне, могат да се случат. Рециклирането на материалите ще помогне за запазването на естествените ресурси. За по-подробна информация относно рециклирането на този продукт, моля, свържете се с местния градски офис, службата за изхвърляне на отпадъци или с магазина, от който сте закупили продукта.