

SONY

Bežične stereo slušalice s mikrofonom

MDR-1ABT

Upotreba

Početak rada

Prije prve upotrebe

- [Najprije pročitajte ovo \[1\]](#)

Značajke

- [Što možete učiniti sa slušalicama s mikrofonom \[2\]](#)

Dijelovi i kontrole

- [Položaj i funkcija dijelova \[3\]](#)
- [Indikator BLUETOOTH funkcije \[4\]](#)

Isporučena dodatna oprema

- [Popis priloženih komponenti \[5\]](#)
- [O priloženim priručnicima \[6\]](#)

Punjenje slušalica s mikrofonom

- [Zahtjevi sustava za punjenje baterije putem USB-a \[7\]](#)
- [Punjenje slušalica s mikrofonom \[8\]](#)

- [Raspoloživo radno vrijeme \[9\]](#)
- [Provjera preostale napunjenosti baterije \[10\]](#)

Povezivanje

BLUETOOTH veza

- [Što možete učiniti s BLUETOOTH funkcijom \[11\]](#)
- [Uspostavljanje bežične veze s BLUETOOTH uređajima \[12\]](#)

Uređaji sa sustavom Android kompatibilni s tehnologijom veze jednim dodirom (NFC)

- [Povezivanje s pametnim telefonom \(Android 4.1 ili noviji\) jednim dodirom \[13\]](#)
- [Povezivanje s pametnim telefonom \(Android 2.3.3 ili noviji, ali stariji od 4.1\) jednim dodirom \(NFC\) \[14\]](#)
- [Prekidanje veze s pametnim telefonom jednim dodirom \(NFC\) \[15\]](#)
- [Prebacivanje uređaja jednim dodirom \(NFC\) \[16\]](#)

Uređaji sa sustavom Android koji nisu kompatibilni s tehnologijom veze jednim dodirom (NFC)

- [Uparivanje i povezivanje s pametnim telefonom sa sustavom Android \[17\]](#)
- [Povezivanje s uparenim pametnim telefonom sa sustavom Android \[18\]](#)

iPhone (uređaji sa sustavom iOS)

- [Uparivanje i povezivanje s uređajem iPhone \[19\]](#)
- [Povezivanje s uparenim uređajem iPhone \[20\]](#)

Drugi BLUETOOTH uređaji

- [Uparivanje i povezivanje s drugim BLUETOOTH uređajima \[21\]](#)
- [Povezivanje s uparenim BLUETOOTH uređajem \[22\]](#)

Povezivanje u više točaka

- Povezivanje slušalica s mikrofonom s uređajem za reprodukciju glazbe i pametnim telefonom ili mobilnim telefonom [23]
- Povezivanje slušalica s mikrofonom s 2 pametna telefona sa sustavom Android [24]
- Povezivanje slušalica s mikrofonom s pametnim telefonom sa sustavom Android i s uređajem iPhone [25]

Povezivanje kabela za slušalice

- Korištenje isporučenog kabela za slušalice [26]

Slušanje glazbe

Slušanje glazbe putem BLUETOOTH veze

- Slušanje glazbe na uređaju povezanom putem BLUETOOTH veze [27]
- Upravljanje audio uređajem (BLUETOOTH veza) [28]
- Prekidanje BLUETOOTH veze (nakon upotrebe) [29]

Podržani kodeci

- Podržani kodeci [30]

Telefoniranje

Telefoniranje

- Odgovaranje na poziv [31]
- Upućivanje poziva [32]
- Funkcije za telefonski poziv [33]
- Prekidanje BLUETOOTH veze (nakon upotrebe) [34]

Važne informacije

Mjere opreza

- [Mjere opreza \[35\]](#)
- [Što je BLUETOOTH bežična tehnologija? \[36\]](#)

Zaštitni znaci

- [Zaštitni znaci \[37\]](#)

Web-mjesto podrške

- [Web-mjesta korisničke podrške \[38\]](#)
-

Rješavanje problema

Rješavanje problema

Rješavanje problema

- [Kako mogu riješiti problem? \[39\]](#)

Napajanje

- [Slušalice s mikrofonom nisu uključene. \[40\]](#)

Punjenje

- [Punjenje nije moguće. \[41\]](#)
- [Punjenje traje predugo. \[42\]](#)

Računalo ne prepoznaje slušalice s mikrofonom. [43]

- Preostala razina napunjenosti baterije slušalica s mikrofonom ne prikazuje se na zaslonu uređaja iPhone, iPad ili iPod touch. [44]

Zvuk

- Nema zvuka [45]
- Tih zvuk [46]
- Loša kvaliteta zvuka [47]
- Zvuk je često isprekidan tijekom reprodukcije. [48]

Uparivanje

- Uparivanje nije moguće. [49]

Veza jednim dodirrom (NFC)

- Nije moguće povezivanje slušalica s mikrofonom s BLUETOOTH uređajem pomoću opcije povezivanja jednim dodirrom (NFC) [50]

BLUETOOTH veza

- Nije moguće uspostavljanje BLUETOOTH veze [51]
- Zvuk je izobličen [52]
- Komunikacijski raspon BLUETOOTH bežične komunikacije kratak je ili je zvuk isprekidan. [53]
- Slušalice s mikrofonom ne rade ispravno. [54]

Telefonski pozivi

- Nema glasa pozivatelja [55]
- Tih glas pozivatelja [56]

Resetiranje ili inicijalizacija slušalica s mikrofonom

- [Resetiranje slušalica s mikrofonom \[57\]](#)
- [Inicijalizacija slušalica s mikrofonom radi vraćanja tvorničkih postavki \[58\]](#)

[1] Upotreba | Početak rada | Prije prve upotrebe

Prvo pročitajte ovo

Osim ovog Vodiča za pomoć, pročitajte i priložene tiskane priručnike: Vodič za brzi početak i Referentni priručnik.

- Vodič za brzi početak
U njemu su navedene početne postavke i osnovne radnje.
- Referentni priručnik
Sadrži informacije o sigurnoj upotrebi i specifikacijama slušalica s mikrofonom.
- Informacije o web-mjestu korisničke podrške potražite na:
(<http://www.sony.net/>)

O punjenju baterije

Prije prve upotrebe slušalica s mikrofonom napunite bateriju.

[2] Upotreba | Početak rada | Značajke

Što možete učiniti sa slušalicama s mikrofonom

- HD pogonska jedinica od 40 mm koja podržava zvuk visoke rezolucije (za žičani rad pomoću priloženog kabela za slušalice)
- Bežična reprodukcija glazbe
- Upravljačka ploča sa senzorom za dodir za jednostavan rad (*)
Nećete moći upotrebljavati senzor za dodir ako je jedinica isključena. Funkcija senzora za dodir radi samo s BLUETOOTH vezom.
- Kodek SBC/AAC/aptX/LDAC

DSEE (**)

Ta funkcija omogućuje prirodan zvuk uz osjećaj prostornosti vraćanjem visokofrekvencijskog zvuka.

- Hands-free pozivi uz funkciju jasnog glasa s ugrađenim mikrofonom
- Otprilike 30 sati reprodukcije uz 4 sata punjenja
- Veza jednim dodirrom (NFC)
- Ergonomski jastučići za uši

Jastučići za uši proizvode se drapiranjem, što omogućuje ergonomski dizajn prikladan za nošenje na glavi i iskorištava fleksibilnost uretana. Poboľšanje dizajna sprječava propuštanje zvuka i omogućuje uživanje u zvukovima niskih frekvencija.

- Priložen je kabel za slušalice za upotrebu u slučaju ispražnjenja baterije.

* Dostupno samo s BLUETOOTH vezom

** Dostupno samo s BLUETOOTH vezom (osim za kodek LDAC)

[3] Upotreba | Početak rada | Dijelovi i kontrole

Položaj i funkcija dijelova

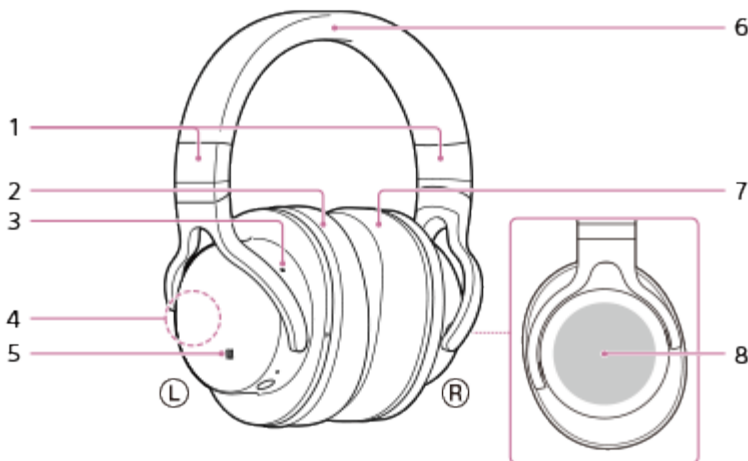

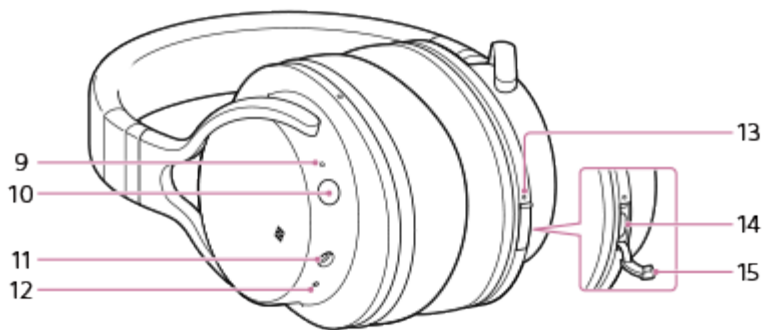

1. Klizač
Klizno pomaknite kako biste podesili duljinu trake za glavu.
2. Ⓛ lijeva jedinica
3. Gumb RESET
Resetira i isključuje slušalice s mikrofonom.
4. Ugrađena antena
U slušalice s mikrofonom ugrađena je BLUETOOTH antena.
5. Oznaka N
6. Traka za glavu
7. Ⓜ desna jedinica
8. Senzor za dodir
9. Indikator (plavi/crveni)
Svijetli crveno ili plavo kao pokazatelj stanja napajanja ili komunikacije slušalice s mikrofonom.
10. Gumb POWER (napajanje)
11. Priključak INPUT (ulaz)
U ovaj priključak priključite uređaj za reprodukciju glazbe i slično pomoću kabela za slušalice. Potpuno umetnite utikač uređaja za reprodukciju glazbe tako da se čuje škljocaj. U protivnom možda nećete normalno čuti zvuk.
12. Mikrofon
Prepoznaje zvuk vašeg glasa kada razgovarate telefonom.
13. Indikator (crveni)
Svijetli tijekom punjenja.
14. Mikro-USB ulaz
Za punjenje slušalice s mikrofonom na ovaj ulaz priključite računalo pomoću isporučenog mikro-USB kabela.
15. Poklopac za mikro-USB ulaz

Indikator BLUETOOTH funkcije

Indikator treperi u crvenoj ili plavoj boji ukazujući na status BLUETOOTH veze.

○: svijetli plavo/●: svijetli crveno/-: isključuje se

- Način uparivanja

○ ● ○ ● ○ ● ○ ● ○ ● ○ ● ...

- Moguće povezivanje

○ - - ○ - - ○ - - ○ - - ○ - - ○ - - ○ - - ○ ...

- Povezivanje

○ ○ - ○ ○ - ○ ○ - ○ ○ - ○ ○ - ○ ○ - ○ ○ ...

- Povezano (HFP/HSP ili A2DP)

○ - - - - - ○ - - - - - ...

- Povezano (HFP/HSP i A2DP)

○ - ○ - - - - - ○ - ○ - - - - - ...

- Tijekom reprodukcije glazbe ili poziva (HFP/HSP ili A2DP)

○ ○ - - - - - ○ ○ - - - - - ...

- Tijekom reprodukcije glazbe ili poziva (HFP/HSP i A2DP)

○ ○ ○ - - - - - ○ ○ ○ - - - - - ...

- Dolazni poziv

○ ○ ○ ○ ○ ○ ○ ○ ○ ○ ○ ○ ...

Savjet

- Kada preostala razina napunjenosti baterije postane niska, indikator prelazi iz plave u crvenu boju, osim u načinu uparivanja.

Popis priloženih komponenti

Nakon otvaranja paketa provjerite jesu li sve stavke na popisu uključene u paket. Ako

pojedine stavke nedostaju, obratite se dobavljaču.
Brojevi u zagradama označavaju količinu artikala.

Bežične stereo slušalice s mikrofonom (1)

Torba za nošenje (1)



Mikro-USB kabel (pribl. 50 cm (19 3/4 in.)) (1)

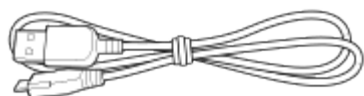

Kabel za slušalice (pribl. 1,2 m (47 1/4 in.)) (1)



Referentni priručnik (1)

Vodič za brzi početak (1)

Ostali dokumenti (1 komplet) (*)

* Možda neće biti dostupno u svim regijama/državama.

[6] Upotreba | Početak rada | Priložena dodatna oprema

Informacije o priloženim priručnicima

Slušalice s mikrofonom isporučuju se sa sljedeća tri priručnika.

Vodič za pomoć (ovaj dokument)



Priručnik za rad na internetu kojem se može pristupiti putem računala ili pametnog telefona sadrži iscrpne informacije o upotrebi slušalica s mikrofonom, rješavanju poteškoća itd.

Vodič za brzi početak (priloženi dokument)



Sadrži osnovne informacije o povezivanju i upotrebi slušalica s mikrofonom.

Referentni priručnik (priloženi dokument)



Sadrži informacije o mjerama opreza i specifikacijama.

[7] Upotreba | Početak rada | Punjenje slušalica s mikrofonom

Zahtjevi sustava za punjenje baterije putem USB-a

Slušalice s mikrofonom sadrže litij-ionsku bateriju s mogućnošću ponovnog punjenja koju prije prve upotrebe slušalica treba napuniti.

Osobno računalo s instaliranim bilo kojim od sljedećih operacijskih sustava i opremljeno USB ulazom:

- Ako upotrebljavate Windows®
Windows® 8.1 / Windows® 8.1 Pro
Windows® 8 / Windows® 8 Pro
Windows® 7 Home Basic / Home Premium / Professional / Ultimate
Windows Vista® (Service Pack 2 ili noviji) Home Basic / Home Premium /

Business / Ultimate

- Ako upotrebljavate Mac
Mac OS X (verzija 10.3 ili novija)

Napomena

- Sony ne jamči ispravan rad u svim okruženjima sustava.
- Ako upotrebljavate ažuriranje za Windows 8.1 putem servisa Windows Update.

[8] Upotreba | Početak rada | Punjenje slušalica s mikrofonom

Punjenje slušalica s mikrofonom

Slušalice s mikrofonom sadrže litij-ionsku bateriju s mogućnošću ponovnog punjenja. Slušalice s mikrofonom punite pomoću isporučenog mikro-USB kabela.

1. Priključite jedan kraj isporučenog mikro-USB kabela na slušalice s mikrofonom, a drugi u uključeno računalo.

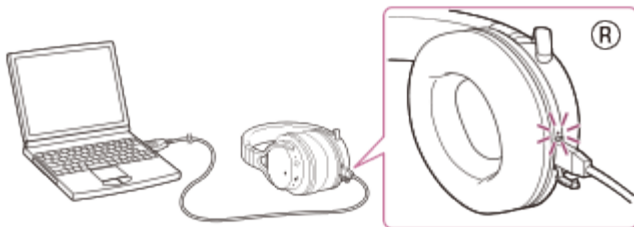

- Provjerite svijetli li indikator (crveno).
- Punjenje će trajati najdulje 4 sata (*), a indikator (crveno) automatski će se isključiti.

* Vrijeme potrebno za potpuno punjenje prazne baterije.

Napomena

- Ako slušalice s mikrofonom tijekom punjenja otkriju problem izazvan nekim uzrokom navedenim u nastavku, indikator (crveno) može se isključiti čak i ako punjenje nije dovršeno. U tom slučaju ponovno ih napunite na temperaturi unutar raspona temperature za punjenje. Ako je problem i dalje prisutan, obratite se najbližem dobavljaču tvrtke Sony.

- Temperatura okoline premašuje raspon temperature za punjenje od 5 °C do 35 °C (od 41 °F do 95 °F).
- Postoji problem s baterijom.
- Ako slušalice s mikrofonom nisu dulje vrijeme upotrebljavane, indikator (crveno) možda neće svijetliti kada priključite mikro-USB kabel radi punjenja slušalica s mikrofonom. U tom slučaju nemojte isključivati mikro-USB kabel iz slušalica s mikrofonom: pričekajte nekoliko minuta dok indikator (crveno) ne zasvijetli.
- Ako slušalice s mikrofonom nisu dulje vrijeme upotrebljavane, baterija se može brzo isprazniti. Međutim, nakon nekoliko ponovnih punjenja trajanje baterije će se poboljšati.
- Ako slušalice s mikrofonom pohranjujete na dulje vrijeme, napunite bateriju do kraja jednom svakih šest mjeseci kako biste spriječili njezino pretjerano pražnjenje.
- Ako slušalice s mikrofonom nisu dulje vrijeme upotrebljavane, možda će trebati dulje vremena da se baterija napuni.
- Ako se trajanje ugrađene baterije s mogućnošću ponovnog punjenja značajno smanji, bateriju treba zamijeniti. Obratite se najbližem dobavljaču tvrtke Sony radi zamjene baterije s mogućnošću ponovnog punjenja.
- Izbjegavajte izlaganje jedinice ekstremnim temperaturama, izravnoj sunčevoj svjetlosti, vlazi, pijesku, prašini ili mehaničkim udarcima. Nikada ne ostavljajte slušalice s mikrofonom u vozilu parkirano na suncu.
- Ako računalo uđe u hibernaciju dok je spojeno na slušalice s mikrofonom, punjenje se neće ispravno dovršiti. Provjerite postavku računala prije punjenja. Ako računalo uđe u hibernaciju, indikator (crveno) automatski će se isključiti. U tom slučaju ponovno napunite slušalice s mikrofonom.
- Upotrebljavajte samo isporučeni USB kabel i uključite ga izravno u računalo. Punjenje se neće ispravno dovršiti putem neizravne veze, na primjer preko USB koncentratora.

Savjet

- Slušalice s mikrofonom možete upotrebljavati tako da ih spojite s isporučenim kabelom za slušalice, čak i tijekom punjenja.
 - Ako započnete punjenje dok su slušalice s mikrofonom uključene, slušalice će se automatski isključiti.
-

Raspoloživo radno vrijeme

Raspoloživo je radno vrijeme slušalica s mikrofonom uz potpuno napunjenu bateriju sljedeće:

- Vrijeme reprodukcije glazbe: maks. 30 sati (SBC/AAC) / maks. 28 sati (aptX/LDAC)
- Vrijeme komunikacije: maks. 26 sati
- Vrijeme stanja mirovanja: maks. 200 sati

Ove slušalice s mikrofonom mogu se upotrebljavati oko 8 sati nakon 1 sata punjenja.

Napomena

- Vrijeme upotrebe može biti kraće, ovisno o kodeku i uvjetima upotrebe.

Provjera preostale napunjenosti baterije

Možete provjeriti preostalu napunjenost baterije s mogućnošću ponovnog punjenja.

Kada uključite slušalice s mikrofonom pritiskom na gumb POWER (napajanje), indikator (crveni) treperi. Preostalu napunjenost baterije s mogućnošću ponovnog punjenja možete provjeriti prema tome koliko puta indikator (crveno) treperi.

Možete provjeriti preostalu napunjenost baterije kada su slušalice s mikrofonom uključene. Nakon pritiska na gumb POWER (napajanje) indikator će zatreperiti i prikazati preostalu razinu napunjenosti baterije.

3 puta: visoka razina napunjenosti

2 puta: srednja razina napunjenosti

1 put: niska razina napunjenosti (potrebno je punjenje)

Kada je baterija gotovo prazna

Indikator će zasvijetliti crveno. Kada se baterija isprazni, slušalice s mikrofonom oglasit će se zvučnim signalom i automatski će se isključiti.

Kada upotrebljavate uređaj iPhone, iPad ili iPod touch

Kada se slušalice s mikrofonom priključe na uređaj iPhone, iPad ili iPod touch (iOS 5.0 ili noviji) koji podržava HFP (profil hands-free), na zaslonu će se prikazati ikona koja ukazuje na preostalu napunjenost baterije slušalica s mikrofonom.

Kompatibilni uređaji

Uređaj iPhone, iPad ili iPod touch (iOS 5.0 ili noviji) koji podržava profil hands-free (HFP)

iOS 7.X / 8.X

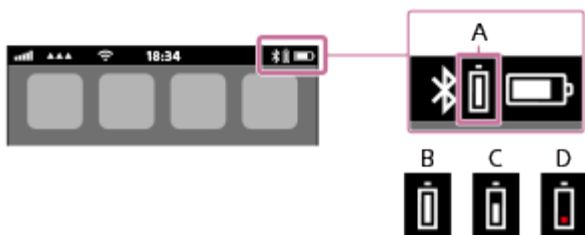

iOS 5.X / 6.X

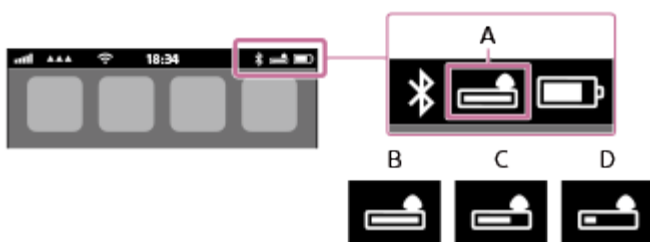

A: Provjera preostale napunjenosti baterije slušalica s mikrofonom

B: visoka razina napunjenosti

C: srednja razina napunjenosti

D: niska razina napunjenosti (potrebno je punjenje)

Napomena

- Ako u funkciji povezivanja u više točaka priključite slušalice s mikrofonom na uređaj iPhone, iPad ili iPod touch samo pomoću funkcije „Media audio” (A2DP), preostala napunjenost baterije neće se ispravno prikazivati.

Slušalice s mikrofonom upotrebljavaju BLUETOOTH bežičnu tehnologiju koja vam omogućuje da slušate glazbu ili telefonirate putem bežične veze.

Slušanje glazbe

Možete primati audio signale s pametnog telefona, mobilnog telefona ili uređaja za reprodukciju glazbe i uživati u glazbi putem bežične veze.



Razgovaranje telefonom

Možete upućivati i primati pozive bez upotrebe ruku dok vam je pametni telefon ili mobilni telefon u torbici ili džepu.



[12] Upotreba | Povezivanje | BLUETOOTH veza

Uspostavljanje bežične veze s BLUETOOTH uređajima

Uz slušalice s mikrofonom možete bežično uživati u glazbi i upućivanju poziva bez upotrebe ruku pomoću BLUETOOTH funkcije na uređaju.

Čak i ako uređaj podržava isti profil, funkcije se mogu razlikovati ovisno o specifikacijama BLUETOOTH uređaja.

Povezivanje slušalica s mikrofonom s uređajem koji podržava povezivanje jednim dodirrom (NFC)

Ako slušalicama s mikrofonom dodirnete pametni telefon koji podržava NFC, one se

automatski uključuju, provodi se uparivanje i uspostavlja BLUETOOTH veza. Veza se prekida ponovnim dodirivanjem slušalica s mikrofonom i pametnog telefona.

Kompatibilni pametni telefoni

Pametni telefoni kompatibilni s NFC tehnologijom s instaliranim operacijskim sustavom Android 2.3.3 ili novijim (osim sustava Android 3.x)

NFC

Tehnologija NFC (Near Field Communication) tehnologija je koja omogućuje bežičnu komunikaciju kratkog dometa između različitih uređaja, kao što su mobilni telefoni i IC oznake. Zahvaljujući funkciji NFC podatkovna se komunikacija, npr. BLUETOOTH uparivanje, može jednostavno uspostaviti međusobnim dodirivanjem uređaja koji su kompatibilni s tehnologijom NFC (tj. dodirivanjem oznaka N ili odgovarajućih mjesta na svakom uređaju).

Povezivanje s uređajem koji ne podržava povezivanje jednim dodirom (NFC)

Uparivanje s BLUETOOTH uređajem

Uparivanje je postupak potreban za stvaranje veze između BLUETOOTH uređaja radi omogućavanja bežične veze.

Prije početka upotrebe slušalica s mikrofonom morate ih upariti s uređajem.

Povezivanje slušalica s mikrofonom s uparenim uređajem

Kada su BLUETOOTH uređaji upareni, nema potrebe za ponovnim uparivanjem. Povežite već upareni uređaj na način koji odgovara tom uređaju.

[13] Upotreba | Povezivanje | Uređaji sa sustavom Android kompatibilni s tehnologijom veze jednim dodirom (NFC)

Povezivanje s pametnim telefonom (Android 4.1 ili noviji) jednim dodirom

Dodirivanjem slušalica s mikrofonom i pametnog telefona slušalice s mikrofonom automatski se uključuju, provodi se uparivanje i uspostavlja se BLUETOOTH veza.

Kompatibilni pametni telefoni

Pametni telefoni kompatibilni s tehnologijom NFC s instaliranim operacijskim sustavom Android 4.1 ili novijim

NFC

Tehnologija NFC (Near Field Communication) tehnologija je koja omogućuje bežičnu komunikaciju kratkog dometa između različitih uređaja, kao što su mobilni telefoni i IC oznake. Zahvaljujući funkciji NFC podatkovna se komunikacija, npr. BLUETOOTH uparivanje, može jednostavno uspostaviti međusobnim dodirivanjem uređaja koji su kompatibilni s tehnologijom NFC (tj. dodirivanjem oznaka N ili odgovarajućih mjesta na svakom uređaju).

1. Otključajte zaslone pametnog telefona.
2. Uključite funkciju NFC na pametnom telefonu.
3. Dodirnite slušalice s mikrofonom pametnim telefonom.
 - Provjerite je li zaslon pametnog telefona otključan.
 - Pametnim telefonom dodirnite oznaku N na slušalicama s mikrofonom. Nastavite pametnim telefonom dodirivati slušalice s mikrofonom dok telefon ne reagira.
 - U uputama za rad pametnog telefona provjerite namjensko mjesto na pametnom telefonu koje treba dodirnuti.

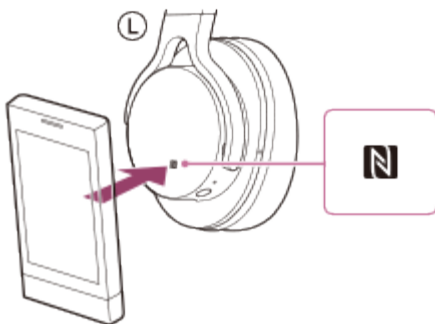

Dovršite uparivanje i uspostavljanje veze prateći upute na zaslonu.

Kada se slušalice s mikrofonom povežu s pametnim telefonom, plavi indikator počinje polagano treperiti.

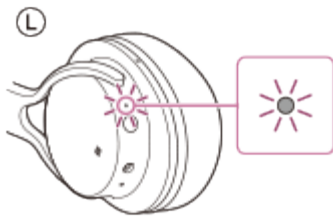

- Da biste prekinuli vezu, ponovno dodirnite pametni telefon.
- Da biste uspostavili vezu s uparenim pametnim telefonom, provedite 2. i 3. korak.

Savjet

- Ako ne možete povezati slušalice s mikrofonom, pokušajte sljedeće.
 - Otključajte zaslom pametnog telefona i polako pomičite pametni telefon preko oznake N na slušalicama s mikrofonom.
 - Ako je na pametnom telefonu maska, skinite je.
- Ako slušalicama s mikrofonom dodirnete pametni telefon kompatibilan s tehnologijom NFC, pametni telefon prekida BLUETOOTH vezu sa svim uređajima s kojima je trenutačno povezan i povezuje se sa slušalicama s mikrofonom (prebacivanje veze jednim dodirrom).

[14] Upotreba | Povezivanje | Uređaji sa sustavom Android kompatibilni s tehnologijom veze jednim dodirrom (NFC)

Povezivanje s pametnim telefonom (Android 2.3.3 ili noviji, ali stariji od 4.1) jednim dodirrom (NFC)

Dodirivanjem slušalica s mikrofonom i pametnog telefona slušalice s mikrofonom automatski se uključuju, provodi se uparivanje i uspostavlja se BLUETOOTH veza.

Kompatibilni pametni telefoni

Pametni telefoni kompatibilni s tehnologijom NFC s instaliranim operacijskim sustavom Android 2.3.3 do Android 4.0.4 (izuzev sustava Android 3.x)

NFC

Tehnologija NFC (Near Field Communication) tehnologija je koja omogućuje bežičnu

komunikaciju kratkog dometa između različitih uređaja, kao što su mobilni telefoni i IC oznake. Zahvaljujući funkciji NFC podatkovna se komunikacija, npr. BLUETOOTH uparivanje, može jednostavno uspostaviti međusobnim dodirivanjem uređaja koji su kompatibilni s tehnologijom NFC (tj. dodirivanjem oznaka N ili odgovarajućih mjesta na svakom uređaju).

1. Otključajte zaslon pametnog telefona.
2. Uključite funkciju NFC na pametnom telefonu.
3. Preuzmite i instalirajte aplikaciju „**NFC Easy Connect**”.

Ako ste već preuzeli aplikaciju, prijedite na korak 4.

„**NFC Easy Connect**” besplatna je aplikacija za uređaje sa sustavom Android koju možete preuzeti iz trgovine Google Play™.

Potražite „**NFC Easy Connect**” i preuzmite aplikaciju ili joj pristupite pomoću sljedećeg dvodimenzionalnog koda. Moguća je naplata troškova za preuzimanje aplikacije.

Pristupite sljedećem web-mjestu:

<https://play.google.com/store/apps/details?id=com.sony.easyconnect>

Aplikacija možda nije dostupna u svim državama i/ili regijama.

Koristite aplikaciju čitača dvodimenzionalnog koda.



4. Pokrenite aplikaciju „**NFC Easy Connect**” na pametnom telefonu.
Provjerite prikazuje li se zaslon aplikacije na pametnom telefonu.
5. Dodirnite slušalice s mikrofonom pametnim telefonom.
 - Provjerite je li zaslon pametnog telefona otključan.
 - Pametnim telefonom dodirnite oznaku N na slušalicama s mikrofonom.
Nastavite pametnim telefonom dodirivati slušalice s mikrofonom dok telefon ne reagira.
 - U uputama za rad pametnog telefona provjerite namjensko mjesto na

pametnom telefonu koje treba dodirnuti.

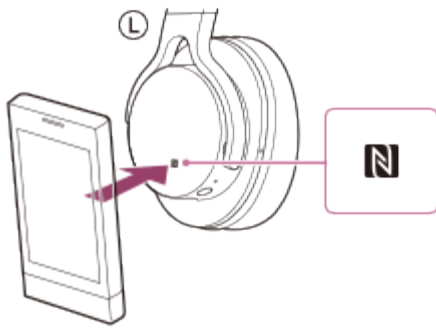

Dovršite uparivanje i uspostavljanje veze prateći upute na zaslonu.

Kada se slušalice s mikrofonom povežu s pametnim telefonom, plavi indikator počinje polagano treperiti.

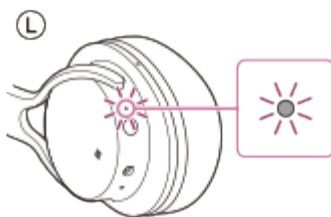

- Da biste prekinuli vezu, ponovno dodirnite pametni telefon.
- Da biste spojili upareni pametni telefon, provedite 4. i 5. korak.

Savjet

- Ako ne možete povezati slušalice s mikrofonom, pokušajte sljedeće.
 - Pokrenite aplikaciju „**NFC Easy Connect**” na pametnom telefonu i polagano pomaknite pametni telefon preko oznake N na slušalicama s mikrofonom.
 - Ako je na pametnom telefonu maska, skinite je.
 - Provjerite prikazuje li se zaslon aplikacije „**NFC Easy Connect**” na pametnom telefonu.
- Ako slušalicama s mikrofonom dodirnete pametni telefon kompatibilan s tehnologijom NFC, pametni telefon prekida BLUETOOTH vezu sa svim uređajima s kojima je trenutno povezan i povezuje se sa slušalicama s mikrofonom (prebacivanje veze jednim dodirom).

(NFC)

Možete prekinuti vezu slušalica s mikrofonom i povezanog pametnog telefona tako da njime dodirnete slušalice s mikrofonom.

1. Otključajte zaslon pametnog telefona.
Ako ste instalirali aplikaciju „**NFC Easy Connect**” na pametnom telefonu, pokrenite aplikaciju „**NFC Easy Connect**”.
2. Dodirnite slušalice s mikrofonom pametnim telefonom.
Pametnim telefonom dodirnite oznaku N na slušalicama s mikrofonom.

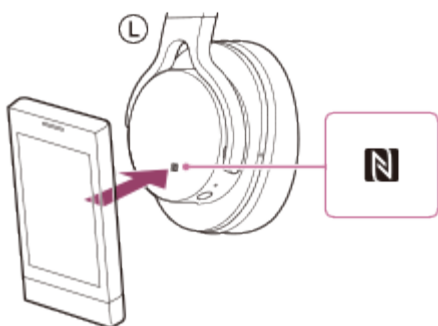

Napomena

- Ako se slušalice s mikrofonom isključe iz pametnog telefona i njime se ne rukuje približno 5 minuta, slušalice s mikrofonom automatski se isključuju. Da biste prije toga isključili slušalice s mikrofonom, pritisnite i držite gumb POWER (napajanje) približno 2 sekunde. Indikator (plavo) se uključuje i slušalice s mikrofonom se isključuju.

[16] Upotreba | Povezivanje | Uređaji sa sustavom Android kompatibilni s tehnologijom veze jednim dodirom (NFC)

Prebacivanje uređaja jednim dodirom (NFC)

- Ako slušalicama s mikrofonom dodirnete pametni telefon kompatibilan s

tehnologijom NFC dok su slušalice s mikrofonom povezane s BLUETOOTH uređajem, slušalice s mikrofonom spajaju se s posljednjim dodirnutim pametnim telefonom (prebacivanje veze jednim dodirom). Međutim, ako razgovarate BLUETOOTH mobilnim telefonom povezanim sa slušalicama s mikrofonom, ne možete prebaciti BLUETOOTH vezu jednim dodirom.

- Ako pametnim telefonom dodirnete druge BLUETOOTH slušalice s mikrofonom kompatibilne s tehnologijom NFC ili BLUETOOTH zvučnik kompatibilan s tehnologijom NFC dok su slušalice s mikrofonom povezane s pametnim telefonom kompatibilnim s tehnologijom NFC, prekinut će se veza između pametnog telefona i slušalice s mikrofonom i pametni telefon povezat će se s dodirnutim BLUETOOTH uređajem.

Napomena

- Prvo otključajte zaslon pametnog telefona.
- Ako ste instalirali aplikaciju „**NFC Easy Connect**” na pametnom telefonu, pokrenite aplikaciju „**NFC Easy Connect**”.

[17] Upotreba | Povezivanje | Uređaji sa sustavom Android koji nisu kompatibilni s tehnologijom veze jednim dodirom (NFC)

Uparivanje i povezivanje s pametnim telefonom sa sustavom Android

Uparivanje je postupak potreban za stvaranje veze između BLUETOOTH uređaja radi omogućavanja bežične veze.

Za prvo uspostavljanje BLUETOOTH veze potrebno je upariti uređaj sa slušalicama s mikrofonom.

Prije nego što počnete postupak uparivanja, provjerite jesu li ispunjeni sljedeći uvjeti:

- Pametni telefon postavljen je najviše 1 m (3 stope) od slušalice s mikrofonom.
- Slušalice s mikrofonom dovoljno su napunjene.
- Upute za rad pametnog telefona nalaze se pri ruci.

1. Prebacite slušalice s mikrofonom u način uparivanja.

Ako uparujete slušalice s mikrofonom s nekim uređajem prvi put nakon što ste

ih kupili ili ste ih inicijalizirali (slušalice s mikrofonom nemaju informacije o uparivanju), pritisnite i držite gumb POWER (napajanje) približno 2 sekunde dok su slušalice s mikrofonom isključene. Slušalice s mikrofonom automatski će prijeći u način uparivanja.

Kada uparujete drugi ili bilo koji sljedeći uređaj (slušalice s mikrofonom imaju informacije o uparivanju za druge uređaje), pritisnite i držite gumb POWER (napajanje) približno 7 sekundi.



Provjerite treperi li indikator naizmjenično plavo i crveno nakon što otpustite gumb.

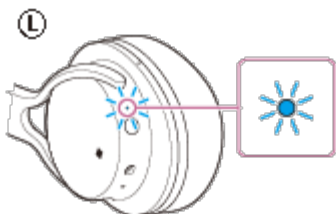

2. Otključajte zaslon pametnog telefona sa sustavom Android.

3. Potražite slušalice s mikrofonom na pametnom telefonu.

i. Odaberite [Setting] - [Bluetooth].

ii. Dodirnite [] pokraj [Bluetooth].

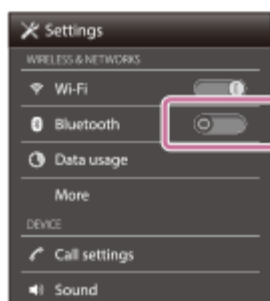

iii. Dodirnite [Bluetooth].



4. Dodirnite [Search for devices].

5. Dodirnite [MDR-1ABT].



Ako je na zaslonu pametnog telefona potrebno unijeti lozinku (*), unesite „0000”.
Slušalice s mikrofonom i pametni telefon upareni su i spojeni.

Ako nisu spojeni, pogledajte odjeljak „Povezivanje s uparenim pametnim telefonom sa sustavom Android”.

Ako se na zaslonu uređaja ne prikaže poruka [MDR-1ABT], ponovite postupak od 3. koraka.

* Lozinka se može zvati „Pristupni kod”, „PIN kod” ili „Zaporka”.

Napomena

- Ako ne dođe do uparivanja u roku od 5 minuta, način uparivanja bit će otkazan i slušalice s mikrofonom će se isključiti. U tom slučaju ponovite postupak od 1. koraka.
- Kada su BLUETOOTH uređaji upareni, nema potrebe za ponovnim uparivanjem osim u sljedećim slučajevima:
 - Nakon popravka i sličnih zahvata izbrisane su informacije o uparivanju.
 - Slušalice s mikrofonom već su uparene s 8 uređaja, a uparuje se još jedan uređaj. Slušalice s mikrofonom mogu se upariti s najviše osam uređaja. Ako se upari novi uređaj nakon što je već upareno 8 uređaja, uređaj s prvom uparenom vezom zamjenjuje se novim uređajem.

- Kada su informacije o uparivanju slušalica s mikrofonom izbrisane s BLUETOOTH uređaja.
 - Kada su slušalice s mikrofonom inicijalizirane, sve se informacije o uparivanju brišu. U tom slučaju izbrišite informacije o uparivanju slušalica s mikrofonom iz BLUETOOTH uređaja, a zatim ih ponovno uparite.
- Slušalice s mikrofonom mogu se upariti s više uređaja, ali se glazba može reproducirati istodobno samo s jednog uparenog uređaja.

Savjet

- Gornji postupak naveden je kao primjer. Pojediniosti potražite u uputama za rad priloženim uz pametni telefon s operacijskim sustavom Android.
- Pojediniosti o brisanju svih informacija o uparivanju provjerite u odjeljku „Inicijalizacija slušalica s mikrofonom radi vraćanja tvorničkih postavki”.

[18] Upotreba | Povezivanje | Uređaji sa sustavom Android koji nisu kompatibilni s tehnologijom veze jednim dodirrom (NFC)

Povezivanje s uparenim pametnim telefonom sa sustavom Android

1. Otključajte zaslon pametnog telefona sa sustavom Android.
2. Uključite slušalice s mikrofonom.
Pritisnite i držite gumb POWER (napajanje) oko 2 sekunde.



Provjerite treperi li indikator (plavo) nakon što otpustite gumb.

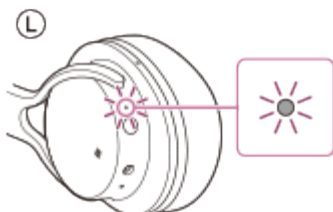

Provjerite stanje veze na pametnom telefonu sa sustavom Android. Ako veza nije uspostavljena, prijedite na 3. korak.

3. Potražite slušalice s mikrofonom na pametnom telefonu.

- i. Odaberite [Setting] - [Bluetooth].
- ii. Dodirnite [] pokraj [Bluetooth].

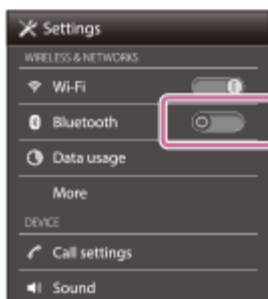

iii. Dodirnite [Bluetooth].



4. Dodirnite [MDR-1ABT].



Savjet

- Gornji postupak naveden je kao primjer. Pojediniosti potražite u uputama za rad isporučeni s pametnim telefonom.
- Ako je pametni telefon posljednji put bio spojen sa slušalicama s mikrofonom, nakon uključivanja slušalica s mikrofonom uspostaviti će se HFP/HSP veza. Dok su slušalice s mikrofonom uključene, možete uspostaviti A2DP vezu (reprodukcija

glazbe) dvostrukim laganim dodirrom na središte senzora za dodir (interval oko 0,4 sekunde).

Napomena

- Ako slušalice s mikrofonom pokušavaju uspostaviti vezu s prethodno povezanim BLUETOOTH uređajem, možda se nećete moći spojiti na željeni uređaj. Ako povezivanje ne uspije, prekinite BLUETOOTH vezu na prethodno spojenom uređaju.

[19] Upotreba | Povezivanje | iPhone (iOS uređaji)

Uparivanje i povezivanje s uređajem iPhone

Uparivanje je postupak potreban za stvaranje veze između BLUETOOTH uređaja radi omogućavanja bežične veze.

Za prvo uspostavljanje BLUETOOTH veze potrebno je upariti uređaj sa slušalicama s mikrofonom.

Prije nego što počnete postupak uparivanja, provjerite jesu li ispunjeni sljedeći uvjeti:

- Uređaj iPhone postavljen je najviše 1 m (3 stope) od slušalica s mikrofonom.
- Slušalice s mikrofonom dovoljno su napunjene.
- Upute za rad uređaja iPhone nalaze se pri ruci.

1. Prebacite slušalice s mikrofonom u način uparivanja.

Ako uparujete slušalice s mikrofonom s nekim uređajem prvi put nakon što ste ih kupili ili ste ih inicijalizirali (slušalice s mikrofonom nemaju informacije o uparivanju), pritisnite i držite gumb POWER (napajanje) približno 2 sekunde dok su slušalice s mikrofonom isključene. Slušalice s mikrofonom automatski će prijeći u način uparivanja.

Kada uparujete drugi ili bilo koji sljedeći uređaj (slušalice s mikrofonom imaju informacije o uparivanju za druge uređaje), pritisnite i držite gumb POWER (napajanje) približno 7 sekundi.

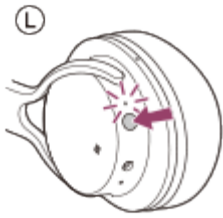

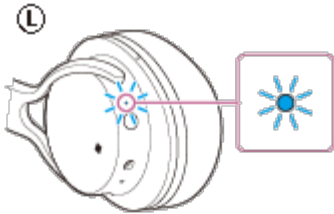

Provjerite treperi li indikator naizmjenično plavo i crveno nakon što otpustite gumb.



2. Otključajte zaslon uređaja iPhone.
3. Odaberite BLUETOOTH postavku na uređaju iPhone.
 - i. Odaberite [Settings].
 - ii. Dodirnite [Bluetooth].



- iii. Dodirnite [] i promijenite u [].

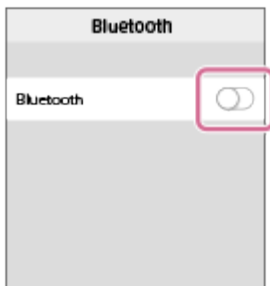

4. Dodirnite [MDR-1ABT].

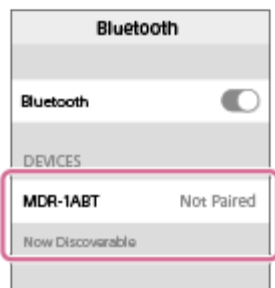

Ako je na zaslonu uređaja iPhone potrebno unijeti lozinku (*), unesite „0000”.
Slušalice s mikrofonom i uređaj iPhone upareni su i spojeni.

Ako nisu spojeni, pogledajte odjeljak „Povezivanje s uparenim uređajem iPhone”.

Ako se na zaslonu uređaja ne prikaže poruka [MDR-1ABT], ponovite postupak od 3. koraka.

* Lozinka se može zvati „Pristupni kod”, „PIN kod” ili „Zaporka”.

Napomena

- Ako ne dođe do uparivanja u roku od 5 minuta, način uparivanja bit će otkazan i slušalice s mikrofonom će se isključiti. U tom slučaju ponovite postupak od 1. koraka.
- Kada su BLUETOOTH uređaji upareni, nema potrebe za ponovnim uparivanjem osim u sljedećim slučajevima:
 - Nakon popravka i sličnih zahvata izbrisane su informacije o uparivanju.
 - Slušalice s mikrofonom već su uparene s 8 uređaja, a uparuje se još jedan uređaj. Slušalice s mikrofonom mogu se upariti s najviše osam uređaja. Ako se upari novi uređaj nakon što je već upareno 8 uređaja, uređaj s prvom uparenom vezom zamjenjuje se novim uređajem.
 - Kada su informacije o uparivanju slušalica s mikrofonom izbrisane s BLUETOOTH uređaja.
 - Kada su slušalice s mikrofonom inicijalizirane, sve se informacije o uparivanju brišu. U tom slučaju izbrišite informacije o uparivanju slušalica s mikrofonom iz BLUETOOTH uređaja, a zatim ih ponovno uparite.
- Ako su se informacije o uparivanju izbrisale tijekom inicijalizacije uređaja, izbrišite informacije o uparivanju slušalica s mikrofonom na uređaju iPhone i ponovno ih uparite.
- Slušalice s mikrofonom mogu se upariti s više uređaja, ali se glazba može reproducirati istodobno samo s jednog uparenog uređaja.

Savjet

- Gornji postupak naveden je kao primjer. Pojediniosti potražite u uputama za rad isporučenima s uređajem iPhone.
- Pojediniosti o brisanju svih informacija o uparivanju provjerite u odjeljku „Inicijalizacija slušalica s mikrofonom radi vraćanja tvorničkih postavki”.

[20] Upotreba | Povezivanje | iPhone (iOS uređaji)

Povezivanje s uparenim uređajem iPhone

1. Otključajte zaslon uređaja iPhone.
2. Uključite slušalice s mikrofonom.
Pritisnite i držite gumb POWER (napajanje) oko 2 sekunde.



Provjerite treperi li indikator (plavo) nakon što otpustite gumb.

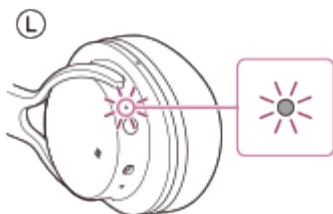

Provjerite stanje veze na uređaju iPhone. Ako veza nije uspostavljena, prijedite na 3. korak.

3. Potražite slušalice s mikrofonom na uređaju iPhone.
 - i. Odaberite [Settings].
 - ii. Dodirnite [Bluetooth].



iii. Dodirnite [] i promijenite u [].



4. Dodirnite [MDR-1ABT].

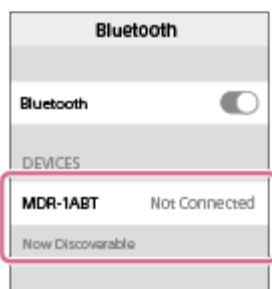

Savjet

- Gornji postupak naveden je kao primjer. Pojedinih potražite u uputama za rad isporučenima s uređajem iPhone.
- Ako je uređaj iPhone posljednji put bio spojen sa slušalicama s mikrofonom, nakon uključivanja slušalica s mikrofonom uspostavit će se HFP/HSP veza. Dok su slušalice s mikrofonom uključene, možete uspostaviti A2DP vezu (reprodukcija glazbe) dvostrukim laganim dodiranjem na središte senzora za dodir (interval oko 0,4 sekunde).

Napomena

- Ako slušalice s mikrofonom pokušavaju uspostaviti vezu s prethodno povezanim BLUETOOTH uređajem, možda se nećete moći spojiti na željeni uređaj. Ako povezivanje ne uspije, prekinite BLUETOOTH vezu na prethodno spojenom

uređaju.

[21] Upotreba | Povezivanje | Ostali BLUETOOTH uređaji

Uparivanje i povezivanje s drugim BLUETOOTH uređajima

Uparivanje je postupak potreban za stvaranje veze između BLUETOOTH uređaja radi omogućavanja bežične veze.

Za prvo uspostavljanje BLUETOOTH veze potrebno je upariti uređaj sa slušalicama s mikrofonom.

Prije nego što počnete postupak uparivanja, provjerite jesu li ispunjeni sljedeći uvjeti:

- BLUETOOTH uređaj postavljen je najviše 1 m (3 stope) od slušalica s mikrofonom.
- Slušalice s mikrofonom dovoljno su napunjene.
- Upute za rad BLUETOOTH uređaja nalaze se pri ruci.

1. Prebacite slušalice s mikrofonom u način uparivanja.

Ako uparujete slušalice s mikrofonom s nekim uređajem prvi put nakon što ste ih kupili ili ste ih inicijalizirali (slušalice s mikrofonom nemaju informacije o uparivanju), pritisnite i držite gumb POWER (napajanje) približno 2 sekunde dok su slušalice s mikrofonom isključene. Slušalice s mikrofonom automatski će prijeći u način uparivanja.

Kada uparujete drugi ili bilo koji sljedeći uređaj (slušalice s mikrofonom imaju informacije o uparivanju za druge uređaje), pritisnite i držite gumb POWER (napajanje) približno 7 sekundi.



Provjerite treperi li indikator naizmjenično plavo i crveno nakon što otpustite gumb.

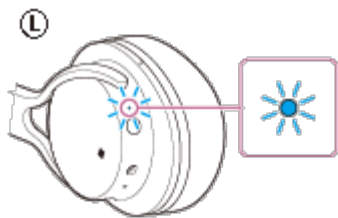

2. Izvedite postupak uparivanja na BLUETOOTH uređaju da biste pronašli slušalice s mikrofonom.

Na popisu otkrivenih uređaja na zaslonu BLUETOOTH uređaja prikazat će se stavka [MDR-1ABT]. Ako se ne prikaže, ponovite postupak od 1. koraka.

3. Odaberite [MDR-1ABT].

Ako je na zaslonu BLUETOOTH uređaja potrebno unijeti lozinku (*), unesite „0000”.

* Lozinka se može zvati „Pristupni kod”, „PIN kod” ili „Zaporka”.

4. Uspostavite BLUETOOTH vezu s BLUETOOTH uređaja.

Ovisno o BLUETOOTH uređaju, slušalice s mikrofonom možda će se automatski povezati s uređajem čim se s njim upare.

Napomena

- Ako ne dođe do uparivanja u roku od 5 minuta, način uparivanja bit će otkazan i slušalice s mikrofonom će se isključiti. U tom slučaju ponovite postupak od 1. koraka.
- Kod uparivanja BLUETOOTH uređaja koji ne može prikazivati popis otkrivenih uređaja ili nema zaslon, možete upariti uređaj postavljanjem slušalica s mikrofonom i BLUETOOTH uređaja u način uparivanja. U tom slučaju, ako je na BLUETOOTH uređaju postavljena lozinka drugačija od „0000”, uparivanje sa slušalicama s mikrofonom ne može se provesti.
- Kada su BLUETOOTH uređaji upareni, nema potrebe za ponovnim uparivanjem osim u sljedećim slučajevima:
 - Nakon popravka i sličnih zahvata izbrisane su informacije o uparivanju.
 - Slušalice s mikrofonom već su uparene s 8 uređaja, a uparuje se još jedan uređaj. Slušalice s mikrofonom mogu se upariti s najviše osam uređaja. Ako se upari novi uređaj nakon što je već upareno 8 uređaja, uređaj s prvom uparenom vezom zamjenjuje se novim uređajem.
 - Kada su informacije o uparivanju slušalica s mikrofonom izbrisane s BLUETOOTH

uređaja.

– Kada su slušalice s mikrofonom inicijalizirane, sve se informacije o uparivanju brišu.

U tom slučaju izbrišite informacije o uparivanju slušalica s mikrofonom iz BLUETOOTH uređaja, a zatim ih ponovno uparite.

- Slušalice s mikrofonom mogu se upariti s više uređaja, ali se glazba može reproducirati istodobno samo s jednog uparenog uređaja.

Savjet

- Gornji postupak naveden je kao primjer. Pojednosti potražite u uputama za rad isporučenima s BLUETOOTH uređajem.
- Pojednosti o brisanju svih informacija o uparivanju provjerite u odjeljku „Inicijalizacija slušalica s mikrofonom radi vraćanja tvorničkih postavki”.

[22] Upotreba | Povezivanje | Ostali BLUETOOTH uređaji

Povezivanje s uparenim BLUETOOTH uređajem

1. Uključite slušalice s mikrofonom.

Pritisnite i držite gumb POWER (napajanje) oko 2 sekunde.



Provjerite treperi li indikator (plavo) nakon što otpustite gumb.

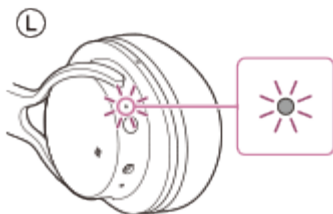

Provjerite stanje veze na BLUETOOTH uređaju. Ako veza nije uspostavljena, prijeđite na 2. korak.

2. Uspostavite BLUETOOTH vezu s BLUETOOTH uređaja.

Pojednosti potražite u uputama za rad isporučenima s BLUETOOTH uređajem.

Savjet

- Gornji postupak naveden je kao primjer. Pojedinih potražite u uputama za rad isporučenima s BLUETOOTH uređajem.
- Ako je BLUETOOTH uređaj posljednji put bio spojen sa slušalicama s mikrofonom, nakon uključivanja slušalica s mikrofonom uspostaviti će se HFP/HSP veza. Dok su slušalice s mikrofonom uključene, možete uspostaviti A2DP vezu (reprodukcija glazbe) dvostrukim laganim dodirima na središte senzora za dodir (interval oko 0,4 sekunde).

Napomena

- Ako slušalice s mikrofonom pokušavaju uspostaviti vezu s prethodno povezanim BLUETOOTH uređajem, možda se nećete moći spojiti na željeni uređaj. Ako povezivanje ne uspije, prekinite BLUETOOTH vezu na prethodno spojenom uređaju.

[23] Upotreba | Povezivanje | Povezivanje u više točaka

Povezivanje slušalica s mikrofonom s uređajem za reprodukciju glazbe i pametnim telefonom ili mobilnim telefonom

Da biste mogli upotrebljavati BLUETOOTH uređaj za reprodukciju glazbe i BLUETOOTH pametni telefon za upućivanje poziva, slušalice s mikrofonom moraju biti spojene s oba uređaja putem BLUETOOTH veze.

1. Uparite slušalice s mikrofonom s odgovarajućim BLUETOOTH uređajem.
2. Uspostavite A2DP BLUETOOTH vezu između slušalica s mikrofonom i BLUETOOTH uređaja za reprodukciju glazbe.
3. Uspostavite HFP ili HSP BLUETOOTH vezu između slušalica s mikrofonom i BLUETOOTH telefona ili mobilnog telefona.

Napomena

- Ako je pametni telefon ili mobilni telefon posljednji put bio spojen sa slušalicama s mikrofonom, nakon uključivanja slušalica s mikrofonom automatski će se uspostaviti HFP ili HSP veza. Istodobno se automatski može uspostaviti i A2DP veza. Ako se to dogodi, isključite slušalice s mikrofonom iz pametnog telefona ili mobilnog telefona dok upotrebljavate telefon, a zatim ponovno spojite uređaje ponavljajući postupak iz 2. koraka.

[24] Upotreba | Povezivanje | Povezivanje u više točaka

Povezivanje slušalica s mikrofonom s 2 pametna telefona sa sustavom Android

Kada slušalice s mikrofonom povežete s pametnim telefonom, obično se automatski povezuje i funkcija reprodukcije glazbe i funkcija upućivanja poziva na telefonu.

Da biste ostvarili povezivanje u više točaka s 2 zasebna pametna telefona, jednim za slušanje glazbe, a drugim za upućivanje poziva, promijenite postavke na pametnim telefonima, tako da je za svaki pametni telefon spojena samo jedna funkcija.

1. Uparite slušalice s mikrofonom s oba pametna telefona.
2. Putem jednog pametnog telefona uspostavite BLUETOOTH vezu sa slušalicama s mikrofonom.
3. Na pametnom telefonu povezanom sa slušalicama s mikrofonom odznačite funkciju [Phone audio] (HFP) ili funkciju [Media audio] (A2DP).

Primjer: da biste povezali samo funkciju „Media audio” (A2DP)

Dodirnite [Settings] - [Bluetooth] – ikonu za postavke uz stavku [MDR-1ABT].



Na zaslonu [Paired Bluetooth device] odznačite funkciju [Phone audio].

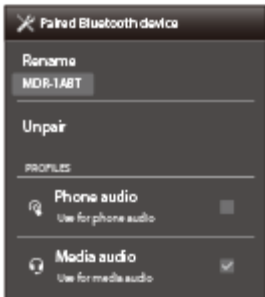

4. Prekinite BLUETOOTH vezu na pametnom telefonu.
5. Putem drugog pametnog telefona uspostavite BLUETOOTH vezu sa slušalicama s mikrofonom.
6. Na isti način odznačite funkciju koju niste odznačili u 3. koraku.
7. Putem prvog pametnog telefona ponovno uspostavite BLUETOOTH vezu. Oba pametna telefona povezana su sa slušalicama s mikrofonom pri čemu je omogućena samo jedna funkcija.

Savjet

- Gornji postupak naveden je kao primjer. Pojednosti potražite u uputama za rad priloženim uz pametne telefone sa sustavom Android.

[25] Upotreba | Povezivanje | Povezivanje u više točaka

Povezivanje slušalica s mikrofonom s pametnim telefonom sa sustavom Android i s uređajem iPhone

Kada slušalice s mikrofonom povežete s pametnim telefonom, obično se automatski povezuje i funkcija reprodukcije glazbe i funkcija upućivanja poziva na telefonu. Da biste ostvarili povezivanje u više točaka pomoću pametnog telefona sa sustavom Android i uređajem iPhone, jednim za slušanje glazbe, a drugim za upućivanje poziva, promijenite postavke na pametnom telefonu sa sustavom Android, tako da je spojena samo jedna funkcija. Najprije povežite pametni telefon sa sustavom Android, a zatim povežite uređaj iPhone.

Uređaj iPhone ne može se postaviti tako da je spojena samo jedna funkcija.

1. Uparite slušalice s mikrofonom s pametnim telefonom sa sustavom Android i s uređajem iPhone.
2. Putem pametnog telefona sa sustavom Android uspostavite BLUETOOTH vezu sa slušalicama s mikrofonom.
3. Na pametnom telefonu sa sustavom Android koji je povezan sa slušalicama s mikrofonom odznačite funkciju [Phone audio] (HFP) ili funkciju [Media audio] (A2DP).

Primjer: da biste povezali samo funkciju „Media audio” (A2DP)

Dodirnite [Settings] - [Bluetooth] – ikonu za postavke uz stavku [MDR-1ABT].



Na zaslonu [Paired Bluetooth device] odznačite funkciju [Phone audio].

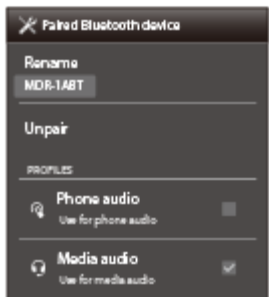

4. Putem uređaja iPhone uspostavite BLUETOOTH vezu sa slušalicama s mikrofonom.

Uređaj iPhone povezan je sa slušalicama s mikrofonom objema funkcijama, ali možete upotrebljavati samo funkciju koju ste odznačili u 3. koraku.

Savjet

- Gornji postupak naveden je kao primjer. Pojediniosti potražite u uputama za rad priloženim uz pametni telefon s operacijskim sustavom Android.

Napomena

- Ako pametni telefon sa sustavom Android povežete pomoću funkcije [Phone audio] (HFP), na uređaju iPhone neće se ispravno prikazivati preostala napunjenost baterije.

[26] Upotreba | Povezivanje | Povezivanje kabela za slušalice

Korištenje isporučenog kabela za slušalice

Slušalice s mikrofonom možete koristiti kao obične slušalice povezivanjem uređaja priloženim kabelom za slušalice. Slušalice s mikrofonom mogu se puniti tijekom upotrebe.

1. Priključite uređaj za reprodukciju u priključak INPUT pomoću priloženog kabela za slušalice.

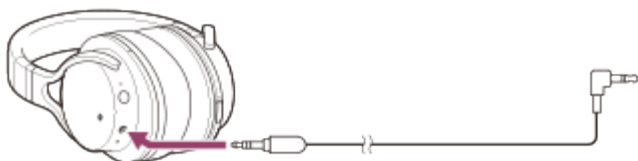

Ako povežete kabel za slušalice dok su slušalice s mikrofonom uključene, slušalice s mikrofonom automatski se isključuju.

Napomena

- Provjerite je li L-utikač priključen u uređaj za reprodukciju.
- Upotrebljavajte samo priloženi kabel za slušalice.
- Pazite da utikač bude čvrsto priključen.

- BLUETOOTH funkcija ne može se upotrebljavati.
- Senzor za dodir ne može se upotrijebiti.

Savjet

- Kada stigne dolazni poziv, zvuk zvona čut će se kroz slušalice s mikrofonom. Odgovorite na poziv s pametnog telefona ili mobilnog telefona i razgovarajte preko mikrofona na telefonu. Glas pozivatelja možete čuti iz slušalica s mikrofonom.
- Ako isključite kabel za slušalice iz pametnog telefona ili mobilnog telefona, možete razgovarati pomoću mikrofona i zvučnika telefona.

[27] Upotreba | Slušanje glazbe | Slušanje glazbe putem BLUETOOTH veze

Slušanje glazbe s uređaja povezanog putem BLUETOOTH veze

Možete uživati u slušanju glazbe i provoditi osnovne radnje daljinskog upravljanja na BLUETOOTH uređaju putem BLUETOOTH veze. BLUETOOTH uređaj mora podržavati sljedeće BLUETOOTH profile.

- A2DP (Napredni profil audio distribucije):
omogućuje vam bežično uživanje u visokokvalitetnom audio sadržaju.
- AVRCP (Audio i video profil daljinskog upravljača):
omogućuje vam prilagodbu jačine zvuka i sl.

Radnje se mogu razlikovati ovisno o BLUETOOTH uređaju. Pogledajte upute za upotrebu priložene uz BLUETOOTH uređaj.

1. Spojite slušalice s mikrofonom na BLUETOOTH uređaj.
2. Stavite slušalice s mikrofonom na uši.
Podesite duljinu trake za glavu.
Stavite slušalicu s oznakom **L** na lijevo uho i slušalicu s oznakom **R** na desno uho. Jedinica **L** slušalica s mikrofonom ima ispučenu točku.
Budite oprezni da ne dodirujete senzor za dodir kada nosite slušalice.

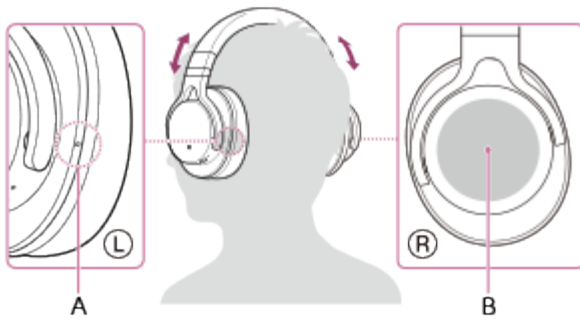

A: Ispupčena točka

B: Senzor za dodir

3. Reproducirajte glazbeni ili slikovni sadržaj na BLUETOOTH uređaju. Prilagodite jačinu zvuka BLUETOOTH uređaja.
4. Upravljajte jačinom zvuka pomoću senzora za dodir.
 - Za povećanje jačine zvuka: uzastopce prevlačite prstom prema gore dok jačina zvuka ne dostigne željenu razinu.

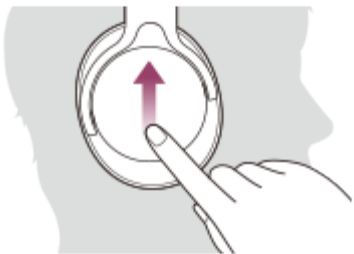

- Za smanjenje jačine zvuka: uzastopce prevlačite prstom prema dolje dok jačina zvuka ne dostigne željenu razinu.

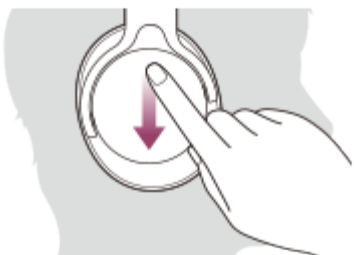

- Ako držite prst na senzoru za dodir nakon prevlačenja gore ili dolje, jačina zvuka nastavlja se mijenjati.

Napomena

- Ako je stanje komunikacije loše, BLUETOOTH uređaj može neispravno reagirati

na rad slušalica s mikrofonom.

Savjet

- Slušalice s mikrofonom podržavaju zaštitu sadržaja SCMS-T. Možete uživati u glazbi i sličnim sadržajima s uređaja poput mobilnog telefona ili prijenosnog televizora koji podržava zaštitu sadržaja SCMS-T.
- Ovisno o BLUETOOTH uređaju, možda će biti potrebno prilagoditi jačinu zvuka ili postaviti postavku audio izlaza na BLUETOOTH uređaju.

[28] Upotreba | Slušanje glazbe | Slušanje glazbe putem BLUETOOTH veze

Upravljanje audio uređajem (BLUETOOTH veza)

Ako BLUETOOTH uređaj podržava AVRCP, možete njime upravljati preko slušalica s mikrofonom. Dostupne funkcije mogu se razlikovati ovisno o specifikacijama BLUETOOTH uređaja. Pogledajte upute za upotrebu priložene uz BLUETOOTH uređaj.

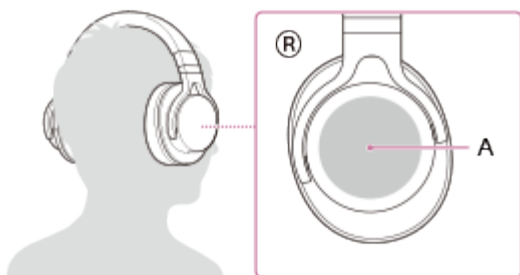

A: Senzor za dodir

Senzor za dodir radi kao što je opisano u skladu s načinom na koji njime upravljate.

Reprodukcija/pauza: dvaput lagano dodirnite (u intervalu od oko 0,4 s).

Zaustavljanje: držite prst na senzoru za dodir dok se reprodukcija ne zaustavi (oko 3 sekunde ili duže).



Sljedeća pjesma: prevucite naprijed.



Prethodna pjesma: prevucite natrag.

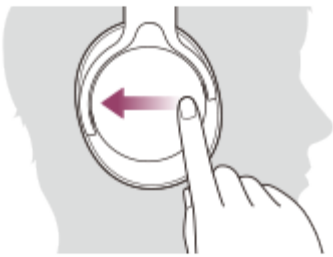

Brzo premotavanje unaprijed: prevucite malo prema naprijed i držite. (Potrajat će neko vrijeme dok ne započne brzo premotavanje unaprijed.) Otpustite na željenoj točki reprodukcije.

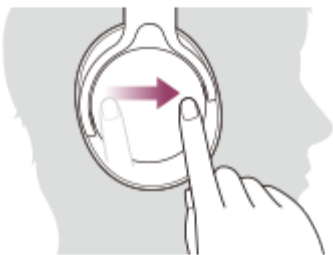

Brzo premotavanje unatrag: prevucite malo prema natrag i držite. (Potrajat će neko vrijeme dok ne započne brzo premotavanje unatrag.) Otpustite na željenoj točki reprodukcije.



- Za povećanje jačine zvuka: uzastopce prevlačite prstom prema gore dok jačina zvuka ne dostigne željenu razinu.



- Za smanjenje jačine zvuka: uzastopce prevlačite prstom prema dolje dok jačina zvuka ne dostigne željenu razinu.

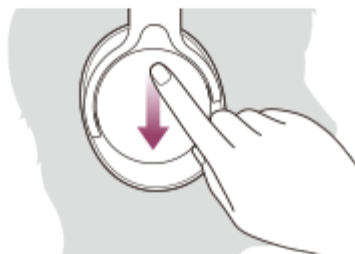

- Ako držite prst na senzoru za dodir nakon prevlačenja gore ili dolje, jačina zvuka nastavlja se mijenjati.

Napomena

- Ako je stanje komunikacije loše, BLUETOOTH uređaj može neispravno reagirati na rad slušalica s mikrofonom.
- Dostupne funkcije mogu se razlikovati ovisno o specifikacijama BLUETOOTH uređaja. Kada ga upotrebljavate kao na gornjoj ilustraciji, može funkcionirati drukčije ili uopće ne funkcionirati.

[29] Upotreba | Slušanje glazbe | Slušanje glazbe putem BLUETOOTH veze

Prekidanje BLUETOOTH veze (nakon upotrebe)

Kada završite s reprodukcijom glazbe putem BLUETOOTH uređaja, izvršite bilo koju od sljedećih radnji da biste prekinuli BLUETOOTH vezu.

- Ako upotrebljavate uređaj koji podržava tehnologiju povezivanja jednim dodirom (NFC), ponovno uređajem dodirnite slušalice s mikrofonom.
- Ako upotrebljavate uređaj koji ne podržava tehnologiju povezivanja jednim dodirom (NFC), upravljajte s BLUETOOTH uređaja.
- Pritisnite i držite gumb POWER (napajanje) na slušalicama s mikrofonom približno 2 sekunde da biste ih isključili.
- Isključite BLUETOOTH uređaj.

Savjet

- Kada završite s reprodukcijom glazbe, BLUETOOTH veza može se automatski prekinuti ovisno o BLUETOOTH uređaju.

[30] Upotreba | Slušanje glazbe | Podržani kodeci

Podržani kodeci

Kodek je algoritam za kodiranje zvuka koji se upotrebljava tijekom emitiranja zvuka putem BLUETOOTH veze.

Slušalice s mikrofonom podržavaju 4 kodeka za reprodukciju glazbe putem A2DP veze: SBC, AAC, aptX i LDAC.

- SBC

To je pokrata za potpojasni kodek (engl. Subband Codec).

Riječ je o standardnoj tehnologiji za kodiranje zvuka koju upotrebljavaju BLUETOOTH uređaji.

Svi BLUETOOTH uređaji podržavaju SBC.

- AAC

To je pokrata za napredno kodiranje zvuka (engl. Advanced Audio Coding).

AAC uglavnom upotrebljavaju proizvodi tvrtke Apple, na primjer uređaji iPhone, i pruža bolju kvalitetu zvuka od SBC-a.

- aptX

To je pokrata za tehnologiju kodiranja zvuka koju je razvila tvrtka CSR plc.

aptX upotrebljavaju neki pametni telefoni sa sustavom Android i pruža nižu stopu kompresije i višu kvalitetu zvuka od SBC-a.

- LDAC

LDAC je tehnologija audio kodiranja koju je razvila tvrtka Sony, a koja omogućuje prijenos audio sadržaja visoke rezolucije (Hi-Res), čak i putem BLUETOOTH veze.

Za razliku od ostalih tehnologija kodiranja koje su kompatibilne s BLUETOOTH funkcijom, kao što je SBC, ona radi a da ne pretvara frekvencije signala audio sadržaja visoke rezolucije (*) na niže i omogućuje prijenos približno tri puta više podataka (**) od ostalih tehnologija putem BLUETOOTH bežične mreže uz neusporedivu kvalitetu zvuka zahvaljujući učinkovitom kodiranju i poboljšanom pakiranju.

* osim sadržaja u formatu DSD

** u usporedbi s tehnologijom SBC kada je odabrana brzina prijenosa od 990 kb/s (96/48 kHz) ili 909 kb/s (88,2/44,1 kHz).

Kada se glazba u jednom od navedenih kodeka emitira s povezanog uređaja, slušalice s mikrofonom automatski se prebacuju na taj kodek i reproduciraju glazbu u istom kodeku.

Ipak, ovisno o uređaju koji želite povezati na slušalice s mikrofonom, uređaj ćete možda morati unaprijed postaviti za slušanje glazbe u drukčijem kodeku na slušalicama s mikrofonom, čak i ako uređaj podržava kodek više kvalitete zvuka od SBC-a.

Pojedinosti o postavljanju kodeka potražite u uputama za rad priloženim uz uređaj.

[31] Upotreba | Telefoniranje | Telefoniranje

Primanje poziva

Putem BLUETOOTH veze možete uživati u pozivu bez upotrebe ruku na pametnom telefonu ili mobilnom telefonu koji podržava BLUETOOTH profil HFP (profil hands-free) ili HSP (profil za slušalice).

- Ako vaš pametni telefon ili mobilni telefon podržava i HFP i HSP profil, postavite ga na HFP.
- Radnje se mogu razlikovati ovisno o pametnom telefonu ili mobilnom telefonu. Pogledajte upute za upotrebu priložene uz pametni telefon ili mobilni telefon.

Zvuk zvona

Kada stigne dolazni poziv, iz slušalica s mikrofonom čuje se melodija zvona. Čut ćete neki od sljedećih zvukova zvona, ovisno o vašem pametnom telefonu ili mobilnom telefonu.

- Zvuk zvona postavljen na slušalicama s mikrofonom
- Zvuk zvona postavljen na pametnom telefonu ili mobilnom telefonu
- Zvuk zvona postavljen na pametnom telefonu ili mobilnom telefonu samo za BLUETOOTH vezu

1. Unaprijed povežite slušalice s mikrofonom na pametni telefon ili mobilni telefon.
2. Kada začujete zvuk zvona, dvaput lagano dodirnite senzor za dodir i odgovorite na poziv.

Ako dolazni poziv stigne u trenutku dok slušate glazbu, reprodukcija se zaustavlja i iz slušalica s mikrofonom čuje se zvuk zvona.



dvaput lagano dodirnite (u intervalu od oko 0,4 s).

Ako se u slušalicama s mikrofonom ne čuje zvuk zvona

- Slušalice s mikrofonom možda nisu povezane s pametnim telefonom ili mobilnim telefonom putem HFP ili HSP profila. Provjerite stanje veze na pametnom telefonu ili mobilnom telefonu.
 - Ako se reprodukcija ne zaustavi automatski, zaustavite je na slušalicama s mikrofonom.
3. Upravljajte jačinom zvuka pomoću senzora za dodir.
 - Za povećanje jačine zvuka: uzastopce prevlačite prstom prema gore dok jačina zvuka ne dostigne željenu razinu.

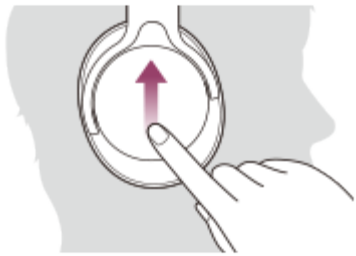

- Za smanjenje jačine zvuka: uzastopce prevlačite prstom prema dolje dok jačina zvuka ne dostigne željenu razinu.

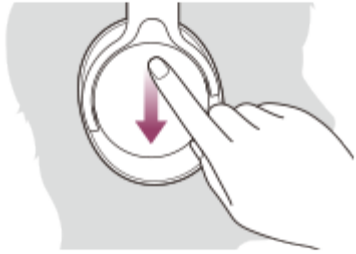

- Ako držite prst na senzoru za dodir nakon prevlačenja gore ili dolje, jačina zvuka nastavlja se mijenjati.

4. Za prekid poziva ponovno dvaput lagano dodirnite senzor za dodir. Ako ste poziv primili tijekom reprodukcije glazbe, ona će se poslije automatski nastaviti.

Napomena

- Ovisno o pametnom telefonu ili mobilnom telefonu, reprodukcija se možda neće automatski nastaviti ni nakon završetka poziva.
- Upotrebljavajte pametni telefon ili mobilni telefon na udaljenosti od najmanje 50 cm (19 3/4 in.) od slušalica s mikrofonom. Ako su slušalice s mikrofonom i pametni telefon ili mobilni telefon preblizu, može doći do pojave šuma.

Savjet

- Neki pametni telefoni ili mobilni telefoni po zadanim postavkama primaju pozive putem telefona a ne putem slušalica s mikrofonom. U slučaju HFP ili HSP veze, prebacite uređaj za pozivanje na slušalice s mikrofonom držeći prst na senzoru za dodir dok se uređaj ne prebaci ili upotrijebite pametni ili mobilni telefon.
- Ako prilagodite jačinu zvuka na slušalicama s mikrofonom dok ne razgovarate, prilagodit ćete i jačinu zvuka reprodukcije glazbe.

- Jačina zvuka tijekom poziva i jačina zvuka tijekom slušanja glazbe mogu se zasebno prilagoditi. Promjenom jačine zvuka poziva ne mijenja se jačina zvuka reprodukcije glazbe i obrnuto.

[32] Upotreba | Telefoniranje | Telefoniranje

Upućivanje poziva

Putem BLUETOOTH veze možete uživati u pozivu bez upotrebe ruku na pametnom telefonu ili mobilnom telefonu koji podržava BLUETOOTH profil HFP (profil hands-free) ili HSP (profil za slušalice).

- Ako vaš pametni telefon ili mobilni telefon podržava i HFP i HSP profil, postavite ga na HFP.
 - Radnje se mogu razlikovati ovisno o pametnom telefonu ili mobilnom telefonu. Pogledajte upute za upotrebu priložene uz pametni telefon ili mobilni telefon.
1. Unaprijed povežite slušalice s mikrofonom na pametni telefon ili mobilni telefon.
 2. Uspostavite poziv na pametnom telefonu ili mobilnom telefonu.
Kada upućujete poziv, iz slušalica s mikrofonom čuje se pozivni ton.
Ako upućujete poziv dok slušate glazbu, reprodukcija se zaustavlja.
Ako se putem slušalica s mikrofonom ne čuje zvuk biranja, prebacite uređaj za pozivanje na slušalice s mikrofonom pomoću pametnog ili mobilnog telefona ili držeći prst na senzoru za dodir dok se uređaj ne prebaci.

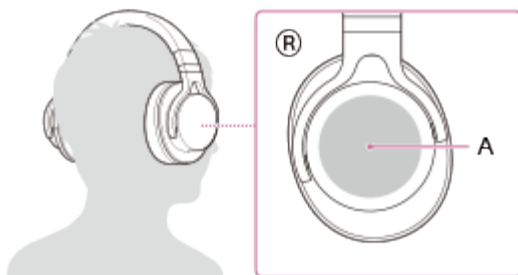

A: Senzor za dodir



3. Upravljajte jačinom zvuka pomoću senzora za dodir.

- Za povećanje jačine zvuka: uzastopce prevlačite prstom prema gore dok jačina zvuka ne dostigne željenu razinu.

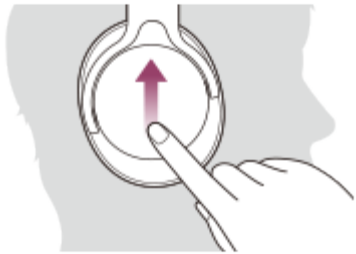

- Za smanjenje jačine zvuka: uzastopce prevlačite prstom prema dolje dok jačina zvuka ne dostigne željenu razinu.

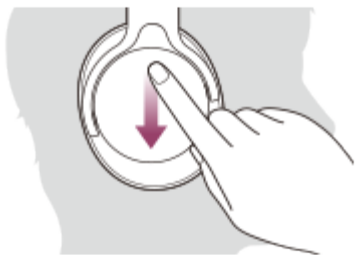

- Ako držite prst na senzoru za dodir nakon prevlačenja gore ili dolje, jačina zvuka nastavlja se mijenjati.

4. Za prekid poziva ponovno dvaput lagano dodirnite senzor za dodir.

Ako ste poziv uputili tijekom reprodukcije glazbe, ona će se poslije automatski nastaviti.

Napomena

- Upotrebljavajte pametni telefon ili mobilni telefon na udaljenosti od najmanje 50 cm (19 3/4 in.) od slušalica s mikrofonom. Ako su slušalice s mikrofonom i pametni telefon ili mobilni telefon preblizu, može doći do pojave šuma.

Savjet

- Ako prilagodite jačinu zvuka na slušalicama s mikrofonom dok ne razgovarate, prilagodit ćete i jačinu zvuka reprodukcije.
- Jačina zvuka poziva i slušanja glazbe mogu se zasebno prilagoditi. Čak i ako promijenite jačinu zvuka tijekom reprodukcije glazbe, jačina zvuka poziva neće se promijeniti.

[33] Upotreba | Telefoniranje | Telefoniranje

Funkcije za telefonski poziv

Dostupne funkcije mogu se razlikovati ovisno o profilu koji podržava vaš pametni telefon ili mobilni telefon. Čak i ako je profil isti, funkcije se mogu razlikovati ovisno o pametnom telefonu ili mobilnom telefonu.

Pogledajte upute za upotrebu priložene uz pametni telefon ili mobilni telefon.

Podržani profili: HFP

Upućivanje poziva

- Za prekid odlaznog poziva dvaput lagano dodirnite senzor za dodir (u intervalu od oko 0,4 sekunde).
- Držite prst na senzoru za dodir dok se uređaj za pozivanje ne prebaci sa slušalica s mikrofonom na pametni ili mobilni telefon ili obratno.



Dolazni poziv

- Za prihvaćanje poziva dvaput lagano dodirnite senzor za dodir.
- Za odbijanje poziva držite prst na senzoru za dodir.

Tijekom poziva

- Za prekid poziva dvaput lagano dodirnite senzor za dodir.
- Držite prst na senzoru za dodir dok se uređaj za pozivanje ne prebaci sa slušalica s mikrofonom na pametni ili mobilni telefon ili obratno.

Podržani profili: HSP

Upućivanje poziva

- Za prekid odlaznog poziva dvaput lagano dodirnite senzor za dodir. (*)

Dolazni poziv

- Za prihvaćanje poziva dvaput lagano dodirnite senzor za dodir.

Tijekom poziva

- Za prekid poziva dvaput lagano dodirnite senzor za dodir. (*)

* Neki uređaji možda ne podržavaju tu funkciju.

[34] Upotreba | Telefoniranje | Telefoniranje

Prekidanje BLUETOOTH veze (nakon upotrebe)

Kada završite s reprodukcijom glazbe putem BLUETOOTH uređaja, izvršite bilo koju od sljedećih radnji da biste prekinuli BLUETOOTH vezu.

- Ako upotrebljavate uređaj koji podržava tehnologiju povezivanja jednim dodiranjem (NFC), ponovno uređajem dodirnite slušalice s mikrofonom.
- Ako upotrebljavate uređaj koji ne podržava tehnologiju povezivanja jednim dodiranjem (NFC), upravljajte s BLUETOOTH uređaja.
- Pritisnite i držite gumb POWER (napajanje) na slušalicama s mikrofonom približno 2 sekunde da biste ih isključili.
- Isključite BLUETOOTH uređaj.

Savjet

- Kada završite s reprodukcijom glazbe, BLUETOOTH veza može se automatski prekinuti ovisno o BLUETOOTH uređaju.
-

Mjere opreza

Napomena o statičkom elektricitetu

- Statički elektricitet nakupljen u tijelu može uzrokovati blage trnce u vašim ušima. Kako biste smanjili taj efekt, nosite odjeću od prirodnih materijala.

Ostalo

- Ako zalijepite naljepnice i sl. na senzor za dodir, senzor možda neće ispravno funkcionirati.
- Ne stavljajte slušalice s mikrofonom u blizinu vlage, prašine, čađe, pare ili na mjesta izložena izravnoj sunčevoj svjetlosti. Ne ostavljajte slušalice s mikrofonom u automobilu na duže vrijeme. To može uzrokovati kvar.
- BLUETOOTH uređaj možda neće funkcionirati na mobilnim telefonima, ovisno o uvjetima radiovalova i mjesta gdje se uređaj upotrebljava.
- Slušanje zvuka velike jačine iz slušalica s mikrofonom može utjecati na vaš sluh. Radi sigurnosti u prometu slušalice s mikrofonom nemojte upotrebljavati tijekom vožnje automobila ili bicikla.
- Nemojte upotrebljavati slušalice s mikrofonom na mjestima gdje može biti opasno ako ne čujete zvuk okoline, poput željezničkih prijelaza, platformi željezničkih stanica ili gradilišta.
- Ne stavljajte teške predmete i ne primjenjujte pritisak na slušalice s mikrofonom jer to može uzrokovati deformaciju slušalica s mikrofonom tijekom dužeg skladištenja.
- Slušalice s mikrofonom nemojte izlagati snažnim udarcima.
- Slušalice s mikrofonom čistite suhom mekom krpom za brisanje.
- Slušalice s mikrofonom ne izlažite vodi. Slušalice s mikrofonom nisu vodootporne. Pažljivo slijedite upute u nastavku.
 - Pazite da ne ispustite slušalice s mikrofonom u umivaonik ili drugi spremnik napunjen vodom.
 - Nemojte upotrebljavati slušalice s mikrofonom na vlažnim mjestima ili pri lošim vremenskim uvjetima kao što su kiša ili snijeg.
 - Nemojte smočiti slušalice s mikrofonom. Ako dodirnete slušalice s mikrofonom mokrim rukama ili spustite slušalice s mikrofonom na mokru odjeću, slušalice s mikrofonom mogu se namočiti i to može uzrokovati kvar.

Ako osjetite neugodnost nakon upotrebe BLUETOOTH uređaja, smjesta prestanite upotrebljavati BLUETOOTH uređaj. Ako su problemi i dalje prisutni, obratite se najbližem dobavljaču tvrtke Sony.

- Jastučići za uši mogu se oštetiti zbog dugotrajne pohrane ili upotrebe.
- Dodatni zamjenski jastučići za uši mogu se naručiti kod najbližeg dobavljača za Sony.
- Ako imate pitanja ili problema u vezi s ovim slušalicama s mikrofonom koji nisu obrađeni u ovom priručniku, obratite se najbližem prodavaču proizvoda tvrtke Sony.

[36] Upotreba | Važne informacije | Mjere opreza

Što je BLUETOOTH bežična tehnologija?

BLUETOOTH je bežična tehnologija kratkog dometa koja omogućuje bežičnu podatkovnu komunikaciju između digitalnih uređaja kao što su računalo i digitalni fotoaparati. BLUETOOTH bežična tehnologija radi na udaljenosti od otprilike 10 m (30 stopa).

Često se spajaju dva uređaja, ali neki uređaji mogu se istodobno povezati s više uređaja.

Za povezivanje nije potrebno upotrebljavati kabele niti je potrebno da uređaji budu okrenuti jedan prema drugome kao što je slučaj kod infracrvene tehnologije.

Primjerice, možete upotrebljavati takav uređaj u torbi ili džepu.

Bežična tehnologija BLUETOOTH međunarodni je standard koji podržavaju tisuće tvrtki diljem svijeta.

Komunikacijski sustav i kompatibilni BLUETOOTH profili jedinice

Profil je standardna funkcija za specifikaciju svakog BLUETOOTH uređaja. Jedinica podržava sljedeće BLUETOOTH verzije i profile:

Komunikacijski sustav:

BLUETOOTH specifikacija, ver. 3.0

Kompatibilni BLUETOOTH profili:

- A2DP (Napredni profil audio distribucije): odašiljanje ili primanje visokokvalitetnog audio sadržaja.

- AVRCP (Audio i video profil daljinskog upravljača): upravljanje audio/video uređajima; pauziranje, zaustavljanje, pokretanje reprodukcije itd.
- HSP (profil za slušalice s mikrofonom)(*): razgovaranje telefonom/upravljanje telefonom.
- HFP (profil hands-free)(*): razgovaranje telefonom/upravljanje telefonom bez upotrebe ruku.

* Kada upotrebljavate BLUETOOTH mobilni telefon koji podržava i HFP (profil hands-free) i HSP (profil za slušalice s mikrofonom), postavite ga na HFP.

Maksimalni komunikacijski raspon

Uređaje upotrebljavajte na udaljenosti od približno 10 m (30 stopa) zračne linije. Maksimalan komunikacijski raspon može se skratiti u sljedećim uvjetima.

- Prepreka poput osobe, metala ili zida između ove jedinice i BLUETOOTH uređaja.
- Wi-Fi uređaj u upotrebi je blizu jedinice.
- Mikrovalna pećnica u upotrebi je blizu jedinice.
- Uređaj koji generira elektromagnetsko zračenje u upotrebi je blizu jedinice.

Smetnje uzrokovane radom drugih uređaja

Budući da BLUETOOTH upotrebljava frekvenciju od 2,4 GHz, jednaku kao i neki Wi-Fi uređaji (IEEE802.11b/g/n), Wi-Fi uređaj koji se upotrebljava u blizini jedinice može izazvati smetnje: šum, nevaljanu vezu ili pogoršanje komunikacijske brzine. U tom slučaju učinite sljedeće.

- Upotrebljavajte ovu jedinicu na udaljenosti od najmanje 10 metara (30 stopa) od Wi-Fi uređaja.
- Ako se jedinica upotrebljava unutar udaljenosti od 10 m (30 stopa) od Wi-Fi uređaja, isključite Wi-Fi uređaj.
- Približite slušalice s mikrofonom i BLUETOOTH uređaj.

Smetnje u radu drugih uređaja

Mikrovalovi koje emitira BLUETOOTH uređaj mogu ometati rad elektroničkih medicinskih uređaja. Budući da to može uzrokovati nesreću, ovaj i sve ostale BLUETOOTH uređaje isključite na sljedećim mjestima:

- na mjestima na kojima postoje zapaljivi plinovi, u bolnicama, vlakovima, zrakoplovima ili benzinskim postajama
- blizu automatskih vrata ili požarnog alarma

Napomena

- Da bi se mogla upotrebljavati BLUETOOTH funkcija, BLUETOOTH uređaj koji se želi povezati zahtijeva isti profil kao ova jedinica. Čak i ako postoji isti profil, uređaji se mogu razlikovati po funkcijama ovisno o svojim specifikacijama.
- Zbog karakteristika BLUETOOTH bežične tehnologije zvuk reproduciran na ovoj jedinici može kasniti u odnosu na zvuk koji reproducira BLUETOOTH uređaj tijekom razgovora na telefonu ili slušanja glazbe.
- Ova jedinica podržava sigurnosne funkcije usklađene s BLUETOOTH standardom kako bi se omogućilo sigurno povezivanje pri upotrebi BLUETOOTH bežične tehnologije, ali razina sigurnosti ovisi o postavkama. Budite oprezni prilikom komunikacije putem BLUETOOTH bežične tehnologije.
- Ne preuzimamo odgovornost za curenje informacija prilikom komuniciranja putem BLUETOOTH tehnologije.
- Potreban je uređaj koji posjeduje BLUETOOTH funkciju usklađenu s BLUETOOTH standardom koji je definirala i autorizirala tvrtka Bluetooth SIG, Inc. Čak i kada je povezani uređaj u skladu s gore navedenim BLUETOOTH standardom, neki uređaji možda se neće spojiti ili raditi ispravno, ovisno o značajkama ili specifikacijama uređaja.
- Može se pojaviti šum ili zvuk može preskakati, ovisno o BLUETOOTH uređaju koji je spojen s jedinicom, komunikacijskoj okolini ili okolini upotrebe.

[37] Upotreba | Važne informacije | Zaštitni znaci

Zaštitni znaci

- Riječ BLUETOOTH i njezin logotip registrirani su zaštitni znakovi u vlasništvu tvrtke Bluetooth SIG, Inc. i sva upotreba ovih znakova od strane tvrtke Sony Corporation licencirana je.
- Oznaka N zaštitni je znak ili registrirani zaštitni znak tvrtke NFC Forum, Inc. u Sjedinjenim Američkim Državama i drugim državama.
- Android i Google Play zaštitni su znaci tvrtke Google Inc.
- iPad, iPhone i iPod touch zaštitni su znaci tvrtke Apple Inc. registrirani u SAD-u i drugim državama.
- Microsoft, Windows i Windows Vista registrirani su zaštitni znaci ili zaštitni znaci

tvrtke Microsoft Corporation u Sjedinjenim Američkim Državama i/ili drugim zemljama.

- Mac i Mac OS zaštitni su znaci tvrtke Apple Inc. registrirani u SAD-u i drugim državama.
- Oznaka aptX® i logotip aptX zaštitni su znaci tvrtke CSR plc ili neke od tvrtki unutar te grupacije i mogu biti registrirani u jednoj ili više država.
- Naziv i logotip LDAC zaštitni su znaci tvrtke Sony Corporation.

Ostali zaštitni znaci i zaštitni nazivi u vlasništvu su svojih vlasnika.

[38] Upotreba | Važne informacije | Web-mjesto podrške

Web-mjesta korisničke podrške

Da biste dobili informacije za podršku koje se odnose na slušalice s mikrofonom, posjetite sljedeću početnu stranicu podrške:

Za korisnike u SAD-u:

<http://esupport.sony.com/>

Za korisnike u Kanadi:

<http://esupport.sony.com/CA/>

Za korisnike u Južnoj Americi:

<http://esupport.sony.com/LA/>

Za korisnike u europskim državama:

www.sony.eu/support

Za korisnike u drugim državama/regijama:

<http://www.sony-asia.com/>

[39] Rješavanje problema | Rješavanje problema | Rješavanje problema

Kako mogu riješiti problem?

Ako slušalice s mikrofonom ne rade ispravno, pokušajte slijediti sljedeće korake kako biste riješili problem.

- Pronađite simptome problema u ovom vodiču za pomoć i pokušajte izvršiti navedene korektivne radnje
- Priključite slušalice s mikrofonom u računalo da biste napunili bateriju. Možda možete riješiti neke probleme punjenjem baterije.
- Resetirajte slušalice s mikrofonom.
- Inicijalizirajte slušalice s mikrofonom.
Ta radnja resetira postavke jačine zvuka itd. i briše sve informacije o uparivanju.
- Pogledajte informacije o problemu na web-mjestu korisničke podrške.

Ako vam gore navedene radnje ne pomognu, obratite se najbližem prodavaču proizvoda tvrtke Sony.

[40] Rješavanje problema | Rješavanje problema | Napajanje

Slušalice s mikrofonom nisu uključene.

- Napunite bateriju slušalica s mikrofonom.
- Slušalice s mikrofonom ne mogu se uključiti dok se baterija puni. Uklonite mikro-USB kabel iz slušalica s mikrofonom, a zatim ponovno uključite slušalice s mikrofonom.

[41] Rješavanje problema | Rješavanje problema | Punjenje

Punjenje nije moguće.

- Provjerite upotrebljavate li isporučeni mikro-USB kabel.
 - Provjerite je li mikro-USB kabel čvrsto povezan sa slušalicama s mikrofonom i računalom.
 - Provjerite je li računalo uključeno.
 - Provjerite da računalo nije u stanju pripravnosti, mirovanja ili hibernacije.
-

[42] Rješavanje problema | Rješavanje problema | Punjenje

Vrijeme punjenja je predugo.

- Provjerite jesu li slušalice s mikrofonom i računalo povezani izravno, a ne preko USB koncentratora.

[43] Rješavanje problema | Rješavanje problema | Punjenje

Računalo ne prepoznaje slušalice s mikrofonom.

- Mikro-USB kabel nije ispravno priključen na USB ulaz na računalu. Ponovno spojite mikro-USB kabel.
- Provjerite jesu li slušalice s mikrofonom i računalo povezani izravno, a ne preko USB koncentratora.
- Možda se dogodio problem sa spojenim USB ulazom računala. Spojite jedinicu na drugi USB ulaz ako je dostupan.
- Ponovite postupak USB spajanja u slučajevima koji nisu gore navedeni.
- Provjerite upotrebljavate li isporučeni mikro-USB kabel.

[44] Rješavanje problema | Rješavanje problema | Punjenje

Preostala razina napunjenosti baterije slušalica s mikrofonom ne prikazuje se na uređaju iPhone, iPad ili iPod touch.

- Preostala napunjenost baterije prikazuje se samo na zaslonu uređaja iPhone, iPad ili iPod touch (iOS 5.0 ili noviji) koji podržavaju HFP (profil hands-free).
- Provjerite je li uređaj iPhone, iPad ili iPod touch priključen pomoću HFP-a (profila hands-free). U protivnom, preostala napunjenost baterije neće se ispravno prikazivati.

[45] Rješavanje problema | Rješavanje problema | Zvuk

Nema zvuka

- Provjerite jesu li uključene i slušalice s mikrofonom i povezani uređaj (tj. pametni telefon i sl.).
- Nije uspostavljena A2DP BLUETOOTH veza između slušalica s mikrofonom i BLUETOOTH uređaja. Upotrijebite BLUETOOTH uređaj i uspostavite A2DP BLUETOOTH vezu.
- Pojačajte zvuk slušalica s mikrofonom i povezanog uređaja (tj. pametnog telefona i sl.).
- Provjerite je li u tijeku reprodukcija s povezanog uređaja.
- Ako povezujete osobno računalo i slušalice s mikrofonom, provjerite je li postavka audio izlaza na računalu postavljena za BLUETOOTH uređaj.
- Ponovno uparite slušalice s mikrofonom i BLUETOOTH uređaj.
- Provjerite je li kabel za slušalice čvrsto priključen.

[46] Rješavanje problema | Rješavanje problema | Zvuk

Tih zvuk

- Pojačajte zvuk slušalica s mikrofonom i povezanog uređaja.

[47] Rješavanje problema | Rješavanje problema | Zvuk

Loša kvaliteta zvuka

- Smanjite jačinu zvuka povezanog uređaja.
- Držite slušalice s mikrofonom dalje od mikrovalne pećnice, Wi-Fi uređaja itd.

- Približite slušalice s mikrofonom i BLUETOOTH uređaj. Uklonite sve prepreke između slušalica s mikrofonom i BLUETOOTH uređaja.
- Udaljite slušalice s mikrofonom od TV-a.
- Prebacite BLUETOOTH vezu na A2DP preko BLUETOOTH uređaja kod postavke HFP ili HSP.
- Ako na slušalice s mikrofonom priključite uređaj s ugrađenim radiom ili tunerom, prijem možda neće biti moguć ili će osjetljivost biti smanjena. Postavite slušalice s mikrofonom dalje od uređaja i provjerite je li prijem zadovoljavajuć.
- Ako ste već priključivali slušalice s mikrofonom na ovaj BLUETOOTH uređaj, nakon uključivanja slušalica s mikrofonom možda će se moći uspostaviti samo HFP/HSP BLUETOOTH veza. Ako se to dogodi, upotrijebite BLUETOOTH uređaj i uspostavite A2DP BLUETOOTH vezu.
- Kada slušate glazbu s računala na slušalicama s mikrofonom, kvaliteta zvuka može biti loša prvih nekoliko sekundi nakon uspostavljanja veze. Uzrok tome je taj što računalo najprije emitira glazbu uz kvalitetu zvuka namijenjenu za komunikaciju i ne radi se o kvaru.

Ako se kvaliteta zvuka ne poboljša za nekoliko sekundi, dvaput lagano dodirnite senzor za dodir (u intervalima od oko 0,4 sekunde) na slušalicama s mikrofonom. Ili uspostavite A2DP vezu putem računala. Pojedinih potražite u uputama za rad računala koje ste dobili uz računalo.

[48] Rješavanje problema | Rješavanje problema | Zvuk

Zvuk je često isprekidan tijekom reprodukcije.

- Uklonite sve prepreke između antene BLUETOOTH uređaja koji namjeravate priključiti i ugrađene antene slušalica s mikrofonom. Antena slušalica s mikrofonom ugrađena je u dio prikazan točkastom crtom u nastavku.

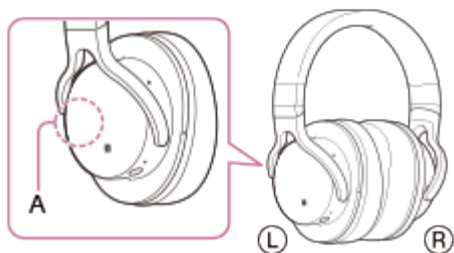

A: Položaj ugrađene antene

- U sljedećim uvjetima može se onemogućiti BLUETOOTH komunikacija ili može doći do šuma ili gubitka zvuka.
 - Između slušalica s mikrofonom i BLUETOOTH uređaja nalazi se ljudsko tijelo. Situacija se može popraviti okretanjem BLUETOOTH uređaja prema anteni slušalica s mikrofonom.
 - Postoji prepreka poput metala ili zida između slušalica s mikrofonom i BLUETOOTH uređaja.
 - Uređaj koji upotrebljava frekvencijski pojas od 2,4 GHz, na primjer Wi-Fi uređaj, bežični telefon ili mikrovalna pećnica, nalazi se u blizini slušalica s mikrofonom.
- Situacija se može poboljšati promjenom postavki za kvalitetu bežične reprodukcije ili namještanjem načina bežične reprodukcije na SBC na uređaju koji emitira. Pojedini potražite u uputama za upotrebu priloženima uz uređaj koji emitira.

[49] Rješavanje problema | Rješavanje problema | Uparivanje

Uparivanje nije moguće.

- Približite slušalice s mikrofonom i BLUETOOTH uređaj na manje od 1 m (3 stope) udaljenosti.
- Kada prvi put nakon kupnje, inicijalizacije ili popravljavanja uključite slušalice s mikrofonom, one automatski ulaze u način uparivanja. Uparite slušalice s mikrofonom s BLUETOOTH uređajem. Kada želite upariti drugi ili bilo koji sljedeći uređaj, pritisnite i držite gumb POWER (napajanje) na slušalicama s mikrofonom približno 7 sekundi radi ulaska u način uparivanja.
- Kada ponovno uparujete slušalice s mikrofonom s uređajima nakon njihove inicijalizacije ili popravljavanja, informacije za uparivanje sa slušalicama koje su ostale na uređaju iPhone ili drugom uređaju mogu spriječiti uspješno uparivanje. U tom slučaju izbrišite informacije o uparivanju slušalica s mikrofonom iz uređaja, a zatim ih ponovno uparite.

[50] Rješavanje problema | Rješavanje problema | Povezivanje jednim dodiranjem (NFC)

Nije moguće povezivanje slušalica s mikrofonom s

BLUETOOTH uređajem putem veze jednim dodirom (NFC)

- Držite pametni telefon blizu slušalica s mikrofonom sve dok pametni telefon ne odgovori. Ako povezivanje ne uspije, polako pomaknite pametni telefon prema oznaci N na slušalicama s mikrofonom.
- Provjerite je li funkcija NFC pametnog telefona uključena.
- Ako je na pametnom telefonu maska, skinite je.
- Osjetljivost NFC prijema ovisi o uređaju. Ako iz više pokušaja ne uspijete jednim dodirom uspostaviti vezu između slušalica s mikrofonom i uređaja, vezu uspostavite provođenjem radnji preko zaslona pametnog telefona.
- Vezu jednim dodirom (NFC) ne možete uspostaviti dok se baterija puni jer se slušalice s mikrofonom ne mogu uključiti. Najprije dovršite punjenje, a zatim uspostavite vezu jednim dodirom (NFC).
- Ne možete uspostaviti vezu jednim dodirom (NFC) ako je kabel za slušalice uključen u priključak INPUT. Isključite kabel za slušalice iz slušalica s mikrofonom.

[51] Rješavanje problema | Rješavanje problema | BLUETOOTH veza

Nije moguće uspostavljanje BLUETOOTH veze

- Provjerite jesu li slušalice s mikrofonom uključene.
- Provjerite jesu li uključeni BLUETOOTH uređaj i BLUETOOTH funkcija.
- Veza s BLUETOOTH uređajem možda nije memorirana u slušalicama s mikrofonom. Uspostavite BLUETOOTH vezu između BLUETOOTH uređaja i slušalica s mikrofonom nedugo nakon dovršetka uparivanja.
- BLUETOOTH uređaj je u stanju mirovanja.
- BLUETOOTH veza je prekinuta. Ponovno uspostavite BLUETOOTH vezu.

[52] Rješavanje problema | Rješavanje problema | BLUETOOTH veza

Zvuk je izobličen

- Držite slušalice s mikrofonom dalje od mikrovalne pećnice, Wi-Fi uređaja itd.

[53] Rješavanje problema | Rješavanje problema | BLUETOOTH veza

Komunikacijski raspon BLUETOOTH bežične komunikacije kratak je ili je zvuk isprekidan.

- Uklonite sve prepreke između antene BLUETOOTH uređaja koji namjeravate priključiti i ugrađene antene slušalice s mikrofonom. Antena slušalice s mikrofonom ugrađena je u dio prikazan točkastom crtom u nastavku.



A: Položaj ugrađene antene

- U sljedećim uvjetima može se onemogućiti BLUETOOTH komunikacija ili može doći do šuma ili gubitka zvuka.
 - Između slušalice s mikrofonom i BLUETOOTH uređaja nalazi se ljudsko tijelo. Situacija se može popraviti okretanjem BLUETOOTH uređaja prema anteni slušalice s mikrofonom.
 - Postoji prepreka poput metala ili zida između slušalice s mikrofonom i BLUETOOTH uređaja.
 - Uređaj koji upotrebljava frekvencijski pojas od 2,4 GHz, na primjer Wi-Fi uređaj, bežični telefon ili mikrovalna pećnica, nalazi se u blizini slušalice s mikrofonom.
- Situacija se može poboljšati promjenom postavki za kvalitetu bežične reprodukcije ili namještanjem načina bežične reprodukcije na SBC na uređaju koji emitira. Pojedini potražite u uputama za upotrebu priloženima uz uređaj koji emitira.

[54] Rješavanje problema | Rješavanje problema | BLUETOOTH veza

Slušalice s mikrofonom ne rade ispravno.

-
- Resetirajte slušalice s mikrofonom. Informacije o uparivanju ne brišu se tom radnjom.
 - Ako slušalice s mikrofonom ne možete upotrebljavati ni nakon resetiranja, inicijalizirajte ih.

[55] Rješavanje problema | Rješavanje problema | Telefonski pozivi

Nema glasa pozivatelja

- Provjerite jesu li uključene i slušalice s mikrofonom i povezani uređaj (tj. pametni telefon i sl.).
- Pojačajte zvuk slušalica s mikrofonom i povezanog uređaja (tj. pametnog telefona i sl.).
- Provjerite je li izlaz BLUETOOTH uređaja postavljen za slušalice s mikrofonom.
- Odaberite HFP ili HSP BLUETOOTH vezu preko BLUETOOTH uređaja.
- Ako slušate glazbu sa slušalica s mikrofonom, zaustavite reprodukciju, dvaput lagano dodirnite senzor za dodir i razgovarajte.

[56] Rješavanje problema | Rješavanje problema | Telefonski pozivi

Tih glas pozivatelja

- Pojačajte zvuk slušalica s mikrofonom i povezanog uređaja.

[57] Rješavanje problema | Rješavanje problema | Resetiranje ili inicijalizacija slušalica s mikrofonom

Resetiranje slušalica s mikrofonom

Ako se slušalice s mikrofonom ne mogu uključiti ili ako se njima ne može upravljati čak i kada su uključene, pritisnite gumb RESET na stražnjoj strani šiljatim predmetom. Slušalice s mikrofonom resetirat će se i isključiti ako su bile uključene.

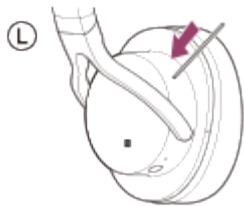

Ako slušalice s mikrofonom ne rade ispravno ni nakon resetiranja, inicijalizirajte ih da biste vratili tvorničke postavke.

[58] Rješavanje problema | Rješavanje problema | Resetiranje ili inicijalizacija slušalica s mikrofonom

Inicijalizacija slušalica s mikrofonom radi vraćanja tvorničkih postavki

Isključite slušalice s mikrofonom, a zatim pritisnite i držite gumb RESET dulje od 15 sekundi.

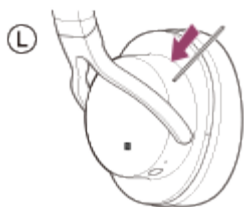

Indikator (plavo) zatreperit će 4 puta, a slušalice s mikrofonom vratit će se na tvorničke postavke. Brišu se sve informacije o uparivanju.

Ako slušalice s mikrofonom ne rade ispravno ni nakon inicijalizacije, obratite se najbližem dobavljaču tvrtke Sony.