

Wymienny obiektyw

Instrukcja obsługi

PL

Distagon T* 24 mm F2 ZA SSM

SAL24F20Z

Mocowanie A



©2010 Sony Corporation

<http://www.sony.net/>

Printed in Czech Republic (EU)

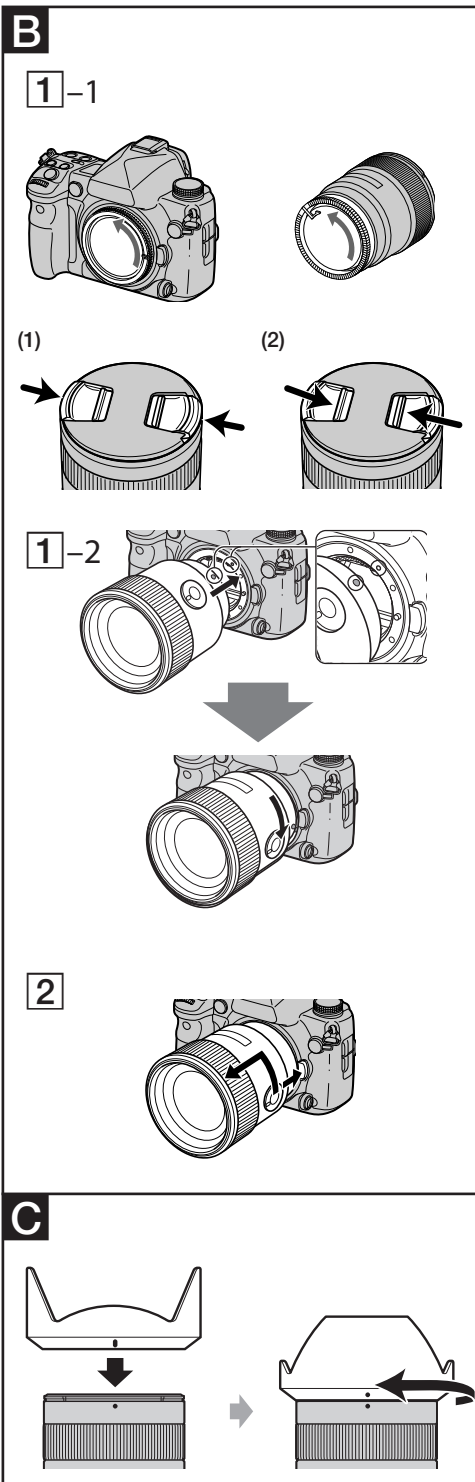
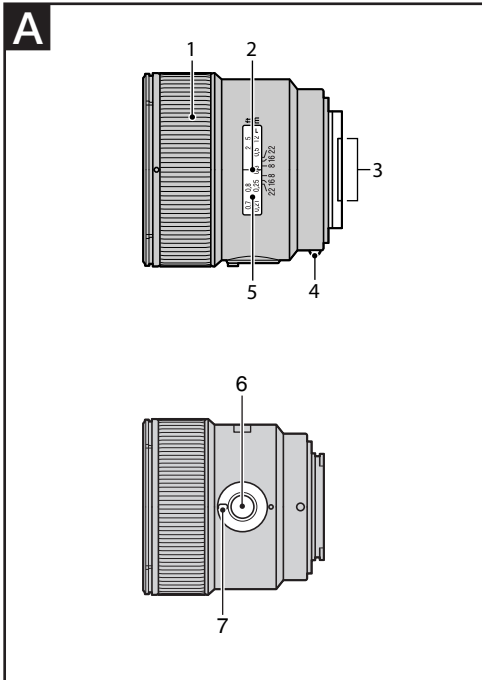

Niniejsza instrukcja zawiera opis posługiwania się obiektywami. Wspólne uwagi eksploatacyjne dotyczące wszystkich obiektywów zamieszczono w oddzielnej ulotce „Zalecenia eksploatacyjne”. Przed użyciem obiektywu należy zapoznać się z obydwooma dokumentami.

Niniejszy obiektyw jest przeznaczony do aparatów Sony α. Niniejszy obiektyw, opracowany wspólnie przez firmy Carl Zeiss i Sony Corporation, jest przeznaczony do aparatów z mocowaniem Sony A.

Jego produkcja odbywa się z zachowaniem surowych norm jakościowych i standardów kontroli jakości firmy Carl Zeiss.

Uwagi eksploatacyjne

- Przenosząc aparat z założonym obiektywem, należy pewnie trzymać zarówno aparat, jak i obiektyw.
- Chcąc użyć tego obiektywu na aparacie z mocowaniem E, należy założyć sprzedawany oddzielnie adapter. Nie zakładać tego obiektywu bezpośrednio na aparat z mocowaniem E. Grozi to uszkodzeniem aparatu i obiektywu.

Informacje dotyczące użycia lampy błyskowej

W przypadku korzystania z lampy błyskowej aparatu należy pamiętać o zdjęciu osłony obiektywu i zachowaniu przynajmniej 1 m odstępów od fotografowanego obiektu.

W pewnych konfiguracjach obiektyw-lampa błyskowa obiektyw może częściowo zasłaniać światło z lampy, powodując powstanie cienia u dołu obrazu.

Winietowanie

Jeśli obraz w rogach ekranu jest ciemniejszy niż w środku, w celu osłabienia tego zjawiska (zwanego winietowaniem) należy zmniejszyć otwór przysłony o jeden lub dwa stopnie.

A Nazwy elementów

- 1...Pierścień regulacji ostrości 2...Wskaźnik odległości
- 3...Styki obiektywu 4...Wskaźnik montażu
- 5...Skala odległości 6...Przycisk pamięci ostrości
- 7...Przełącznik trybu ostrości

B Zakładanie i zdejmowanie obiektywu

Zakładanie obiektywu
(Patrz rysunek B-1.)

- 1 Zdejmij przykrywkę z przodu i z tyłu obiektywu oraz przykrywkę korpusu aparatu.
Przednią przykrywkę obiektywu można zdjąć i założyć na dwa sposoby, (1) i (2). Jeśli na obiektyw jest założona osłona, to przy zdejmowaniu i zakładaniu przykrywkę należy używać sposobu (2).

- 2 Dopasuj pomarańczowy wskaźnik na tubusie obiektywu do pomarańczowego wskaźnika na korpusie aparatu (wskaźnika montażowego), po czym wprowadź obiektyw w gniazdo korpusu i obróć go zgodnie z ruchem wskazówek zegara, aż do zablokowania.

- Przy zakładaniu obiektywu nie należy naciskać przycisku odblokowywania obiektywu na korpusie.
- Nie montować obiektywu pod kątem.

Zdejmowanie obiektywu
(Patrz rysunek B-2.)

Przytrzymując wciśnięty przycisk odblokowywania obiektywu na korpusie, obróć obiektyw do oporu przeciwnie do ruchu wskazówek zegara i zdejmij go.

C Zakładanie osłony obiektywu

W celu osłabienia odbłasków i uzyskania najwyższej jakości obrazu zaleca się użycie osłony obiektywu.

Dopasuj czerwoną linię na osłonie obiektywu do czerwonej kropki na obiektywie. Wprowadź osłonę obiektywu w gniazdo na obiektywie i obróć ją zgodnie z ruchem wskazówek zegara, tak aby czerwona kropka na osłonie obiektywu znalazła się obok czerwonej kropki na obiektywie, a osłona obiektywu wskoczyła na miejsce.

- W przypadku korzystania z lampy błyskowej aparatu należy zdjąć osłonę, aby uniknąć zasłonięcia światła z lampy.
- Jeśli pojawia się czerwona linia lub inny znak, należy starannie założyć osłonę obiektywu. W przeciwnym razie osłona może być nieskuteczna lub pojawiać się na zdjęciach.
- W celu przechowania osłony należy ją założyć na obiektyw przeciwną stroną.

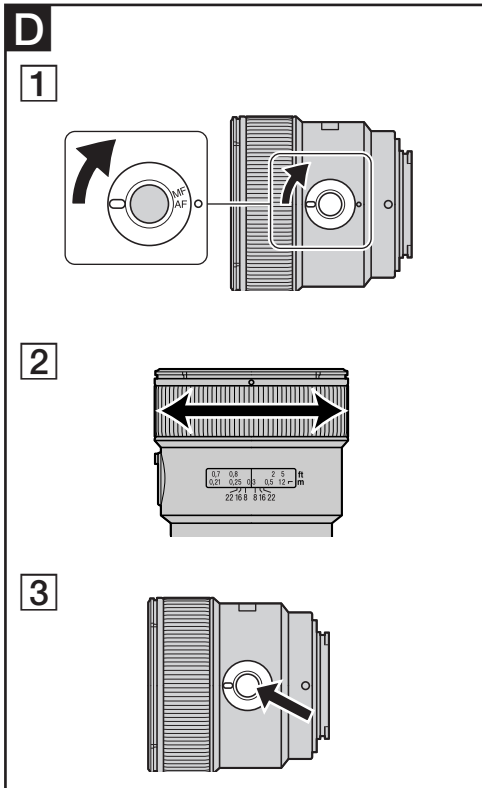

D Nastawianie ostrości

Przełączanie między trybami AF (autofokus) i MF (ręczna regulacja ostrości)

Przełącznik na obiektywie umożliwia wybór trybu AF lub MF. Aby fotografować w trybie AF, należy przełączyć aparat i obiektyw w tryb AF. Aby fotografować w trybie MF, należy przełączyć aparat lub obiektyw w tryb MF.

Wybieranie trybu ostrości na obiektywie (patrz rysunek D-1.)

Wybierz przełącznikiem trybu ostrości odpowiedni tryb (AF lub MF).

W trybie MF nastawiaj ostrość pierścieniem regulacji ostrości, kontrolując obraz w wizjerze (patrz rysunek D-2). Bieżący poziom ostrości jest wskazywany przez sygnał ostrości w wizjerze.

Użycie aparatu wyposażonego w przycisk przełączania trybu AF/MF

- Aby przełączyć tryb AF na MF, naciśnij przycisk przełączania trybu AF/MF, gdy w aparacie i na obiektywie wybrany jest tryb AF.
- Aby przełączyć tryb MF na AF, naciśnij przycisk przełączania trybu AF/MF, gdy w aparacie jest wybrany tryb MF, a na obiektywie tryb AF.

DMF (bezpośrednia ręczna regulacja ostrości)

Nastaw żądaną ostrość pierścieniem regulacji ostrości po nastawieniu ostrości w trybie AF-A (autofokusa automatycznego) lub AF-S (autofokusa pojedynczego).

- Funkcja DMF nie działa w następujących przypadkach:
 - gdy obraz jest nieostry,
 - przy wybranym trybie AF-C (autofokusa ciągłego),
 - po nastawieniu ostrości drugiego zdjęcia w czasie zdjęć seryjnych w trybie AF-A.

Zdjęcia w trybie MF z ostrością nastawioną na nieskończoność

W celu umożliwienia dokładnego nastawienia ostrości w różnych temperaturach mechanizm ostrości daje się obrócić nieco poza nieskończoność. Ostrość obrazu zawsze należy sprawdzać w wizjerze, zwłaszcza gdy jest ona nastawiona blisko nieskończoności.

Przycisk pamięci ostrości (patrz rysunek D-3.)

Naciśnięcie przycisku pamięci ostrości wyłącza autofokus i blokuje ostrość, umożliwiając wykonanie zdjęcia.

W aparatach z funkcją programowania można zmieniać funkcję przycisku pamięci ostrości. Szczegółów należy szukać w instrukcji obsługi aparatu.

Dane techniczne

Model (Symbol modelu)	Distagon T* 24 mm F2 ZA SSM (SAL24F20Z)
Ogniskowa w przeliczeniu na format 35 mm*1 (mm)	36
Grupy-elementy obiektywu	7-9
Kąt widzenia 1*2	84°
Kąt widzenia 2*2	61°
Minimalna odległość ostrzenia*3(m)	0,19
Maksymalne powiększenie (x)	0,29
Minimalna przysłona	F22
Średnica filtra (mm)	72
Przybliżone wymiary (maksymalna średnica x wysokość) (mm)	78 x 76
Przybliżona waga (g)	555

*1 Podane powyżej wartości ogniskowej w przeliczeniu na format 35 mm dotyczą aparatów cyfrowych z wymienną optyką wyposażonych w przetwornik obrazu o rozmiarze APS-C.

*2 Wartość kąta widzenia 1 dotyczy aparatów 35 mm, a kąta widzenia 2 aparatów cyfrowych z wymienną optyką wyposażonych w przetwornik obrazu o rozmiarze APS-C.

*3 Minimalna odległość ostrzenia to minimalna odległość między płaszczyzną przetwornika obrazu a obiektem.

- Obiektyw jest wyposażony w koder odległości. Umożliwia on bardziej dokładny pomiar (ADI) przy korzystaniu z lampy błyskowej zgodnej z ADI.
- W zależności od konstrukcji obiektywu zmiana odległości ostrzenia może powodować zmianę ogniskowej. Podane wartości ogniskowej dotyczą obiektywu nastawionego na nieskończoność.

Dostarczane wyposażenie

Obiektyw (1 szt.), przednia przykrywka obiektywu (1 szt.), tylna przykrywka obiektywu (1 szt.), osłona obiektywu (1 szt.), pokrowiec (1 szt.), drukowana dokumentacja Konstrukcja i dane techniczne mogą ulec zmianie.

α jest znakiem handlowym Sony Corporation.

Nazwy firm i nazwy produktów firm są znakami handlowymi lub zastrzeżonymi znakami handlowymi odpowiednich firm.