

AV Center

Montering/tilslutning Asennus/liitännät Installation/anslutningar

XAV-60

©2010 Sony Corporation Printed in Thailand

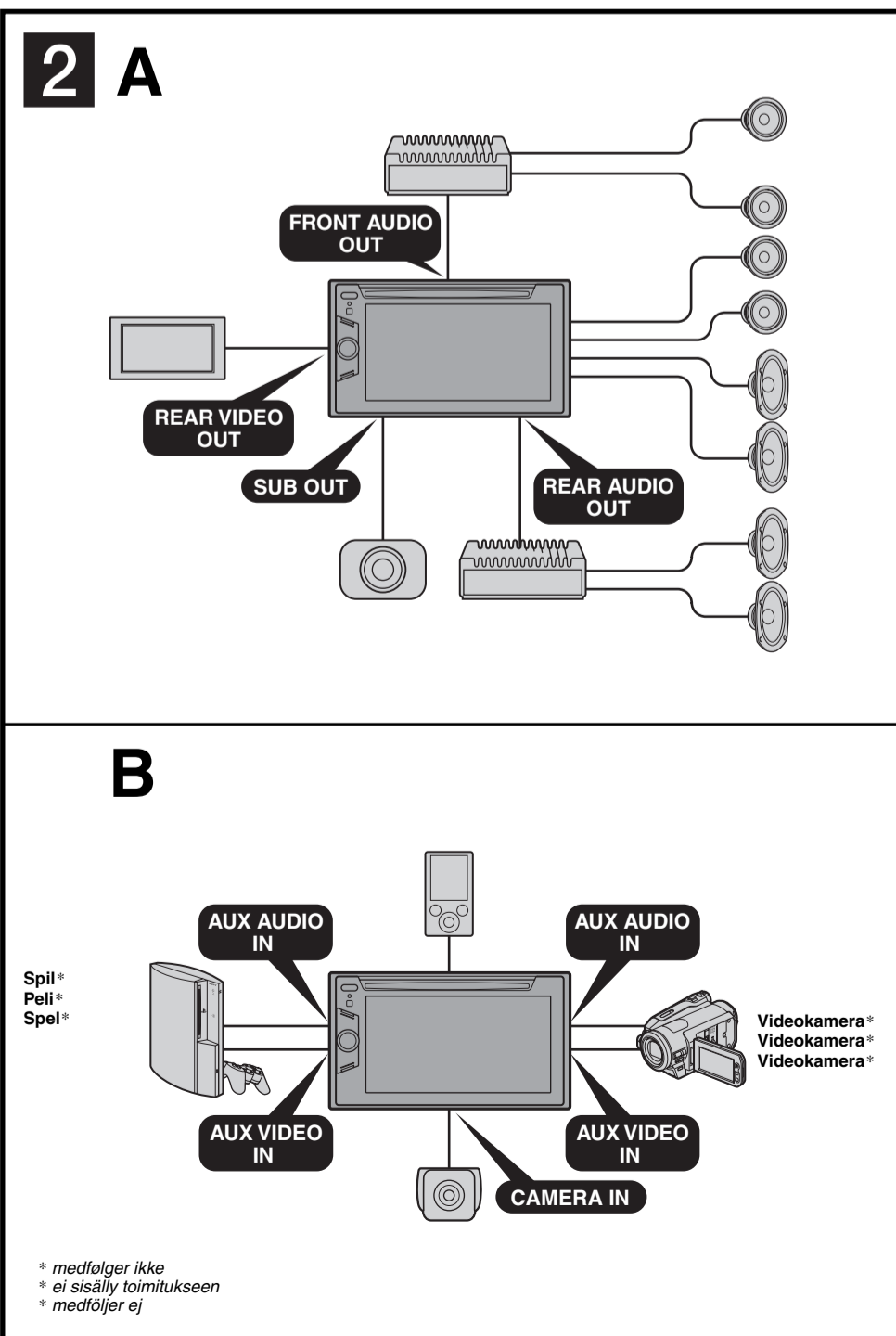
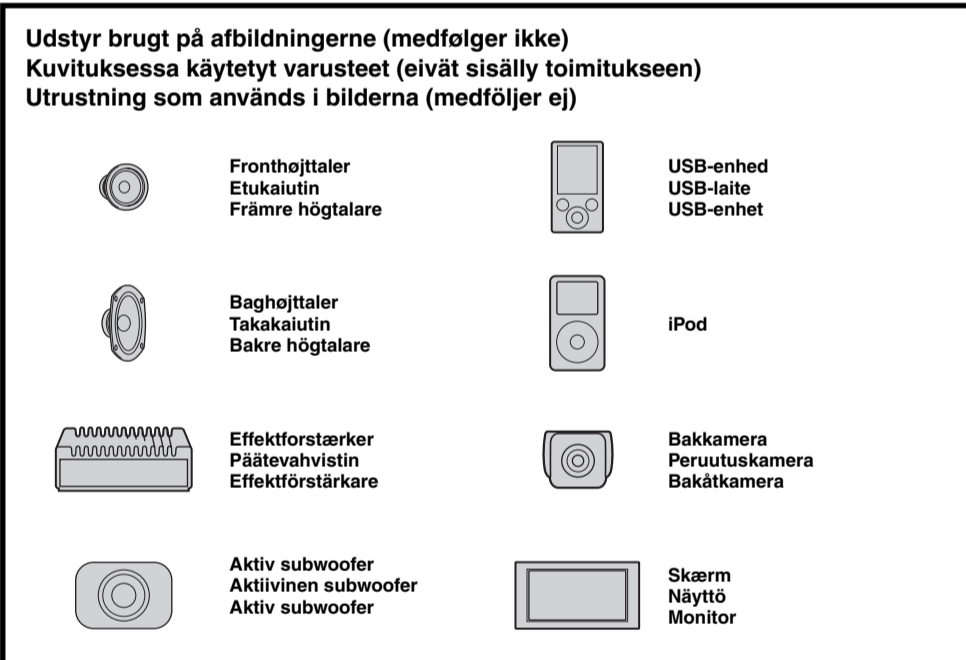
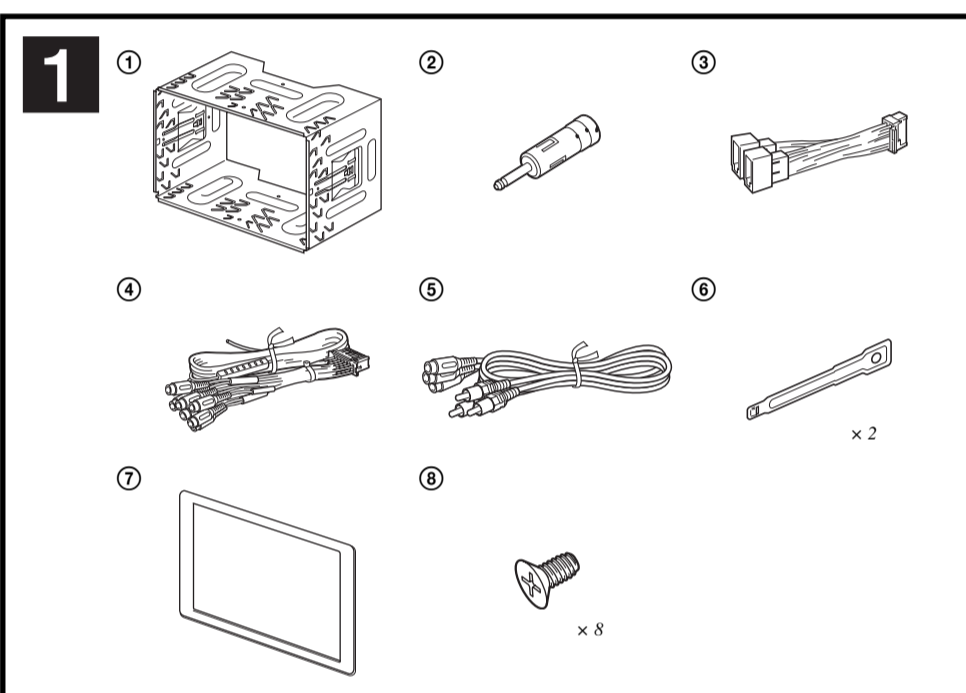

3

3 Bemærkning om antennetilslutningen
Hvis din bilantenne er af ISO-typen (Den Internationale Standardiseringsorganisation), skal du bruge den medfølgende adapter ③ til at tilslutte den. Tilslut først antennen til den medfølgende adapter, og tilslut den derefter til hovedenhedens antennesik.
* RCA-kabel (medfølger ikke).
* For nærmere oplysninger om tilslutning til håndbremsekablet, se "Tilslutning af håndbremsekablet ④" på modsatte side.
* Fjern ikke beskyttelsesanordningen.
* Separat adapter kan være påkrævet.
* Fjern dækslet fra USB-stikket før brug.
* Tilslut det gule stik til AUX1 VIDEO IN.
* USB-kabel RC-2001PV (medfølger ikke). Sørg for at tilslutte videoindgangsstikket til AUX1 VIDEO IN. For nærmere oplysninger, se vejledningen til RC-2001PV.

3 Antennin kytkemistä koskeva huomautus
Jos autoantennisi on ISO-tyyppiä (International Organization for Standardization), käytä liitteen mukana toimitettua sovittinta ③ sen kytkemiseen. Kytke ensin autoantenni toimitettuun sovittimeen, ja kytke sen jälkeen antenni päälaitteen liitäntään.
* RCA-johto (ei sisälly toimitukseen).
* Yksityiskohdissa tietoja seisonantajurkkytimeen asentamisesta on kääntöpuolen kappaleessa "Seisonantajurkkytimeen asennus" ④.
* Älä irrota suojaaluetta.
* Ennen sovitin saatava olla tarpeen.
* Irrota suoja USB-liitännästä ennen liittimen käyttöä.
* Kytke kellainen pistoke AUX1 VIDEO IN -liitäntään.
* USB-liitäntäjohto RC-2001PV (ei sisälly toimitukseen). Varmista, että olet kytkenyt videotoistolaitteen AUX1 VIDEO IN -liitäntään. Lisätietoja on RC-2001PV:n käyttöohjeissa.

3 Om anslutning av antenn Om bilantennen är av ISO-typ (International Organization for Standardization) använd medföljande adapter ③ vid anslutning. Först ansluts antennen till den medföljande adaptern och därefter till antennuttaget på huvudenheten.
* RCA-stiftkabel (medföljer ej).
* Mer information om hur du ansluter kabeln till parkeringsbromsrytaren finns under "Ansluta parkeringsbromskabeln ④" på baksidan.
* Ta inte bort skyddet.
* Det kan krävas en separat adapter.
* Ta bort locket från USB-uttaget före användning.
* Anslut den gula kontakten till AUX1 VIDEO IN.
* USB-kabel RC-2001PV (medföljer ej). Kontrollera att du har anslutit videoingångssticket till AUX1 VIDEO IN. Mer information finns i bruksanvisningen för RC-2001PV.

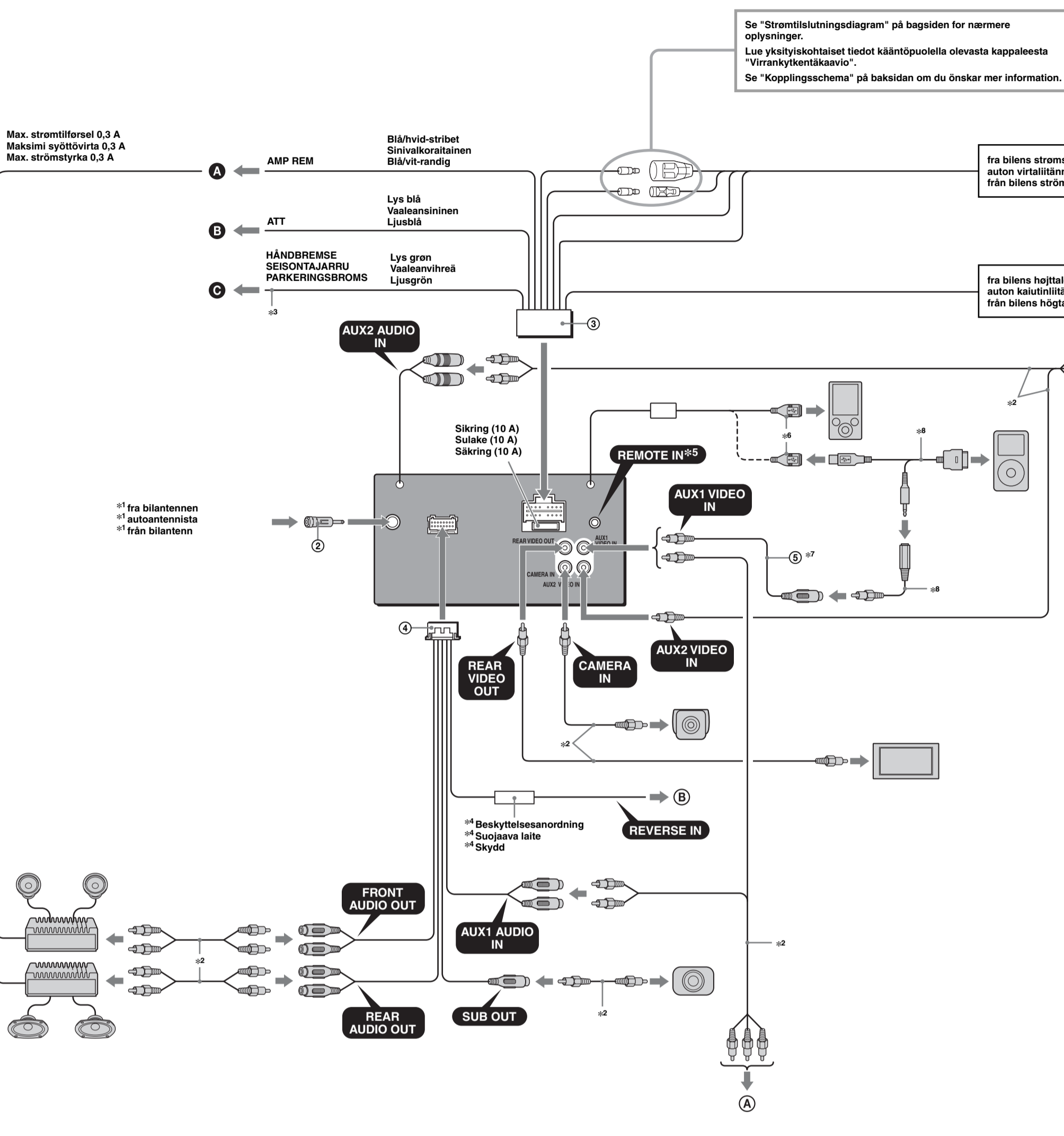

4	Gul Keltainen Gul	konstant strömstyrning keskeyttämättön virransyöttö kontinuerlig strömstyrning
5	Blå Sininen Blå	motorantenne-kontrolli moottorantennin ohjauksen styrning av motorantenn
6	Orange/hvid Oranssi/Valkoinen Orange/Vit	strömstyrning till belysning kytkimellä varustettu valaistusjännite switchad strömstyrning för belysning
7	Rud Punainen Röd	omkoblet strömstyrning kytkimellä varustettu virransyöttö switchad strömstyrning
8	Sorta Musta Svart	jord maa jord

Positionerna 1, 2 og 3 har ikke skilben.
Nastapakoilla 1, 2 ja 3 ei ole nastoja.
Positionerna 1, 2 och 3 har inga stift.

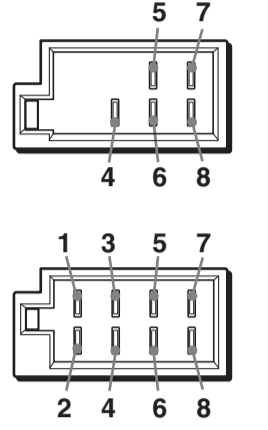

1	Lilla Purppura Lila	+	Höjtalar, bak, högre Kallutinto, taka, oikea Högtalare, bak, höger
2		-	Höjtalar, bak, högre Kallutinto, taka, oikea Högtalare, bak, höger
3	Grå Harmaa Grå	+	Höjtalar, front, högre Kallutinto, etu, oikea Högtalare, fram, höger
4		-	Höjtalar, front, högre Kallutinto, etu, oikea Högtalare, fram, höger
5	Hvid Valkoinen Vit	+	Höjtalar, front, högre Kallutinto, etu, oikea Högtalare, fram, vänster
6		-	Höjtalar, front, högre Kallutinto, etu, oikea Högtalare, fram, vänster
7	Grøn Vihreä Grön	+	Höjtalar, bag, vänster Kallutinto, taka, väster Högtalare, bak, vänster
8		-	Höjtalar, bag, vänster Kallutinto, taka, väster Högtalare, bak, vänster

De negative polpositioner 2, 4, 6 og 8 har strøbede ledninger.
Minusnastapakoilla 2, 4, 6 ja 8 on radiaaliset johdot.
Positioner med negativ polaritet (2, 4, 6 och 8) har randiga kablar.

Forholdsregler

- Denne enhed er udelukkende beregnet til brug med 12 V jævnstrøm, negativ jordforbundet.
- Enheden må ikke skilles ad eller ændres.
- Må ikke monteres på steder, hvor den kan hindre airbagens funktion.
- Pas på ikke at få ledningerne under en skrue eller mellem bevægelige dele (f.eks. en sadelkæmpe).
- Før du foretager tilslutning, skal du slå bilens tænding fra for at undgå kortslutninger.
- Tilslut strømledningen ⑤ til enheden og højttalerne, inden de tilsluttes til ekstraudstyr.
- Træk alle jordledninger til et fælles jordingspunkt.
- Af sikkerhedsårsager skal du sørge for at isolere eventuelle løse, utilsluttede ledninger med tape.
- Undgå at røre på LCD-displayet, når enheden monteres.

Bemærkninger om strømledningen (gul)
• Ved tilslutning af denne enhed sammen med andre stereokomponenter skal det tilsluttede bilkredsloeb have højere effekt end summen af de enkelte komponents sikringer.
• Hvis der ikke er et elektrisk bilkredsloeb med sikringsmærkedata, der er tilstrækkeligt høje, skal enheden tilslutes direkte til batteriet.

Medfølgende dele

- Nummerne på afbildningen henviser til de numre, der nævnes i teksten i denne vejledning.
- Holderen ① fastgøres på enheden inden levering. Inden enheden monteres, skal du bruge udløseroglerne ② til at fjerne holderen ① fra enheden. Se "Fjerne holderen ①" på arkets bagside for nærmere oplysninger.
- Gem udløseroglerne ② til fremtidig brug, da de også er nødvendige, hvis du fjerner enheden fra din bil.

Forsigtig
Vær forsigtig ved håndtering af holderen ①, så du ikke kommer til skade med fingrene.



Tilslutningseksempel

- Bemærkninger ① (A)**
 - Sørg for at tilslutte jordledningen, inden forstærkeren tilsluttes.
 - Alarmen bipper kun, hvis den indbyggede forstærker bruges.
- Bemærk ② (B)**
 - Du kan ikke bruge de ekstra enheder på samme tid, selv om de er sluttet til alle tilslutningerne.

Tilslutningsdiagram

- ① Til AMP REMOTE IN på en ekstra effektförstärker
- ② Til +12 V tilslutningen på bilens bagvedledning (kun ved tilslutning af bakkamera)
- ③ Til ekstraudstyr, f.eks. en bærbart medieafspiller, spil eller lign. (medfølger ikke)
- ④ Til +12 V tilslutningen på bilens bagvedledning (kun ved tilslutning af bakkamera)

Advarsel

Hvis du har en motorantenne uden releboks, kan tilslutning af denne enhed med den medfølgende strømledning ⑤ beskadige antennen.
Bemærkninger om kontrol- og strømledninger
• Motorantenne-kontrolledningen (då) bærer +12 V jævnstrøm, når du tænder tændingen, eller når du aktiverer funktionerne AF (Alternative Frequency - alternativ frekvens) eller TA (Traffic Announcement - trafikmeddelelser).
• Hvis din bil har en indbygget FM/MLW-antenne i bag- eller sideruden, skal motorantenne-kontrolledningen (då) eller strømledningen til bilens (rød) forberedes til tilslutningen på den eksisterende antenneforstærker. Kontakt din forhandler for nærmere oplysninger.
• Der kan ikke bruges en motorantenne uden releboks med denne enhed.

Strømstyrning til hukommelse

Når den gul strømledning er tilsluttet, forsynes hukommelsesbatteriet altid med strøm, også når tændingen er slået fra.
Bemærkninger om tilslutning af højttalere
• Sluk for enheden, inden højttalerne tilsluttes.
• Brug højttalere med en impedans på 4 til 8 ohm og med tilstrækkelig strømkapacitet for at undgå beskadigelser.
• Højttalere med tilslutninger, der ikke forbindes til bilens chassis, og højttalere med tilslutninger, der ikke forbindes til den negative højttalere tilslutning.
• Erhøvede lydtryk med ikke forbindes til den negative tilslutningsklemme (-) på højttaleren.
• Forøg ikke af forbered højttalere parallelt.
• Tilslut kun passive højttalere. Hvis aktive højttalere (med indbyggede forstærkere) forbindes til højttalere, skal tilslutningsklemmer, kan det beskadige enheden.
• For at undgå funktionstap må de indbyggede højttalere kabler i bilen ikke bruges, hvis enheden har et fælles negativ (-) kabel til højre og venstre højttalere.
• Forbind ikke enhedens højttalere kabler med hinanden.

Bemærkninger om tilslutning

- Hvis højttaler og forstærker ikke er tilsluttet korrekt, visse "Output connection failure" på displayet i så fald skal du slå, at højttalere og forstærkeren er korrekt tilsluttet.
- Hvis skærmen skal bruges til bagsaden, skal håndbremsekablet jordforbindes.

Muistutuksia

- Tämä laite on suunniteltu ainoastaan miinusmaa- ja 12 V:n jännitevirtaan käytettäväksi.
- Älä yritä purkaa laitetta tai tehdä siihen muutoksia.
- Älä asenna laitetta paikkaan, jossa se häiritsee turvavälineiden toimintaa.
- Turvavälineiden toiminta voi jäädä rikkoon, jos jätät turvavälineiden jännitevirtaa liian pitkään.
- Kytke virta-avaimella virta pois ennen liittämistä rekemistä ohjaimien välittämiseksi.
- Kytke virtajohto ⑤ laitteen ja kuittimien ennen kuin se kytketään ylimääräiseen virtaliitäntään.
- Kytke kaikki maajohtot yhteiseen maadoituspisteeseen.
- Ensimmäinen turvaväline jättä irrottamalla olevat, kytkemättömät johdot sähköisiksi.
- Älä paina nestekeulennäytin, kun asennat laitetta.

Virtajohto (keltainen) koskevia huomautuksia

- Kun tämä laite kytketään toisiin stereolaitteisiin, osien kytkettyjen virtapiirien arvot tulee olla suurempi kuin kaikkien laitteiden sulakkeen summa.
- Ellei mikään auton piiristä ole varustettu tarpeeksi suuri, kytke laite suoraan akkuun.

Osaluettelo

- Luettelossa olevien osien numerot vastauvat ohjeissa annettuja numeroita.
- Konsoli ① on kytketty laitteen osien toimintaan.
- Irrota ennen laitteen asennusta konsoli ① liitteenä ① irrotusavaimella. Lisätietoja on kappaleessa "Konsolin irrotus" ② ohjeissa kääntöpuolella.
- Säilytä irrotusavaimet ② tulevaa käyttöä varten, koska niitä tarvitaan myös laitteen irrottamiseen autosta.

Muistutus

Käsittele konsolia ① varovasti välttääksesi loukkautumista vaurioita.



Liittämissäimerkki

- Huomautuksia ① (A)**
 - Kytke moottorantenne antenne liittämisen jälkeen.
 - Hälytysääni kuuluu ainoastaan silloin kun liitteenä on sisäisrakennettu vahvistusta käytettävä.
- Huomautus ② (B)**
 - Et voi käyttää valmiinaisia laitteita samanaikaisesti, vaikka ne olisi kytketty kaikkiin liittimiin.

Kytentäkaavio

- ① Lisävarusteena saatavan tehovahvistimen AMP REMOTE IN -liitäntään.
- ② Autopuhelimen liitäntäkaapelin Seisonantajurkkyttöön.
- ③ Lisäliitteen, kuten kannettavaan mediasoitimeen, pellen liitäntään tms. (ei sisälly toimitukseen).
- ④ Auton takavalon johdon +12 V -virtaliitäntään (vain kytkettäessä peruutuslampan).

Varoitukset

Jos käytät moottorantennia ilman releboksia, tämän laitteen kytkeminen laitteeseen toimitettulla virtajohtolla ⑤ saattaa vaurioittaa antennen.
Huomautuksia ohjau- ja virransyöttöjohtoihin
• Moottorantennin ohjausojohto (sininen) syöttää +12 V:n tasavirtaa silloin kun kytät virtaimen päälle tai aktivoi joko AF- (Vaihtofrekvenssi taajuudet) tai TA-toiminnon (Liikenneilmoitukset).
• Jos autosi takasivustuksessa on sisäisrakennettu ULAKAPA-antenni, on välttämätöntä kytkeä moottorantennin ohjausojohto (sininen) tai ylämääräisen virransyöttöjohto (punainen) käyttöä olevan antennivahvistimen virtaliitäntään. Kytke liitäntäjohto laitteen myötä.
• Tämän laitteen kanssa ei voi käyttää moottorantennia, jossa ei ole releboksia.

Muistutus

Jos kellainen virransyöttöjohto on liitetty laitteen, virtaa syöttyy aina muuttajain, vaikka virtaa otakaan kytketty päälle virta-avaimella.
Käyttämisen kytkemistä koskeva huomautus
• Kaikissa liitännissä virta onnen käyttämisen kytkemistä.
• Käytä impedanssillaan 4-8 ohmin kuittimia, joiden tehokerto on riittävä. Muuten kuittimet voivat vaurioitua.
• Älä kytke kuittimien liittämistä ennen kuin antenne, sillä kytke oikean kuittimien liittämistä vasemman kuittimien liittämiseen.
• Älä kytke lämmän laitteen maajohtoa kuittimien (-) miinusliitäntään.
• Älä yritä kytkeä kuittimia rinnakkain.
• Kytke laitteeseen ainoastaan passiiviset kuittimet. Jos kytät kuittimien ohjaimen aktiiviset kuittimet (jossa on sisäisrakennettu vahvistin), lähe voi vaurioitua.
• Toimintavälitön välittämiseksi älä käytä omia autoon vakiona asennettuja kuittimijohdot, jos liitteenä on yhteinen miinusjohto (-) sekä oikeaa että vasempaa kuittimia varten.
• Älä kytke lämmän laitteen kuittimijohdot toiseen kuittimijohdot.

Kytkentäjohto koskeva huomautus

- Äläkää kuittimia ja vahvistinta ei ole kytketty toisiinsa kunnolla, näytölle ilmestyy viesti "Output connection failure". Tarkista tässä tapauksessa, onko kuittimien ja vahvistimen väliset liitännät tiiviisti olemassa.
- Jos aiot käyttää lisänäytinä takasivustalla, kytke seisonantajurkkyttöjohto maaliitäntään.

Varningar

- Enheden är avsedd att drivas med ett negativt jordad 12 V likströmströmskälla.
- Försök inte plocka isär eller förändra enheten.
- Installera inte på städer eller enheten kan störa airbagens funktion.
- Kontrollera att ledningarna inte fastnar under en skrue eller i rörliga delar (till exempel sadelkämpens skenor).
- För att undvika kortslutning, stäng av bilens tändning innan du ansluter enheten.
- Koppla strömstyrningskabeln ⑤ till själva enheten och till högtalarna, innan du kopplar den till kontakten för strömstyrning av extraudrustning.
- Dra alla jordledningar till en gemensamt jordingspunkt.
- Isolera för säkerhets skull eventuellt lösa hängande kablar med elej.
- Tryck inte på LCD-skärmen när du installerar enheten.

Om strömstyrningskabeln (gul)
• När du ansluter enheten tillsammans med andra stereokomponenter måste strömledningen i bilen ha högre märkning än summan av märkningarna på samtliga anslutna komponenter tillräckligt hög kapacitet, anslut enheten direkt till batteriet.

Förteckning över delar

- Nummer in förteckningen motsvarar de som finns i instruktionsru.
- Ramen ① fästs på enheten innan den levereras.
- Använd frigöringsnycklarna ② för att ta bort ramen ① från enheten innan du monterar den. Mer information finns under "Ta bort ram ①" på baksidan av detta blad.
- Behåll frigöringsnycklarna ②, du behöver dem om du måste demontera enheten från bilen.

Viktigt

Håntera ramen ① försiktigt så att du inte skadar dina fingrar.

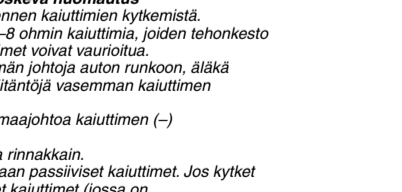

Obel

Kontrollera att hakarna på både sidorna om konsolen ① är böjda till 3,5 mm innan du påbörjar installationen. Om du är rädd eller tvivlar om det kommer enheten inte att installeras säkert och kan hoppa ur läge.

Exempel på anslutning

- Obel ① (A)**
 - Anslut alla jordningskabler innan du ansluter förstärkeren.
 - Larmet hörs endast om den inbyggda förstärkeren används.
- Obel ② (B)**
 - Du kan använda extraenheter samtidigt även om de är anslutna till alla kontakter.

Kopplingschema

- ① Til AMP REMOTE IN på extern effektförstärker
- ② Til gränssnittskabel för biltelefon
- ③ Til bilens kabel för parkeringsbromsrytare
- ④ Til extra utrustning som t.ex. bärbar mediaspelare, spel, etc. (medföljer ej)
- ⑤ Til +12 V strömkontakten för bilens bakkamera (endast när man ansluter bakkameran)

Varning!

Om du har en motorantenn utan releboks kan antennen skadas om du ansluter enheten med medföljande strömstyrningskabeln ⑤.
Om styrströmstyrningsledningarna
• Strömstyrningskabeln (gul) ger +12 V likström när du startar turen eller när du aktiverar någon av funktionerna AF (Alternative Frequency) eller TA (Traffic Announcement).
• Om bilen har inbyggd FM/MLW-antenn i bak-sidorutorna ansluter du motorantennens styrkabel (då) eller kabeln för strömstyrning av bilbelysning (röd) till den befintliga antenneförstärkarens utgång. Kontakta din återförsäljare för mer information.
• När du ansluter enheten kan det skada din motorantenn utan releboks.

Kontak för kontinuerlig strömstyrning av milne

När den gula strömstyrningskabeln har anslutits strömstyrningskabeln i hela iden, även när tändningen är avstängd.
Att observera vid anslutning av högtalare
• Stäng av enheten innan du kopplar in högtalarna.
• Använd högtalare med en impedans på 4 till 8 ohm och med tillräcklig effektkapacitet, så undviker du skador.
• Koppla inte bilens inbyggda högtalarekablar om enheten har gemensamt negativ (-) jord för höger och vänster högtalare; detta kan orsaka funktionsstörning.
• Parallellkoppla inte högtalarna.
• Anslut endast passiva högtalare. Om du kopplar in aktiva högtalare (med inbyggda förstärkare) kan enheten skadas.
• Använd inte bilens inbyggda högtalarekablar om enheten har gemensamt negativ (-) jord för höger och vänster högtalare; detta kan orsaka funktionsstörning.
• Koppla inte ihop enhetens högtalarekablar med varandra.

Att observera vid anslutning

- Om högtalare och förstärkare inte ansluts på rätt sätt visas "Output connection failure" i bildskärmen. I detta fall kontrollera de ut högtalarna och förstärkaren är riktig anslutna.
- Om du ska använda bildskärmen på baksidan, ansluter du kabeln för parkeringsbromsens trytare till jord.

4

Fodbremse-type Käyttöjarrutyyppi Fotbroms



Håndbremsekabel
Seisontajarrun kytkinjohto
Kabel till parkeringsbromsens brytare

Håndbremse-type Käsijarrutyyppi Handbroms



Håndbremsekabel
Seisontajarrun kytkinjohto
Kabel till parkeringsbromsens brytare

5

Ret krogen indad.
Niin, että koukku osottaa sisäänpäin.
Rikta haken inåt.

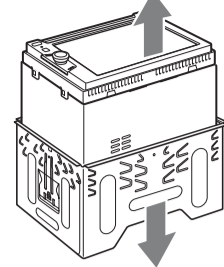
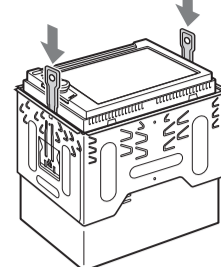
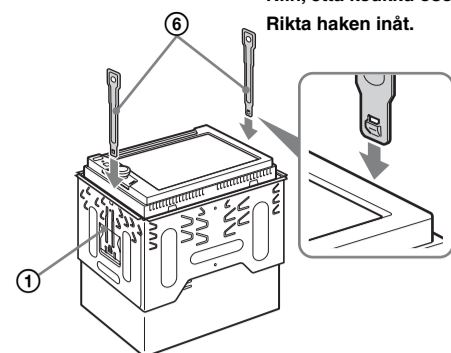

6 A 1

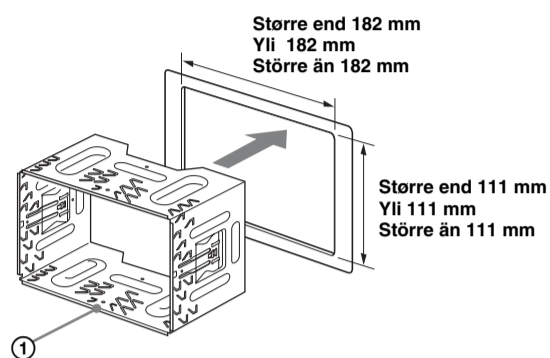

Større end 182 mm
Yli 182 mm
Større än 182 mm

Større end 111 mm
Yli 111 mm
Større än 111 mm

2

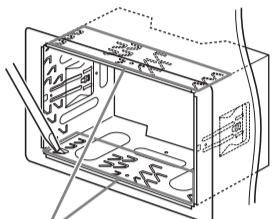

Klammer
Pinteet
Grepplökar

3

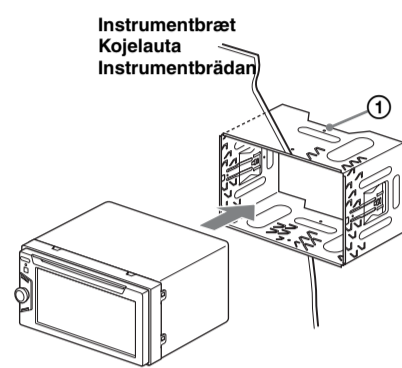

Instrumentbræt
Kojelauta
Instrumentbrädan

B

størrelse
5 x max. 8 mm
koko
5 x maks. 8 mm
storlek
5 x max. 8 mm

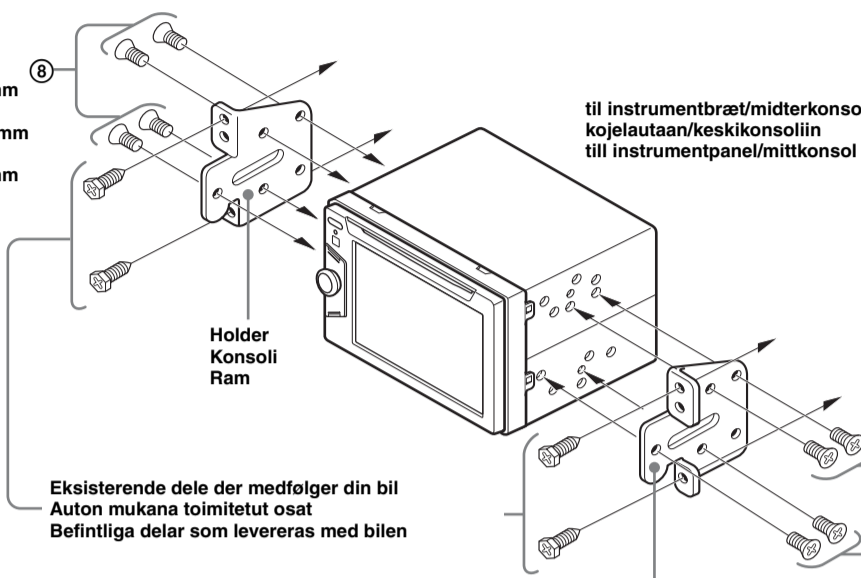

till instrumentbræt/midterkonsol
kojelautaan/keskikonsoliin
till instrumentpanel/mittkonsol

Holder
Konsoli
Ram

Eksisterende dele der medfølger din bil
Auton mukana toimitet osat
Befintliga delar som levereras med bilen

størrelse
5 x max. 8 mm
koko
5 x maks. 8 mm
storlek
5 x max. 8 mm

Holder
Konsoli
Ram

Forholdsregler

- Vælg monteringsstedet med omhu, så enheden ikke kommer til at sidde i vejen for almindelig kørselsbejning.
- Undgå at montere enheden på steder, der er udsat for støv, snø, kraftige rystelser eller høje temperaturer, f.eks. i direkte sollys eller tæt på varmerør.
- Brug udelukkende de medfølgende monteringsstilbehør til en forsvarlig og korrekt montering.

Indstilling af monteringsvinkel

Indstil monteringsvinklen, så den er på under 45°.

Tilslutning af håndbremsekabel 4

Sørg for at tilslutte håndbremsekabel (lys grøn) fra ③ til håndbremsekabel. Håndbremsekabels monteringsposition afhænger af din bil. Henvend dig til bilforhandleren eller den nærmeste Sony-forhandler for flere oplysninger.

Fjerne holderen 5

Inden enheden monteres, skal holderen ① fjernes fra enheden.

- 1 Indsæt begge udlosernegler ② sammen mellem enheden og holderen ①, indtil de klikker på plads.
- 2 Træk holderen ① ned, og træk derefter enheden op for at adskille.

Montering af enheden 6

6-A Montering af enheden med den medfølgende holder

Bemærk (6-A-2)
Bøj disse flige udad for at stramme til.

6-B Montering af enheden i en japansk bil

Da kun nulstillet monterer denne enhed i nogle japanske bilmærker uden den medfølgende holder. Henvend dig til en Sony-forhandler, hvis dette ikke er muligt.

Når denne enhed monteres på de formonterede holdere i din bil, skal de medfølgende skruer ⑤ sættes i de passende skrueløkker, alt efter din bil: T for TOYOTA, M for MITSUBISHI og N for NISSAN.

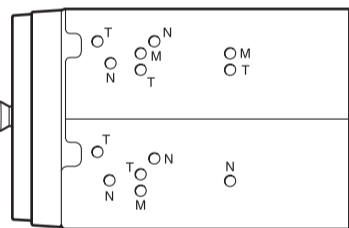

Bemærkninger

- For at undgå funktionsfejl må du kun bruge de medfølgende skruer til montering ⑤.
- Undgå at trykke for hårdt på enhedens knapper.
- Undgå at trykke på LCD-displays.
- Kontroller før montering, at der ikke er noget oven på enheden.

Advarsel hvis tændingen på din bil ikke har en ACC-position (tilbehør)

Sørg for at indstille den automatiske slukkefunktion. Se den medfølgende betjeningsvejledning for nærmere oplysninger. Enheden slukkes helt og automatisk efter den indstillede tid, når enheden er slået fra. Det forhindrer, at batteriet tømmes. Hvis du ikke indstiller den automatiske slukkefunktion, skal du trykke på (SOURCE/OFF) og holde, indtil visningen forsvinder, hver gang du slår tændingen fra.

Nulstillingsknop

Når montering og tilslutninger er klar, skal du sørge for at trykke på nulstillingsknappen med en kulspepenna eller lign.

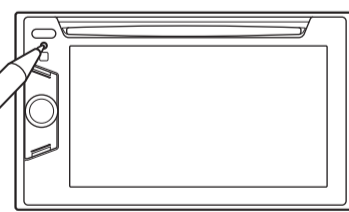

Huomautuksia

- Toimintavikojen vältämiseksi käytä ainaoastaa laitteen mukana toimitettuja ruuveja ⑤.
- Älä paina laitteen painikkeita liian suurella voimalla.
- Älä paina näyttöänyhtä.
- Varmista ennen asennusta, ettei laitteen päällä ole mitään.

Varoitus, joka koskee autoja, joiden virtalukossa ei ole ACC-asentoa.

Aseta päälle automaattinen virrankatkaisuohjainto. Yksityiskohtaisia ohjeita on toimitettu käyttöohjeissa. Laitteesta kaakuaa virta kokonaan ja automaattisesti asetettuna aikana sen jälkeen kun laite on kytketty päällä, mikä estää akkuvirran turhan kulamisen. Ellet ole asettanut käyttöön automaattista virrankatkaisuohjaintoa, paina ja pidä painattuna (SOURCE/OFF)-painiketta joka kerta kun katkaiset virran virta-avaimella, kunnes näyttö on sammunut.

Nollauspainike

Kun asennus ja liittäminen on suoritettu loppuun, paina nollauspainiketta teräväkärkellä kynällä tai vastaavalla.

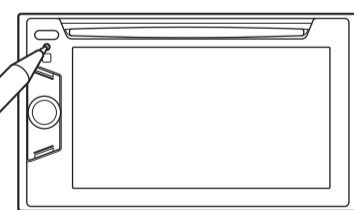

Försiktighetsåtgärder

- Var noga när du väljer var enheten ska placeras; den får inte vara i vägen för dig när du ska köra bil.
- Installera enheten så att den inte utsätts för damm, smuts, kraftiga vibrationer eller höga temperaturer, undvik i ex direkt sollys och varmluftsutsläpp.
- Säkraste monteret för du om du använder medföljande monteringsbeslag.

Justering av monteringsvinkel

Justera monteringsvinkeln till under 45°.

Ansluta parkeringsbromskabeln 4

Glöm inte ansluta parkeringskabeln (ljusgrön) ③ till bilens kabel för parkeringsbromsens brytare. När parkeringsbromskabeln är placerad på din bil beror på bilen. Rådfråga bildeförsäljaren eller din närmaste Sony-återförsäljare för ytterligare detaljer.

Ta bort ramen 5

Ta bort ramen ① från enheten innan du installerar den.

- 1 För in båda frigöringsnycklarna ② samtidigt mellan enheten och ramen ①, tills du hör ett klickljud.
- 2 Dra ramen nedåt ① och lyft därefter ur enheten.

Montera enheten 6

6-A Montera enheten med den medföljande ramen

Obs (6-A-2)
Bjög ut greppkroarna så får du ett bättre grepp.

6-B Montering av enheten i japanska bil

Da kan eventuellt installera enheten i vissa japanska bilmärken utan den medföljande ramen. Om detta inte går, kontakta du din Sony-återförsäljare

När du monterar denna enhet i bilens förinstallerade ram, använd du de medföljande skruvarna ⑤ i lämpliga läge, beroende på bilmarke: T för TOYOTA, M för MITSUBISHI och N för NISSAN.

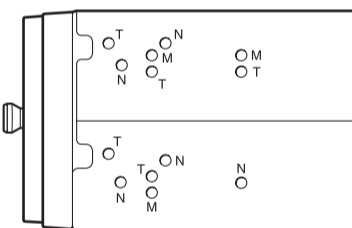

Annmärkingar

- För att förhindra problem, installera till endast med de medföljande skruvarna ⑤.
- Läggt inte för mycket kraft på enhetens knappar.
- Tryk inte på LCD-skärmen.
- Innan du monterar, ska du se till att det inte finns någonting ovanpå enheten.

Varning om din bils tændning inte har något ACC-läge

Kontrollera att du ställer in funktionen för automatisk avstängning. Mer information finns i den medföljande bruksanvisningen. Enheten kommer automatiskt att stängas av helt inom inställd tid efter att strömmen har stängts av. Detta förhindrar att batteriet laddas ut. Om du inte ställer in funktionen för automatisk avstängning, trycker du och håller ned (SOURCE/OFF) tills displayen försvinner varje gång som du stänger av tændningen.

RESET-knapp

När installationen och anslutningarna är klara ska du trycka på på återställningsknappen med en kulspepenna eller liknande.

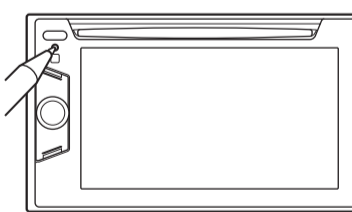

Strömtilslutningsdiagram

Strömtilk til ekstraudstyr kan variere afhængigt af bilen. Kontroller strømtilslut til ekstraudstyr på din bil for at sikre, at tilslutningerne passer korrekt til hinanden. Der findes tre basistyper (afbildet nedenfor). Det kan være nødvendigt at skifte positionerne for de røde og gule ledninger i bilsterensvælgetets strømledning. Efter at have tilpasset tilslutningerne og de omkoblede strømledninger korrekt skal enheden forbindes til bilens strømforstyrning. Henvend dig til bilforhandleren, hvis du har nogen spørgsmål og problemer med at tilslutte enheden, som ikke er dækket i denne vejledning.

Virtaliitännän kytkentäkaavio

Ylimääräinen virtaliitäntä saattaa poiketa ulkonäöltään eri autojen välillä. Tarkista oman autosi ylimääräisen virtaliitännän kaavio oikeiden liitäntien tekemisiksi. Virtaliitäntä on kolmea perustyyppiä (katso alla olevasta kuvasta). Voit joutua vaihtamaan autosteesi virtaliitännän punaisen ja keltaisen johtimen paikkaa. Kun olet tarkistanut kaikki liitännät ja vaihtanut virransyöttöjohtimet oikein, kytkä laite auton virtaliitäntään. Mikäli laitteen liittäminen tekemisestä on kysyttävää tai sinä ilmenee ongelmia, joihin ei löydy ratkaisua tästä käsikirjasta, ota yhteyttä auton myyjäseen liikkeeseen.

Kopplingschema

Kontakt för strömförsörjning av extrarüstning kan variera beroende på bilen. Kontrollera din bils kopplingschema för kontakten för strömförsörjning av extrarüstning, för att säkerställa att anslutningarna passar. Det finns tre grundtyper (visas nedan). Du kan behöva byta plats på de röda och gula ledningarna i bilsterens strömförsörjningskabel. Efter att ha passat ihop anslutningarna och de omflyttade strömförsörjningskablarna, ansluter du enheten till bilens strömförsörjning. Om du har några frågor eller problem när det gäller att koppla in denna enhet som inte täcks i dessa anvisningar, kontakta du bildeförsäljaren.

Stromtilk til ekstraudstyr
Ylimääräinen virtaliitäntä
Kontakt för strömförsörjning av extrarüstning

a

Röd Punainen Röd
Röd Punainen Röd
Gul Keltainen Gul
Gul Keltainen Gul

4	Gul Keltainen Gul	konstant strömförsörjning keskeytämätön virransyöttö kontinuerlig strömförsörjning	7	Röd Punainen Röd	omkoblet strömförsörjning kytkimellä varustettu virransyöttö switchad strömförsörjning
---	-------------------	--	---	------------------	---

b

Röd Punainen Röd
Röd Punainen Röd
Gul Keltainen Gul
Gul Keltainen Gul

4	Gul Keltainen Gul	omkoblet strömförsörjning kytkimellä varustettu virransyöttö switchad strömförsörjning	7	Röd Punainen Röd	konstant strömförsörjning keskeytämätön virransyöttö kontinuerlig strömförsörjning
---	-------------------	---	---	------------------	--

c

Röd Punainen Röd
Röd Punainen Röd
Gul Keltainen Gul
Gul Keltainen Gul

bil uden ACC-position
auto, jonka virtalukossa ei ole ACC-asentoa
Bil utan ACC-läge